

Dyrektorzy Spółki, których nazwiska znajdują się zarówno w rejestrze kierownictwa Spółki, jak i w sekcji zatytułowanej „Zarząd Spółki”, przyjmują na siebie odpowiedzialność za informacje zawarte w niniejszym dokumencie. Wedle najlepszej wiedzy i przekonania Dyrektorów (którzy dołożyli należytej staranności w tym celu) informacje zawarte w niniejszym dokumencie odpowiadają stanowi faktycznemu i nie zostały w nich pominięte żadne kwestie, które mogłyby mieć wpływ na znaczenie tych informacji.



iShares III Public Limited Company [publiczna spółka akcyjna]

Prospekt

Z dnia 31 marca 2026 r.

(Parasolowa spółka inwestycyjna ze zmiennym kapitałem i rozdzielonymi zobowiązaniami swoich Funduszy, utworzona w Irlandii jako spółka akcyjna pod numerem rejestracyjnym 452278 i posiadająca zezwolenie na prowadzenie działalności wydane przez Bank Centralny zgodnie z Rozporządzeniami Wspólnot Europejskich z 2011 r. (Przedsiębiorstwa zbiorowego inwestowania w zbywalne papiery wartościowe) z późniejszymi zmianami)

iShares \$ Asia Investment Grade Corp Bond UCITS ETF	iShares Core MSCI World UCITS ETF
iShares \$ Corp Bond Enhanced Active UCITS ETF	iShares Developed World ex-UK UCITS ETF*
iShares \$ Corp Bond ESG Paris-Aligned Climate UCITS ETF	iShares Emerging Asia Local Govt Bond UCITS ETF
iShares \$ Development Bank Bonds UCITS ETF	iShares Emerging Markets Equity Enhanced Active UCITS ETF
iShares \$ High Yield Corp Bond Enhanced Active UCITS ETF	iShares EURO STOXX 50 UCITS ETF (Acc)**
iShares \$ High Yield Corp Bond ESG Paris-Aligned Climate UCITS ETF	iShares Europe Equity Enhanced Active UCITS ETF
iShares \$ Intermediate Credit Bond UCITS ETF	iShares Global Aggregate Bond ESG SRI UCITS ETF
iShares € Aggregate Bond ESG SRI UCITS ETF	iShares Global Govt Bond Climate UCITS ETF***
iShares € Cash UCITS ETF	iShares Global Govt Bond UCITS ETF
iShares € Corp Bond 1-5yr UCITS ETF	iShares Global Inflation Linked Govt Bond UCITS ETF
iShares € Corp Bond BBB-BB UCITS ETF	iShares Global Real Estate Environmental Tilt UCITS ETF
iShares € Corp Bond Enhanced Active UCITS ETF	iShares Growth Portfolio UCITS ETF
iShares € Corp Bond ESG Paris-Aligned Climate UCITS ETF	iShares J.P. Morgan € EM Bond UCITS ETF
iShares € Corp Bond ex-Financials 1-5yr ESG SRI UCITS ETF	iShares J.P. Morgan EM Local Govt Bond UCITS ETF
iShares € Corp Bond ex-Financials UCITS ETF	iShares Moderate Portfolio UCITS ETF
iShares € Covered Bond UCITS ETF	iShares MSCI Australia UCITS ETF
iShares € Flexible Income Bond Active UCITS ETF	iShares MSCI EM Small Cap UCITS ETF
iShares € Govt Bond 0-1yr UCITS ETF	iShares MSCI EM UCITS ETF USD (Acc)
iShares € Govt Bond 10-15yr UCITS ETF	iShares MSCI Europe Small Cap UCITS ETF
iShares € Govt Bond 5-7yr UCITS ETF	iShares MSCI Japan Small Cap UCITS ETF
iShares € Govt Bond Climate UCITS ETF	iShares MSCI Pacific ex-Japan CTB Enhanced ESG UCITS ETF
iShares € High Yield Corp Bond Enhanced Active UCITS ETF	iShares MSCI Pacific ex-Japan UCITS ETF
iShares € High Yield Corp Bond ESG Paris-Aligned Climate UCITS ETF	iShares MSCI Saudi Arabia Capped UCITS ETF
iShares £ Corp Bond ex-Financials UCITS ETF	iShares MSCI South Africa UCITS ETF
iShares AI Adopters & Applications UCITS ETF	iShares MSCI Target UK Real Estate UCITS ETF
iShares AI Infrastructure UCITS ETF	iShares MSCI World ex-USA UCITS ETF
iShares AI Innovation Active UCITS ETF	iShares MSCI World Paris-Aligned Climate UCITS ETF
iShares Asia ex Japan Equity Enhanced Active UCITS ETF	iShares MSCI World Sector & Country Neutral Equal Weight UCITS ETF
iShares AT1 Bond Active UCITS ETF	iShares MSCI World Small Cap CTB Enhanced ESG UCITS ETF
iShares Blockchain Technology UCITS ETF	iShares MSCI World Small Cap UCITS ETF
iShares Broad \$ Corp Bond UCITS ETF	iShares S&P 500 Equal Weight UCITS ETF
iShares Broad \$ High Yield Corp Bond UCITS ETF	iShares S&P 500 Scored and Screened UCITS ETF
iShares Broad € High Yield Corp Bond UCITS ETF	iShares S&P SmallCap 600 UCITS ETF
iShares Broad Global Govt Bond UCITS ETF	iShares U.S. Equity High Income Active UCITS ETF
iShares Conservative Portfolio UCITS ETF	iShares UK Gilts 0-5yr UCITS ETF
iShares Core € Corp Bond UCITS ETF	iShares US Equity Enhanced Active UCITS ETF
iShares Core € Govt Bond UCITS ETF	iShares World Equity Enhanced Active UCITS ETF
iShares Core Global Aggregate Bond UCITS ETF	iShares World Equity High Income Active UCITS ETF
iShares Core MSCI Europe UCITS ETF EUR (Acc)	iShares World Equity Factor Rotation Active UCITS ETF
iShares Core MSCI Japan IMI UCITS ETF	

* Fundusz ten został zamknięty na nowe inwestycje w dniu 24 października 2013 r. i jest w trakcie likwidacji.

** Fundusz ten został zamknięty na nowe inwestycje w dniu 8 września 2014 r. i jest w trakcie likwidacji.

*** Fundusz ten został zamknięty na nowe inwestycje w dniu 13 sierpnia 2025 r. i jest w trakcie likwidacji.

Rozpowszechnianie niniejszego dokumentu nie jest dozwolone, chyba że dołączona jest do niego kopia ostatniego raportu rocznego i sprawozdania finansowego badanego przez biegłego rewidenta, a jeżeli zostanie ono opublikowane później, kopia ostatniego raportu półrocznego i sprawozdania finansowego niebadanego przez biegłego rewidenta. Takie raporty będą stanowiły części niniejszego Prospektu.

WAŻNE INFORMACJE

Niniejszy dokument zawiera ważne informacje i należy go uważnie przeczytać przed dokonaniem inwestycji. W przypadku jakichkolwiek pytań dotyczących treści tego Prospektu należy skonsultować się z brokerem, pośrednikiem, doradcą bankowym, prawnikiem, księgowym lub innym niezależnym doradcą finansowym.

Wartość Tytułów Uczestnictwa i wszelkich dochodów z nimi związanych może spadać lub rosnąć, dlatego istnieje możliwość, że inwestor nie uzyska zwrotu pełnej zainwestowanej kwoty.

Inwestycja w Fundusze Spółki nie powinna stanowić znacznej części portfela inwestycyjnego i może nie być odpowiednia dla wszystkich inwestorów. Więcej informacji można znaleźć w sekcji „Czynniki Ryzyka”. Jak ustalono na dzień sporządzenia niniejszego Prospektu, Wartość Aktywów Netto każdego z funduszy iShares Blockchain Technology UCITS ETF, iShares J.P. Morgan EM Local Govt Bond UCITS ETF, iShares MSCI Australia UCITS ETF, iShares MSCI EM Small Cap UCITS ETF, iShares MSCI EM UCITS ETF USD (Acc), iShares MSCI Pacific ex-Japan UCITS ETF, iShares MSCI South Africa UCITS ETF oraz iShares S&P SmallCap 600 UCITS ETF prawdopodobnie będzie charakteryzować się dużą zmiennością ze względu na charakter polityki inwestycyjnej tych Funduszy, co znajduje odzwierciedlenie w ich profilach ryzyka i wyników określonych w odpowiednim KIID lub KID.

Fundusze iShares U.S. Equity High Income Active UCITS ETF i iShares World Equity High Income Active UCITS ETF mogą dokonywać wypłat z kapitału, jak również z przychodów netto w celu generowania dochodu, zapewniając tym samym większe wypłaty posiadaczom Tytułów Uczestnictwa. Chociaż mogłoby to umożliwić wypłatę większego dochodu, może również skutkować ograniczeniem kapitału i potencjału jego długoterminowego wzrostu, potencjalnie wyczerpując cały kapitał. Wypłaty z kapitału mogą zmniejszyć wartość przyszłych zwrotów i mogą być rozumiane jako rodzaj zwrotu kapitału. Z wypłatami z kapitału mogą wiązać się inne konsekwencje podatkowe niż w przypadku wypłat z przychodów netto, dlatego zaleca się, aby inwestorzy zasięgnęli porady w tym zakresie.

Terminy pisane wielką literą użyte w tym Prospekcie zostały zdefiniowane na stronach 7–17.

Dystrybucja niniejszego Prospektu oraz oferowanie lub zakup Tytułów Uczestnictwa Spółki mogą być ograniczone w niektórych jurysdykcjach. Osoba, która otrzymuje kopię niniejszego Prospektu lub dołączonego do niego Formularza Otwarcia Rachunku lub Formularza Transakcji w takiej jurysdykcji nie może traktować tego Prospektu lub takiego Formularza Otwarcia Rachunku jako zaproszenia do zakupu lub subskrypcji Tytułów Uczestnictwa i w żadnym wypadku nie powinna ona korzystać z takiego Formularza Otwarcia Rachunku i Formularza Transakcji, jeśli w danej jurysdykcji takie zaproszenie nie mogłoby być do niej skierowane zgodnie z prawem, a wykorzystanie takiego Formularza Otwarcia Rachunku i Formularza Transakcji byłoby niezgodne z prawem. Zgodnie z powyższym, niniejszy Prospekt nie stanowi oferty ani zaproszenia składanego przez jakikolwiek podmiot w jurysdykcji, w której złożenie takiej oferty lub takiego zaproszenia jest niezgodne z prawem, ani też oferty lub zaproszenia składanego przez podmiot, który w danej jurysdykcji nie jest do tego uprawniony, lub kierowanego do podmiotu, do którego w danej jurysdykcji takie oferty lub zaproszenia nie mogą być zgodnie z prawem kierowane. Osoby będące w posiadaniu niniejszego Prospektu oraz osoby zamierzające złożyć zapis na Tytuły Uczestnictwa na podstawie niniejszego Prospektu są zobowiązane do zapoznania się z wszelkimi obowiązującymi przepisami prawa i regulacjami obowiązującymi w danej jurysdykcji oraz do ich przestrzegania. Potencjalni inwestorzy składający zlecenie nabycia Tytułów Uczestnictwa powinni zapoznać się z wymogami prawnymi dotyczącymi złożenia zlecenia, subskrypcji, posiadania i zbywania takich Tytułów Uczestnictwa oraz z wszelkimi obowiązującymi przepisami dotyczącymi kontroli dewizowej oraz podatkami, obowiązującymi w krajach, których są obywatelami, rezydentami lub w których posiadają stały adres zamieszkania lub siedzibę, co może obejmować obowiązek uzyskania zgody organów państwowych lub innych władz oraz dopełnienie innych formalności.

Tytuły Uczestnictwa każdego Funduszu będą co do zasady notowane i dopuszczone do obrotu na głównym rynku LSE (ale mogą być notowane przede wszystkim na alternatywnej giełdzie papierów wartościowych). Przewiduje się również, że Tytuły Uczestnictwa każdego Funduszu będą notowane i dopuszczone do obrotu na wielu innych giełdach papierów wartościowych (w tym m.in. Xetra, SIX Swiss Exchange, Euronext, Borsa Italiana, Bolsa Mexicana de Valores (Meksykańska Giełda Papierów Wartościowych) i CBOE (Chicago Board Options Exchange)), ale Spółka nie gwarantuje, że takie notowania będą prowadzone lub kontynuowane. W przypadku prowadzenia takich notowań, główne notowania Tytułów Uczestnictwa w Funduszach będą co do zasady notowane na rynku głównym LSE (jednakże niektóre Fundusze mogą być notowane przede wszystkim na alternatywnej giełdzie papierów wartościowych), a wszelkie inne notowania mają drugorzędne znaczenie w stosunku do notowań głównych.

Szczegółowe informacje na temat tego, gdzie Tytuły Uczestnictwa są notowane lub dopuszczone do obrotu, można znaleźć na oficjalnej stronie internetowej iShares (www.ishares.com).

Istnieje możliwość, że w niektórych jurysdykcjach podmioty całkowicie niepowiązane ze Spółką (i jakimkolwiek Funduszem), Zarządzającym lub Zarządzającym Inwestycjami mogą udostępniać inwestorom możliwość inwestycji w Tytuły Uczestnictwa w Funduszach w tych jurysdykcjach za pośrednictwem mechanizmów obrotu pozarynkowego. Spółka, Zarządzający ani Zarządzający Inwestycjami nie wspierają i nie promują takich działań i nie są w żaden sposób związani z takimi podmiotami lub tymi działaniami oraz nie ponoszą żadnej odpowiedzialności w związku z ich działalnością i obrotem.

Tytuły Uczestnictwa nie zostały i nie zostaną zarejestrowane na podstawie Ustawy z 1933 roku ani na podstawie przepisów dotyczących papierów wartościowych obowiązujących w którymkolwiek ze stanów w Stanach Zjednoczonych. Tytuły Uczestnictwa nie mogą być oferowane ani sprzedawane bezpośrednio lub pośrednio w Stanach Zjednoczonych ani na rachunek lub korzyść jakiegokolwiek Podmiotu Amerykańskiego. Każda ponowna oferta lub odsprzedaż Tytułów Uczestnictwa w Stanach Zjednoczonych lub Podmiotom Amerykańskim może stanowić naruszenie prawa Stanów Zjednoczonych.

Tytuły Uczestnictwa, z zastrzeżeniem odnośnego zwolnienia, nie mogą być nabywane lub posiadane przy udziale środków Planu ERISA.

Ponadto Tytuły Uczestnictwa nie mogą być nabywane przez osobę uznaną za Podmiot Amerykański na podstawie Ustawy z 1940 r. oraz przepisów wydanych na jej podstawie lub przez osobę uznaną za Podmiot Amerykański na podstawie CEA oraz przepisów wydanych na jej podstawie.

Tytuły Uczestnictwa nie zostały i nie zostaną dopuszczone do publicznej dystrybucji w Kanadzie, ponieważ w żadnym urzędzie nadzoru lub komisji papierów wartościowych w Kanadzie lub prowincji czy terytorium zależnym tego kraju nie został złożony prospekt dotyczący Spółki. Niniejszy dokument nie stanowi reklamy ani innej formy działania mającej na celu ułatwienie przeprowadzenia oferty publicznej Tytułów Uczestnictwa w Kanadzie i w żadnym wypadku nie należy go traktować jako taką reklamę lub działanie. Rezydenci Kanady nie mogą kupować ani akceptować nabycia Tytułów Uczestnictwa, o ile nie dopuszczają tego przepisy prawa obowiązujące w Kanadzie lub jej prowincjach.

W celu zapewnienia zgodności z wyżej wymienionymi ograniczeniami Spółka nie jest otwarta na inwestycje ze strony osób będących Nieuprawnionymi Posiadaczami, z wyłączeniem nadzwyczajnych sytuacji po uprzedniej zgodzie Dyrektorów lub Zarządzającego. Potencjalny inwestor może być zobowiązany w momencie nabycia Tytułów Uczestnictwa do oświadczenia, że jest Uprawnionym Posiadaczem i nie nabywa Tytułów Uczestnictwa na rzecz lub w imieniu osoby, która nie jest Uprawnionym Posiadaczem. Udzielenie uprzedniej zgody Dyrektorów na inwestycję nie przyznaje inwestorowi prawa do nabycia Tytułów Uczestnictwa w odniesieniu do przyszłych lub kolejnych zapisów na Tytuły Uczestnictwa.

Osoby składające zlecenie nabycia na Tytuły Uczestnictwa będą zobowiązane do złożenia oświadczenia, czy są Podmiotem amerykańskim. Inwestorzy są zobowiązani (niezależnie od tego, czy inwestują na Rynku Pierwotnym lub Rynku Wtórny) do niezwłocznego powiadomienia Administratora, jeśli przestaną być Uprawnionym Posiadaczem. W przypadku gdy Spółka uzyska informację, że jakiegokolwiek Tytuły Uczestnictwa są bezpośrednio lub pośrednio własnością Nieuprawnionego Posiadacza, Spółka może dokonać obligatoryjnego umorzenia takich Tytułów Uczestnictwa i może nałożyć opłatę na każdą osobę, która nie jest Uprawnionym Posiadaczem, w celu zrekompensowania Spółce szkody poniesionej (lub potencjalnej) w związku z takim posiadaniem Tytułów Uczestnictwa.

Każdy Fundusz, który fizycznie inwestuje w indyjskie papiery wartościowe („Fundusz z Ekspozycją na Indie”) musi być zarejestrowany jako FPI kategorii II zgodnie z Przepisami SEBI. Aby uzyskać rejestrację jako FPI kategorii II, każdy Fundusz z Ekspozycją na Indie musi wykazać, że spełnia następujące kryteria ogólne: (i) Fundusz musi mieć co najmniej 20 inwestorów, w tym zarówno inwestorów bezpośrednich, jak i inwestorów bazowych inwestujących w instrumenty wspólnego inwestowania. (ii) żaden inwestor nie może posiadać ponad 49% Tytułów Uczestnictwa (według liczby i wartości) Funduszu. Inwestorzy instytucjonalni, którzy posiadają ponad 49% Funduszu z ekspozycją na Indie, muszą sami spełniać kryteria ogólne. Właściciele faktyczni instrumentu bazowego, którzy posiadają ponad 25% Funduszu, są zobowiązani do wyrażenia zgody na rejestrację FPI i w tym celu ujawnić dane ich klienta właściwemu uczestnikowi depozytu oraz Indyjskiemu Urzędowi ds. Papierów Wartościowych i Giełd. Z powyższych powodów **żaden inwestor w Funduszu z Ekspozycją na Indie nie może posiadać ponad 49% Tytułów Uczestnictwa (według liczby i wartości) Funduszu (z wyjątkiem Przedstawiciela Wspólnego Depozytariusza). Każdy inwestor posiadający ponad 25% Tytułów Uczestnictwa (według liczby i wartości) Funduszu z Ekspozycją na Indie niniejszym wyraża zgodę na rejestrację FPI odpowiedniego Funduszu i wyraża zgodę na ujawnienie informacji o swoim kliencie Spółce oraz odpowiedniemu uczestnikowi depozytu i SEBI przez brokerów, powierników, przedstawicieli, lokalne Centralne Depozyty Papierów Wartościowych, Międzynarodowe Centralne Depozyty Papierów Wartościowych oraz wszelkich innych pośredników oraz przez Spółkę i jej dostawców usług.**

Tytuły Uczestnictwa w każdym Funduszu z Ekspozycją na Indie nie zostały i nie zostaną zarejestrowane zgodnie z prawem Indii i nie będą korzystać z żadnych przepisów w Indiach przyjętych w celu ochrony Posiadaczy Tytułów Uczestnictwa. Tytuły Uczestnictwa w każdym Funduszu z Ekspozycją na Indie nie są oferowane, i nie mogą być, bezpośrednio lub pośrednio, sprzedawane lub dostarczane w Indiach, nabywane, przekazywane lub przechowywane na rzecz Podmiotu Ograniczonego Pochodzenia Indyjskiego lub jakiegokolwiek osoby w celu ponownego oferowania lub sprzedaży bezpośrednio lub pośrednio Podmiotowi Ograniczonemu Pochodzenia Indyjskiego. Spółka świadomie nie zezwala na sprzedaż Tytułów Uczestnictwa dowolnego Funduszu z Ekspozycją na Indie lub jakichkolwiek udziałów w nich Podmiotom Ograniczonym Pochodzenia Indyjskiego.

Potencjalny inwestor Funduszu z Ekspozycją na Indie w momencie nabycia Tytułów Uczestnictwa (lub później) może być zobowiązany do złożenia oświadczenia, że nie jest Podmiotem Ograniczonym Pochodzenia Indyjskiego i/lub nie nabywa Tytułów Uczestnictwa na rzecz lub w imieniu Podmiotu Ograniczonego Pochodzenia Indyjskiego. Posiadacze Tytułów Uczestnictwa w Funduszu z Ekspozycją na Indie są zobowiązani do niezwłocznego powiadomienia Spółki i Zarządzającego Inwestycjami, w przypadku gdy staną się oni Podmiotami Ograniczonymi Pochodzenia Indyjskiego lub posiadają Tytuły Uczestnictwa na rzecz Podmiotów Ograniczonych Pochodzenia

Indyjskiego. Spółka, Zarządzający lub Zarządzający Inwestycjami mogą zażądać od Posiadaczy Tytułów Uczestnictwa informacji na ich temat oraz na temat faktycznych właścicieli Tytułów Uczestnictwa w celu ustalenia, czy Posiadacze Tytułów Uczestnictwa lub ich właściciele faktyczni są Podmiotami Ograniczonymi Pochodzenia Indyjskiego. Inwestując w Fundusz z ekspozycją na Indie (bezpośrednio lub pośrednio), inwestorzy wyrażają zgodę na przekazanie takich informacji oraz na ujawnienie takich informacji Spółce, Zarządzającemu i Zarządzającemu Inwestycjami.

W przypadku uzyskania informacji przez Spółkę, że jakiekolwiek Tytuły Uczestnictwa Funduszu z ekspozycją na Indie są prawną lub faktyczną własnością, bezpośrednio lub pośrednio, jakiejkolwiek osoby naruszającej powyższe ograniczenia, samodzielnie lub wspólnie z inną osobą, Spółka dokona obligatoryjnego umorzenia Tytułów Uczestnictwa, w zakresie, w jakim można je zidentyfikować i umorzyć. W przypadku obligatoryjnego umorzenia Tytułów Uczestnictwa inwestor otrzyma środki pieniężne pomniejszone o poniesione koszty i opłaty, które mogą być wymagane w celu wypłaty rekompensaty lub odszkodowania Spółce, Zarządzającemu i Zarządzającemu Inwestycjami z tytułu wszelkich poniesionych przez nich strat (lub potencjalnych strat) związanych z posiadaniem Tytułów Uczestnictwa przez Podmiot Ograniczony Pochodzenia Indyjskiego lub na rzecz takiego podmiotu.

W przypadku gdy Posiadacz Tytułów Uczestnictwa lub właściciel rzeczywiście nie ujawni wymaganych informacji, a w związku z takim nieujawnieniem lub niewłaściwym ujawnieniem informacji, Dyrektorzy uznają, że istnieje problem dotyczący takiego Posiadacza Tytułów Uczestnictwa i/lub właściciela faktycznego związany z posiadaniem statusu Podmiotu Ograniczonego Pochodzenia Indyjskiego, Spółka dokona obligatoryjnego umorzenia Tytułów Uczestnictwa w odpowiednim Funduszu z ekspozycją na Indie posiadanych przez taką osobę lub na jej rzecz, w zakresie, w jakim można je zidentyfikować i umorzyć.

W przypadku obligatoryjnego umorzenia Tytułów Uczestnictwa inwestor otrzyma wszelkie środki pieniężne pomniejszone o poniesione koszty i kwoty wymagane do wypłaty rekompensaty lub odszkodowania na rzecz Spółki, Zarządzającego i Zarządzającego Inwestycjami z tytułu wszelkich poniesionych przez nich strat (lub potencjalnych strat) w związku z posiadaniem Tytułów Uczestnictwa przez taką osobę lub na jej rzecz.

Osoba, która narusza którekolwiek z powyższych ograniczeń, wypłaci odszkodowanie Spółce, Zarządzającemu i Zarządzającemu Inwestycjami z tytułu wszelkich roszczeń lub strat poniesionych przez nich w związku z takim naruszeniem.

Tytuły Uczestnictwa są oferowane tylko na podstawie informacji zawartych w aktualnym Prospekcie oraz najnowszym raporcie rocznym i zbadanych sprawozdaniach finansowych, a także wszelkich późniejszych raportów półrocznych i niezbadanych sprawozdań finansowych. Raporty te będą stanowić część niniejszego Prospektu.

Dodatkowe informacje lub oświadczenia udzielane przez dealera, sprzedawcę lub jakąkolwiek inną osobę należy pominąć i w związku z tym nie powinno się na nich opierać.

Oświadczenia zawarte w niniejszym Prospekcie opierają się na wiedzy Dyrektorów w zakresie prawa i praktyki obecnie obowiązującej w Irlandii i w związku z tym mogą podlegać zmianom. Dane zawarte w niniejszym Prospekcie są aktualne wyłącznie na dzień sporządzenia niniejszego Prospektu i mogą ulec zmianie.

Niniejszy Prospekt może być również przetłumaczony na inne języki. Każde takie tłumaczenie zawiera tylko te same informacje i ma takie samo znaczenie jak w Prospekcie w języku angielskim. W przypadku rozbieżności pomiędzy Prospektem sporządzonym w języku angielskim a Prospektem sporządzonym w innym języku, pierwszeństwo ma Prospekt sporządzony w języku angielskim, z wyjątkiem sytuacji (i tylko w takim przypadku), w której przepisy obowiązujące w jurysdykcji, w której sprzedawane są Tytuły Uczestnictwa, wymagają, aby w przypadku działań na podstawie informacji zawartych w Prospekcie sporządzonym w języku innym niż angielski, pierwszeństwo miał język Prospektu, na którym oparto takie działania. Wszelkie spory dotyczące warunków Prospektu, niezależnie od języka Prospektu, podlegają prawu Irlandii i są rozstrzygane zgodnie z tym prawem. Ponadto każdy inwestor nieodwołalnie poddaje się jurysdykcji sądów irlandzkich w celu rozstrzygnięcia wszelkich sporów wynikających z oferty Tytułów Uczestnictwa w Spółce lub z nią związanych.

Spółka może złożyć wniosek o rejestrację i dystrybucję swoich Tytułów Uczestnictwa w jurysdykcjach poza Irlandią. W przypadku dokonania takiej rejestracji lokalne przepisy mogą nakładać zobowiązanie do wyznaczenia agentów płatników/przedstawicieli funduszu oraz utrzymywania rachunków przez takich agentów, za pośrednictwem których mogą być wpłacane środki na subskrypcje i wypłaty. Inwestorzy, którzy na mocy lokalnych przepisów sami wybierają lub są zobowiązani do zapłaty/otrzymania środków z tytułu subskrypcji/wykupu za pośrednictwem pośredników, a nie bezpośrednio do Depozytariusza, ponoszą ryzyko kredytowe wobec tego podmiotu pośredniczącego w odniesieniu do a) środków na subskrypcje przed przekazaniem takich środków Depozytariuszowi oraz b) środków z tytułu umorzenia płatnych przez taki podmiot pośredniczący na rzecz odpowiedniego inwestora. Opłaty i wydatki związane z rejestracją i dystrybucją Tytułów Uczestnictwa w takich jurysdykcjach, w tym z wyznaczaniem przedstawicieli, dystrybutorów lub innych agentów w odpowiednich jurysdykcjach oraz sporządzaniem dokumentów informacyjnych w danych krajach, będą naliczane według normalnych stawek handlowych i mogą być ponoszone przez Spółkę i/lub Fundusze.

Przed złożeniem zapisu na Tytuły Uczestnictwa należy zapoznać się z pełną treścią niniejszego Prospektu oraz KIID lub KID dla odnośnego Funduszu i/lub Klasy Tytułów Uczestnictwa.

Podatki obowiązujące w Niemczech nie stanowią elementu celów inwestycyjnych ani polityki inwestycyjnej funduszy, jednak inwestorzy powinni zwrócić uwagę na zapisy dotyczące tych podatków w sekcji „Podatki w Niemczech”.

DO WIADOMOŚCI MIESZKAŃCÓW KRÓLESTWA ARABII SAUDYJSKIEJ:

Niniejszy dokument nie może być rozpowszechniany poza Królestwem Arabii Saudyjskiej, z wyjątkiem osób uprawnionych na mocy Regulacji Dotyczących Funduszy Inwestycyjnych wydanych przez Organ Nadzoru nad Rynkiem Kapitałowym. Organ Nadzoru nad Rynkiem Kapitałowym nie składa żadnych oświadczeń co do dokładności lub kompletności niniejszego dokumentu i wyraźnie zrzeka się wszelkiej odpowiedzialności za jakiegokolwiek straty wynikające lub poniesione w związku z jakąkolwiek częścią niniejszego dokumentu. Potencjalni posiadacze oferowanych papierów wartościowych powinni przeprowadzić własną analizę due diligence w odniesieniu do dokładności informacji dotyczących papierów wartościowych, które mają być oferowane. Jeśli nie rozumieją Państwo treści niniejszego dokumentu, należy skonsultować się z doradcą finansowym posiadającym stosowne zezwolenie.

Dystrybucja w lub z Abu Dhabi Global Market („ADGM”)

Niniejszy Prospekt nie może być rozpowszechniany w ADGM ani z ADGM, z wyjątkiem osób spełniających kryteria klienta profesjonalnego określone w Regule 2.4.1 zasad prowadzenia działalności (**COBS**) zawartych w podręczniku Urzędu Regulacji Usług Finansowych Abu Dhabi Global Market („FSRA”). **Niniejszy Prospekt i wszelkie związane z nim dokumenty nie są skierowane do osób, które zgodnie z COBS można uznać za klientów detalicznych.**

Niniejszy Prospekt dotyczy Spółki, która nie podlega żadnym regulacjom ani zatwierdzeniu przez FSRA.

FSRA nie ponosi odpowiedzialności za przegląd lub weryfikację prospektu emisyjnego lub dokumentów związanych ze Spółką. W związku z tym FSRA nie zatwierdziła Prospektu ani żadnych innych powiązanych dokumentów, ani nie podjęła żadnych kroków w celu weryfikacji informacji zawartych w Prospekcie i nie ponosi za nie odpowiedzialności.

Tytuły uczestnictwa, do których odnosi się Prospekt, mogą być nie płynne i/lub podlegać ograniczeniom w zakresie ich odsprzedaży. Potencjalni nabywcy powinni przeprowadzić względem Spółki własną analizę due diligence.

Jeśli nie rozumieją Państwo treści niniejszego Prospektu, należy skonsultować się z doradcą finansowym posiadającym stosowne zezwolenie.

OCHRONA DANYCH

Inwestorzy powinni pamiętać, że Spółka i/lub Zarządzający mogą przetwarzać ich dane osobowe (w rozumieniu RODO, „Dane Osobowe”) lub Dane Osobowe osób związanych z dyrektorami, kierownikami, pracownikami i/lub właścicielami faktycznymi inwestora.

Oświadczenie o ochronie prywatności przygotowane w odniesieniu do Spółki i Zarządzającego występującego w charakterze podmiotu zarządzającego Spółką („Oświadczenie o Ochronie Prywatności”) zawiera informacje na temat gromadzenia, wykorzystywania, ujawniania, przekazywania i przetwarzania Danych Osobowych przez Spółkę i/lub Zarządzającego oraz określa prawa osób fizycznych w związku z ich Danymi Osobowymi posiadanymi przez Spółkę i/lub Zarządzającego.

Oświadczenie o Ochronie Prywatności jest dostępne na stronie www.ishares.com

Wnioski o udzielenie dalszych informacji dotyczących wykorzystania Danych Osobowych przez Spółkę, Zarządzającego i/lub BlackRock oraz wnioski o skorzystanie z praw związanych z Danymi Osobowymi, określonych w Oświadczeniu o Ochronie Prywatności, należy kierować na adres: Data Protection Officer (Inspektor Ochrony Danych), BlackRock, 12 Throgmorton Avenue, London, EC2N 2DL.

DANE ADRESOWE

iShares III Public Limited Company **[publiczna spółka akcyjna]**

J.P. Morgan
200 Capital Dock
79 Sir John Rogerson's Quay
Dublin 2
D02 RK57
Irlandia

Zarząd Spółki

William McKechnie (Przewodniczący)
Ros O'Shea
Deirdre Somers
Padraig Kenny
Manuela Sperandeo

Siedziba Zarządzającego

BlackRock Asset Management Ireland Limited
3rd Floor
Glencar House
20 Merrion Rd
Dublin 4
D04 T9F3
Irlandia

Zarządzający Inwestycjami

BlackRock Advisors (UK) Limited
12 Throgmorton Avenue
Londyn EC2N 2DL
Anglia

Siedziba Depozytariusza

State Street Custodial Services (Ireland) Limited
78 Sir John Rogerson's Quay
Dublin 2
Irlandia

Administrator i prowadzący rejestr

State Street Fund Services (Ireland) Limited
78 Sir John Rogerson's Quay
Dublin 2
Irlandia

Sekretarz

Apex IFS Limited
Floor 2
Block 5
Irish Life Centre
Abbey Street Lower
Dublin 1
D01 P767

Biegli rewidenci i księgowy ds.

sprawozdawczości
Deloitte Ireland LLP
Deloitte & Touche House
Earlsfort Terrace
Dublin 2
Irlandia

Doradcy prawni (w zakresie prawa irlandzkiego)

Maples and Calder (Ireland) LLP
75 St Stephen's Green
Dublin 2
Irlandia

SPIS TREŚCI

WAŻNE INFORMACJE	2
OCHRONA DANYCH	5
DANE ADRESOWE	6
DEFINICJE	8
SPÓŁKA	18
CELE INWESTYCYJNE I POLITYKA INWESTYCYJNA	32
WSKAŹNIKI REFERENCYJNE	33
OPISY FUNDUSZY	35
METODOLOGIE ZABEZPIECZANIA PRZED RYZYKIEM WALUTOWYM	127
TECHNIKI INWESTYCYJNE	129
EFEKTYWNE ZARZĄDZANIE PORTFELEM	136
CZYNNIKI RYZYKA	140
WYCENA FUNDUSZY	189
TRANSAKCJE W SPÓŁCE	194
PROCEDURA ZAWIERANIA TRANSAKCJI NA RYNKU PIERWOTNYM	195
PROCEDURA ZAWIERANIA TRANSAKCJI NA RYNKU WTÓRNYM	207
UMORZENIA NA RYNKU WTÓRNYM	207
OGÓLNE INFORMACJE NA TEMAT TRANSAKCJI W SPÓŁCE	209
KOSZTY FUNDUSZU	217
POLITYKA WYPŁATY DYWIDENDY	223
WARUNEK FAKTYCZNEGO ZRÓŻNICOWANIA POSIADACZY	226
ZARZĄDZANIE SPÓŁKĄ	227
KONFLIKTY INTERESÓW	235
OPODATKOWANIE	244
ZAŁĄCZNIK I	259
ZAŁĄCZNIK II	261
ZAŁĄCZNIK III	268
ZAŁĄCZNIK IV	275
ZAŁĄCZNIK V	282
ZAŁĄCZNIK VI	283
ZAŁĄCZNIK VII	288
ZAŁĄCZNIK VIIA	288
ZAŁĄCZNIK VIII	290

DEFINICJE

„*Formularz Otwarcia Rachunku*” – taki formularz otwarcia rachunku lub formularz wniosku (w zależności od kontekstu) jaki mogą określić Dyrektorzy i wypełniany przez Upoważnionego Uczestnika w celu otwarcia rachunku transakcyjnego na Rynku Pierwotnym w odniesieniu do Spółki i/lub odnośnego Funduszu; lub wypełniany przez Przedstawiciela Wspólnego Depozytariusza w celu złożenia zlecenia nabycia Tytułów Uczestnictwa w Funduszu w jego imieniu i upoważnienia Spółki do zawierania transakcji z Upoważnionymi Uczestnikami (w stosownych przypadkach).

„*Klasa Akumulacyjnych Tytułów Uczestnictwa*” – Klasa Tytułów Uczestnictwa oznaczona jako „Akumulacyjne” w wykazie Klas Tytułów Uczestnictwa pod nagłówkiem „Klasy Tytułów Uczestnictwa” w sekcji „Spółka” niniejszego Prospektu lub „Acc” w tabeli „Bieżące i Uruchomione Klasy Tytułów Uczestnictwa” w sekcji „Spółka” niniejszego Prospektu oraz w odniesieniu do których zyski i inne przychody będą akumulowane i ponownie inwestowane.

„*Ustawa*” – Ustawa o spółkach z 2014 roku (w Irlandii) z późniejszymi zmianami.

„*Fundusze Aktywne*” – iShares \$ Corp Bond Enhanced Active UCITS ETF, iShares \$ High Yield Corp Bond Enhanced Active UCITS ETF, iShares € Corp Bond Enhanced Active UCITS ETF, iShares € Flexible Income Bond Active UCITS ETF, iShares € High Yield Corp Bond Enhanced Active UCITS ETF, iShares AI Innovation Active UCITS ETF, iShares Asia ex Japan Equity Enhanced Active UCITS ETF, iShares AT1 Bond Active UCITS ETF, iShares Emerging Markets Equity Enhanced Active UCITS ETF, iShares Europe Equity Enhanced Active UCITS ETF, iShares U.S. Equity High Income Active UCITS ETF, iShares US Equity Enhanced Active UCITS ETF, iShares World Equity Enhanced Active UCITS ETF, iShares World Equity Factor Rotation Active UCITS ETF oraz iShares World Equity High Income Active UCITS ETF.

„*Administrator*” – State Street Fund Services (Ireland) Limited i/lub inny podmiot, który może zostać wyznaczony, za uprzednią zgodą Banku Centralnego, do świadczenia usług administracyjnych, agencji transferowej i usług prowadzenia rejestru na rzecz Spółki.

„*Umowa Administracyjna*” – umowa zawarta między Zarządzającym a Administratorem w odniesieniu do świadczenia usług administracyjnych, agencji transferowej i usług prowadzenia rejestru na rzecz Spółki, która może być okresowo zmieniana zgodnie z wymaganiami Banku Centralnego.

„*ADR*” – Amerykański Kwit Depozytowy.

„*Podmiot Powiązany*” – spółka, której ostateczną jednostką dominującą jest ostateczna jednostka dominująca Zarządzającego Inwestycjami lub spółka, w której ostateczna jednostka dominująca Zarządzającego Inwestycjami ma co najmniej 50% własności pośredniej lub bezpośredniej.

„*Zasady AMF ESG*” – stanowisko i zalecenie DOC-2020-03 francuskiego Autorité des Marchés Financiers (AMF). Więcej informacji można znaleźć na stronie <https://www.amf-france.org/en/regulation/policy/doc-2020-03>.

„*Statut*” – Statut Spółki z okresowo wprowadzanymi zmianami.

„*Dolar australijski*” lub „*AUD*” – prawnie obowiązująca waluta Wspólnoty Australii.

„*Upoważniony Uczestnik*” – animator rynku lub broker zarejestrowany w Spółce jako upoważniony uczestnik, który na tej podstawie może bezpośrednio subskrybować lub od którego Spółka można bezpośrednio umarzać Tytuły Uczestnictwa w Funduszu (tj. na Rynku Pierwotnym).

„*Waluta Bazowa*” – waluta bazowa Funduszu.

„*BAZYLEA III*” – Trzecia Umowa Bazylejska.

„*Wskaźnik Referencyjny*” – w stosownych przypadkach, w odniesieniu do Funduszu – wskaźnik, do którego porównywana jest stopa zwrotu z Funduszu.

„*Rozporządzenie w sprawie wskaźników referencyjnych*” – Rozporządzenie Parlamentu Europejskiego i Rady (UE) 2016/1011 zmienione Rozporządzeniem Parlamentu Europejskiego i Rady (UE) 2019/2089 z dnia 27 listopada 2019 r., które może zostać zmienione lub zastąpione.

„*Rejestr prowadzony na podstawie Rozporządzenia w sprawie wskaźników referencyjnych*” – rejestr administratorów i wskaźników referencyjnych prowadzony przez ESMA na mocy Rozporządzenia w sprawie wskaźników referencyjnych.

„*Plan Świadczeń Inwestora*” – ma znaczenie określone w art. 3 ust. 42 ustawy o zabezpieczeniu emerytalnym pracowników w Stanach Zjednoczonych z 1974 r. (Employee Retirement Income Security Act, „ERISA”) i obejmuje: (a) „program świadczeń pracowniczych” zgodnie z definicją w art. 3 ust. 3 ERISA, który podlega części 4 tytułu I ERISA; (b) „program” opisany w art. 4975 lit. e) pkt 1 Kodeksu, który podlega art. 4975 Kodeksu; oraz (c) podmiot, którego aktywa bazowe obejmują „aktywa programu” z powodu inwestycji dokonanych w taki podmiot przez program świadczeń pracowniczych lub program inwestycyjny. W związku z powyższym „Plan Świadczeń Inwestora” nie obejmuje programu rządowego (zgodnie z definicją w art. 3 ust. 32 ERISA), spoza USA (zgodnie z definicją w

art. 4 lit. b) pkt 4 ERISA) lub programu kościelnego (zgodnie z definicją w art. 3 ust. 33 ERISA), które nie zostały wybrane jako podlegające ERISA.

„BlackRock Group” – grupa spółek BlackRock, Inc. oraz każdy z ich podmiotów powiązanych i osób z nimi powiązanych.

„Zarząd” – Rada Dyrektorów Spółki.

„Bond Connect” – inicjatywa uruchomiona w lipcu 2017 r. w sprawie dostępu do rynku wzajemnych obligacji między ChRL a Hongkongiem, ustanowiona przez CFETS, China Central Depository & Clearing co., Ltd, Shanghai Clearing House, HKEX i Central MoneyMarkets Unit.

„Dzień Roboczy” – w odniesieniu do wszystkich Funduszy, dzień, w którym rynki są otwarte w Anglii (lub inny dzień, który mogą wskazywać Dyrektorzy, pod warunkiem wcześniejszego powiadomienia dla Posiadacza Tytułów Uczestnictwa).

„Dolar kanadyjski” lub „CAD” – prawnie obowiązująca waluta Kanady.

„Rezydent Kanady” – osoba zamieszkująca w Kanadzie dla celów wskazanych w przepisach dotyczących podatku dochodowego w Kanadzie.

„Organ Nadzoru nad Rynkiem Kapitałowym” lub „CMA” – organ regulacyjny ds. papierów wartościowych i inwestycji w Królestwie Arabii Saudyjskiej oraz jego następcy prawni i cesjonariusze.

„Składnik Środków Pieniężnych” – składnik środków pieniężnych w Pliku Przedstawiającym Strukturę Portfela. Składnik Środków Pieniężnych składa się z trzech elementów: (i) naliczonej dywidendy przypadającej na Tytuły Uczestnictwa w określonej Klasie Tytułów Uczestnictwa Funduszu (zazwyczaj uzyskane dywidendy i odsetki, pomniejszone o opłaty i wydatki poniesione od czasu poprzedniej wypłaty dywidendy), (ii) środki gotówkowe stanowiące kwoty powstałe w wyniku zaokrąglenia liczby Tytułów Uczestnictwa, które mają zostać zrealizowane, środki gotówkowe w posiadaniu Funduszu lub kwoty stanowiące różnice między wagami Pliku Przedstawiającego Strukturę Portfela a Funduszem oraz (iii) wszelkie Cła i Opłaty, które mogą być należne.

„CCASS”, the Hong Kong Central Clearing and Settlement System (Centralny system rozliczeniowy i rozrachunkowy w Hongkongu).

„CEA” – amerykańska ustawa o giełdzie towarowej, z późniejszymi zmianami.

„Bank Centralny” – Bank Centralny Irlandii lub jego następcą prawną.

„Regulacje Banku Centralnego w sprawie UCITS” – Ustawa o Banku Centralnym (nadzór i egzekwowanie przepisów) z 2013 roku (art. 48 ust. 1) (przedsiębiorstwa zbiorowego inwestowania w zbywalne papiery wartościowe) przepisy z 2019 roku, z późniejszymi zmianami i przepisami, które mogą je zastąpić.

„Centralne Depozyty Papierów Wartościowych” – Uznane Systemy Rozliczania Transakcji, które są krajowymi systemami rozrachunku dla poszczególnych rynków krajowych. Fundusze emitują Tytuły Uczestnictwa za pośrednictwem systemu rozliczeniowego Międzynarodowego Centralnego Depozytu Papierów Wartościowych, dlatego Centralne Depozyty Papierów Wartościowych będą Uczestnikami Międzynarodowego Centralnego Depozytu Papierów Wartościowych.

„CFETS” – China Foreign Exchange Trade System & National Funding Centre.

„Chińskie Akcje A” – papiery wartościowe spółek zarejestrowanych w Chińskiej Republice Ludowej, denominowane w renminbi i będące przedmiotem obrotu w renminbi na giełdach w Szanghaju i Shenzhen.

„ChinaClear” – oznacza China Securities Depository and Clearing Corporation Limited, które są centralnym depozytem papierów wartościowych ChRL właściwym dla Chińskich Akcji A.

„Citigroup” – Citigroup Index, oddział Citigroup Inc.

„Clearstream” – Clearstream Banking, Société Anonyme, Luxembourg oraz każdy ich następcą prawną w zakresie prowadzenia działalności.

„Wspólny Depozytariusz” – podmiot wyznaczony jako depozytariusz dla Międzynarodowych Centralnych Depozytów Papierów Wartościowych, obecnie Citibank Europe plc, mający swoją siedzibę statutową w 1 North WB Quay, Dublin 1.

„Przedstawiciel Wspólnego Depozytariusza” – podmiot wyznaczony jako przedstawiciel dla któregokolwiek Wspólnego Depozytariusza, i jako taki działający jako zarejestrowany posiadacz Tytułów Uczestnictwa w Funduszach, obecnie Citivic Nominees Limited.

„Spółka” – iShares III plc.

„Dyrektywa CRD IV” – dyrektywa Parlamentu Europejskiego i Rady 2013/36/UE z dnia 26 czerwca 2013 r. w sprawie warunków dopuszczenia instytucji kredytowych do działalności oraz nadzoru ostrożnościowego nad

instytucjami kredytowymi i firmami inwestycyjnymi, zmieniająca dyrektywę 2002/87/WE i uchylająca dyrektywy 2006/48/WE oraz 2006/49/WE, która może zostać zmieniona lub zastąpiona.

„CSDCC” – China Security Depository and Clearing Corporation Limited.

„CSRC” – Chińska Komisja Papierów Wartościowych (China Securities Regulatory Commission).

„Umowa Zabezpieczenia Ryzyka Kursowego” – umowa zawarta między Zarządzającym inwestycjami a State Street Bank & Trust Company (oddział w Londynie), na mocy której State Street Bank & Trust Company (oddział w Londynie) jest podmiotem wyznaczonym do świadczenia usług zabezpieczenia ryzyka kursowego Klas Tytułów Uczestnictwa z Zabezpieczeniem Walutowym, która może podlegać okresowym zmianom zgodnie z wymogami Banku Centralnego.

„Klasa Tytułów Uczestnictwa z Zabezpieczeniem Walutowym” – Klasa Tytułów Uczestnictwa w Funduszu pozwalająca na wykorzystanie transakcji hedgingowych w celu zmniejszenia wpływu wahań kursów walut, jak opisano w punkcie „Klasy Tytułów Uczestnictwa z Zabezpieczeniem Walutowym” w części „Spółka” niniejszego Prospektu.

„Bieżące Fundusze” – fundusze istniejące w dniu sporządzenia niniejszego Prospektu, wymienione na stronie 1 niniejszego Prospektu.

„Bieżące Klasy Tytułów Uczestnictwa” – klasy tytułów uczestnictwa w Bieżących Funduszach, które można uruchomić według uznania Zarządzającego na dzień sporządzenia niniejszego Prospektu, zgodnie z wykazem na stronach 26–31 niniejszego Prospektu.

„Korona duńska” lub „DKK” – prawnie obowiązująca waluta Królestwa Danii.

„Dzień Operacji” – co do zasady, w odniesieniu do Bieżących Funduszy, z wyjątkiem iShares MSCI Saudi Arabia Capped UCITS ETF oraz iShares MSCI Saudi Arabia Capped UCITS ETF, Dniem Operacji jest każdy Dzień Roboczy. Niektóre Dni Robocze nie będą jednak Dniami Operacji w sytuacjach, w których, na przykład, w taki Dzień Roboczy lub bezpośrednio następujący Dzień Roboczy, rynki, na których Inwestycje Funduszu są notowane na giełdzie lub są przedmiotem obrotu, lub rynki właściwe dla Wskaźnika Referencyjnego są zawieszane lub zamknięte, lub w przypadku gdy dzień ustawowo wolny od pracy występuje w jurysdykcji, w której siedzibę ma delegat Zarządzającego Inwestycjami, pod warunkiem że istnieje co najmniej jeden Dzień Operacji w ciągu dwóch tygodni, z zastrzeżeniem decyzji Dyrektorów o czasowym zawieszeniu ustalania Wartości Aktywów Netto oraz sprzedaży, zmiany i/lub wykupu Tytułów Uczestnictwa w Spółce lub dowolnym Funduszu zgodnie z postanowieniami Prospektu i Statutu. Zarządzający Inwestycjami opracowuje kalendarz operacji, który szczegółowo przedstawia Dni Operacji dla każdego Funduszu. Kalendarz operacji może być okresowo zmieniany przez Zarządzającego Inwestycjami, jeżeli na przykład właściwy operator rynku, organ regulacyjny lub giełda (w stosownych przypadkach) deklaruje zamknięcie danego rynku dla celów handlu i/lub rozliczeń (takie zamknięcie może zostać dokonane z niewielkim wyprzedzeniem lub bez powiadomienia Zarządzającego Inwestycjami). Kalendarz operacji dla każdego Funduszu (i każdej Klasy Tytułów Uczestnictwa w Funduszu) jest dostępny u Zarządzającego Inwestycjami. Fundusz iShares MSCI Saudi Arabia Capped UCITS ETF nie będzie zawierał transakcji w żadnym dniu, w którym rozrachunek na rynku bazowym następuje w dniu, w którym rynki są zamknięte dla przedsiębiorstw w Anglii. W przypadku funduszu iShares MSCI Saudi Arabia Capped UCITS ETF Dniem Operacji jest każdy Dzień Roboczy (z wyjątkiem czwartku), pod warunkiem, że Rynki Istotne nie są zawieszane lub zamknięte w Dzień Roboczy bezpośrednio następujący po Dniu Operacji.

„Formularz Transakcji” – taki formularz transakcji jaki mogą określić Dyrektorzy w celu zawierania transakcji dotyczących Tytułów Uczestnictwa w Spółce i/lub odnośnym Funduszu.

„Depozytariusz” – State Street Custodial Services (Ireland) Limited lub inny podmiot, który może zostać wyznaczony, za uprzednią zgodą Banku Centralnego, do działania jako depozytariusz Spółki.

„Umowa z Depozytariuszem” – umowa pomiędzy Spółką, Zarządzającym i Depozytariuszem, która może być okresowo zmieniana zgodnie z wymogami Banku Centralnego.

„Zagrożone Papiery Wartościowe” – papiery wartościowe emitenta, który został uznany przez Zarządzającego Inwestycjami za niewypłacalnego lub zagrożonego niewypłacalnością.

„Dyrektywa” – Dyrektywa nr 2009/65/WE Parlamentu Europejskiego i Rady z dnia 13 lipca 2009 roku zmieniona dyrektywą Parlamentu Europejskiego i Rady nr 2014/91/UE z dnia 23 lipca 2014 roku, która może zostać zmieniona lub zastąpiona.

„Dyrektorzy” – dyrektorzy Spółki lub wszelkie odpowiednio upoważnione komitety składające się z dyrektorów Spółki.

„Klasa Dystrybucyjnych Tytułów Uczestnictwa” – Klasa Tytułów Uczestnictwa oznaczona jako „Dystrybucyjne” w wykazie Klas Tytułów Uczestnictwa wymienionym pod nagłówkiem „Klasy Tytułów Uczestnictwa” w części „Spółka” niniejszego Prospektu lub „Dist” w tabeli „Bieżące i uruchomione Klasy Tytułów Uczestnictwa” w części „Spółka” niniejszego Prospektu i w odniesieniu do których deklarowana jest dywidenda z zysków.

„Cła i Opłaty” – w odniesieniu do dowolnego Funduszu lub Klasy Tytułów Uczestnictwa, wszelkie opłaty skarbowe i inne opłaty, podatki, opłaty rządowe, opłaty maklerskie, bankowe, spready walutowe, odsetki, opłaty Depozytariusza lub powiernika pomocniczego (związane ze sprzedażą i zakupem), opłaty transferowe, opłaty rejestracyjne oraz inne opłaty i obciążenia (w tym koszty związane z zabezpieczeniem, koszty transakcyjne) związane z pierwotnym nabyciem lub zwiększeniem aktywów danego Funduszu lub Klasy Tytułów Uczestnictwa lub z utworzeniem, emisją, sprzedażą, umorzeniem, zamianą lub odkupieniem Tytułów Uczestnictwa bądź sprzedażą lub zakupem Inwestycji lub w odniesieniu do certyfikatów lub w jakikolwiek inny sposób, w jaki stały się lub mogą być należne w związku z transakcją, przed transakcją, w odniesieniu do których takie cła i opłaty są należne, co, dla uniknięcia wątpliwości, obejmuje, przy obliczaniu cen subskrypcji i umorzenia, wszelkie postanowienia dotyczące spreadów (w celu uwzględnienia różnicy między ceną, po której aktywa zostały wycenione dla celów obliczenia Wartości Aktywów Netto, a szacowaną ceną, po której takie aktywa zostaną zakupione w wyniku subskrypcji i sprzedane w wyniku umorzenia oraz uwzględnienia niezrealizowanych zysków lub strat (oraz ich krystalizacji, reinwestycji lub rozliczenia) z tytułu walutowych kontraktów terminowych w związku ze sprzedażą, umorzeniem, zmianą lub odkupieniem Klasy Tytułów Uczestnictwa z Zabezpieczeniem Walutowym), ale nie obejmuje prowizji należnych agentom z tytułu sprzedaży i kupna Tytułów Uczestnictwa ani żadnych prowizji, podatków, opłat lub kosztów, które mogły zostać uwzględnione przy ustalaniu Wartości Aktywów Netto na jeden Tytuł Uczestnictwa w odnośnym Funduszu lub Klasie Tytułów Uczestnictwa.

„DVP” – rozliczenie typu dostawa w zamian za płatność.

„System Elektronicznego Składania Zleceń” – mechanizm strony internetowej, który może być wykorzystywany przez Upoważnionych Uczestników do składania wniosków o realizację operacji w odniesieniu do Tytułów Uczestnictwa w Funduszu oraz do uzyskiwania informacji dotyczących procedur operacji.

„Operator Systemu Elektronicznego Składania Zleceń” – okresowy operator Systemu Elektronicznego Składania Zleceń.

„Fundusze Kapitałowe” – Fundusze Spółki, które odzwierciedlają lub powielają wyniki Wskaźnika Referencyjnego, w skład którego wchodzi akcje. Na dzień Prospektu są to: iShares AI Adopters & Applications UCITS ETF, iShares AI Infrastructure UCITS ETF, iShares Blockchain Technology UCITS ETF, iShares Core MSCI Europe UCITS ETF EUR (Acc), iShares Core MSCI Japan IMI UCITS ETF, iShares Core MSCI World UCITS ETF, iShares Global Real Estate Environmental Tilt UCITS ETF, iShares MSCI Australia UCITS ETF, iShares MSCI EM Small Cap UCITS ETF, iShares MSCI EM UCITS ETF USD (Acc), iShares MSCI Europe Small Cap UCITS ETF, iShares MSCI Japan Small Cap UCITS ETF, iShares MSCI Pacific ex-Japan CTB Enhanced ESG UCITS ETF, iShares MSCI Pacific ex-Japan UCITS ETF, iShares MSCI Saudi Arabia Capped UCITS ETF, iShares MSCI South Africa UCITS ETF, iShares MSCI Target UK Real Estate UCITS ETF, iShares MSCI World ex-USA UCITS ETF, iShares MSCI World Paris-Aligned Climate UCITS ETF, iShares MSCI World Sector & Country Neutral Equal Weight UCITS ETF, iShares MSCI World Small Cap CTB Enhanced ESG UCITS ETF, iShares MSCI World Small Cap UCITS ETF, iShares S&P 500 Equal Weight UCITS ETF, iShares S&P 500 Scored and Screened UCITS ETF oraz iShares S&P SmallCap 600 UCITS ETF (w skład Wskaźnika Referencyjnego funduszu iShares MSCI Target UK Real Estate UCITS ETF wchodzi akcje i papiery wartościowe o stałym dochodzie).

„Plan ERISA” – (i) dowolny program emerytalny podlegający przepisom Tytułu I Ustawy o zabezpieczeniu emerytalnym pracowników (Employee Retirement Income Security Act) w Stanach Zjednoczonych z 1974 roku z późniejszymi zmianami (“ERISA”); lub (ii) dowolny indywidualny rachunek lub program emerytalny, z zastrzeżeniem art. 4975 US Internal Revenue Code (amerykański Kodeks Podatkowy) z 1986 roku, z późniejszymi zmianami.

„ESG” w odniesieniu do Funduszy Wieloaktywowych – kryteria dotyczące ochrony środowiska, społeczeństwa i zarządzania, które są trzema głównymi czynnikami stosowanymi do pomiaru zrównoważonego rozwoju i etycznego wpływu inwestycji w papiery wartościowe danego emitenta. Na przykład „ochrona środowiska” może obejmować takie zagadnienia, jak ryzyko związane z klimatem i niedobór zasobów naturalnych, „społeczeństwo” może obejmować kwestie związane z pracą i ryzykiem odpowiedzialności za produkt, jak np. bezpieczeństwo danych, a „zarządzanie”, może obejmować takie kwestie, jak etyka biznesu i wynagrodzenie kadry kierowniczej. Są to tylko przykłady, które niekoniecznie muszą określać politykę Funduszu Wieloaktywowego. W celu uzyskania bardziej szczegółowych informacji inwestorzy powinni odwołać się do polityki inwestycyjnej Funduszu Wieloaktywowego oraz do części „Integracja ESG”, w tym do stron internetowych, o których mowa w tej części.

„Weryfikacje ESG” w odniesieniu do Funduszy Wieloaktywowych – weryfikacje ESG / zrównoważonego lub społecznie odpowiedzialnego inwestowania (SRI), które wykluczają emitentów zaangażowanych w rodzaje działalności (lub powiązane działania), które są sprzeczne z kryteriami ESG. Przykłady takich rodzajów działalności obejmują: kontrowersyjną broń (w tym miny przeciwpiechotne, amunicję kasetową, broń biologiczną i chemiczną, broń ze zubożonym uranem, lasery oślepiające, broń zapalającą i niewykrywalne odłamki), broń jądrową, broń konwencjonalną, cywilną broń palną, tytoń, rozrywkę dla dorosłych, alkohol, hazard, energię jądrową, organizmy modyfikowane genetycznie, piaski roponośne i węgiel termiczny. Określenie „zaangażowania” w każdym rodzaju działalności może zostać dokonane na podstawie procentowego udziału w przychodach, określonego progu przychodów ogółem lub jakichkolwiek powiązań z działalnością, niezależnie od kwoty uzyskiwanych przychodów.

„ESMA” – Europejski Urząd Nadzoru Giełd i Papierów Wartościowych.

„Rozporządzenie w sprawie wymogów kapitałowych UE” lub *„CRR”* – Rozporządzenie Parlamentu Europejskiego i Rady (UE) nr 575/2013 z dnia 26 czerwca 2013 r. w sprawie wymogów ostrożnościowych dla instytucji kredytowych i firm inwestycyjnych, zmieniające rozporządzenie (UE) nr 648/2012, które może zostać zmienione lub zastąpione.

„Euro”, „EUR” lub „€” – jednostka wspólnej waluty europejskiej (o której mowa w Rozporządzeniu Rady (WE) Nr 974/98 z 3 maja 1998 r. w sprawie wprowadzenia euro) oraz – według uznania Zarządzającego – waluty państw, które kiedykolwiek wchodziły w skład strefy euro.

„Euroclear” – Euroclear Bank S.A./N.V. oraz każdy następca prawny tego podmiotu w zakresie prowadzenia działalności.

„Euronext” – Euronext N.V.

„UGW” lub „strefa euro” – państwa członkowskie, które przyjmują lub przyjęły euro jako swoją prawnie obowiązującą walutę, którymi w dniu sporządzenia niniejszego Prospektu są Austria, Belgia, Cypr, Estonia, Finlandia, Francja, Niemcy, Grecja, Irlandia, Włochy, Łotwa, Litwa, Luksemburg, Malta, Holandia, Portugalia, Słowacja, Słowenia i Hiszpania.

„Europejski Obszar Gospodarczy” lub „EOG” – Europejski Obszar Gospodarczy, którego państwami członkowskimi są Państwa Członkowskie, Islandia, Liechtenstein i Norwegia.

„Europejski Szablon MiFID” lub „EMT” – szablon opracowany przez FinDatEx i utrzymywany na stronie <https://findatex.eu/> w celu przekazywania dystrybutorom przez producentów produktów informacji na temat rynku docelowego i kosztów produktów finansowych.

„Unijny wskaźnik referencyjny transformacji w obliczu zmian klimatycznych”, wskaźnik, który jest wskaźnikiem referencyjnym oznakowanym jako Unijny wskaźnik referencyjny transformacji w obliczu zmian klimatycznych i spełnia wymogi dotyczące wskaźników referencyjny transformacji w obliczu zmian klimatycznych określone w Rozporządzeniu w sprawie wskaźników referencyjnych.

„Krótkoterminowa Stopa Procentowa dla Euro” lub „€STR” – stopa publikowana przez Europejski Bank Centralny, która odzwierciedla hurtowe koszty niezabezpieczonych pożyczek overnight w euro udzielanych przez banki zlokalizowane w strefie euro.

„FIP” – finansowe instrumenty pochodne.

„Fitch” – Fitch Ratings, oddział Fitch Group.

„Fundusze o stałym dochodzie” – Fundusze Spółki, które odwzorowują lub replikują wyniki Wskaźnika Referencyjnego, składają się z papierów wartościowych o stałym dochodzie i którymi na dzień Prospektu są: iShares \$ Asia Investment Grade Corp Bond UCITS ETF, iShares \$ Corp Bond ESG Paris-Aligned Climate UCITS ETF, iShares \$ Development Bank Bonds UCITS ETF, iShares \$ High Yield Corp Bond ESG Paris-Aligned Climate UCITS ETF, iShares \$ Intermediate Credit Bond UCITS ETF, iShares € Aggregate Bond ESG SRI UCITS ETF, iShares € Corp Bond 1-5yr UCITS ETF, iShares € Corp Bond BBB-BB UCITS ETF, iShares € Corp Bond ESG Paris-Aligned Climate UCITS ETF, iShares € Corp Bond ex-Financials 1-5yr ESG SRI UCITS ETF, iShares € Corp Bond ex-Financials UCITS ETF, iShares € Covered Bond UCITS ETF, iShares € Govt Bond 0-1yr UCITS ETF, iShares € Govt Bond 10-15yr UCITS ETF, iShares € Govt Bond 5-7yr UCITS ETF, iShares € Govt Bond Climate UCITS ETF, iShares € High Yield Corp Bond ESG Paris-Aligned Climate UCITS ETF, iShares £ Corp Bond ex-Financials UCITS ETF, iShares Broad \$ Corp Bond UCITS ETF, iShares Broad \$ High Yield Corp Bond UCITS ETF, iShares Broad € High Yield Corp Bond UCITS ETF, iShares Broad Global Govt Bond UCITS ETF, iShares Core € Corp Bond UCITS ETF, iShares Core € Govt Bond UCITS ETF, iShares Core Global Aggregate Bond UCITS ETF, iShares Emerging Asia Local Govt Bond UCITS ETF, iShares Global Aggregate Bond ESG SRI UCITS ETF, iShares Global Govt Bond UCITS ETF, iShares Global Inflation Linked Govt Bond UCITS ETF, iShares J.P. Morgan € EM Bond UCITS ETF, iShares J.P. Morgan EM Local Govt Bond UCITS ETF, iShares MSCI Target UK Real Estate UCITS ETF oraz iShares UK Gilts 0-5yr UCITS ETF (składniki Wskaźnika Referencyjnego funduszu iShares MSCI Target UK Real Estate UCITS ETF obejmują udziałowe papiery wartościowe oraz papiery wartościowe o stałym dochodzie).

„FOP” – bezpłatne rozliczenie papierów wartościowych.

„FTSE” – FTSE Russel, oddział London Stock Exchange Group plc.

„Fundusz” – fundusz aktywów utworzony (za uprzednią zgodą Banku Centralnego) dla jednej lub kilku klas tytułów Uczestnictwa, które realizują inwestycje zgodnie z celami inwestycyjnymi mającymi zastosowanie do takiego funduszu i które stanowią część Spółki. Odniesienie do „Funduszu” obejmuje, w kontekście, w którym nie określono żadnej konkretnej Klasy Tytułów Uczestnictwa, wszystkie Klasy Tytułów Uczestnictwa przypisane do tego Funduszu.

„GDN” – Globalne Obligacje Depozytowe.

„RODO” – Rozporządzenie Parlamentu Europejskiego i Rady (UE) 2016/679 (Rozporządzenie o ochronie danych osobowych) z 27 kwietnia 2016 roku, które może zostać zmienione lub zastąpione.

„GDR” – Globalny Kwit Depozytowy.

„Zbiorowy Odcinek Udziałowy” – certyfikat potwierdzający uprawnienia do Tytułów Uczestnictwa w Funduszu (opisany szczegółowo w części niniejszego Prospektu zatytułowanej „Informacje ogólne o operacjach w Spółce”).

„Wysoka Jakość Kredytowa” – instrument lub emitent, który po dokonaniu oceny kredytowej przez Zarządzającego, jak opisano w sekcji opisu funduszu iShares € Cash UCITS ETF zatytułowanej „Ocena kredytowa”, został uznany za wysokiej jakości.

„Dolar hongkoński” lub „HKD” – prawnie obowiązująca waluta Hongkongu, Specjalnego Regionu Administracyjnego Chińskiej Republiki Ludowej.

„HKEX” – Hong Kong Exchanges and Clearing Limited.

„HKSCC” – Hong Kong Securities Clearing Company Limited.

„Podmiot Ograniczony Pochodzenia Indyjskiego” – (i) każdy „obywatel i rezydent Indii”, zgodnie z definicją tego terminu w regulacjach Foreign Exchange Management (Transfer lub Emisja Papieru Wartościowego przez Osobę Niebędącą Rezydentem Indii) (z późniejszymi zmianami lub uzupełnieniami), (ii) każda osoba, która jest „obywatel Indii bez rezydencji w Indiach”, „obywatelem Indii przebywającym za granicą” zgodnie z definicją tego terminu w regulacjach Foreign Exchange Management (Transfer lub Emisja Papieru Wartościowego przez Osobę Niebędącą Rezydentem Indii) (z późniejszymi zmianami lub uzupełnieniami), (iii) każdy podmiot założony lub zarejestrowany i/lub (iv) każda osoba, która zamierza nabyć Tytuły Uczestnictwa w Funduszu, aby obejść lub w inny sposób uniknąć jakichkolwiek wymogów mających zastosowanie na mocy Przepisów SEBI i/lub innych przepisów pomocniczych lub okólników wydanych na ich podstawie.

„Zdarzenie Niewypłacalności” – ma miejsce w odniesieniu do danego podmiotu w przypadku gdy (i) w odniesieniu do danego podmiotu podjęto skuteczną decyzję dotyczącą likwidacji lub upadłości (ii) w odniesieniu do danego podmiotu lub jego aktywów ustanowiono syndyka masy upadłościowej lub podobnego urzędnika, lub podmiot został objęty zarządzeniem komisarycznym, (iii) podmiot zawiera układ z co najmniej jednym wierzycielem lub uznaje się go za niezdolnego do spłaty swoich długów, (iv) podmiot ten zaprzestaje lub grozi zaprzestaniem prowadzenia działalności lub znaczącej części swojej działalności, lub dokonuje lub grozi dokonaniem istotnej zmiany charakteru swojej działalności, (v) w odniesieniu do osoby w jakiegokolwiek jurysdykcji występuje zdarzenie, które ma skutek podobny do zdarzenia, o którym mowa w punktach od (i) do (iv) powyżej lub (vi) Spółka w dobrej wierze uznaje, że którekolwiek z powyższych zdarzeń może wystąpić.

„Międzynarodowe Centralne Depozyty Papierów Wartościowych” – Uznane Systemy Rozliczenia Transakcji wykorzystywane przez Fundusze do emisji ich Tytułów Uczestnictwa za pośrednictwem systemu rozliczeniowego Międzynarodowego Centralnego Depozytu Papierów Wartościowych, który jest międzynarodowym systemem rozliczeniowym połączonym z wieloma rynkami krajowymi, i który obejmuje Euroclear i/lub Clearstream.

„Inwestycja” – wszelkie inwestycje zatwierdzone na mocy Memorandum, które są dozwolone na mocy Przepisów i Statutu.

„Zarządzający Inwestycjami” – BlackRock Advisors (UK) Limited i/lub inny podmiot, który może zostać wyznaczony, zgodnie z wymogami Banku Centralnego, do świadczenia usług zarządzania inwestycjami na rzecz Funduszy.

„Umowa o Zarządzanie Inwestycjami” – umowa między Zarządzającym a Zarządzającym Inwestycjami dotycząca świadczenia usług zarządzania inwestycjami na rzecz Funduszy, która może być okresowo zmieniana zgodnie z wymogami Banku Centralnego.

„J.P. Morgan” – oddział firmy JPMorgan Chase & Co.

„Jen japoński” lub „JPY” – prawnie obowiązująca waluta Japonii.

„KIID lub KID” – dokument zawierający kluczowe informacje dla inwestorów, wydany w odniesieniu do każdego Funduszu zgodnie z Przepisami lub Rozporządzeniem PRIIP, który może być okresowo zmieniany.

„Powiernik pomocniczy w Królestwie Arabii Saudyjskiej” – HSBC Saudi Arabia Limited lub inny podmiot wyznaczony jako powiernik pomocniczy Funduszu w odniesieniu do aktywów w Królestwie Arabii Saudyjskiej.

„Uruchomiona Klasa Tytułów Uczestnictwa” – Klasa Tytułów uczestnictwa dostępna do inwestycji na dzień sporządzenia Prospektu, wymieniona na stronach 26–31 niniejszego Prospektu.

„LSE” – Giełda Papierów Wartościowych w Londynie – Giełda Papierów Wartościowych w Londynie, oddział London Stock Exchange Group plc.

„Zarządzający” – BlackRock Asset Management Ireland Limited, spółka z ograniczoną odpowiedzialnością założona w Irlandii.

„Umowa o Zarządzanie” – umowa pomiędzy Spółką a Zarządzającym, która może być okresowo zmieniana zgodnie z wymogami Banku Centralnego.

„Państwo Członkowskie” – państwo członkowskie Unii Europejskiej na dzień sporządzenia Prospektu.

„Memorandum” – akt założycielski Spółki, który może podlegać okresowym zmianom.

„Meksykańskie peso” lub „MXP” – prawnie obowiązująca waluta Meksyku.

„MiFID II” – Dyrektywa 2014/65/UE (dyrektywa w sprawie rynków instrumentów finansowych), która może zostać zmieniona, zastąpiona, uzupełniona lub znowelizowana.

„Fundusz Rynku Pieniężnego” lub „FRP” – program zbiorowego inwestowania zatwierdzony zgodnie z Rozporządzeniem FRP.

„Rozporządzenie FRP” – Rozporządzenie Parlamentu Europejskiego i Rady (UE) 2017/1131 z dnia 14 czerwca 2017 r. w sprawie funduszy rynku pieniężnego, które może zostać zmienione lub zastąpione, oraz wszelkie rozporządzenia delegowane opublikowane na jego podstawie.

„Moody’s” – Moody’s Investors Service, oddział firmy Moody’s Corporation.

„MSCI” – MSCI Inc.

„Fundusze Wieloaktywowe” – iShares Conservative Portfolio UCITS ETF, iShares Growth Portfolio UCITS ETF oraz iShares Moderate Portfolio UCITS ETF.

„Wartość Aktywów Netto” – oznacza wartość aktywów netto funduszu lub Klasy Tytułów Uczestnictwa (w stosownych przypadkach), określoną zgodnie ze Statutem.

„Rynki Nieistotne” – każdy rynek, który nie jest Rynkiem Istotnym.

„Dolar nowozelandzki” lub „NZD” – prawnie obowiązująca waluta Nowej Zelandii.

„OECD” – Organizacja Współpracy Gospodarczej i Rozwoju.

„OTC” – obrót na rynku pozagiełdowym.

„Porozumienie Paryskie” – porozumienie przyjęte na mocy ramowej konwencji Narodów Zjednoczonych w sprawie zmian klimatu w dniu 12 grudnia 2015 r. i zatwierdzone przez Unię Europejską w dniu 5 października 2016 r. w celu utrzymania wzrostu średniej temperatury na świecie do poziomu znacznie poniżej 2°C powyżej poziomu sprzed epoki przemysłowej i podjęcia wysiłków na rzecz ograniczenia temperatury do 1,5°C powyżej poziomu sprzed epoki przemysłowej.

„Uczestnicy” – posiadacze rachunków w Międzynarodowym Centralnym Depozycie Papierów Wartościowych, do których zaliczają się Upoważnieni Uczestnicy, podmioty przez nich wyznaczone lub ich agenci, i którzy posiadają swoje udziały w Tytułach Uczestnictwa w Funduszach rozliczanych za pośrednictwem właściwego Międzynarodowego Centralnego Depozytu Papierów Wartościowych.

„Agent Płatności” – podmiot wyznaczony do działania w charakterze agenta płatności Funduszy.

„PBOC” – Ludowy Bank Chin.

„Plik Przedstawiający Strukturę Portfela” – plik określający Inwestycje i Składniki Pieniężne, które mogą zostać przeniesione do Funduszu, w przypadku subskrypcji oraz przez Spółkę, w przypadku wykupu, w celu zaspokojenia ceny odpowiednich Tytułów Uczestnictwa. Każda Klasa Tytułów Uczestnictwa Funduszu posiada Plik Przedstawiający Strukturę Portfela, który może różnić się od Plików Przedstawiających Strukturę Portfela dla innych Klas Tytułów Uczestnictwa w ramach tego samego Funduszu.

„ChRL” – Chińska Republika Ludowa.

„Rynek Pierwotny” – rynek pozagiełdowy, na którym Tytuły Uczestnictwa w Funduszu są tworzone i umarzane bezpośrednio przez Spółkę.

„Rozporządzenie PRIIP” – Rozporządzenie Parlamentu Europejskiego i Rady (UE) nr 1286/2014 z dnia 26 listopada 2014 r., które może zostać zmienione lub zastąpione.

„Prospekt” – niniejszy dokument, który może być okresowo zmieniany zgodnie z Regulacjami Banku Centralnego w sprawie UCITS, wraz z wszelkimi Aneksami lub dodatkami, jeśli kontekst tego wymaga.

„Kwalifikowany Zagraniczny Inwestor” lub „QFI” – zgodnie z Zasadami systemu QFI, odpowiednie Fundusze, które bezpośrednio zainwestowały w akcje notowane na Giełdzie Papierów Wartościowych w Królestwie Arabii Saudyjskiej i które wraz ze swoim Zarządzającym Inwestycjami, są zarejestrowane w CMA jako QFI.

„Zasady systemu QFI” – Zasady Inwestowania przez Kwalifikowane Zagraniczne Instytucje Finansowe w Tytuły Uczestnictwa notowane na giełdzie opublikowane przez Organ Nadzoru nad Rynkiem Kapitałowym Królestwa Arabii Saudyjskiej na podstawie Uchwały nr (1-42-2015) z dnia 15/07/1436 Hijri odpowiadającego dacie 04.05.2015 r. kalendarza gregoriańskiego i na podstawie przepisów dotyczących rynku kapitałowego wydanych Dekretem Królewskim nr M/30 z dnia 02/06/1424 Hijri z późniejszymi poprawkami wniesionymi przez Organ Nadzoru nad Rynkiem Kapitałowym Królestwa Arabii Saudyjskiej na mocy uchwały nr (1-3-2018) z dnia 22/04/1439 Hijri odpowiadającej dacie 09.01.2018 r. kalendarza gregoriańskiego.

„Uprawniony Posiadacz” – każda osoba, korporacja lub podmiot inny niż (i) Podmiot Amerykański w rozumieniu Zasady 902(k) ustawy z 1933 roku; (ii) Program ERISA; (iii) jakakolwiek inna osoba, korporacja lub podmiot, na

rzecz którego sprzedaż lub przeniesienie Tytułów Uczestnictwa lub w stosunku do którego posiadanie Tytułów Uczestnictwa (niezależnie od tego, czy bezpośrednio lub pośrednio dotyczy to takiej osoby oraz czy jest rozpatrywane samodzielnie, czy też w powiązaniu z innymi osobami, powiązanymi lub nie, a także w związku z innymi okolicznościami, które Dyrektorzy uznają za istotne) spowodowałoby (a) konieczność zarejestrowania Spółki jako „spółki inwestycyjnej” na mocy Ustawy z 1940 roku, (b) konieczność zarejestrowania Tytułów Uczestnictwa w Spółce na mocy Ustawy z 1933 roku, (c) spowodowałoby, że Spółka stałaby się „kontrolowaną spółką zagraniczną” w rozumieniu amerykańskiego Kodeksu Podatkowego z 1986 roku, (d) spowodowałoby, że Spółka musiałaby składać raporty okresowe zgodnie z art. 13 amerykańskiej Ustawy o giełdzie z 1934 roku, € spowodowałoby, że aktywa Spółki zostałyby uznane za „aktywa programu” w ramach Programu Świadczeń lub (f) spowodowałoby, że Spółka w inny sposób nie spełniałaby wymogów Ustawy z 1940 roku, Ustawy z 1933 roku, Ustawy o zabezpieczeniu emerytalnym pracowników w Stanach Zjednoczonych z 1974 roku, amerykańskiego Kodeksu Podatkowego z 1986 roku lub amerykańskiej Ustawy o giełdzie z 1934 roku; (iv) powiernik, pełnomocnik, syndyk lub majątek jakiegokolwiek osoby, korporacji lub podmiotu opisanego w punktach od (i) do (iii) powyżej, lub (v) w odniesieniu do Funduszu z ekspozycją na Indie, Podmiotu Ograniczonego Pochodzenia Indyjskiego lub jakiegokolwiek osoby, korporacji lub podmiotu nabywającego lub posiadającego Tytuły Uczestnictwa na rzecz i w imieniu Podmiotu Ograniczonego Pochodzenia Indyjskiego.

„Uznany System Rozliczania Transakcji” – „uznany system rozliczeniowy” określony tak przez Irlandzki Urząd Skarbowy (np. CREST lub Euroclear).

„Rynki Regulowane” – giełdy papierów wartościowych i/lub rynki regulowane wymienione w Załączniku I oraz w odpowiednim Aneksie, jeśli takie istnieją.

„Przepisy” – rozporządzenia Wspólnot Europejskich (o przedsiębiorstwach zbiorowego inwestowania w zbywalne papiery wartościowe) z 2011 r., zmienione przez Rozporządzenia Unii Europejskiej (o przedsiębiorstwach zbiorowego inwestowania w zbywalne papiery wartościowe) (Poprawka) z 2016 r., które mogą zostać zmienione lub zastąpione.

„Usługa informacji nt. regulacji” – każda z usług informacyjnych określonych w Załączniku 12 do Zasad Notowań UKLA.

„Polityka Wynagradzania” – polityka opisana w części „Zarządzający”, zawierająca m.in. opis sposobu naliczania wynagrodzeń i świadczeń dodatkowych oraz wskazanie osób odpowiedzialnych za przyznawanie wynagrodzeń i świadczeń dodatkowych.

„RQFII” – kwalifikowany zagraniczny inwestor instytucjonalny inwestujący w walucie renminbi (Renminbi Qualified Foreign Institutional Investor).

„Rial Saudyjski”, „SAR” lub „Rial” – prawnie obowiązująca waluta Królestwa Arabii Saudyjskiej.

„Giełda Papierów Wartościowych w Królestwie Arabii Saudyjskiej” lub „Tadawul” – Giełda Papierów Wartościowych w Królestwie Arabii Saudyjskiej.

„SEBI” – Indyjski Urząd ds. Papierów Wartościowych i Giełd.

„Przepisy SEBI” – przepisy Indyjskiego Urzędu ds. Papierów Wartościowych i Giełd (zagraniczni inwestorzy portfelowi) z 2014 r. (z późniejszymi zmianami lub uzupełnieniami).

„SEC” – Amerykańska Komisja Papierów Wartościowych i Giełd.

„Rynek Wtórny” – rynek, na którym Tytuły Uczestnictwa w Funduszach są przedmiotem obrotu między inwestorami bez udziału samej Spółki, co może mieć miejsce na uznanej giełdzie papierów wartościowych lub na rynku pozagiełdowym.

„Rozporządzenie w sprawie sekurytyzacji” – rozporządzenie Parlamentu Europejskiego i Rady (UE) 2017/2402 z dnia 12 grudnia 2017 r. w sprawie ustanowienia ogólnych ram dla sekurytyzacji oraz utworzenia szczególnych ram dla prostych, przejrzystych i standardowych sekurytyzacji, wraz z ewentualnymi zmianami lub uzupełnieniami.

„SEHK” – Giełda Papierów Wartościowych w Hongkongu.

„Rozporządzenie SFDR” – Rozporządzenie Parlamentu Europejskiego i Rady (UE) 2019/2088 z dnia 27 listopada 2019 r. w sprawie ujawniania informacji związanych ze zrównoważonym rozwojem w sektorze usług finansowych.

„Tytuł Uczestnictwa” – Tytuł Uczestnictwa bez wartości nominalnej w Funduszu lub w jakiegokolwiek Klasie Tytułów Uczestnictwa reprezentującej udział w kapitale Spółki i obejmujący prawa przypisane do odnośnego Funduszu lub Klasy Tytułów Uczestnictwa, wyemitowane zgodnie ze Statutem i z prawami przypisanymi na mocy Statutu.

„Klasa Tytułów Uczestnictwa” – dowolna klasa Tytułów Uczestnictwa przypisana do danego Funduszu i obejmująca prawa do udziału w aktywach i zobowiązaniach tego Funduszu, jak opisano poniżej w części „Klasy Tytułów Uczestnictwa”, w rozdziale „Spółka” niniejszego Prospektu.

„Posiadacz Tytułów Uczestnictwa” – zarejestrowany posiadacz Tytułu Uczestnictwa w Funduszu Spółki.

„*Krótkoterminowy FRP*” – Krótkoterminowy Fundusz Rynku Pieniężnego zgodnie z definicją zawartą w Rozporządzeniu FRP.

„*Rynki Istotne*” – w odniesieniu do Funduszu to każdy rynek lub połączenie rynków, na których wartość Inwestycji Funduszu, lub ekspozycja na tych rynkach przekracza 30% Wartości Aktywów Netto tego Funduszu, obliczonej na ostatni dzień ostatniego roku księgowego tego Funduszu i ujętej w sprawozdaniu finansowym Spółki, chyba że Zarządzający Inwestycjami zdecyduje o zastosowaniu innej wartości procentowej i/lub daty, które uzna za bardziej odpowiednie.

„*Dzień Roboczy Rynków Istotnych*” – w odniesieniu do każdego Funduszu, Dzień Roboczy, w którym Rynki Istotne są otwarte dla obrotu i rozliczeń.

„*Dolar singapurski*” lub „*SGD*” – prawnie obowiązująca waluta Republiki Singapuru.

„*SIX*” – SIX Swiss Exchange.

„*S&P*” – Standard & Poor’s, oddział firmy S&P Global Inc.

„*Funt brytyjski*”, „*GBP*” lub „*Stg£*” – prawnie obowiązująca waluta Wielkiej Brytanii.

„*STOXX*” – STOXX Ltd, oddział Deutsche Börse AG.

„*SSE*” – Giełda Papierów Wartościowych w Szanghaju.

„*Stock Connect*” – Shanghai-Hong Kong Stock Connect i/lub Shenzhen-Hong Kong Stock Connect.

„*Fundusze Stock Connect*” – fundusze inwestujące w Chińskie Akcje A na Giełdzie SSE lub Giełdzie SZSE za pośrednictwem Stock Connect.

„*Strukturyzowane Finansowe Papiery Wartościowe*” – kwalifikujące się dłużne lub udziałowe papiery wartościowe lub inne instrumenty finansowe, w tym papiery wartościowe zabezpieczone aktywami i papiery wartościowe powiązane z kredytem, które mogą być wyemitowane przez członka BlackRock Group.

„*Tytuły Uczestnictwa Inwestorów*” – tytuły uczestnictwa o wartości 1,00 GBP w kapitale Spółki, określone w Statucie jako „Tytuły Uczestnictwa Inwestorów” i objęte przez Zarządzającego lub w jego imieniu w celu założenia Spółki.

„*Aneks*” – każdy dokument wydany przez Spółkę, którego celem jest uzupełnienie niniejszego Prospektu.

„*Zrównoważona inwestycja*” oznacza inwestycję w działalność gospodarczą, która przyczynia się do realizacji celu środowiskowego lub społecznego, o ile taka inwestycja nie wyrządza poważnych szkód względem żadnego celu środowiskowego lub społecznego, a spółki, w które dokonano inwestycji, stosują dobre praktyki w zakresie zarządzania.

„*Korona szwedzka*” lub „*SEK*” – prawnie obowiązująca waluta Królestwa Szwecji.

„*Frank szwajcarski*” lub „*CHF*” – prawnie obowiązująca waluta Konfederacji Szwajcarskiej.

„*SZSE*” – Giełda Papierów Wartościowych w Shenzhen.

„*Rozporządzenie w sprawie taksonomii*” – Rozporządzenie Parlamentu Europejskiego i Rady (UE) 2020/852 z dnia 18 czerwca 2020 r. w sprawie ustanowienia ram ułatwiających zrównoważone inwestycje, zmieniające rozporządzenie (UE) 2019/2088.

„*UCITS*” – Przedsiębiorstwo Zbiorowego Inwestowania w Zbywalne Papiery Wartościowe utworzone zgodnie z Dyrektywą, z późniejszymi zmianami.

„*UKLA*” – Urząd ds. Notowań Giełdowych w Wielkiej Brytanii, będący częścią brytyjskiego urzędu nadzoru finansowego – Financial Conduct Authority.

„*Parasolowy Rachunek Pieniężny*” – rachunek zbiorczy ustanowiony przez Spółkę na poziomie parasolowym w imieniu Spółki.

„*Klasa Tytułów Uczestnictwa bez Zabezpieczenia Walutowego*” – klasa tytułów uczestnictwa, która nie jest Klasą Tytułów Uczestnictwa z Zabezpieczeniem Walutowym.

„*Zjednoczone Królestwo*” i „*Wielka Brytania*” – Zjednoczone Królestwo Wielkiej Brytanii i Irlandii Północnej.

„*Stany Zjednoczone*” i „*USA*” – Stany Zjednoczone, ich terytoria, własności, dowolny stan Stanów Zjednoczonych oraz Dystrykt Kolumbii.

„*Sankcje handlowe Rady Bezpieczeństwa ONZ*” – Rada Bezpieczeństwa ONZ może podjąć działania w celu utrzymania lub przywrócenia międzynarodowego pokoju i bezpieczeństwa na mocy rozdziału VII Karty Narodów Zjednoczonych. Środki sankcji, na mocy art. 41, obejmują szeroki zakres opcji egzekwowania prawa, które nie

wymagają użycia siły zbrojnej. Środki te obejmują sankcje handlowe uniemożliwiające krajom objętym sankcjami, między innymi, dostarczanie lub nabywanie pewnych towarów, usług i technologii.

„Dolar amerykański”, „USD”, „US\$” lub „\$” – prawnie obowiązująca waluta Stanów Zjednoczonych.

„Podmiot Amerykański” – każda osoba lub podmiot uznawany przez SEC okresowo za „Podmiot Amerykański” zgodnie z zasadą 902 lit. k) Ustawy z 1933 roku lub inna osoba lub podmiot uznany za taki przez Dyrektorów. W razie potrzeby Dyrektorzy mogą zmienić definicję „Podmiotu Amerykańskiego” bez powiadomienia Posiadacza Tytułów Uczestnictwa w celu jak najlepszego odzwierciedlenia prawa i regulacji obowiązujących w Stanach Zjednoczonych. Dodatkowe informacje na temat znaczenia „Podmiotu Amerykańskiego” przedstawiono w Załączniku V.

„Waluta Wyceny” – w odniesieniu do Klasy Tytułów Uczestnictwa, waluta, w której Klasa Tytułów Uczestnictwa jest wyceniana przez Administratora i w której takie Tytuły Uczestnictwa są denominowane.

„Moment Wyceny” – godzina i dzień, który może być okresowo wskazywany przez Dyrektorów (za zgodą Administratora) w odniesieniu do wyceny aktywów i zobowiązań Funduszu oraz Klas Tytułów Uczestnictwa w ramach tego Funduszu. Szczegółowe informacje na temat Momentu Wyceny obowiązującego w przypadku Bieżących Funduszy można znaleźć w harmonogramie dotyczącym rynku pierwotnego na stronach 178–181.

„FRP o zmiennej NAV” – fundusz rynku pieniężnego o zmiennej wartości aktywów netto, zgodnie z Rozporządzeniem FRP.

„Xetra” – Deutsche Börse Xetra we Frankfurcie, w Niemczech.

„Ustawa z 1933 r.” – ustawa z 1933 roku o papierach wartościowych (USA) z późniejszymi zmianami.

„Ustawa z 1940 r.” – ustawa z 1940 roku o spółkach inwestycyjnych (USA) z późniejszymi zmianami.

SPÓŁKA

Informacje ogólne

Spółka jest otwartą spółką inwestycyjną typu parasolowego o zmiennym kapitale, która posiada wydzieloną odpowiedzialność pomiędzy swoimi Funduszami. Spółka działa zgodnie z prawem Irlandii jako publiczna spółka akcyjna na podstawie Ustawy. Spółka uzyskała zezwolenie Banku Centralnego do działania jako Przedsiębiorstwo Zbiorowego Inwestowania w Zbywalne Papiery Wartościowe (UCITS) zgodnie z Przepisami i podlega odpowiednim Przepisom. Spółka jest funduszem typu ETF. Została wpisana do rejestru w dniu 22 stycznia 2008 r. pod numerem 452278. **Zezwolenie udzielone Spółce przez Bank Centralny nie jest potwierdzeniem ani gwarancją Spółki przez Bank Centralny, a Bank Centralny nie jest odpowiedzialny za treść Prospektu. Zezwolenie na prowadzenie działalności przez Spółkę nie stanowi żadnej gwarancji odnośnie wyników Spółki, a Bank Centralny nie ponosi odpowiedzialności za wyniki Spółki lub niewypełnienie przez nią zobowiązań.**

Klauzula nr 3 Memorandum stanowi, że jedynym celem Spółki jest zbiorowe inwestowanie w zbywalne papiery wartościowe i/lub inne płynne aktywa finansowe, o których mowa w Regulacji 68 Przepisów dotyczących publicznie pozyskanego kapitału i które działają w oparciu o zasadę rozpraszania ryzyka.

Spółka działa jako UCITS i w związku z tym każdy z Funduszy podlega ograniczeniom inwestycyjnym i kredytowym określonym w Przepisach i Regulacjach Banku Centralnego w sprawie UCITS. Są one szczegółowo opisane w Załączniku III poniżej. Fundusz iShares € Cash UCITS ETF jest również autoryzowany i regulowany jako Fundusz Rynku Pieniężnego zgodnie z Rozporządzeniem FRP.

Fundusz iShares € Cash UCITS ETF jest Krótkoterminowym Funduszem Rynku Pieniężnego i Funduszem Rynku Pieniężnego o zmiennej NAV (VNAV) zgodnie z Rozporządzeniem FRP. Fundusz iShares € Cash UCITS ETF jest funduszem rynku pieniężnego, a inwestorzy powinni pamiętać, że: (a) fundusz rynku pieniężnego nie jest inwestycją gwarantowaną; (b) inwestycja w fundusz rynku pieniężnego różni się od inwestycji w depozyty, w tym w szczególności ze względu na ryzyko, że kapitał zainwestowany w fundusz rynku pieniężnego może podlegać wahaniom; (c) fundusz rynku pieniężnego nie wymaga zewnętrznego wsparcia do zagwarantowania sobie płynności lub stabilizacji Wartości Aktywów Netto na Tytuł Uczestnictwa; (d) ryzyko utraty kapitału ponosi inwestor.

Fundusze

Prospekt dotyczy następujących Funduszy:

iShares \$ Asia Investment Grade Corp Bond UCITS ETF	iShares Core MSCI World UCITS ETF
iShares \$ Corp Bond Enhanced Active UCITS ETF	iShares Developed World ex-UK UCITS ETF*
iShares \$ Corp Bond ESG Paris-Aligned Climate UCITS ETF	iShares Emerging Asia Local Govt Bond UCITS ETF
iShares \$ Development Bank Bonds UCITS ETF	iShares Emerging Markets Equity Enhanced Active UCITS ETF
iShares \$ High Yield Corp Bond Enhanced Active UCITS ETF	iShares EURO STOXX 50 UCITS ETF (Acc)**
iShares \$ High Yield Corp Bond ESG Paris-Aligned Climate UCITS ETF	iShares Europe Equity Enhanced Active UCITS ETF
iShares \$ Intermediate Credit Bond UCITS ETF	iShares Global Aggregate Bond ESG SRI UCITS ETF
iShares € Aggregate Bond ESG SRI UCITS ETF	iShares Global Govt Bond Climate UCITS ETF***
iShares € Cash UCITS ETF	
iShares € Corp Bond 1-5yr UCITS ETF	iShares Global Govt Bond UCITS ETF
iShares € Corp Bond BBB-BB UCITS ETF	
iShares € Corp Bond Enhanced Active UCITS ETF	iShares Global Inflation Linked Govt Bond UCITS ETF
iShares € Corp Bond ESG Paris-Aligned Climate UCITS ETF	iShares Global Real Estate Environmental Tilt UCITS ETF
iShares € Corp Bond ex-Financials 1-5yr ESG SRI UCITS ETF	iShares Growth Portfolio UCITS ETF
iShares € Corp Bond ex-Financials UCITS ETF	iShares J.P. Morgan € EM Bond UCITS ETF
iShares € Covered Bond UCITS ETF	iShares J.P. Morgan EM Local Govt Bond UCITS ETF
iShares € Flexible Income Bond Active UCITS ETF	iShares Moderate Portfolio UCITS ETF
iShares € Govt Bond 0-1yr UCITS ETF	iShares MSCI Australia UCITS ETF
iShares € Govt Bond 10-15yr UCITS ETF	iShares MSCI EM Small Cap UCITS ETF
iShares € Govt Bond 5-7yr UCITS ETF	iShares MSCI EM UCITS ETF USD (Acc)
iShares € Govt Bond Climate UCITS ETF	iShares MSCI Europe Small Cap UCITS ETF
iShares € High Yield Corp Bond Enhanced Active UCITS ETF	iShares MSCI Japan Small Cap UCITS ETF
iShares € High Yield Corp Bond ESG Paris-Aligned Climate UCITS ETF	iShares MSCI Pacific ex-Japan CTB Enhanced ESG UCITS ETF
iShares £ Corp Bond ex-Financials UCITS ETF	iShares MSCI Pacific ex-Japan UCITS ETF
iShares AI Adopters & Applications UCITS ETF	
iShares AI Infrastructure UCITS ETF	iShares MSCI Saudi Arabia Capped UCITS ETF
	iShares MSCI South Africa UCITS ETF
	iShares MSCI Target UK Real Estate UCITS ETF

iShares AI Innovation Active UCITS ETF	iShares MSCI World ex-USA UCITS ETF
iShares Asia ex Japan Equity Enhanced Active UCITS ETF	iShares MSCI World Paris-Aligned Climate UCITS ETF
iShares AT1 Bond Active UCITS ETF	iShares MSCI World Sector & Country Neutral Equal Weight UCITS ETF
	iShares MSCI World Small Cap CTB Enhanced ESG UCITS ETF
iShares Blockchain Technology UCITS ETF	iShares MSCI World Small Cap UCITS ETF
iShares Broad \$ Corp Bond UCITS ETF	iShares S&P 500 Equal Weight UCITS ETF
iShares Broad \$ High Yield Corp Bond UCITS ETF	iShares S&P 500 Scored and Screened UCITS ETF
iShares Broad € High Yield Corp Bond UCITS ETF	iShares S&P SmallCap 600 UCITS ETF
iShares Broad Global Govt Bond UCITS ETF	iShares U.S. Equity High Income Active UCITS ETF
iShares Conservative Portfolio UCITS ETF	iShares UK Gilts 0-5yr UCITS ETF
iShares Core € Corp Bond UCITS ETF	iShares US Equity Enhanced Active UCITS ETF
iShares Core € Govt Bond UCITS ETF	iShares World Equity Enhanced Active UCITS ETF
iShares Core Global Aggregate Bond UCITS ETF	iShares World Equity High Income Active UCITS ETF
iShares Core MSCI Europe UCITS ETF EUR (Acc)	iShares World Equity Factor Rotation Active UCITS ETF
iShares Core MSCI Japan IMI UCITS ETF	

* Fundusz ten został zamknięty na nowe inwestycje w dniu 24 października 2013 r. i jest w trakcie likwidacji.

** Fundusz ten został zamknięty na nowe inwestycje w dniu 8 września 2014 r. i jest w trakcie likwidacji.

*** Fundusz ten został zamknięty na nowe inwestycje w dniu 13 sierpnia 2025 r. i jest w trakcie likwidacji.

Spółka może, za uprzednią zgodą Banku Centralnego, utworzyć dodatkowe Fundusze lub Klasy Tytułów Uczestnictwa, w którym to przypadku Spółka wyda zmieniony Prospekt lub Aneks opisujący takie Fundusze lub Klasy Tytułów Uczestnictwa. Szczegóły dotyczące Klas Tytułów Uczestnictwa dostępnych do subskrypcji mogą być okresowo przedstawiane w oddzielnych Aneksach. Ponadto wykaz wszystkich Funduszy i Uruchomionych Klas Tytułów Uczestnictwa oraz związanych z nimi opłat zostaną określone w rocznych i półrocznych sprawozdaniach Spółki.

Uwzględnianie Informacji o ESG

Inwestowanie wg zasad ESG (Environmental, Social and Governance – ochrona środowiska, kwestie społeczne i ład korporacyjny), jest często rozumiane jako obejmujące lub jest używane zamiennie z terminem „zrównoważone inwestowanie”. BlackRock przyjął zrównoważone inwestowanie jako ogólne ramy, a ESG jako zestaw danych służących do identyfikacji naszych rozwiązań i pozyskiwania informacji na potrzeby ich analizy. Uwzględnianie informacji o ESG zostało określone przez BlackRock jako praktyka polegająca na włączeniu analizy istotnych informacji z zakresu ESG oraz ryzyka związanego z kwestiami zrównoważonego rozwoju jako stałego elementu procesu podejmowania decyzji inwestycyjnych w celu zwiększenia stopy zwrotu skorygowanej o ryzyko. BlackRock jest świadomy znaczenia istotnych informacji o ESG dla wszystkich klas aktywów oraz sposobów zarządzania portfelem. Zarządzający Inwestycjami uwzględnia kwestie dotyczące zrównoważonego rozwoju w swoich procesach inwestycyjnych we wszystkich Funduszach. Ryzyka związane z informacjami i zrównoważonym rozwojem ESG są uwzględniane w badaniach inwestycyjnych i budowaniu portfela (w odniesieniu do aktywnie zarządzanych Funduszy), wyborze Wskaźnika Referencyjnego (w odniesieniu do pasywnie zarządzanych Funduszy), przeglądzie portfela i procesach zarządzania inwestycjami.

Każdy Fundusz jest zarządzany pasywnie, z wyjątkiem Funduszy Aktywnych, funduszu iShares € Cash UCITS ETF i Funduszy Wieloaktywowych, które są zarządzane aktywnie.

Fundusze zarządzane aktywnie

Zarządzający Inwestycjami uwzględnia spostrzeżenia i dane ESG, w tym ryzyko związane ze zrównoważonym rozwojem, w ramach całego zbioru informacji w procesie badawczym i decyduje o istotności takich informacji w procesie inwestycyjnym. Spostrzeżenia ESG nie są wyłączną kwestią przy podejmowaniu decyzji inwestycyjnych, a zakres, w jakim spostrzeżenia ESG są brane pod uwagę podczas procesu podejmowania decyzji inwestycyjnych, będzie również określany przez cechy ESG lub cele Funduszu. Ocena danych ESG przez Zarządzającego Inwestycjami może być subiektywna i może z czasem ulec zmianie w świetle pojawiających się zagrożeń dla zrównoważonego rozwoju lub zmieniających się warunków rynkowych. Podejście to jest zgodne z obowiązkiem regulacyjnym Zarządzającego Inwestycjami w zakresie zarządzania Funduszami zgodnie z ich celami inwestycyjnymi i polityką oraz w najlepszym interesie inwestorów Funduszy. W odniesieniu do każdego z Funduszy Grupa ds. analizy ilościowej i ryzyka będzie dokonywać przeglądu portfeli we współpracy z Zarządzającym Inwestycjami w celu zapewnienia regularnego uwzględnienia ryzyka związanego ze zrównoważonym rozwojem obok tradycyjnego ryzyka finansowego, podejmowania decyzji inwestycyjnych w świetle odpowiedniego ryzyka związanego ze zrównoważonym rozwojem oraz celowości decyzji dotyczących narażenia portfeli na ryzyko związane ze zrównoważonym rozwojem, a także dywersyfikacji i skalowania ryzyka zgodnie z celami inwestycyjnymi Funduszy.

Podejście BlackRock do integracji ESG polega na poszerzeniu całkowitej ilości informacji, które zdaniem Zarządzającego Inwestycjami mają na celu poprawę analizy inwestycji i zrozumienie prawdopodobnego wpływu ryzyka związanego ze zrównoważonym rozwojem na inwestycje Funduszy. Zarządzający Inwestycjami ocenia szereg wskaźników gospodarczych i finansowych, które mogą obejmować dane i spostrzeżenia ESG, aby decyzje inwestycyjne były odpowiednie dla celów Funduszy. Może to obejmować istotne spostrzeżenia lub dane innych firm, wewnętrzne badania naukowe lub komentarze dotyczące zaangażowania oraz opinie od BlackRock Investment Stewardship.

Ryzyko związane ze zrównoważonym rozwojem jest określane na różnych etapach procesu inwestycyjnego, a w stosownych przypadkach, na podstawie badań, alokacji, wyboru, decyzji w sprawie budowy portfela lub zaangażowania w zarządzanie i jest uważane za względne w stosunku do celów Funduszy w zakresie ryzyka i zysku z kapitału. Ocenę tych ryzyk przeprowadza się w odniesieniu do ich istotności (tzn. możliwości wpływu na zwrot z inwestycji) oraz w połączeniu z innymi ocenami ryzyka (np. płynność, wycena itp.).

BlackRock ujawnia dalsze informacje na temat praktyk integracji ryzyka ESG w odniesieniu do strategii inwestycyjnych za pomocą serii oświadczeń integracyjnych, które są publicznie dostępne na stronach produktów na stronie internetowej BlackRock, o ile jest to dozwolone przez prawo/przepisy, lub są w inny sposób udostępniane obecnym i potencjalnym inwestorom oraz doradcom inwestycyjnym.

Fundusze zarządzane pasywnie

Celem pasywnie zarządzanych Funduszy jest zapewnienie inwestorom zwrotu odzwierciedlającego zwrot z odpowiedniego Wskaźnika Referencyjnego. Wskaźnik Referencyjny może uwzględniać cel związany z kwestiami zrównoważonego rozwoju lub może być zaprojektowany w taki sposób, aby nie obejmował określonych emitentów na podstawie kryteriów ESG, lub uzyskać ekspozycję na emitentów posiadających lepsze ratingi ESG, tematykę ESG, lub tak, by uzyskiwać pozytywne skutki dla środowiska lub społeczeństwa. BlackRock rozważa charakterystykę adekwatności i oceny ryzyka dostawcy wskaźnika oraz może odpowiednio dostosować swoje podejście inwestycyjne do celu inwestycyjnego i polityki Funduszu. Wskaźnik Referencyjny może również nie mieć wyraźnych celów związanych z kwestiami zrównoważonego rozwoju ani wymogów dotyczących zrównoważonego rozwoju. Dla wszystkich pasywnie zarządzanych Funduszy integracja ESG obejmuje:

- współpracę z dostawcami indeksów w zakresie Wskaźnika Referencyjnego; oraz
- konsultacje w całej branży na temat zagadnień związanych z ESG;
- wsparcie w odniesieniu do przejrzystości i sprawozdawczości, w tym metodologia, kryteria i sprawozdawczość w zakresie informacji związanych ze zrównoważonym rozwojem;
- działania w zakresie zarządzania inwestycjami, podejmowane we wszystkich funduszach kapitałowych w celu promowania dobrego ładu korporacyjnego i praktyk biznesowych w odniesieniu do istotnych czynników ESG, które mogą mieć wpływ na długoterminowe wyniki finansowe.

Jeśli jakiś Wskaźnik Referencyjny wyraźnie zawiera cel związany z kwestiami zrównoważonego rozwoju, BlackRock dokonuje wraz z dostawcami indeksu regularnych przeglądów w celu zapewnienia, że Wskaźnik Referencyjny zachowuje zgodność z celami zrównoważonego rozwoju.

BlackRock ujawnia dane dotyczące ESG na poziomie portfela oraz dane dotyczące zrównoważonego rozwoju, które są publicznie dostępne na stronach produktów na stronie internetowej BlackRock, o ile zezwala na to prawo/regulacje, tak aby obecni i potencjalni inwestorzy, a także doradcy inwestycyjni mogli przeglądać informacje dotyczące zrównoważonego rozwoju Funduszu.

Wszystkie Fundusze

O ile w dokumentacji Funduszu nie wskazano inaczej i nie podano takiej informacji w opisie celu inwestycyjnego i polityki inwestycyjnej Funduszu, uwzględnianie informacji o ESG nie skutkuje zmianą celu inwestycyjnego ani ograniczeniem spektrum inwestycji dostępnych dla Zarządzającego Inwestycjami, jak również nie ma przesłanek wskazujących na przyjęcie przez Fundusz strategii inwestycyjnej skoncentrowanej na kwestiach ESG lub wpływu na środowisko ani przyjęcie jakiegokolwiek kryteriów wykluczających. Inwestycje wpływowe to inwestycje dokonywane z zamiarem osiągnięcia, oprócz zysków finansowych, pozytywnego i wymiernego wpływu społecznego i/lub środowiskowego. Uwzględnianie informacji o ESG nie określa także stopnia, w jakim ryzyko związane z kwestiami zrównoważonego rozwoju może wpływać na Fundusz. Prosimy o zapoznanie się z informacjami zawartymi w części „Ryzyko związane z kwestiami zrównoważonego rozwoju” w rozdziale „Czynniki ryzyka” niniejszego Prospektu.

Zarządzanie inwestycjami

BlackRock dąży do realizacji interesów finansowych inwestorów poprzez działania w zakresie zarządzania inwestycjami, zgodne ze strategią inwestycyjną, w ramach której inwestują. Czyni to poprzez współpracę z spółkami publicznymi, głosowanie w imieniu Funduszy, udział w dialogu branżowym w zakresie zarządzania oraz raportowanie swoich działań w zakresie zarządzania.

Podejście firmy BlackRock do zarządzania obejmuje następujące główne elementy (jak opisano poniżej):

- Zasady globalne
- Zaangażowanie
- Głosowanie przez pełnomocników

Zasady globalne

Głównym celem programu zarządzania jest promowanie dobrych praktyk dotyczących ładu korporacyjnego i odporności finansowej. Chociaż przyjęte standardy i normy ładu korporacyjnego mogą się różnić w zależności od rynku, istnieją w tym zakresie pewne podstawowe zasady mające zastosowanie na całym świecie, które według doświadczeń BlackRock przyczyniają się do zdolności przedsiębiorstwa do tworzenia długoterminowej wartości finansowej dla akcjonariuszy. Niektóre z obszarów, na których skupiają się te globalne zasady, obejmują rady i dyrektorów (w tym ich skuteczność i skład), wnioski akcjonariuszy (w szczególności ich wpływ na wartość finansową) oraz istotne ryzyka i możliwości związane ze zrównoważonym rozwojem.

Zaangażowanie

Zaangażowanie jest podstawą działań firmy BlackRock w zakresie zarządzania, ponieważ pozwala lepiej zrozumieć model biznesowy firmy oraz istotne ryzyka i możliwości. Podczas oceny istotnych ryzyk i możliwości BlackRock koncentruje się na czynnikach mogących mieć wpływ na długoterminowe wyniki finansowe firmy, które są unikalne dla jej modelu biznesowego i/lub środowiska operacyjnego.

Zaangażowanie może również wpływać na decyzje BlackRock dotyczące głosowania, szczególnie w kwestiach, w których informacje ujawniane przez spółkę nie są wystarczająco jasne lub kompletne, albo podejście kierownictwa wydaje się niezgodne z interesami finansowymi inwestorów.

Priorytety zaangażowania BlackRock odzwierciedlają tematy, którymi BlackRock najczęściej angażuje spółki, jeśli są one istotne i stanowią źródło istotnego ryzyka lub możliwości biznesowej. Tematy te koncentrują się na następujących aspektach:

- Jakość i skuteczność działania zarządu: uwzględnienie wyników działalności zarządu, które mają kluczowe znaczenie dla długoterminowego sukcesu finansowego spółki i ochrony interesów ekonomicznych akcjonariuszy.
- Strategia, cel i odporność finansowa: zrozumienie, w jaki sposób zarząd i kierownictwo dostosowują swoje decyzje biznesowe do celu firmy i w razie potrzeby modyfikują strategię.
- Zachęty dostosowane do tworzenia wartości finansowej: ocena ujawnień spółek dotyczących związku między polityką wynagrodzeń a wynikami oraz interesami finansowymi akcjonariuszy.
- Klimat i kapitał naturalny: zrozumienie podejścia spółek do istotnych ryzyk i możliwości związanych z klimatem oraz nadzoru nad nimi, a także sposobu, w jaki zarządzają one istotnymi ryzykami i możliwościami związanymi z naturą w kontekście modelu biznesowego i sektora.
- Wpływ firmy na ludzi: zrozumienie podejścia firm do zarządzania kapitałem ludzkim oraz zarządzania kwestiami praw człowieka, które mają istotne znaczenie dla ich działalności.

Głosowanie przez pełnomocników

BlackRock wykorzystuje głosowanie przez pełnomocników, aby wyrazić swoje poparcie lub obawy dotyczące sposobu, w jaki spółki służą długoterminowym interesom finansowym inwestorów. Regionalne wytyczne BlackRock dotyczące głosowania określają stanowisko firmy w sprawach dotyczących kwestii poddawanych pod głosowanie. Niniejsze wytyczne nie mają charakteru nakazowego, ponieważ BlackRock bierze pod uwagę kontekst, w jakim spółki prowadzą swoją działalność.

Wytyczne dotyczące zarządzania klimatem i dekarbonizacją

Niektóre Fundusze, które stosują kryteria dekarbonizacyjne lub kryteria związane z klimatem, bądź które odzwierciodują indeksy uwzględniające takie kryteria, przyjęły dodatkowe wytyczne dotyczące zarządzania w zakresie klimatu i dekarbonizacji (Wytyczne). Wytyczne będą miały zastosowanie do następujących Funduszy: iShares MSCI Pacific ex-Japan ESG Enhanced UCITS ETF, iShares MSCI World Paris-Aligned Climate UCITS ETF oraz iShares MSCI World Small Cap ESG Enhanced UCITS ETF.

Wytyczne koncentrują się na kwestiach związanych z ryzykiem klimatycznym i przejściem na gospodarkę niskoemisyjną w spółkach, które znajdują się w portfelach odpowiednich Funduszy. W odniesieniu do tych kwestii BlackRock będzie stosować Wytyczne, natomiast w odniesieniu do wszelkich innych kwestii nadal będzie stosować podstawowe podejście BlackRock do zarządzania (opisane powyżej). Wytyczne różnią się od podstawowego podejścia do zarządzania tym, że, oprócz kwestii finansowych w sposób zgodny z celem inwestycyjnym każdego odpowiedniego Funduszu, uwzględniają dostosowanie modeli biznesowych i strategii spółek do możliwości finansowych wynikających z przejścia na gospodarkę niskoemisyjną oraz bardziej ambitnego celu porozumienia paryskiego¹, tzn. ograniczenia średniego wzrostu temperatury do 1,5°C powyżej poziomu sprzed epoki przemysłowej.

Wytyczne będą miały zastosowanie do spółek, które wytwarzają towary i świadczą usługi przyczyniające się do rzeczywistej dekarbonizacji świata albo mają model biznesowy charakteryzujący się wysoką emisją dwutlenku węgla i borykają się z nadmiernymi skutkami przejścia na gospodarkę niskoemisyjną, w oparciu o zgłoszone i szacunkowe emisje gazów cieplarnianych z zakresów 1, 2 i 3. Tam, gdzie Wytyczne mają zastosowanie, BlackRock oczekuje od tych spółek ujawnienia wystarczających informacji, aby móc określić, w jakim stopniu dekarbonizacja i przejście na gospodarkę niskoemisyjną stanowią priorytety strategiczne.

Przy wdrażaniu Wytycznych BlackRock będzie co do zasady popierać kandydatów na dyrektorów niewykonawczych w wyborach, w przypadku gdy według oceny BlackRock opartej na ujawnionych informacjach i zaangażowaniu, spółka ta realizuje swoje zobowiązanie do dostosowania działalności do transformacji w kierunku gospodarki niskoemisyjnej, zgodnie z definicją przedstawioną powyżej. W przypadku gdy BlackRock uzna, że nie ma to miejsca, może głosować przeciwko wyborowi jednego lub kilku dyrektorów niewykonawczych, którzy są odpowiedzialni za tę kwestię.

Wnioski akcjonariuszy dotyczące podejścia spółki do transformacji w kierunku gospodarki niskoemisyjnej lub zarządzania ryzykiem klimatycznym będą rozpatrywane na podstawie ich merytorycznej zasadności. Ocena Grupy BlackRock uwzględni konsekwencje dla deklarowanej przez spółkę strategii i celów dotyczących przejścia na gospodarkę niskoemisyjną oraz ich znaczenie dla tej strategii i celów.

Wdrożenie

¹ Porozumienie paryskie do Ramowej konwencji Narodów Zjednoczonych w sprawie zmian klimatu z dnia 12 grudnia 2015 r.

BlackRock realizuje swój program zarządzania za pośrednictwem zespołu BlackRock Investment Stewardship (BIS) lub zespołu BlackRock Active Investment Stewardship (BAIS). Zarządzanie Funduszami realizowane jest w następujący sposób:

- (i) przez BIS w odniesieniu do wszystkich Funduszy z wyjątkiem Funduszy Aktywnych; oraz
- (ii) przez BAIS w odniesieniu do Funduszy Aktywnych.

Więcej szczegółowych informacji na temat zasad i wytycznych BIS i BAIS można znaleźć tutaj: <https://www.blackrock.com/corporate/insights/investment-stewardship>

Raportowanie

BlackRock przekazuje okresowe raporty dotyczące swojej działalności w zakresie zarządzania jako część obszernej biblioteki materiałów dotyczących polityki i działań w zakresie zarządzania, które są dostępne tutaj: <https://www.blackrock.com/corporate/insights/investment-stewardship>

Profil typowego inwestora

W odniesieniu do Funduszy innych niż iShares AT1 Bond Active UCITS ETF:

Fundusze te są odpowiednie zarówno dla inwestorów detalicznych, jak i profesjonalnych, którzy chcą osiągnąć cele inwestycyjne zgodne z celami odpowiedniego Funduszu w kontekście całego portfela inwestora.

W odniesieniu do iShares AT1 Bond Active UCITS ETF:

Fundusz jest odpowiedni dla: (a) inwestorów profesjonalnych, (b) „inwestorów zaawansowanych” zgodnie z definicją zawartą w EMT (w tym inwestorów detalicznych, którzy spełniają odpowiednie kryteria) oraz (c) „inwestorów świadomych” zgodnie z definicją zawartą w EMT (w tym inwestorów detalicznych, którzy spełniają odpowiednie kryteria), którzy w każdym przypadku mogą (i) ponieść stratę kapitału; (ii) posiadać konkretną wiedzę lub doświadczenie w zakresie inwestowania w aktywa bazowe Funduszu; (iii) posiadać doświadczenie w inwestowaniu w podobne produkty; oraz (iv) poszukują funduszu o profilu ryzyka i zwrotu podobnym do profilu Funduszu, w każdym przypadku dążąc do osiągnięcia celów inwestycyjnych zgodnych z celami Funduszu w kontekście ogólnego portfela inwestora. W celu uniknięcia wątpliwości Fundusz nie jest odpowiedni dla „inwestorów podstawowych” zgodnie z definicją zawartą w EMT, czyli inwestorów posiadających podstawową wiedzę na temat odpowiednich instrumentów finansowych, ale nieposiadających doświadczenia w branży finansowej.

Oczekuje się, że inwestorzy będą w stanie podjąć decyzję inwestycyjną na podstawie informacji określonych w niniejszym Prospekcie oraz w Dokumencie KIID lub KID. Ponadto inwestorzy powinni rozważyć skorzystanie z profesjonalnych usług doradczych. Inwestorzy powinni również być w stanie ponosić ryzyko kapitałowe i ryzyko dochodowe oraz traktować inwestycję w Fundusz jako inwestycję średnio- i długoterminową, chociaż pasywnie zarządzany Fundusz może również być odpowiedni do zapewnienia krótkoterminowej ekspozycji na jego Wskaźnik Referencyjny, jeżeli taki poziom ekspozycji jest pożądanym przez inwestora.

Aneksy

Każdy Aneks powinien być czytany w kontekście i wraz z niniejszym Prospektem.

Klasy Tytułów Uczestnictwa

Każdy Fundusz Spółki składa się z odrębnego portfela Inwestycji. Tytuły Uczestnictwa każdego Funduszu mogą być emitowane z różnymi prawami, o różnej charakterystyce i na innych warunkach niż Tytuły Uczestnictwa innych Funduszy. Tytuły Uczestnictwa Funduszu mogą być podzielone na różne Klasy Tytułów Uczestnictwa o różnej polityce dywidendowej, zabezpieczeniu walutowym i Walutach Wyceny, a zatem mogą wymagać poniesienia różnych opłat i wydatków.

Rodzaje Klas Tytułów Uczestnictwa, które mogą być udostępnione przez Spółkę w ramach jej Funduszy, są określone poniżej, jednak nie wszystkie rodzaje Klas Tytułów Uczestnictwa są dostępne w każdym Bieżącym Funduszu.

Fundusze o różnych Klasach Tytułów Uczestnictwa, z wyjątkiem funduszy iShares \$ Corp Bond Enhanced Active UCITS ETF, iShares \$ High Yield Corp Bond Enhanced Active UCITS ETF, iShares € Cash UCITS ETF, iShares € Corp Bond Enhanced Active UCITS ETF, iShares € Flexible Income Bond Active UCITS ETF, iShares € High Yield Corp Bond Enhanced Active UCITS ETF, iShares AI Innovation Active

UCITS ETF, iShares AT1 Bond Active UCITS ETF oraz Funduszy Wieloaktywowych

Waluta(-y) składników Wskaźnika Referencyjnego (portfel Funduszu w przypadku Funduszy Aktywnych)	Postępowanie z Dochodami	Waluta Wyceny Klasy Tytułów Uczestnictwa	Zabezpieczone/ niezabezpieczone	Waluta, w której zabezpieczona jest Klasa Tytułów Uczestnictwa
Wszystko w Walucie Bazowej	Akumulacyjne	Waluta Bazowa	Niezabezpieczone	N/D
Wszystko w Walucie Bazowej	Akumulacyjne	Różni się od Waluty Bazowej	Niezabezpieczone	N/D
Wszystko w Walucie Bazowej	Akumulacyjne	Różni się od Waluty Bazowej	Zabezpieczone	Taka sama jak Waluta Wyceny
Wszystko w Walucie Bazowej	Dystrybucyjne	Waluta Bazowa	Niezabezpieczone	N/D
Wszystko w Walucie Bazowej	Dystrybucyjne	Różni się od Waluty Bazowej	Niezabezpieczone	N/D
Wszystko w Walucie Bazowej	Dystrybucyjne	Różni się od Waluty Bazowej	Zabezpieczone	Taka sama jak Waluta Wyceny
Pojedyncza waluta, różna od Waluty Bazowej	Akumulacyjne	Waluta Bazowa	Niezabezpieczone	N/D
Pojedyncza waluta, różna od Waluty Bazowej	Akumulacyjne	Waluta Bazowa	Zabezpieczone	Taka sama jak Waluta Wyceny
Pojedyncza waluta, różna od Waluty Bazowej	Akumulacyjne	Różni się od Waluty Bazowej	Niezabezpieczone	N/D
Pojedyncza waluta, różna od Waluty Bazowej	Akumulacyjne	Różni się od Waluty Bazowej i od waluty składników Wskaźnika Referencyjnego	Zabezpieczone	Taka sama jak Waluta Wyceny
Pojedyncza waluta, różna od Waluty Bazowej	Dystrybucyjne	Waluta Bazowa	Niezabezpieczone	N/D
Pojedyncza waluta, różna od Waluty Bazowej	Dystrybucyjne	Waluta Bazowa	Zabezpieczone	Taka sama jak Waluta Wyceny
Pojedyncza waluta, różna od Waluty Bazowej	Dystrybucyjne	Różni się od Waluty Bazowej	Niezabezpieczone	N/D
Pojedyncza waluta, różna od Waluty Bazowej	Dystrybucyjne	Różni się od Waluty Bazowej i od waluty składników Wskaźnika Referencyjnego	Zabezpieczone	Taka sama jak Waluta Wyceny
Wiele walut	Akumulacyjne	Waluta Bazowa	Niezabezpieczone	N/D
Wiele walut	Akumulacyjne	Waluta Bazowa	Zabezpieczone	Taka sama jak Waluta Wyceny
Wiele walut	Akumulacyjne	Różni się od Waluty Bazowej	Niezabezpieczone	N/D
Wiele walut	Akumulacyjne	Różni się od Waluty Bazowej	Zabezpieczone	Taka sama jak Waluta Wyceny
Wiele walut	Dystrybucyjne	Waluta Bazowa	Niezabezpieczone	N/D

Waluta(-y) składników Wskaźnika Referencyjnego (portfel Funduszu w przypadku Funduszy Aktywnych)	Postępowanie z Dochodami	Waluta Wyceny Klasy Tytułów Uczestnictwa	Zabezpieczone/ niezabezpieczone	Waluta, w której zabezpieczona jest Klasa Tytułów Uczestnictwa
Wiele walut	Dystrybucyjne	Waluta Bazowa	Zabezpieczone	Taka sama jak Waluta Wyceny
Wiele walut	Dystrybucyjne	Różni się od Waluty Bazowej	Niezabezpieczone	N/D
Wiele walut	Dystrybucyjne	Różni się od Waluty Bazowej	Zabezpieczone	Taka sama jak Waluta Wyceny

iShares \$ Corp Bond Enhanced Active UCITS ETF, iShares \$ High Yield Corp Bond Enhanced Active UCITS ETF, iShares € Cash UCITS ETF, iShares € Flexible Income Bond Active UCITS ETF, iShares € Corp Bond Enhanced Active UCITS ETF, iShares € High Yield Corp Bond Enhanced Active UCITS ETF, iShares AI Innovation Active UCITS ETF oraz Fundusze Wieloaktywowe

Postępowanie z Dochodami	Waluta Wyceny Klasy Tytułów Uczestnictwa	Zabezpieczone/ niezabezpieczone	Waluta, w której zabezpieczona jest Klasa Tytułów Uczestnictwa
Akumulacyjne	Waluta Bazowa	Niezabezpieczone	N/D
Akumulacyjne	Różni się od Waluty Bazowej	Niezabezpieczone	N/D
Akumulacyjne	Różni się od Waluty Bazowej	Zabezpieczone	Taka sama jak Waluta Wyceny
Dystrybucyjne	Waluta Bazowa	Niezabezpieczone	N/D
Dystrybucyjne	Różni się od Waluty Bazowej	Niezabezpieczone	N/D
Dystrybucyjne	Różni się od Waluty Bazowej	Zabezpieczone	Taka sama jak Waluta Wyceny

iShares AT1 Bond Active UCITS ETF

Postępowanie z Dochodami	Waluta Wyceny Klasy Tytułów Uczestnictwa	Zabezpieczone/ niezabezpieczone	Waluta, w której zabezpieczona jest Klasa Tytułów Uczestnictwa
Akumulacyjne	Waluta Bazowa	Niezabezpieczone	N/D
Akumulacyjne	Waluta Bazowa	Zabezpieczone	Taka sama jak Waluta Wyceny
Akumulacyjne	Różni się od Waluty Bazowej	Niezabezpieczone	N/D
Akumulacyjne	Różni się od Waluty Bazowej	Zabezpieczone	Taka sama jak Waluta Wyceny
Dystrybucyjne	Waluta Bazowa	Niezabezpieczone	N/D
Dystrybucyjne	Waluta Bazowa	Zabezpieczone	Taka sama jak Waluta Wyceny
Dystrybucyjne	Różni się od Waluty Bazowej	Niezabezpieczone	N/D
Dystrybucyjne	Różni się od Waluty Bazowej	Zabezpieczone	Taka sama jak Waluta Wyceny

Szczegółowe informacje na temat Klas Tytułów Uczestnictwa dostępnych w ramach każdego z Bieżących Funduszy na dzień sporządzenia tego Prospektu można znaleźć w tabelach poniżej pod nagłówkiem „Bieżące i Uruchomione Klasy Tytułów Uczestnictwa”. Dodatkowe Klasy Tytułów Uczestnictwa, w tym Klasy Tytułów Uczestnictwa niewymienione w chwili obecnej powyżej, mogą być dodawane przez Spółkę do każdego Funduszu w przyszłości, według jej własnego uznania, zgodnie z wymogami Banku Centralnego. Utworzenie dodatkowych Klas Tytułów Uczestnictwa nie spowoduje żadnego istotnego uszczerbku dla praw związanych z istniejącymi Klasami Tytułów Uczestnictwa. Szczegóły dotyczące Klas Tytułów Uczestnictwa dostępnych do subskrypcji i do których mogą mieć zastosowanie różne struktury opłat, mogą być określone w oddzielnych Aneksach. Ponadto wykaz wszystkich Funduszy i ich Klas Tytułów Uczestnictwa zostanie określony w rocznych i półrocznych raportach Spółki.

Zwracamy uwagę, że w przypadku posiadania Klasy Tytułów Uczestnictwa i chęci zmiany posiadanego pakietu na inną Klasę Tytułów Uczestnictwa tego samego Funduszu, taka zmiana może być traktowana przez organy podatkowe jako wykup i sprzedaż oraz może stanowić podstawę do opodatkowania zysków kapitałowych.

W rozdziale „Czynniki ryzyka” niniejszego Prospektu znajdują się informacje na temat konkretnych ryzyk związanych z inwestycjami w Klasę Tytułów Uczestnictwa.

Klasy Tytułów Uczestnictwa z Zabezpieczeniem Walutowym

Spółka może wyemitować Klasy Tytułów Uczestnictwa z Zabezpieczeniem Walutowym, które pozwalają na wykorzystanie transakcji zabezpieczających w celu zmniejszenia wpływu wahań kursów walut. Szczegółowe informacje na temat metody zabezpieczeń znajdują się w rozdziale „Klasy Tytułów Uczestnictwa z Zabezpieczeniem Walutowym” poniżej.

Zarządzający Inwestycjami może wykorzystywać instrumenty pochodne (na przykład walutowe kontrakty forward, kontrakty terminowe futures, opcje i swapy lub inne instrumenty, które są dozwolone na mocy Załącznika II do niniejszego Prospektu) w celu zabezpieczenia kursu wymiany między walutą wszystkich lub niektórych walut, w których denominowane są aktywa Funduszu (w tym środki pieniężne i dochody), oraz Walutą Wyceny Klasy Tytułów Uczestnictwa.

Więcej informacji na temat metody zabezpieczania Klas Tytułów Uczestnictwa z Zabezpieczeniem Walutowym znajduje się w rozdziale „Metody zabezpieczania walutowego”. Transakcje, koszty i związane z nimi zobowiązania i korzyści wynikające z instrumentów wprowadzonych w celu zabezpieczenia ekspozycji walutowej na rzecz określonych Klas Tytułów Uczestnictwa z Zabezpieczeniem Walutowym są przypisywane tylko do odpowiednich Klas Tytułów Uczestnictwa z Zabezpieczeniem Walutowym. Ekspozycje walutowe różnych Klas Tytułów Uczestnictwa nie mogą być łączone ani kompensowane, a ekspozycje walutowe aktywów Funduszu nie mogą być przydzielane do odrębnych Klas Tytułów Uczestnictwa.

BIEŻĄCE I URUCHOMIONE KLASY TYTUŁÓW UCZESTNICTWA

Bieżące Klasy Tytułów Uczestnictwa są oznaczone symbolem „Y” i mogą zostać uruchomione według uznania Zarządzającego. Uruchomione Klasy Tytułów Uczestnictwa na dzień sporządzenia Prospektu emisyjnego są oznaczone symbolem „L”.

Poniższa tabela nie zawiera informacji dotyczących funduszy iShares Core MSCI Europe UCITS ETF EUR (Acc) oraz iShares MSCI EM UCITS ETF USD (Acc), ponieważ Fundusze te mają tylko jedną Klasę Tytułów Uczestnictwa. Informacje na temat polityki wypłaty dywidendy dla Funduszy można znaleźć w rozdziale „Opisy funduszy” dla Waluty Bazowej i w sekcji „Polityka wypłaty dywidendy”.

Bieżące i Uruchomione Klasy Tytułów Uczestnictwa bez Zabezpieczenia Walutowego (Bieżące Fundusze inne niż Fundusze wymienione powyżej, które posiadają tylko jedną Klasę Tytułów Uczestnictwa)

Nazwa funduszu	Waluta Bazowa Funduszu	Waluta Wyceny											
		DKK		EUR		GBP		JPY		SEK		USD	
		Aku	Dyst	Aku	Dyst	Aku	Dyst	Aku	Dyst	Aku	Dyst	Aku	Dyst
iShares \$ Asia Investment Grade Corp Bond UCITS ETF	USD	Y	Y	Y	Y	Y	Y	Y	Y	Y	Y	L	Y
iShares \$ Corp Bond Enhanced Active UCITS ETF	USD	Y	Y	Y	Y	Y	Y	Y	Y	Y	Y	L	Y
iShares \$ Corp Bond ESG Paris-Aligned Climate UCITS ETF	USD	Y	Y	Y	Y	Y	Y	Y	Y	Y	Y	Y*	Y*
iShares \$ Development Bank Bonds UCITS ETF	USD	Y	Y	Y	Y	Y	Y	Y	Y	Y	Y	L	Y
iShares \$ High Yield Corp Bond Enhanced Active UCITS ETF	USD	Y	Y	Y	Y	Y	Y	Y	Y	Y	Y	L	Y
iShares \$ High Yield Corp Bond ESG Paris-Aligned Climate UCITS ETF	USD	Y	Y	Y	Y	Y	Y	Y	Y	Y	Y	L	Y
iShares \$ Intermediate Credit Bond UCITS ETF	USD	Y	Y	Y	Y	Y	Y	Y	Y	Y	Y	Y	L
iShares € Aggregate Bond ESG SRI UCITS ETF	EUR	Y	Y	Y	L	Y	Y	Y	Y	Y	Y	Y	Y
iShares € Cash UCITS ETF	EUR	Y	Y	L	Y	Y	Y	Y	Y	Y	Y	Y	Y
iShares € Corp Bond 1-5yr UCITS ETF	EUR	Y	Y	Y	L	Y	Y	Y	Y	Y	Y	Y	Y
iShares € Corp Bond BBB-BB UCITS ETF	EUR	Y	Y	Y	L	Y	Y	Y	Y	Y	Y	Y	Y
iShares € Corp Bond Enhanced Active UCITS ETF	EUR	Y	Y	L	Y	Y	Y	Y	Y	Y	Y	Y	Y
iShares € Corp Bond ESG Paris-Aligned Climate UCITS ETF	EUR	Y	Y	L	L	Y	Y	Y	Y	Y	Y	Y	Y
iShares € Corp Bond ex-Financials 1-5yr ESG SRI UCITS ETF	EUR	Y	Y	Y	L	Y	Y	Y	Y	Y	Y	Y	Y
iShares € Corp Bond ex-Financials UCITS ETF	EUR	Y	Y	Y	L	Y	Y	Y	Y	Y	Y	Y	Y
iShares € Covered Bond UCITS ETF	EUR	Y	Y	Y	L	Y	Y	Y	Y	Y	Y	Y	Y
iShares € Flexible Income Bond Active UCITS ETF	EUR	Y	Y	L	L	Y	Y	Y	Y	Y	Y	Y	Y
iShares € Govt Bond 0-1yr UCITS ETF	EUR	Y	Y	Y	L	Y	Y	Y	Y	Y	Y	Y	Y
iShares € Govt Bond 10-15yr UCITS ETF	EUR	Y	Y	Y	L	Y	Y	Y	Y	Y	Y	Y	Y
iShares € Govt Bond 5-7yr UCITS ETF	EUR	Y	Y	Y	L	Y	Y	Y	Y	Y	Y	Y	Y
iShares € Govt Bond Climate UCITS ETF	EUR	Y	Y	L	L	Y	Y	Y	Y	Y	Y	Y	Y

Nazwa funduszu	Waluta Bazowa Funduszu	Waluta Wyceny											
		DKK		EUR		GBP		JPY		SEK		USD	
		Aku	Dyst	Aku	Dyst	Aku	Dyst	Aku	Dyst	Aku	Dyst	Aku	Dyst
iShares € High Yield Corp Bond Enhanced Active UCITS ETF	EUR	Y	Y	L	Y	Y	Y	Y	Y	Y	Y	Y	Y
iShares € High Yield Corp Bond ESG Paris-Aligned Climate UCITS ETF	EUR	Y	Y	Y	L	Y	Y	Y	Y	Y	Y	Y	Y
iShares £ Corp Bond ex-Financials UCITS ETF	GBP	Y	Y	Y	Y	Y	L	Y	Y	Y	Y	Y	Y
iShares AI Adopters & Applications UCITS ETF	USD	Y	Y	Y	Y	Y	Y	Y	Y	Y	Y	L	Y
iShares AI Infrastructure UCITS ETF	USD	Y	Y	Y	Y	Y	Y	Y	Y	Y	Y	L	Y
iShares AI Innovation Active UCITS ETF	USD	Y	Y	Y	Y	Y	Y	Y	Y	Y	Y	L	Y
iShares Asia ex Japan Equity Enhanced Active UCITS ETF	USD	Y	Y	Y	Y	Y	Y	Y	Y	Y	Y	L	Y
iShares AT1 Bond Active UCITS ETF	EUR	Y	Y	L	Y	Y	Y	Y	Y	Y	Y	Y	Y
iShares Blockchain Technology UCITS ETF	USD	Y	Y	Y	Y	Y	Y	Y	Y	Y	Y	L	Y
iShares Broad \$ Corp Bond UCITS ETF	USD	Y	Y	Y	Y	Y	Y	Y	Y	Y	Y	L	Y
iShares Broad \$ High Yield Corp Bond UCITS ETF	USD	Y	Y	Y	Y	Y	Y	Y	Y	Y	Y	Y	L
iShares Broad € High Yield Corp Bond UCITS ETF	EUR	Y	Y	Y	L	Y	Y	Y	Y	Y	Y	Y	Y
iShares Broad Global Govt Bond UCITS ETF	USD	Y	Y	Y	Y	Y	Y	Y	Y	Y	Y	Y	L
iShares Conservative Portfolio UCITS ETF	EUR	Y	Y	L	Y	Y	Y	Y	Y	Y	Y	Y	Y
iShares Core € Corp Bond UCITS ETF	EUR	Y	Y	L	L	Y	Y	Y	Y	Y	Y	Y	Y
iShares Core € Govt Bond UCITS ETF	EUR	Y	Y	Y	L	Y	Y	Y	Y	Y	Y	Y	Y
iShares Core Global Aggregate Bond UCITS ETF	USD	Y	Y	Y	Y	Y	Y	Y	Y	Y	Y	Y	L
iShares Core MSCI Japan IMI UCITS ETF	USD	Y	Y	Y	Y	Y	Y	Y	Y	Y	Y	L	Y
iShares Core MSCI World UCITS ETF	USD	Y	Y	Y	Y	Y	Y	Y	Y	Y	Y	L	Y
iShares Emerging Asia Local Govt Bond UCITS ETF	USD	Y	Y	Y	Y	Y	Y	Y	Y	Y	Y	L	L
iShares Emerging Markets Equity Enhanced Active UCITS ETF	USD	Y	Y	Y	Y	Y	Y	Y	Y	Y	Y	L	Y
iShares Europe Equity Enhanced Active UCITS ETF	EUR	Y	Y	L	Y	Y	Y	Y	Y	Y	Y	Y	Y
iShares Global Aggregate Bond ESG SRI UCITS ETF	USD	Y	Y	Y	Y	Y	Y	Y	Y	Y	Y	Y	L
iShares Global Govt Bond UCITS ETF	USD	Y	Y	Y	Y	Y	Y	Y	Y	Y	Y	L	L
iShares Global Inflation Linked Govt Bond UCITS ETF	USD	Y	Y	Y	Y	Y	Y	Y	Y	Y	Y	L	Y
iShares Global Real Estate Environmental Tilt UCITS ETF	USD	Y	Y	Y	Y	Y	Y	Y	Y	Y	Y	Y	L
iShares Growth Portfolio UCITS ETF	EUR	Y	Y	L	Y	Y	Y	Y	Y	Y	Y	Y	Y
iShares J.P. Morgan € EM Bond UCITS ETF	EUR	Y	Y	Y	L	Y	Y	Y	Y	Y	Y	Y	Y

Nazwa funduszu	Waluta Bazowa Funduszu	Waluta Wyceny											
		DKK		EUR		GBP		JPY		SEK		USD	
		Aku	Dyst	Aku	Dyst	Aku	Dyst	Aku	Dyst	Aku	Dyst	Aku	Dyst
iShares J.P. Morgan EM Local Govt Bond UCITS ETF	USD	Y	Y	Y	Y	Y	Y	Y	Y	Y	Y	L	L
iShares Moderate Portfolio UCITS ETF	EUR	Y	Y	L	Y	Y	Y	Y	Y	Y	Y	Y	Y
iShares MSCI Australia UCITS ETF	USD	Y	Y	Y	Y	Y	Y	Y	Y	Y	Y	L	Y
iShares MSCI EM Small Cap UCITS ETF	USD	Y	Y	Y	Y	Y	Y	Y	Y	Y	Y	Y	L
iShares MSCI Europe Small Cap UCITS ETF	EUR	Y	Y	Y*	Y	Y	Y	Y	Y	Y	Y	Y	Y
iShares MSCI Japan Small Cap UCITS ETF	USD	Y	Y	Y	Y	Y	Y	Y	Y	Y	Y	Y	L
iShares MSCI Pacific ex-Japan CTB Enhanced ESG UCITS ETF	USD	Y	Y	Y	Y	Y	Y	Y	Y	Y	Y	L	Y
iShares MSCI Pacific ex-Japan UCITS ETF	USD	Y	Y	Y	Y	Y	Y	Y	Y	Y	Y	Y	L
iShares MSCI Saudi Arabia Capped UCITS ETF	USD	Y	Y	Y	Y	Y	Y	Y	Y	Y	Y	L	L
iShares MSCI South Africa UCITS ETF	USD	Y	Y	Y	Y	Y	Y	Y	Y	Y	Y	L	Y
iShares MSCI Target UK Real Estate UCITS ETF	GBP	Y	Y	Y	Y	Y	L	Y	Y	Y	Y	Y	Y
iShares MSCI World ex-USA UCITS ETF	USD	Y	Y	Y	Y	Y	Y	Y	Y	Y	Y	L	Y
iShares MSCI World Paris-Aligned Climate UCITS ETF	USD	Y	Y	Y	Y	Y	Y	Y	Y	Y	Y	Y	L
iShares MSCI World Sector & Country Neutral Equal Weight UCITS ETF	USD	Y	Y	Y	Y	Y	Y	Y	Y	Y	Y	L	Y
iShares MSCI World Small Cap CTB Enhanced ESG UCITS ETF	USD	Y	Y	Y	Y	Y	Y	Y	Y	Y	Y	L	Y
iShares MSCI World Small Cap UCITS ETF	USD	Y	Y	Y	Y	Y	Y	Y	Y	Y	Y	L	Y
iShares S&P 500 Equal Weight UCITS ETF	USD	Y	Y	Y	Y	Y	Y	Y	Y	Y	Y	L	Y
iShares S&P 500 Scored and Screened UCITS ETF	USD	Y	Y	Y	Y	Y	Y	Y	Y	Y	Y	L	Y
iShares S&P SmallCap 600 UCITS ETF	USD	Y	Y	Y	Y	Y	Y	Y	Y	Y	Y	Y	L
iShares U.S. Equity High Income Active UCITS ETF	USD	Y	Y	Y	Y	Y	Y	Y	Y	Y	Y	L	L
iShares UK Gilts 0-5yr UCITS ETF	GBP	Y	Y	Y	Y	Y	L	Y	Y	Y	Y	Y	Y
iShares US Equity Enhanced Active UCITS ETF	USD	Y	Y	Y	Y	Y	Y	Y	Y	Y	Y	L	Y
iShares World Equity Enhanced Active UCITS ETF	USD	Y	Y	Y	Y	Y	Y	Y	Y	Y	Y	L	Y
iShares World Equity Factor Rotation Active UCITS ETF	USD	Y	Y	Y	Y	Y	Y	Y	Y	Y	Y	L	Y
iShares World Equity High Income Active UCITS ETF	USD	Y	Y	Y	Y	Y	Y	Y	Y	Y	Y	L	L

* Jest zamierzone, aby ta Klasa Tytułów Uczestnictwa w Funduszu była pierwszą Udostępnioną Klasą Tytułów Uczestnictwa.

Bieżące i Uruchomione Klasy Tytułów Uczestnictwa z Zabezpieczeniem Walutowym (Bieżące Fundusze, inne niż Fundusze wymienione powyżej, które posiadają tylko jedną Klasę Tytułów Uczestnictwa)

Nazwa funduszu	Waluta Bazowa Funduszu	Waluta, w której zabezpieczana jest ekspozycja i Waluta Wyceny																										
		AUD		CAD		CHF		DKK		EUR		GBP		HKD		JPY		MXP		NZD		SEK		SGD		USD		
		Aku	Dyst	Aku	Dyst	Aku	Dyst	Aku	Dyst	Aku	Dyst	Aku	Dyst	Aku	Dyst	Aku	Dyst	Aku	Dyst	Aku	Dyst	Aku	Dyst	Aku	Dyst	Aku	Dyst	
iShares \$ Asia Investment Grade Corp Bond UCITS ETF	USD	Y	Y	Y	Y	Y	Y	Y	Y	Y	Y	Y	Y	Y	Y	Y	Y	Y	Y	Y	Y	Y	Y	Y	Y	-	-	
iShares \$ Corp Bond Enhanced Active UCITS ETF	USD	Y	Y	Y	Y	Y	Y	Y	Y	Y	Y	Y	Y	Y	Y	Y	Y	Y	Y	Y	Y	Y	Y	Y	Y	Y	-	-
iShares \$ Corp Bond ESG Paris-Aligned Climate UCITS ETF	USD	Y	Y	Y	Y	Y	Y	Y	Y	Y	Y	Y	Y	Y	Y	Y	Y	Y	Y	Y	Y	Y	Y	Y	Y	Y	-	-
iShares \$ Development Bank Bonds UCITS ETF	USD	Y	Y	Y	Y	Y	Y	Y	Y	Y	Y	Y	Y	Y	Y	Y	Y	Y	Y	Y	Y	Y	Y	Y	Y	Y	-	-
iShares \$ High Yield Corp Bond Enhanced Active UCITS ETF	USD	Y	Y	Y	Y	Y	Y	Y	Y	Y	Y	Y	Y	Y	Y	Y	Y	Y	Y	Y	Y	Y	Y	Y	Y	Y	-	-
iShares \$ High Yield Corp Bond ESG Paris-Aligned Climate UCITS ETF	USD	Y	Y	Y	Y	Y	Y	Y	Y	Y	Y	Y	Y	Y	Y	Y	Y	Y	Y	Y	Y	Y	Y	Y	Y	Y	-	-
iShares \$ Intermediate Credit Bond UCITS ETF	USD	Y	Y	Y	Y	Y	Y	Y	Y	Y	Y	Y	Y	Y	Y	Y	Y	Y	Y	Y	Y	Y	Y	Y	Y	Y	-	-
iShares € Aggregate Bond ESG SRI UCITS ETF	EUR	Y	Y	Y	Y	Y	Y	Y	Y	-	-	Y	Y	Y	Y	Y	Y	Y	Y	Y	Y	Y	Y	Y	Y	Y	Y	Y
iShares € Cash UCITS ETF	EUR	Y	Y	Y	Y	Y	Y	Y	Y	-	-	Y	Y	Y	Y	Y	Y	Y	Y	Y	Y	Y	Y	Y	Y	Y	Y	Y
iShares € Corp Bond 1-5yr UCITS ETF	EUR	Y	Y	Y	Y	Y	Y	Y	Y	-	-	Y	Y	Y	Y	Y	Y	Y	Y	Y	Y	Y	Y	Y	Y	Y	Y	Y
iShares € Corp Bond BBB-BB UCITS ETF	EUR	Y	Y	Y	Y	Y	Y	Y	Y	-	-	Y	Y	Y	Y	Y	Y	Y	Y	Y	Y	Y	Y	Y	Y	Y	Y	Y
iShares € Corp Bond Enhanced Active UCITS ETF	EUR	Y	Y	Y	Y	Y	Y	Y	Y	-	-	Y	Y	Y	Y	Y	Y	Y	Y	Y	Y	Y	Y	Y	Y	Y	Y	Y
iShares € Corp Bond ESG Paris-Aligned Climate UCITS ETF	EUR	Y	Y	Y	Y	Y	Y	Y	Y	-	-	Y	Y	Y	Y	Y	Y	Y	Y	Y	Y	Y	Y	Y	Y	Y	Y	Y
iShares € Corp Bond ex-Financials 1-5yr ESG SRI UCITS ETF	EUR	Y	Y	Y	Y	Y	Y	Y	Y	-	-	Y	Y	Y	Y	Y	Y	Y	Y	Y	Y	Y	Y	Y	Y	Y	Y	Y
iShares € Corp Bond ex-Financials UCITS ETF	EUR	Y	Y	Y	Y	Y	Y	Y	Y	-	-	Y	Y	Y	Y	Y	Y	Y	Y	Y	Y	Y	Y	Y	Y	Y	Y	Y
iShares € Covered Bond UCITS ETF	EUR	Y	Y	Y	Y	Y	Y	Y	Y	-	-	Y	Y	Y	Y	Y	Y	Y	Y	Y	Y	Y	Y	Y	Y	Y	Y	Y
iShares € Flexible Income Bond Active UCITS ETF	EUR	Y	Y	Y	Y	Y	Y	Y	Y	-	-	Y	Y	Y	Y	Y	Y	Y	Y	Y	Y	Y	Y	Y	Y	Y	Y	Y
iShares € Govt Bond 0-1yr UCITS ETF	EUR	Y	Y	Y	Y	Y	Y	Y	Y	-	-	Y	Y	Y	Y	Y	Y	Y	Y	Y	Y	Y	Y	Y	Y	Y	Y	Y
iShares € Govt Bond 10-15yr UCITS ETF	EUR	Y	Y	Y	Y	Y	Y	Y	Y	-	-	Y	Y	Y	Y	Y	Y	Y	Y	Y	Y	Y	Y	Y	Y	Y	Y	Y
iShares € Govt Bond 5-7yr UCITS ETF	EUR	Y	Y	Y	Y	Y	Y	Y	Y	-	-	Y	Y	Y	Y	Y	Y	Y	Y	Y	Y	Y	Y	Y	Y	Y	Y	Y
iShares € Govt Bond Climate UCITS ETF	EUR	Y	Y	Y	Y	Y	Y	Y	Y	-	-	Y	Y	Y	Y	Y	Y	Y	Y	Y	Y	Y	Y	Y	Y	Y	Y	Y
iShares € High Yield Corp Bond Enhanced Active UCITS ETF	EUR	Y	Y	Y	Y	Y	Y	Y	Y	-	-	Y	Y	Y	Y	Y	Y	Y	Y	Y	Y	Y	Y	Y	Y	Y	Y	Y
iShares € High Yield Corp Bond ESG Paris-Aligned Climate UCITS ETF	EUR	Y	Y	Y	Y	Y	Y	Y	Y	-	-	Y	Y	Y	Y	Y	Y	Y	Y	Y	Y	Y	Y	Y	Y	Y	Y	Y
iShares AI Adopters & Applications UCITS ETF	USD	Y	Y	Y	Y	Y	Y	Y	Y	Y	Y	Y	Y	Y	Y	Y	Y	Y	Y	Y	Y	Y	Y	Y	Y	Y	Y	Y

Nazwa funduszu	Waluta Bazowa Funduszu	Waluta, w której zabezpieczana jest ekspozycja i Waluta Wyceny																									
		AUD		CAD		CHF		DKK		EUR		GBP		HKD		JPY		MXP		NZD		SEK		SGD		USD	
		Aku	Dyst	Aku	Dyst	Aku	Dyst	Aku	Dyst	Aku	Dyst	Aku	Dyst	Aku	Dyst	Aku	Dyst	Aku	Dyst	Aku	Dyst	Aku	Dyst	Aku	Dyst	Aku	Dyst
iShares AI Infrastructure UCITS ETF	USD	Y	Y	Y	Y	Y	Y	Y	Y	Y	Y	Y	Y	Y	Y	Y	Y	Y	Y	Y	Y	Y	Y	Y	Y	Y	Y
iShares AI Innovation Active UCITS ETF	USD	Y	Y	Y	Y	Y	Y	Y	Y	Y	Y	Y	Y	Y	Y	Y	Y	Y	Y	Y	Y	Y	Y	Y	Y	Y	Y
iShares Asia ex Japan Equity Enhanced Active UCITS ETF	USD	Y	Y	Y	Y	Y	Y	Y	Y	Y	Y	Y	Y	Y	Y	Y	Y	Y	Y	Y	Y	Y	Y	Y	Y	Y	Y
iShares AT1 Bond Active UCITS ETF	EUR	Y	Y	Y	Y	Y	Y	Y	Y	Y	Y	Y	Y	Y	Y	Y	Y	Y	Y	Y	Y	Y	Y	Y	Y	Y	Y
iShares Blockchain Technology UCITS ETF	USD	Y	Y	Y	Y	Y	Y	Y	Y	Y	Y	Y	Y	Y	Y	Y	Y	Y	Y	Y	Y	Y	Y	Y	Y	Y	Y
iShares Broad \$ Corp Bond UCITS ETF	USD	Y	Y	Y	Y	Y	Y	Y	Y	Y	Y	L	Y	Y	Y	Y*	Y	Y	Y	Y	Y	Y	Y	Y	Y	-	-
iShares Broad \$ High Yield Corp Bond UCITS ETF	USD	Y	Y	Y	Y	Y	Y	Y	Y	Y	Y	L	Y	Y	Y	Y	Y	Y	Y	Y	Y	Y	Y	Y	Y	-	-
iShares Broad € High Yield Corp Bond UCITS ETF	EUR	Y	Y	Y	Y	Y	Y	Y	Y	-	-	Y	Y	Y	Y	Y	Y	Y	Y	Y	Y	Y	Y	Y	Y	Y	Y
iShares Broad Global Govt Bond UCITS ETF	USD	Y	Y	Y	Y	Y	Y	Y	Y	Y	Y	L	Y	Y	Y	Y	Y	Y	Y	Y	Y	Y	Y	Y	Y	L	Y
iShares Conservative Portfolio UCITS ETF	EUR	Y	Y	Y	Y	Y	Y	Y	Y	-	-	Y	Y	Y	Y	Y	Y	Y	Y	Y	Y	Y	Y	Y	Y	Y	Y
iShares Core € Corp Bond UCITS ETF	EUR	Y	Y	Y	Y	Y	Y	Y	Y	-	-	Y	L	Y	Y	Y	Y	Y	Y	Y	Y	Y	Y	Y	Y	Y	Y
iShares Core € Govt Bond UCITS ETF	EUR	Y	Y	Y	Y	Y	Y	Y	Y	-	-	Y	Y	Y	Y	Y	Y	Y	Y	Y	Y	Y	Y	Y	Y	Y	Y
iShares £ Corp Bond ex-Financials UCITS ETF	GBP	Y	Y	Y	Y	Y	Y	Y	Y	Y	Y	-	-	Y	Y	Y	Y	Y	Y	Y	Y	Y	Y	Y	Y	Y	Y
iShares Core Global Aggregate Bond UCITS ETF	USD	Y	Y	Y	Y	L	Y	Y	Y	L	Y	Y	L	Y	Y	Y	Y	Y	L	Y	Y	Y	Y	Y	Y	L	Y
iShares Core MSCI Japan IMI UCITS ETF	USD	Y	Y	Y	Y	Y	Y	Y	Y	Y	Y	Y	Y	Y	Y	-	-	Y	Y	Y	Y	Y	Y	Y	Y	Y	Y
iShares Core MSCI World UCITS ETF	USD	Y	Y	Y	Y	Y	Y	Y	Y	Y	Y	Y	L	Y	Y	Y	Y	Y	Y	Y	Y	Y	Y	Y	Y	Y	Y
iShares Emerging Asia Local Govt Bond UCITS ETF	USD	Y	Y	Y	Y	Y	Y	Y	Y	Y	Y	Y	Y	Y	Y	Y	Y	Y	Y	Y	Y	Y	Y	Y	Y	Y	Y
iShares Emerging Markets Equity Enhanced Active UCITS ETF	USD	Y	Y	Y	Y	Y	Y	Y	Y	Y	Y	Y	Y	Y	Y	Y	Y	Y	Y	Y	Y	Y	Y	Y	Y	Y	Y
iShares Europe Equity Enhanced Active UCITS ETF	EUR	Y	Y	Y	Y	Y	Y	Y	Y	Y	Y	Y	Y	Y	Y	Y	Y	Y	Y	Y	Y	Y	Y	Y	Y	Y	Y
iShares Global Aggregate Bond ESG SRI UCITS ETF	USD	Y	L	Y	Y	Y	Y	Y	Y	L	Y	L	Y	Y	Y	Y	Y	Y	L	Y	L	Y	Y	Y	L	Y	Y
iShares Global Govt Bond UCITS ETF	USD	Y	Y	Y	Y	Y	Y	Y	Y	Y	Y	Y	L	Y	Y	Y	Y	Y	Y	Y	Y	Y	Y	Y	Y	Y	Y
iShares Global Inflation Linked Govt Bond UCITS ETF	USD	Y	Y	Y	Y	Y	Y	Y	Y	L	Y	Y	Y	Y	Y	Y	Y	Y	Y	Y	Y	Y	Y	Y	Y	Y	Y
iShares Global Real Estate Environmental Tilt UCITS ETF	USD	Y	Y	Y	Y	Y	Y	Y	Y	Y	Y	Y	Y	Y	Y	Y	Y	Y	Y	Y	Y	Y	Y	Y	Y	Y	Y
iShares Growth Portfolio UCITS ETF	EUR	Y	Y	Y	Y	Y	Y	Y	Y	-	-	Y	Y	Y	Y	Y	Y	Y	Y	Y	Y	Y	Y	Y	Y	Y	Y
iShares J.P. Morgan € EM Bond UCITS ETF	EUR	Y	Y	Y	Y	Y	Y	Y	Y	-	-	Y	Y	Y	Y	Y	Y	Y	Y	Y	Y	Y	Y	Y	Y	Y	Y
iShares J.P. Morgan EM Local Govt Bond UCITS ETF	USD	Y	Y	Y	Y	Y	Y	Y	Y	Y	Y	Y	Y	Y	Y	Y	Y	Y	Y	Y	Y	Y	Y	Y	Y	Y	Y
iShares Moderate Portfolio UCITS ETF	EUR	Y	Y	Y	Y	Y	Y	Y	Y	-	-	Y	Y	Y	Y	Y	Y	Y	Y	Y	Y	Y	Y	Y	Y	Y	Y

Nazwa funduszu	Waluta Bazowa Funduszu	Waluta, w której zabezpieczana jest ekspozycja i Waluta Wyceny																									
		AUD		CAD		CHF		DKK		EUR		GBP		HKD		JPY		MXP		NZD		SEK		SGD		USD	
		Aku	Dyst	Aku	Dyst	Aku	Dyst	Aku	Dyst	Aku	Dyst	Aku	Dyst	Aku	Dyst	Aku	Dyst	Aku	Dyst	Aku	Dyst	Aku	Dyst	Aku	Dyst	Aku	Dyst
iShares MSCI Australia UCITS ETF	USD	-	-	Y	Y	Y	Y	Y	Y	Y	Y	Y	Y	Y	Y	Y	Y	Y	Y	Y	Y	Y	Y	Y	Y	Y	Y
iShares MSCI EM Small Cap UCITS ETF	USD	Y	Y	Y	Y	Y	Y	Y	Y	Y	Y	Y	Y	Y	Y	Y	Y	Y	Y	Y	Y	Y	Y	Y	Y	Y	Y
iShares MSCI Europe Small Cap UCITS ETF	EUR	Y	Y	Y	Y	Y	Y	Y	Y	Y	Y	Y	Y	Y	Y	Y	Y	Y	Y	Y	Y	Y	Y	Y	Y	Y	Y
iShares MSCI Japan Small Cap UCITS ETF	USD	Y	Y	Y	Y	Y	Y	Y	Y	Y	Y	Y	Y	Y	Y	-	-	Y	Y	Y	Y	Y	Y	Y	Y	Y	Y
iShares MSCI Pacific ex-Japan CTB Enhanced ESG UCITS ETF	USD	Y	Y	Y	Y	Y	Y	Y	Y	Y	Y	Y	Y	Y	Y	Y	Y	Y	Y	Y	Y	Y	Y	Y	Y	Y	Y
iShares MSCI Pacific ex-Japan UCITS ETF	USD	Y	Y	Y	Y	Y	Y	Y	Y	Y	Y	Y	Y	Y	Y	Y	Y	Y	Y	Y	Y	Y	Y	Y	Y	Y	Y
iShares MSCI Saudi Arabia Capped UCITS ETF	USD	Y	Y	Y	Y	Y	Y	Y	Y	Y	Y	Y	Y	Y	Y	Y	Y	Y	Y	Y	Y	Y	Y	Y	Y	Y	Y
iShares MSCI South Africa UCITS ETF	USD	Y	Y	Y	Y	Y	Y	Y	Y	Y	Y	Y	Y	Y	Y	Y	Y	Y	Y	Y	Y	Y	Y	Y	Y	Y	Y
iShares MSCI Target UK Real Estate UCITS ETF	GBP	Y	Y	Y	Y	Y	Y	Y	Y	Y	Y	-	-	Y	Y	Y	Y	Y	Y	Y	Y	Y	Y	Y	Y	Y	Y
iShares MSCI World ex-USA UCITS ETF	USD	Y	Y	Y	Y	Y	Y	Y	Y	Y	Y	Y	Y	Y	Y	Y	Y	Y	Y	Y	Y	Y	Y	Y	Y	Y	Y
iShares MSCI World Paris-Aligned Climate UCITS ETF	USD	Y	Y	Y	Y	Y	Y	Y	Y	Y	Y	Y	Y	Y	Y	Y	Y	Y	Y	Y	Y	Y	Y	Y	Y	Y	Y
iShares MSCI World Sector & Country Neutral Equal Weight UCITS ETF	USD	Y	Y	Y	Y	Y	Y	Y	Y	Y	Y	Y	Y	Y	Y	Y	Y	Y	Y	Y	Y	Y	Y	Y	Y	Y	Y
iShares MSCI World Small Cap CTB Enhanced ESG UCITS ETF	USD	Y	Y	Y	Y	Y	Y	Y	Y	Y	Y	Y	Y	Y	Y	Y	Y	Y	Y	Y	Y	Y	Y	Y	Y	Y	Y
iShares MSCI World Small Cap UCITS ETF	USD	Y	Y	Y	Y	Y	Y	Y	Y	Y	Y	Y	Y	Y	Y	Y	Y	Y	Y	Y	Y	Y	Y	Y	Y	Y	Y
iShares S&P 500 Equal Weight UCITS ETF	USD	Y	Y	Y	Y	Y	Y	Y	Y	Y	Y	L	Y	Y	Y	Y	Y	Y	Y	Y	Y	Y	Y	Y	Y	Y	-
iShares S&P 500 Scored and Screened UCITS ETF	USD	Y	Y	Y	Y	Y	Y	Y	Y	L	Y	Y	Y	Y	Y	Y	Y	Y	Y	Y	Y	Y	Y	Y	Y	Y	-
iShares S&P SmallCap 600 UCITS ETF	USD	Y	Y	Y	Y	Y	Y	Y	Y	Y	Y	Y	Y	Y	Y	Y	Y	Y	Y	Y	Y	Y	Y	Y	Y	Y	-
iShares U.S. Equity High Income Active UCITS ETF	USD	Y	Y	Y	Y	Y	Y	Y	Y	Y	Y	Y	Y	Y	Y	Y	Y	Y	Y	Y	Y	Y	Y	Y	Y	Y	Y
iShares UK Gilts 0-5yr UCITS ETF	GBP	Y	Y	Y	Y	Y	Y	Y	Y	Y	Y	-	-	Y	Y	Y	Y	Y	Y	Y	Y	Y	Y	Y	Y	Y	Y
iShares US Equity Enhanced Active UCITS ETF	USD	Y	Y	Y	Y	Y	Y	Y	Y	Y	Y	Y	Y	Y	Y	Y	Y	Y	Y	Y	Y	Y	Y	Y	Y	Y	-
iShares World Equity Enhanced Active UCITS ETF	USD	Y	Y	Y	Y	Y	Y	Y	Y	Y	Y	Y	Y	Y	Y	Y	Y	Y	Y	Y	Y	Y	Y	Y	Y	Y	Y
iShares World Equity Factor Rotation Active UCITS ETF	USD	Y	Y	Y	Y	Y	Y	Y	Y	Y	Y	Y	Y	Y	Y	Y	Y	Y	Y	Y	Y	Y	Y	Y	Y	Y	Y
iShares World Equity High Income Active UCITS ETF	USD	Y	Y	Y	Y	Y	Y	Y	Y	Y	Y	Y	Y	Y	Y	Y	Y	Y	Y	Y	Y	Y	Y	Y	Y	Y	Y

* Jest zamierzone, aby ta Klasa Tytułów Uczestnictwa w Funduszu była pierwszą Udostępnioną Klasą Tytułów Uczestnictwa.

CELE INWESTYCYJNE I POLITYKA INWESTYCYJNA

Szczegółowe cele inwestycyjne i polityka inwestycyjna każdego Funduszu będą określone przez Dyrektorów w momencie utworzenia danego Funduszu. Każdy Fundusz jest zarządzany pasywnie, z wyjątkiem Funduszy Aktywnych, funduszu, iShares € Cash UCITS ETF i Funduszy Wieloaktywowych, które są zarządzane aktywnie. Więcej szczegółowych informacji można znaleźć w polityce inwestycyjnej każdego Funduszu. Inwestycje każdego Funduszu będą ograniczone do inwestycji dozwolonych Przepisami (a w przypadku funduszu iShares € Cash UCITS ETF – Rozporządzenia FRP), które są szczegółowo opisane w Załączniku III oraz, z wyjątkiem Inwestycji w pozagiełdowe otwarte systemy zbiorowego inwestowania, będą zazwyczaj notowane lub będą przedmiotem obrotu na Rynkach Regulowanych określonych w Załączniku I. Każdy Fundusz, z wyjątkiem iShares € Cash UCITS ETF, może wykorzystywać techniki i instrumenty określone w sekcji zatytułowanej „Techniki inwestycyjne”, a zatem może inwestować w systemy zbiorowego inwestowania i FIP opisane w tej sekcji.

Spółka uzyskała zezwolenie Banku Centralnego na inwestowanie do 100% aktywów każdego Funduszu w zbywalne papiery wartościowe i instrumenty rynku pieniężnego emitowane przez Państwo Członkowskie, jego władze lokalne, państwo niebędące Państwem Członkowskim lub międzynarodowe organy publiczne, których członkiem jest jedno lub więcej Państw Członkowskich.

Łączna inwestycja każdego Funduszu w inne systemy zbiorowego inwestowania, z wyjątkiem Funduszy Wieloaktywowych, nie może przekroczyć 10% aktywów danego Funduszu zgodnie z Przepisami i Załącznikiem III. Polityka inwestycyjna Bieżących Funduszy, z wyjątkiem Funduszy Wieloaktywowych, nie pozwala im inwestować więcej niż 10% swoich aktywów w inne systemy zbiorowego inwestowania. Fundusze Wieloaktywowe mogą być w pełni inwestowane w systemy zbiorowego inwestowania, z zastrzeżeniem warunków określonych w Załączniku III, i mogą inwestować do 20% swoich aktywów w każdy system zbiorowego inwestowania.

Zakres pożyczania papierów wartościowych każdego Funduszu może się różnić w zależności od popytu i obowiązujących przepisów podatkowych. Szczegółowe informacje można znaleźć w rozdziale „Efektywne zarządzanie portfelem”.

Wszelkie zmiany w celu inwestycyjnym Funduszu i/lub istotne zmiany w polityce inwestycyjnej Funduszu będą uzależnione od uzyskania uprzedniej zgody Posiadaczy Tytułów Uczestnictwa. Informacje na temat wykonywania praw głosu przez inwestorów w Funduszach znajdują się w części zatytułowanej „Informacje ogólne na temat transakcji dotyczących Spółki”. W przypadku zmiany celu inwestycyjnego i/lub polityki inwestycyjnej Funduszu, Spółka przekaże w odpowiednim czasie taką informację w celu umożliwienia wykupu lub sprzedaży Tytułów Uczestnictwa przed wdrożeniem zmiany.

Cel inwestycyjny, polityka inwestycyjna oraz, w stosownych przypadkach, Wskaźnika Referencyjnego wymienione dla danego Funduszu mają zastosowanie do wszystkich Klas Tytułów Uczestnictwa (w stosownych przypadkach) oferowanych przez ten Fundusz.

WSKAŹNIKI REFERENCYJNE

Informacje ogólne

Kapitalizacja spółek (w przypadku Funduszy kapitałowych) lub minimalna kwota kwalifikujących się obligacji (w przypadku Funduszy o Stałym Dochodzie), na które Fundusz posiada ekspozycję lub w które inwestuje, jest określana przez dostawcę Wskaźnika Referencyjnego Funduszu. Składniki Wskaźnika Referencyjnego Funduszu oraz, w stosownych przypadkach, kryteria ESG i metodologia wyboru mogą z czasem ulec zmianie. Potencjalni inwestorzy Funduszu mogą uzyskać podział składników będących w posiadaniu Funduszu z oficjalnej strony internetowej iShares (.com) lub od Zarządzającego Inwestycjami, z zastrzeżeniem wszelkich mających zastosowanie ograniczeń wynikających z licencji, która Zarządzający Inwestycjami posiada z odpowiednimi dostawcami Wskaźnika Referencyjnego.

Nie ma pewności, że Wskaźnik Referencyjny Funduszu będzie nadal obliczany i publikowany na warunkach opisanych w tym Prospekcie lub że nie zostanie on znacząco zmieniony. Wcześniejsze wyniki każdego Wskaźnika Referencyjnego nie są wyznacznikiem dla przyszłych wyników.

W odniesieniu do Funduszy, które śledzą Wskaźnik Referencyjny, są zarządzane w oparciu o Wskaźnik Referencyjny lub wykorzystują Wskaźnik Referencyjny do obliczania wynagrodzenia zmiennego, Spółka współpracuje z odpowiednimi administratorami Wskaźników Referencyjnych objętych zakresem Funduszy w celu potwierdzenia, że wskaźniki referencyjne są lub mają być uwzględnione w rejestrze prowadzonym przez ESMA zgodnie z rozporządzeniem w sprawie wskaźników referencyjnych.

Lista właściwych administratorów wskaźników referencyjnych wpisanych do Rejestru prowadzonego na podstawie Rozporządzenia w sprawie wskaźników referencyjnych jest dostępna a stronie internetowej ESMA pod adresem www.esma.europa.eu.

Na dzień sporządzenia niniejszego Prospektu Wskaźniki Referencyjne objęte zakresem stosowania uwzględniają nieistotne wskaźniki referencyjne (określone w Rozporządzeniu w sprawie wskaźników referencyjnych), a w Rejestrze Wskaźników Referencyjnych uwzględniono następujących administratorów wskaźników referencyjnych:

- Markit N.V. (w odniesieniu do objętych zakresem indeksów Markit iBoxx, z wyjątkiem iBoxx USD Asia ex-Japan Corporates Investment Grade ESG Screened Index, będącego Wskaźnikiem Referencyjnym funduszu iShares \$ Asia Investment Grade Corp Bond UCITS ETF);
- MSCI Limited (w odniesieniu do objętych zakresem indeksów MSCI);
- S&P Dow Jones Indices LLC (w odniesieniu do objętych zakresem indeksów S&P i Dow Jones); oraz
- STOXX Limited (w odniesieniu do objętych zakresem indeksów iSTOXX® i STOXX).

Na dzień sporządzenia niniejszego Prospektu Rejestr Wskaźników Referencyjnych nie uwzględnia następujących administratorów Wskaźników Referencyjnych objętych zakresem stosowania:

- Bloomberg Index Services Limited (w odniesieniu do objętych zakresem indeksów Bloomberg);
- FTSE International Limited (w odniesieniu do objętych zakresem indeksów FTSE);
- ICE Data Indices LLC (w odniesieniu do objętych zakresem indeksów ICE);
- IHS Markit Benchmark Administration Limited (w odniesieniu do indeksu iBoxx USD Asia ex-Japan Corporates Investment Grade ESG Screened Index, będącego Wskaźnikiem Referencyjnym funduszu iShares \$ Asia Investment Grade Corp Bond UCITS ETF); oraz
- J.P. Morgan Securities LLC (w odniesieniu do objętych zakresem indeksów J.P. Morgan).

Administratorzy Wskaźników Referencyjnych objętych zakresem stosowania, których nie uwzględniono w Rejestrze Wskaźników Referencyjnych, nadal dostarczają wskaźniki referencyjne objęte zakresem stosowania na podstawie ich aktualnego wniosku złożonego do ESMA o wpisanie do Rejestru Wskaźników Referencyjnych, który to wniosek został złożony przed końcem okresu przejściowego przewidzianego w Rozporządzeniu w sprawie wskaźników referencyjnych, który ma zakończyć się 31 grudnia 2025 r.

Od dnia 1 stycznia 2026 r. jedynie następujące kategorie wskaźników referencyjnych będą podlegać Rozporządzeniu w sprawie wskaźników referencyjnych (każdy zgodnie z definicją / opisem w Rozporządzeniu w sprawie wskaźników referencyjnych):

- wskaźniki referencyjne o znaczeniu krytycznym,
- wskaźniki referencyjne o znaczeniu istotnym,
- unijne wskaźniki referencyjne transformacji klimatycznej
- unijne wskaźniki referencyjne dostosowane do porozumienia paryskiego
- niektóre towarowe wskaźniki referencyjne

Spółka będzie monitorować Rejestr Wskaźników Referencyjnych, a w razie jakichkolwiek zmian informacje te, jak

również usunięcie odniesień do administratorów nieistotnych wskaźników referencyjnych, zostaną zaktualizowane w Prospekcie przy najbliższej okazji. Spółka posiada i utrzymuje odpowiednio spisane plany określające działania, jakie są podejmowane w przypadku istotnej zmiany lub zaprzestania opracowywania Wskaźnika Referencyjnego.

Dyrektorzy mogą, jeżeli uznają to za konieczne dla Spółki lub jakiegokolwiek Funduszu i za zgodą Depozytariusza, zastąpić wskaźnik innym Wskaźnikiem Referencyjnym, jeżeli:

- skład lub wagi składowych papierów wartościowych Wskaźnika Referencyjnego spowodowałyby, że Fundusz (gdyby ściśle śledził Wskaźnik Referencyjny) naruszyłby postanowienia Przepisów, Regulacje Banku Centralnego w sprawie UCITS, inne wymogi Banku Centralnego, lokalne przepisy lub wymagania innych jurysdykcji i/lub jakichkolwiek przepisy podatkowe, które mogą być uznane przez Zarząd za istotne dla Spółki i/lub jakiegokolwiek Funduszu;
- dany Wskaźnik Referencyjny lub seria indeksów przestaje istnieć;
- dostępny jest nowy indeks, który zastąpi istniejący Wskaźnik Referencyjny;
- nowy indeks staje się dostępny oraz jest uważany za standard rynkowy dla inwestorów na danym rynku i/lub byłby uważany za przynoszący większe korzyści dla inwestorów niż istniejący Wskaźnik Referencyjny;
- trudno jest inwestować w papiery wartościowe objęte danym Wskaźnikiem Referencyjnym;
- dostawca Wskaźnika Referencyjnego zwiększa swoje opłaty do poziomu, który zdaniem Dyrektorów jest zbyt wysoki;
- jakość (w tym dokładność i dostępność danych) określonego Wskaźnika Referencyjnego, zdaniem Dyrektorów, pogorszyła się;
- płynny rynek kontraktów futures, na którym inwestuje dany Fundusz, przestaje być dostępny; lub
- gdy dostępny jest indeks, który dokładniej przedstawia prawdopodobne opodatkowanie Funduszu w odniesieniu do składowych papierów wartościowych w tym indeksie.

W przypadku gdy taka zmiana spowodowałaby istotną różnicę między papierami wartościowymi wchodzącymi w skład Wskaźnika Referencyjnego a proponowanym Wskaźnikiem Referencyjnym, Posiadacz Tytułów Uczestnictwa zostanie poproszony o akceptację z wyprzedzeniem. W okolicznościach, w których wymagane będzie podjęcie natychmiastowych działań i nie będzie możliwe uzyskanie zgody Posiadaczy Tytułów Uczestnictwa przed zmianą Wskaźnika Referencyjnego Funduszu, Posiadacze Tytułów Uczestnictwa zostaną poproszeni o akceptację zmiany Wskaźnika Referencyjnego lub, w przypadku braku takiej akceptacji, o likwidację Funduszu tak szybko, jak to będzie możliwe i praktyczne.

Wszelkie zmiany Wskaźnika Referencyjnego zostaną uprzednio rozliczone z Bankiem Centralnym, co będzie odzwierciedlone w poprawionej dokumentacji Prospektu emisyjnego i zostanie odnotowane w rocznych i półrocznych sprawozdaniach odpowiedniego Funduszu, wydanych po każdej takiej zmianie. Ponadto wszelkie istotne zmiany w opisie Wskaźnika Referencyjnego zostaną odnotowane w rocznych i półrocznych raportach odpowiedniego Funduszu.

Dyrektorzy mogą zmienić nazwę Funduszu, w szczególności jeśli jego Wskaźnik Referencyjny lub nazwa jego Wskaźnika Referencyjnego zostanie zmieniona. Wszelkie zmiany nazwy Funduszu zostaną wcześniej zatwierdzone przez Bank Centralny, a odpowiednia dokumentacja dotycząca danego Funduszu zostanie uaktualniona w celu odzwierciedlenia nowej nazwy.

Każda z powyższych zmian może mieć wpływ na status podatkowy Spółki i/lub Funduszu w danej jurysdykcji. W związku z tym zaleca się, aby inwestorzy zasięgnęli opinii swoich profesjonalnych doradców podatkowych w celu zrozumienia wszelkich skutków podatkowych zmiany swoich udziałów w jurysdykcji, w której są rezydentami.

OPISY FUNDUSZY

Każdy Fundusz może inwestować w FIP do celów inwestycji bezpośrednich, przy czym wyjątek stanowi fundusz iShares € Cash UCITS ETF, który może inwestować w FIP zgodnie ze swoją polityką inwestycyjną, oraz Fundusze Wieloaktywowe, które mogą inwestować w FIP do celów efektywnego zarządzania portfelem zgodnie z warunkami określonymi w sekcji „Efektywne zarządzanie portfelem”. W przypadku FIP każdy ESG, SRI lub inny rodzaj ratingu czy analiz będzie miał zastosowanie tylko do bazowych papierów wartościowych. Szczegółowe informacje dotyczące inwestycji w FIP znajdują się w sekcji „Techniki inwestycyjne”.

Inwestycje każdego Funduszu, inne niż inwestycje w pozagiełdowe inwestycje w FIP i pozagiełdowe otwarte programy zbiorowego inwestowania, będą zazwyczaj notowane na giełdzie lub będą przedmiotem obrotu na Rynkach Regulowanych określonych w Załączniku I.

Poniżej przedstawiono cele inwestycyjne i politykę inwestycyjną dla każdego z Bieżących Funduszy. Inwestorzy powinni pamiętać, że opis Wskaźnika Referencyjnego podany w odniesieniu do Funduszu może ulec zmianie.

Cel inwestycyjny, polityka inwestycyjna oraz, w stosownych przypadkach, Wskaźnika Referencyjnego wymienione dla danego Funduszu mają zastosowanie do wszystkich Klas Tytułów Uczestnictwa (w stosownych przypadkach) oferowanych przez ten Fundusz.

Klasy Tytułów Uczestnictwa z Zabezpieczeniem Walutowym, gdy są oferowane w ramach Funduszu, mają na celu zmniejszenie wpływu wahań kursów wymiany pomiędzy ekspozycjami walutowej portfela bazowego Funduszu (lub, w przypadku iShares \$ Corp Bond Enhanced Active UCITS ETF, iShares \$ High Yield Corp Bond Enhanced Active UCITS ETF, iShares € Cash UCITS ETF, iShares € Corp Bond Enhanced Active UCITS ETF, iShares € Flexible Income Bond Active UCITS ETF, iShares € High Yield Corp Bond Enhanced Active UCITS ETF, iShares AI Innovation Active UCITS ETF, iShares AT1 Bond Active UCITS ETF i Funduszy Wieloaktywowych, pomiędzy Walutą Bazową Funduszu) a Walutą Wyceny Klasy Tytułów Uczestnictwa z Zabezpieczeniem Walutowym na zwroty z odpowiedniego Wskaźnika Referencyjnego (lub, w przypadku iShares € Cash UCITS ETF, Funduszy Aktywnych i Funduszy Wieloaktywowych, na zwroty z Funduszu) dla inwestorów w tę Klasę Tytułów Uczestnictwa, poprzez zawieranie umów walutowych na zabezpieczenie walutowe. Tylko Fundusze śledzące Wskaźnik Referencyjny, który nie zawiera metody zabezpieczania walutą, mogą uruchamiać Klasy Tytułów Uczestnictwa z Zabezpieczeniem Walutowym.

Klasy Tytułów Uczestnictwa, w tym Klasy Tytułów Uczestnictwa z Zabezpieczeniem Walutowym, mogą mieć waluty wyceny różne od Waluty Bazowej swoich Funduszy.

Rozporządzenie SFDR

Następujące Fundusze zostały sklasyfikowane jako fundusze podlegające przepisom artykułu 8 rozporządzenia SFDR, tj. fundusze promujące aspekt środowiskowy lub społeczny, o ile spółki, w które dokonywane są inwestycje, stosują dobre praktyki w zakresie zarządzania („**Fundusze podlegające przepisom Artykułu 8**”): Fundusze Aktywne (tzn. iShares \$ Corp Bond Enhanced Active UCITS ETF, iShares € Corp Bond Enhanced Active UCITS ETF, iShares € Flexible Income Bond Active UCITS ETF, iShares AI Innovation Active UCITS ETF, iShares Asia ex Japan Equity Enhanced Active UCITS ETF, iShares Emerging Markets Equity Enhanced Active UCITS ETF, iShares Europe Equity Enhanced Active UCITS ETF, iShares U.S. Equity High Income Active UCITS ETF, iShares US Equity Enhanced Active UCITS ETF, iShares World Equity Enhanced Active UCITS ETF, iShares World Equity Factor Rotation Active UCITS ETF oraz iShares World Equity High Income Active UCITS ETF), Fundusze Wieloaktywowe (tzn. iShares Conservative Portfolio UCITS ETF, iShares Growth Portfolio UCITS ETF oraz iShares Moderate Portfolio UCITS ETF), iShares \$ Asia Investment Grade Corp Bond UCITS ETF, iShares \$ Corp Bond ESG Paris-Aligned Climate UCITS ETF, iShares \$ High Yield Corp Bond ESG Paris-Aligned Climate UCITS ETF, iShares € Aggregate Bond ESG SRI UCITS ETF, iShares € Cash UCITS ETF, iShares € Corp Bond ESG Paris-Aligned Climate UCITS ETF, iShares € Corp Bond ex-Financials 1-5yr ESG SRI UCITS ETF, iShares € Govt Bond Climate UCITS ETF, iShares € High Yield Corp Bond Enhanced Active UCITS ETF, iShares € High Yield Corp Bond ESG Paris-Aligned Climate UCITS ETF, iShares AI Adopters & Applications UCITS ETF, iShares AI Infrastructure UCITS ETF, iShares AT1 Bond Active UCITS ETF, iShares Global Aggregate Bond ESG SRI UCITS ETF, iShares Global Real Estate Environmental Tilt UCITS ETF, iShares MSCI Pacific ex-Japan CTB Enhanced ESG UCITS ETF, iShares MSCI World Paris-Aligned Climate UCITS ETF, iShares MSCI World Small Cap CTB Enhanced ESG UCITS ETF oraz iShares S&P 500 Scored and Screened UCITS ETF).

Następujący fundusz skategoryzowano jako fundusz podlegający przepisom art. 9 SFDR, tj. fundusz, którego celem jest zrównoważona inwestycja („Fundusz podlegający przepisom Artykułu 9”): iShares \$ Development Bank Bonds UCITS ETF.

W Załączniku VIII określono informacje ujawniane przed zawarciem umowy, wymagane na mocy rozporządzenia SFDR i rozporządzenia w sprawie taksonomii dla Funduszy podlegających przepisom Artykułu 8 i Artykułu 9. Ujawnienia informacji przed zawarciem umowy zostały przygotowane na podstawie informacji dostępnych od dostawców indeksów i innych zewnętrznych dostawców danych na krótko przed datą publikacji niniejszego Prospektu.

Fundusz inny niż Fundusze podlegające przepisom Artykułu 8 oraz Fundusz podlegający przepisom Artykułu 9 nie promują aspektów środowiskowych lub społecznych i nie mają na celu zrównoważonych inwestycji. W związku z tym nie zostały skategoryzowane jako fundusze podlegające przepisom Artykułu 8 lub Artykułu 9 Rozporządzenia SFDR.

W odniesieniu do Funduszy innych niż Fundusze Aktywne i iShares € Cash UCITS ETF:

Chociaż dostawcy indeksów Wskaźników Referencyjnych Funduszy podlegających przepisom Artykułu 8 i Artykułu 9 (lub, w odniesieniu do Funduszy Wieloaktywowych, dostawcy indeksów zarządzanych przez BlackRock bazowych funduszy indeksowych Funduszy Wieloaktywowych) dostarczają opisów tego, co każdy indeks ma osiągnąć, dostawcy indeksów zasadniczo nie udzielają żadnej gwarancji ani nie przyjmują żadnej odpowiedzialności w odniesieniu do jakości, dokładności lub kompletności danych dotyczących ich wskaźników referencyjnych, w ich dokumentach dotyczących metodologii indeksowej, ani też żadnej gwarancji, że opublikowane wskaźniki będą zgodne z opisanymi przez nie metodami indeksów referencyjnych. Błędy w jakości, dokładności i kompletności danych mogą pojawiać się od czasu do czasu i mogą nie zostać zidentyfikowane i skorygowane przez pewien czas, szczególnie w przypadku indeksów rzadziej używanych.

W odniesieniu do Funduszy, które śledzą Unijny Wskaźnik Referencyjny Transformacji Klimatycznej lub Unijny Wskaźnik Referencyjny dostosowany do porozumienia paryskiego:

Następujące Fundusze dążą do odwzorowania wyników Wskaźnika Referencyjnego, który jest oznaczony przez dostawcę indeksu albo jako Unijny Wskaźnik Referencyjny Transformacji Klimatycznej, albo jako Unijny Wskaźnik Referencyjny dostosowany do porozumienia paryskiego (w rozumieniu Rozporządzenia w sprawie wskaźników referencyjnych): iShares \$ Corp Bond ESG Paris-Aligned Climate UCITS ETF, iShares \$ High Yield Corp Bond ESG Paris-Aligned Climate UCITS ETF, iShares € Corp Bond ESG Paris-Aligned Climate UCITS ETF, iShares € High Yield Corp Bond ESG Paris-Aligned Climate UCITS ETF, iShares MSCI Pacific ex-Japan CTB Enhanced ESG UCITS ETF, iShares MSCI World Paris-Aligned Climate UCITS ETF oraz iShares MSCI World Small Cap CTB Enhanced ESG UCITS ETF. W przypadku, gdy dostawca indeksu oznaczył Wskaźnik Referencyjny jako Unijny Wskaźnik Referencyjny Transformacji Klimatycznej albo Unijny Wskaźnik Referencyjny dostosowany do Porozumienia Paryskiego, metodologia Wskaźnika Referencyjnego musi być skonstruowana zgodnie z minimalnymi standardami określonymi w Rozporządzeniu w sprawie wskaźników referencyjnych w odniesieniu do kryteriów wyboru, wagi oraz, w stosownych przypadkach, wyłączenia aktywów bazowych w celu dostosowania do zobowiązań w zakresie klimatu określonych w Porozumieniu Paryskim.

Wykluczenia dotyczące unijnych wskaźników referencyjnych dostosowanych do Porozumienia Paryskiego

W przypadku funduszy używających w swojej nazwie terminów związanych z kwestiami środowiskowymi, wpływem lub zrównoważonym rozwojem (w tym „ESG”), innych niż opisane w sekcji „Wykluczenia dotyczące unijnych wskaźników referencyjnych transformacji klimatycznej” poniżej, Wskaźnik Referencyjny będzie również stosował wykluczenia zgodne z wykluczeniami dotyczącymi unijnych wskaźników referencyjnych dostosowanych do porozumienia paryskiego.

Wykluczenia dotyczące unijnych wskaźników referencyjnych dostosowanych do porozumienia paryskiego zakazują inwestowania w spółki, które są zaangażowane w jakiekolwiek działania związane z bronią kontrowersyjną, są zaangażowane w uprawę i produkcję tytoniu, naruszyły zasady inicjatywy Global Compact (UNGC) lub wytyczne Organizacji Współpracy Gospodarczej i Rozwoju (OECD) dla przedsiębiorstw wielonarodowych lub osiągają więcej niż określony procent przychodów z wytwarzania energii elektrycznej (która wytwarza emisje gazów cieplarnianych powyżej ustalonego progu intensywności), węgla, ropy naftowej lub gazu.

W przypadku funduszy używających w swojej nazwie terminów związanych z kwestiami środowiskowymi, wpływem lub zrównoważonym rozwojem Wskaźnik Referencyjny może obejmować obligacje ekologiczne, społeczne i zrównoważonego rozwoju (GSS) wyemitowane przez spółkę, które mają zwiększyć wpływy przeznaczone specjalnie na projekty promujące pozytywny wkład środowiskowy i/lub społeczny i mające na celu złagodzenie niekorzystnych skutków dla zrównoważonego rozwoju, takie jak inwestycje w energię odnawialną lub efektywność energetyczną, w oparciu o informacje dostępne w dokumentacji dotyczącej emisji obligacji. Zamiast podlegać wszystkim wykluczeniom dotyczącym unijnych wskaźników referencyjnych dostosowanych do porozumienia paryskiego na poziomie emitenta, będą podlegały:

- • wykluczeniom dotyczącym unijnych wskaźników referencyjnych dostosowanych do porozumienia paryskiego dotyczącym naruszeń UNGC i OECD na poziomie emitenta; oraz
- • innym opisanym powyżej wykluczeniom dotyczącym unijnych wskaźników referencyjnych dostosowanych do porozumienia paryskiego na poziomie działalności gospodarczej finansowanej z obligacji GSS.

Wykluczenia dotyczące unijnych wskaźników referencyjnych transformacji klimatycznej

W przypadku funduszy używających w swojej nazwie wyłącznie terminów związanych z transformacją, kwestiami społecznymi lub ładem korporacyjnym lub w przypadku, gdy nazwa łączy terminy związane z transformacją i kwestiami środowiskowymi lub wpływem Wskaźnik Referencyjny będzie również stosował wyłączenia zgodne z wynikami wykluczeń dotyczących unijnych wskaźników referencyjnych transformacji klimatycznej.

Unijne wskaźniki referencyjne transformacji klimatycznej zabraniają inwestowania w spółki, które są zaangażowane w jakiekolwiek działania związane z bronią kontrowersyjną, są zaangażowane w uprawę i produkcję tytoniu lub naruszyły zasady inicjatywy UNGC bądź Wytyczne OECD dla przedsiębiorstw wielonarodowych.

W odniesieniu do iShares € High Yield Corp Bond Enhanced Active UCITS ETF:

Poprzez stosowanie zasad Polityki ESG Funduszu (opisanych poniżej) Fundusz promuje aspekty środowiskowe związane z ograniczeniem zanieczyszczenia środowiska. Fundusz promuje następujące aspekty społeczne: (i)

ograniczenie dostępności broni; (ii) poprawa zdrowia i dobrobytu; oraz (iii) wspieranie praw człowieka, standardów pracy, ochrony środowiska i przeciwdziałania korupcji. Szczegółowe informacje na temat aspektów środowiskowych i społecznych promowanych przez Fundusz przedstawiono w Załączniku VIII.

W odniesieniu do iShares AT1 Bond Active UCITS ETF:

Poprzez stosowanie zasad Polityki ESG Funduszu (opisanych poniżej) Fundusz promuje aspekty środowiskowe związane z: (i) wspieraniem przejścia na gospodarkę niskoemisyjną oraz (ii) łagodzeniem zmian klimatycznych poprzez dążenie do zwiększenia o co najmniej 5% w stosunku do Indeksu ekspozycji na inwestycje, które uznaje się za mające pozytywne efekty zewnętrzne, a także dążenie do wykluczenia ekspozycji na inwestycje, które uznaje się za mające negatywne efekty zewnętrzne (jak opisano bardziej szczegółowo w Polityce ESG Funduszu); (iii) wspieraniem praw człowieka, standardów pracy, ochrony środowiska i przeciwdziałania korupcji poprzez stosowanie bazowych kryteriów wykluczające BlackRock dla obszaru EMEA (opisanych w Załączniku VII). Szczegółowe informacje na temat aspektów środowiskowych i społecznych promowanych przez Fundusz przedstawiono w Załączniku VIII.

Uwzględnienie głównych niekorzystnych skutków dla czynników zrównoważonego rozwoju („PAI”)

Wszystkie Fundusze z wyjątkiem Funduszy podlegających przepisom Artykułu 8 i Artykułu 9:

W ramach zarządzania portfelami funduszy Zarządzający Inwestycjami ma dostęp do szeregu źródeł danych, w tym danych PAI. Chociaż Zarządzający jest odpowiedzialny za uwzględnianie zagregowanych danych PAI związanych ze wszystkimi zarządzanymi przez niego funduszami, Fundusze nie zobowiązują się do uwzględniania PAI przy wyborze swoich inwestycji.

Fundusze podlegające przepisom Artykułu 8 i Artykułu 9:

Ujawnienia informacji przed zawarciem umowy zamieszczone w Załączniku VIII określają PAI uwzględniane dla każdego Funduszu.

Ryzyko związane z kwestiami zrównoważonego rozwoju

Wszystkie Fundusze (z wyjątkiem Funduszy Aktywnych, Funduszy podlegających przepisom art. 8, Funduszu podlegającego przepisom art. 9, Funduszy Wieloaktywnych i funduszu iShares € Cash UCITS ETF):

Każdy Fundusz śledzi Wskaźnik Referencyjny i jest zarządzany z naciskiem na minimalizację błędu odwzorowania wyników w stosunku do Wskaźnika Referencyjnego. Zarządzający Inwestycjami uwzględnił ryzyko Funduszu związane ze zrównoważonym rozwojem przy przeprowadzaniu analizy due diligence na Wskaźniku Referencyjnym w ramach doboru indeksów dla Funduszu. Ponieważ ka Fundusz ma na celu śledzenia Wskaźnika Referencyjnego, ryzyko Funduszy związane ze zrównoważonym rozwojem nie będzie miało wpływu na indywidualny wybór papierów wartościowych, chyba że zostanie wyraźnie włączone do metodologii Wskaźnika Referencyjnego przez dostawcę indeksu. Ponieważ każdy Fundusz jest zarządzany pasywnie, zarządzanie portfelem nie obejmuje oddzielnej integracji ryzyka związanego ze zrównoważonym rozwojem w procesie inwestycyjnym. Jednak biorąc pod uwagę strategię inwestycyjną Funduszy i profil ryzyka Funduszy, wpływ ryzyka związanego z kwestiami zrównoważonego rozwoju na Fundusze uważa się za nieistotny.

Więcej informacji na temat sposobu uwzględnienia Informacji o ESG w procesie inwestycyjnym można znaleźć w sekcji „Uwzględnianie Informacji o ESG” Prospektu.

Fundusze podlegające przepisom art. 8 (z wyjątkiem Funduszy Aktywnych, Funduszy Wieloaktywnych i funduszu iShares € Cash UCITS ETF) oraz fundusz podlegający przepisom art. 9:

Każdy Fundusz śledzi Wskaźnik Referencyjny i jest zarządzany z naciskiem na minimalizację błędu odwzorowania wyników w stosunku do Wskaźnika Referencyjnego (co obejmuje uwzględnienie kryteriów ESG w ramach metodologii indeksu). Zarządzający Inwestycjami uwzględnił ryzyko Funduszu związane ze zrównoważonym rozwojem przy przeprowadzaniu analizy due diligence na Wskaźniku Referencyjnym w ramach doboru indeksów dla Funduszu. Ponieważ Fundusz ma na celu śledzenia Wskaźnika Referencyjnego, ryzyko Funduszy związane ze zrównoważonym rozwojem będzie miało wpływ wyłącznie na indywidualny wybór papierów wartościowych, przy czym kryteria ESG zostaną włączone do metodologii Wskaźnika Referencyjnego przez dostawcę indeksu. Ponieważ każdy Fundusz jest zarządzany pasywnie, zarządzanie portfelem nie obejmuje oddzielnej integracji ryzyka związanego ze zrównoważonym rozwojem w procesie inwestycyjnym. Jednak biorąc pod uwagę strategię inwestycyjną Funduszy i profil ryzyka Funduszy, wpływ ryzyka związanego z kwestiami zrównoważonego rozwoju na Fundusze uważa się za nieistotny.

Więcej informacji na temat sposobu uwzględnienia Informacji o ESG w procesie inwestycyjnym można znaleźć w sekcji „Uwzględnianie Informacji o ESG” Prospektu.

Fundusze Aktywne (z wyjątkiem funduszu iShares \$ High Yield Corp Bond Enhanced Active UCITS ETF), the Multi-Asset Funds oraz iShares € Cash UCITS ETF:

Zarządzający Inwestycjami będzie stosował Politykę ESG każdego Funduszu i uwzględnił takie kryteria w ramach procesu inwestycyjnego, tak by zapewnić zgodność aktywów z celami inwestycyjnymi i polityką każdego Funduszu (w tym z jego wiążącymi zobowiązaniami w zakresie zrównoważonego rozwoju). Ponadto Zarządzający Inwestycjami, jako przedstawiciel Spółki Zarządzającej, uwzględni w swoich procesach ryzyko związane ze

zrównoważonym rozwojem oraz inne ryzyko inwestycyjne. Aby uzyskać jak najlepsze skorygowane o ryzyko zwroty z inwestycji dla Funduszy, Zarządzający Inwestycjami będzie zarządzał istotnymi ryzykami i możliwościami, które mogą mieć wpływ na portfel każdego Funduszu, w tym finansowo istotnymi ryzykami związanymi ze środowiskiem, odpowiedzialnością społeczną i/lub ładem korporacyjnym (ESG), o ile dostępne są odpowiednie dane lub informacje. Uwzględnianie Informacji o ESG łączy ryzyko związane ze zrównoważonym rozwojem z decyzjami inwestycyjnymi poprzez wykorzystanie danych ESG w analizie finansowej i zarządzaniu ryzykiem w celu identyfikacji, oceny i ograniczania ryzyka, które może mieć wpływ na długoterminową wartość i wyniki. Zarządzający Inwestycjami uwzględni te dane i informacje w ramach całego zbioru informacji w procesie badawczym i podejmuje decyzję co do ich istotności w procesie inwestycyjnym, przy jednoczesnym zastosowaniu polityki ESG każdego Funduszu (opisanej powyżej). Więcej informacji na temat sposobu uwzględnienia Informacji o ESG w procesie inwestycyjnym można znaleźć w sekcji „Uwzględnianie Informacji o ESG” Prospektu.

Potencjalna ekspozycja na ryzyko związane z kwestiami zrównoważonego rozwoju oraz jego wpływ na każdy Fundusz są określone przez strategię inwestycyjną każdego Funduszu (w tym Politykę ESG, koncentrację geograficzną, styl zarządzania portfelem, płynność, alokację sektorową oraz projekt produktu). Biorąc pod uwagę strategię inwestycyjną każdego Funduszu i profil ryzyka każdego Funduszu, wpływ ryzyka związanego z kwestiami zrównoważonego rozwoju na każdy Fundusz uważa się za nieistotny.

iShares \$ High Yield Corp Bond Enhanced Active UCITS ETF:

Zarządzający Inwestycjami, jako przedstawiciel Spółki Zarządzającej, uwzględni ryzyko związane ze zrównoważonym rozwojem wraz z innymi rodzajami ryzyka inwestycyjnego w swoich procesach. Aby uzyskać jak najlepsze skorygowane o ryzyko zwroty z inwestycji dla Funduszu, Zarządzający Inwestycjami będzie zarządzał istotnymi ryzykami i możliwościami, które mogą mieć wpływ na portfel Funduszu, w tym finansowo istotnymi ryzykami związanymi ze środowiskiem, odpowiedzialnością społeczną i/lub ładem korporacyjnym (ESG), o ile dostępne są odpowiednie dane lub informacje. Uwzględnianie Informacji o ESG łączy ryzyko związane ze zrównoważonym rozwojem z decyzjami inwestycyjnymi poprzez wykorzystanie danych ESG w analizie finansowej i zarządzaniu ryzykiem w celu identyfikacji, oceny i ograniczania ryzyka, które może mieć wpływ na długoterminową wartość i wyniki. Zarządzający Inwestycjami uwzględni takie dane lub informacje dotyczące ESG w ramach całego zbioru informacji w procesie badawczym i podejmie decyzję co do ich istotności w procesie inwestycyjnym. Informacje te nie są jedynym czynnikiem brany pod uwagę przy podejmowaniu decyzji inwestycyjnych, a zakres, w jakim ryzyko związane ze zrównoważonym rozwojem jest uwzględniane przy podejmowaniu decyzji inwestycyjnych, będzie również zależał od istotności takiego ryzyka. Więcej informacji na temat sposobu uwzględnienia Informacji o ESG w procesie inwestycyjnym można znaleźć w sekcji „Uwzględnienie czynników dotyczących środowiska, społeczeństwa i ładu korporacyjnego”.

Potencjalna ekspozycja na ryzyko związane z kwestiami zrównoważonego rozwoju oraz jego wpływ na Fundusz są określone przez strategię inwestycyjną Funduszu (w tym koncentrację geograficzną, styl zarządzania portfelem, płynność, alokację sektorową oraz projekt produktu). Biorąc pod uwagę strategię inwestycyjną Funduszu i profil ryzyka Funduszu, wpływ ryzyka związanego z kwestiami zrównoważonego rozwoju na Fundusz uważa się za nieistotny.

Więcej informacji na temat ryzyka związanego z kwestiami zrównoważonego rozwoju można znaleźć w sekcji „Czynniki ryzyka”.

Rozporządzenie w sprawie taksonomii

Wszystkie Fundusze z wyjątkiem Funduszy podlegających przepisom Artykułu 8 i Artykułu 9:

Inwestycje bazowe tych Funduszy nie uwzględniają kryteriów UE dotyczących zrównoważonej środowiskowo działalności gospodarczej.

iShares \$ Asia Investment Grade Corp Bond UCITS ETF

Cel inwestycyjny

Celem inwestycyjnym Funduszu jest zapewnienie inwestorowi całkowitego zwrotu, przy uwzględnieniu zarówno zwrotu z kapitału, jak i dochodu, który odzwierciedla zwrot z indeksu iBoxx USD Asia ex-Japan Corporates Investment Grade ESG Screened Index.

Polityka inwestycyjna

Aby osiągnąć ten cel inwestycyjny, polityka inwestycyjna Funduszu polega na inwestowaniu w portfel papierów wartościowych o stałym dochodzie, który w największym możliwym i wykonalnym stopniu składa się z papierów wartościowych będących składnikami indeksu iBoxx USD Asia ex-Japan Corporates Investment Grade ESG Screened Index, który jest Wskaźnikiem Referencyjnym dla tego Funduszu. Fundusz zamierza stosować techniki optymalizacji w celu osiągnięcia podobnego zwrotu jak dla Wskaźnika Referencyjnego i dlatego nie oczekuje się, aby Fundusz przez cały czas utrzymywał każdy składnik bazowy Wskaźnika Referencyjnego lub utrzymywał go w takiej samej proporcji jak ich udział we Wskaźniku Referencyjnym. Fundusz może utrzymywać niektóre papiery wartościowe niewchodzące w skład danego Wskaźnika Referencyjnego, jeżeli pozwalają one osiągnąć podobne wyniki z inwestycji (przy analogicznym profilu ryzyka), co określone papiery wartościowe wchodzące w skład Wskaźnika Referencyjnego. Jednakże od czasu do czasu Fundusz może utrzymywać wszystkie składniki Wskaźnika Referencyjnego. Zakłada się, że inwestycje bezpośrednie Funduszu będą dokonywane wyłącznie w papiery wartościowe emitentów spełniających wymogi dotyczące ochrony środowiska, społeczeństwa i zarządzania („**ESG**”) wskazane przez dostawcę indeksu.

Inwestycje Funduszu będą w momencie zakupu zgodne z wymogami ratingowymi i kredytowymi określonymi we Wskaźniku Referencyjnym dla tego Funduszu, który posiada rating na poziomie inwestycyjnym. Zakłada się, że inwestycje Funduszu będą obejmować papiery wartościowe o ratingu na poziomie inwestycyjnym, które wchodziły w skład Wskaźnika Referencyjnego, jednak okresowo i w pewnych okolicznościach inwestycje mogą obejmować aktywa o niższej klasie. W takim przypadku Fundusz może utrzymywać papiery wartościowe nieposiadające ratingu na poziomie inwestycyjnym do czasu, gdy papiery wartościowe nieposiadające ratingu na poziomie inwestycyjnym przestaną wchodzić w skład Wskaźnika Referencyjnego Funduszu (w stosownych przypadkach) i likwidacja tych pozycji jest możliwa do zrealizowania (w opinii Zarządzającego Inwestycjami).

Bezpośrednie inwestycje Funduszu będą w momencie zakupu zgodne z wymogami ESG określonymi we Wskaźniku Referencyjnym dla tego Funduszu. Fundusz może nadal posiadać papiery wartościowe, które przestały spełniać wymogi ESG Wskaźnika Referencyjnego Funduszu do czasu, gdy odpowiednie papiery wartościowe przestaną wchodzić w skład Wskaźnika Referencyjnego, a likwidacja pozycji będzie możliwa do zrealizowania (w opinii Zarządzającego Inwestycjami).

W celach zachowania zgodności z Zasadami AMF ESG, minimalna proporcja aktywów netto Funduszu, z wyłączeniem Środków pieniężnych i systemów zbiorowego inwestowania na rynku pieniężnym z codzienną obsługą operacji, które są oceniane lub analizowane zgodnie z kryteriami ESG Wskaźnika Referencyjnego, w przypadku gdy emitent pochodzi z (i) rynków rozwiniętych (zgodnie z definicją dostawcy indeksu), wynosi 90%, a gdy pochodzi z (ii) rynków wschodzących (zgodnie z definicją dostawcy indeksu), wynosi 75%. W wyniku zastosowania kryteriów ESG Wskaźnika Referencyjnego średni ważony rating ESG Funduszu będzie wyższy niż rynek obligacji przedsiębiorstw o ratingu na poziomie inwestycyjnym denominowanych w dolarach amerykańskich w całym regionie Azji, z wyjątkiem Japonii.

Walutą bazową iShares \$ Asia Investment Grade Corp Bond UCITS ETF (US\$).

Wskaźnik Referencyjny

Indeks iBoxx USD Asia ex-Japan Corporates Investment Grade ESG Screened Index mierzy wyniki obligacji przedsiębiorstw o ratingu na poziomie inwestycyjnym denominowanych w dolarach amerykańskich w całym regionie Azji, z wyjątkiem Japonii, jak określił dostawca indeksu, i wyłącza emitentów na podstawie kryteriów ESG dostawcy indeksu i innych kryteriów wykluczających.

Aby zakwalifikować się do włączenia do Wskaźnika Referencyjnego, obligacje muszą (i) być denominowane w dolarach amerykańskich; (ii) mieć co najmniej 18 miesięcy do terminu zapadalności w momencie emisji; (iii) mieć co najmniej jeden rok pozostały do terminu zapadalności; (iv) posiadać minimalną kwotę pozostałą do spłaty w wysokości 300 mln USD; (v) posiadać rating na poziomie inwestycyjnym (Baa3/BBB-/BBB- lub wyższą) od co najmniej jednej z agencji Moody's, S&P i Fitch, przy użyciu średniego ratingu skonsolidowanego z najbliższego poziomu ratingu, jeżeli rating ten pochodzi od więcej niż jednej z tych agencji ratingowych.

Obligacje ze znanymi przepływami pieniężnymi kwalifikują się do włączenia do Wskaźnika Referencyjnego zgodnie z metodologią indeksu.

Wskaźnik Referencyjny stosuje weryfikację wykluczającą emitentów zaangażowanych w następujące rodzaje działalności (lub powiązane działania): broń strzelecka, kontrowersyjna broń, węgiel termiczny, piaski ropoosne i tytoń. Dostawca indeksu definiuje, co stanowi „zaangażowanie” w każdą z działalności objętych ograniczeniem. Taka ocena może być dokonywana na podstawie procentowego udziału w przychodach, określonego progu przychodów ogółem lub jakichkolwiek powiązań z działalnością, której dotyczy ograniczenie, niezależnie od kwoty uzyskiwanych przychodów. Wskaźnik Referencyjny wyklucza również emitentów na podstawie zasad ESG, które mierzą zaangażowanie każdego z emitentów w poważne kwestie kontrowersyjne w kontekście ESG oraz stopień ich zgodności z międzynarodowymi normami i zasadami.

Fundusz może handlować chińskimi obligacjami kontynentalnymi na Międzybankowym Rynku Obligacji w Chinach i/lub poprzez Bond Connect.

Wskaźnik Referencyjny jest równoważony co miesiąc i wykorzystuje metodę ważenia wartością rynkową z górnym limitem 4% na każdego emitenta. Więcej informacji na temat Wskaźnika Referencyjnego (w tym jego składników) można znaleźć na stronie internetowej dostawcy wskaźnika pod adresem <http://www.markit.com/Documentation/Product/IBoxx>.

iShares \$ Corp Bond Enhanced Active UCITS ETF

Cel inwestycyjny

Celem inwestycyjnym Funduszu jest zapewnienie inwestorowi całkowitego zwrotu z inwestycji, z uwzględnieniem zarówno zwrotu kapitału, jak i dochodu.

Polityka inwestycyjna

Fundusz jest aktywnie zarządzany. Aby osiągnąć cel inwestycyjny, Fundusz zainwestuje co najmniej 80% swoich łącznych aktywów w papiery wartościowe o stałym dochodzie o ratingu inwestycyjnym (lub, w przypadku braku ratingu, uznawane przez Zarządzającego Inwestycjami za papiery o równoważnym ratingu) emitowane przez emitentów korporacyjnych (tj. obligacje korporacyjne) na rynkach rozwiniętych oraz instrumenty powiązane z takimi papierami wartościowymi (tj. swapy ryzyka kredytowego, swapy walutowe, kontrakty terminowe typu futures i forward) i denominowane w dolarach amerykańskich. Fundusz może (oprócz papierów wartościowych o stałym dochodzie emitowanych przez emitentów korporacyjnych i powiązanych instrumentów) inwestować w obligacje rządowe, obligacje komunalne, dług państwowy i ponadnarodowy oraz instrumenty powiązane z takimi

obligacjami denominowane w dolarach amerykańskich.

Fundusz może inwestować do 20% swoich aktywów ogółem w papiery wartościowe o stałym dochodzie (lub instrumenty powiązane z takimi papierami wartościowymi) emitentów mających siedzibę na rynkach wschodzących i denominowanych w dolarach amerykańskich.

Papiery wartościowe o stałym dochodzie i instrumenty powiązane z takimi papierami wartościowymi, w które inwestuje Fundusz, mogą mieć stałą lub zmienną stopę procentową. Chociaż Fundusz koncentruje się na papierach wartościowych klasy inwestycyjnej, może również posiadać papiery wartościowe poniżej poziomu inwestycyjnego lub bez ratingu. Fundusz nie koncentruje się na żadnej konkretnej branży.

Zarządzający Inwestycjami stosuje systematyczną strategię kredytową, która pomaga mu w osiągnięciu celu inwestycyjnego Funduszu, jakim jest udział w większych wzrostach rynkowych i ograniczenie spadków rynkowych w stosunku do Indeksu (zdefiniowanego poniżej). Strategia ta wykorzystuje systematyczny proces, który łączy techniki modelowania ilościowego z analizą Zarządzającego Inwestycjami. Systematyczne modele kredytowe obejmują obligacje korporacyjne denominowane w dolarach amerykańskich, które są oceniane i klasyfikowane na podstawie czynników ilościowych, takich jak dane fundamentalne i wycena. W kategorii danych fundamentalnych Zarządzający Inwestycjami stosuje techniki oceny cech papierów wartościowych, takich jak jakość korporacyjna, przy użyciu autorskiej miary prawdopodobieństwa niewypłacalności. W kategorii wyceny Zarządzający Inwestycjami stosuje techniki pozwalające na porównanie obligacji o najbardziej błędnych wycenach z ich wartością wewnętrzną.

Aktywa Funduszu będą inwestowane zgodnie z Polityką ESG opisaną poniżej.

Fundusz może również inwestować w środki pieniężne, depozyty („Środki pieniężne”) oraz pomocnicze aktywa płynne (które zwykle obejmują należności z tytułu dywidend/dochodów) z zastrzeżeniem limitów określonych w Załączniku III. Fundusz może, w celu zachowania wartości takich Środków pieniężnych, inwestować w jeden lub więcej codziennych programów zbiorowego inwestowania na rynku pieniężnym, jak określono poniżej w części „Zarządzanie środkami pieniężnymi i środkami pieniężnymi FIP”.

Aby pomóc w osiągnięciu celu inwestycyjnego, Fundusz może, z zastrzeżeniem Przepisów i warunków nałożonych przez Bank Centralny, inwestować do 10% łącznych aktywów w inne otwarte przedsiębiorstwa zbiorowego inwestowania, w tym w fundusze notowane na giełdzie (ETF).

Fundusz może inwestować w FIP w celach inwestowania bezpośredniego lub w celach efektywnego zarządzania portfelem, a mianowicie w kontrakty futures i forward oraz kontrakty swapowe, (w tym swapy kredytowe i swapy walutowe) zgodnie z ograniczeniami określonymi w Załączniku II do Prospektu (z zastrzeżeniem warunków i w granicach określonych przez Bank Centralny), aby pomóc w osiągnięciu celu inwestycyjnego, uzyskać ekspozycję na papiery wartościowe o stałym dochodzie opisane powyżej oraz w celach zabezpieczenia walutowego. Szczegółowe informacje na temat indeksów wykorzystywanych przez Fundusz zostaną przedstawione w raporcie rocznym Spółki.

W przypadku gdy Fundusz inwestuje w nie w pełni sfinansowane FIP, Fundusz może inwestować (i) środki pieniężne do kwoty nominalnej takich FIP pomniejszone o płatności z tytułu marży (jeżeli takie istnieją) w ramach takich FIP, oraz (ii) wszelkie zabezpieczenia gotówkowe związane ze zmiennym depozytem zabezpieczającym otrzymane w odniesieniu do takich FIP (łącznie „Środki pieniężne FIP”) w jednym lub kilku dziennych programach zbiorowego inwestowania na rynku pieniężnym, jak określono poniżej w części „Zarządzanie Środkami pieniężnymi i Środkami pieniężnymi FIP”.

Fundusz może również stosować techniki i instrumenty związane ze zbywalnymi papierami wartościowymi w celu efektywnego zarządzania portfelem zgodnie z warunkami określonymi w części zatytułowanej „Efektywne zarządzanie portfelem” poniżej oraz w Prospekcie.

Inwestycje Funduszu będą ograniczone do inwestycji dozwolonych przez Przepisy, które szczegółowo opisano w Załączniku III. Inwestycje Funduszu, inne niż inwestycje w pozagiełdowe FIP, papiery wartościowe o stałym dochodzie w obrocie pozagiełdowym oraz pozagiełdowe otwarte przedsiębiorstwa zbiorowego inwestowania, będą zazwyczaj notowane na giełdzie lub będą przedmiotem obrotu na Rynkach Regulowanych wymienionych w Załączniku I. Potencjalni inwestorzy w Funduszu mogą uzyskać informacje o jego elementach składowych na oficjalnej stronie internetowej iShares (www.iShares.com) lub u Zarządzającego Inwestycjami.

Walutą bazową funduszu iShares \$ Corp Bond Enhanced Active UCITS ETF jest dolar amerykański (USD).

Polityka ESG

Zarządzający Inwestycjami będzie zarządzał Funduszem w sposób promujący aspekty środowiskowe i społeczne w oparciu o kryteria środowiskowe i społeczne określone poniżej.

Zarządzający Inwestycjami będzie stosował bazowe kryteria wykluczające BlackRock dla obszaru EMEA (które obejmują kryteria wykluczające dotyczące zaangażowania emitenta w określone działania związane z tytoniem i zaangażowanie emitenta w produkcję kontrowersyjnej broni) (opisaną w Załączniku VII).

Fundusz będzie inwestować w Zrównoważone Inwestycje, jak określono w Załączniku VIII.

Zarządzający Inwestycjami będzie zarządzał portfelem Funduszu tak, że Fundusz będzie charakteryzował się

niższą intensywność emisji dwutlenku węgla niż indeks Bloomberg US Corporate („Indeks”).

BlackRock ocenia inwestycje bazowe w przedsiębiorstwa zgodnie z kryteriami dobrego zarządzania określonymi w Rozporządzeniu SFDR, jeżeli dostępne są odpowiednie dane oraz, w stosownych przypadkach, biorąc pod uwagę rodzaj inwestycji bazowej. Kryteria te odnoszą się do solidnych struktur zarządzania, relacji pracowniczych, wynagrodzenia pracowników i zgodności z przepisami podatkowymi. BlackRock może uwzględniać dodatkowe czynniki związane z dobrym zarządzaniem w swojej ocenie cech emitentów bazowych związanych ze zrównoważonym rozwojem.

Jeżeli jakiegokolwiek aktywa (inwestycje) posiadane przez Fundusz, zgodne w momencie inwestycji z celem inwestycyjnym i polityką inwestycyjną Funduszu i/lub Polityką ESG (zgodnie z definicją poniżej), staną się niekwalifikowalne, mogą one pozostać w jego posiadaniu do czasu, gdy będzie możliwe i wykonalne (w opinii Zarządzającego Inwestycjami) ich zbycie przez Fundusz (w rozsądnym terminie).

Wskaźnik Referencyjny

Fundusz jest aktywnie zarządzany, a Zarządzający Inwestycjami ma swobodę wyboru inwestycji Funduszu. W tym zakresie Zarządzający Inwestycjami odniesie się do Indeksu przy konstruowaniu portfela Funduszu, a także do celów zarządzania ryzykiem, aby zapewnić, że aktywne ryzyko (tj. stopień odchylenia od Indeksu) podejmowane przez Fundusz pozostaje odpowiednie, biorąc pod uwagę cel inwestycyjny i politykę inwestycyjną Funduszu. Zarządzający Inwestycjami nie jest związany składnikami ani wagą Indeksu przy wyborze inwestycji, ani też Indeks nie odzwierciedla Polityki ESG Funduszu. Zarządzający Inwestycjami może również według własnego uznania inwestować w papiery wartościowe spoza Indeksu w celu wykorzystania określonych możliwości inwestycyjnych. Fundusz został zaprojektowany tak, aby zapewnić inwestorom osiągnięcie celu inwestycyjnego poprzez podejmowanie aktywnego ryzyka na konserwatywnym poziomie w stosunku do Indeksu w celu uzyskania współmiernego aktywnego zwrotu przekraczającego obowiązujące opłaty za zarządzanie w perspektywie długoterminowej (tj. 5 lat lub dłużej). Indeks powinien być wykorzystywany przez inwestorów do porównywania wyników Funduszu.

iShares \$ Corp Bond ESG Paris-Aligned Climate UCITS ETF

Cel inwestycyjny

Celem inwestycyjnym Funduszu jest zapewnienie inwestorowi całkowitego zwrotu, przy uwzględnieniu zarówno zwrotu z kapitału, jak i dochodu, który odzwierciedla zwrot z indeksu Bloomberg MSCI US Corporate Climate Paris Aligned ESG Select Index (PAB).

Polityka inwestycyjna

Aby osiągnąć założony cel inwestycyjny, Fundusz stosuje politykę inwestycyjną polegającą na inwestowaniu w portfel papierów wartościowych o stałym dochodzie, który w największym możliwym i wykonalnym stopniu składa się z papierów wartościowych wchodzących w skład indeksu Bloomberg MSCI US Corporate Climate Paris Aligned ESG Select Index (PAB), będącego Wskaźnikiem Referencyjnym dla tego Funduszu. Fundusz zamierza stosować techniki optymalizacji w celu osiągnięcia podobnego zwrotu jak dla Wskaźnika Referencyjnego i dlatego nie oczekuje się, aby Fundusz przez cały czas utrzymywał każdy składnik bazowy Wskaźnika Referencyjnego lub utrzymywał go w takiej samej proporcji jak ich udział we Wskaźniku Referencyjnym. Fundusz może utrzymywać niektóre papiery wartościowe niewchodzące w skład danego Wskaźnika Referencyjnego, jeżeli pozwalają one osiągnąć podobne wyniki z inwestycji (przy analogicznym profilu ryzyka), co określone papiery wartościowe wchodzące w skład Wskaźnika Referencyjnego. Jednakże od czasu do czasu Fundusz może utrzymywać wszystkie składniki Wskaźnika Referencyjnego.

Inwestycje Funduszu będą w momencie zakupu zgodne z wymogami ratingowymi i kredytowymi określonymi we Wskaźniku Referencyjnym dla tego Funduszu, który posiada rating na poziomie inwestycyjnym. Zakłada się, że inwestycje Funduszu będą obejmować papiery wartościowe o ratingu na poziomie inwestycyjnym, które wchodziły w skład Wskaźnika Referencyjnego, jednak okresowo i w pewnych okolicznościach inwestycje mogą obejmować aktywa o niższej klasie. W takim przypadku Fundusz może utrzymywać papiery wartościowe nieposiadające ratingu na poziomie inwestycyjnym do czasu, gdy papiery wartościowe nieposiadające ratingu na poziomie inwestycyjnym przestaną wchodzić w skład Wskaźnika Referencyjnego Funduszu (w stosownych przypadkach) i likwidacja tych pozycji jest możliwa do zrealizowania (w opinii Zarządzającego Inwestycjami).

Zakłada się, że inwestycje bezpośrednie Funduszu będą w momencie zakupu zgodne z wymogami dotyczącymi środowiska, społeczeństwa i zarządzania („ESG”) i/lub ratingami ESG określonymi we Wskaźniku Referencyjnym dla tego Funduszu. Fundusz może nadal posiadać papiery wartościowe, które przestały spełniać wymogi ESG i/lub ratingi ESG Wskaźnika Referencyjnego Funduszu do czasu, gdy odpowiednie papiery wartościowe przestaną wchodzić w skład Wskaźnika Referencyjnego, a likwidacja pozycji będzie możliwa do zrealizowania (w opinii Zarządzającego Inwestycjami).

W celach zachowania zgodności z Zasadami AMF ESG Fundusz przyjmuje podejście, które opiera się na wyborze „najlepszych w swojej kategorii” w odniesieniu do zrównoważonych inwestycji. Podejście „najlepsze w swojej kategorii” oznacza, że inwestując w portfel papierów wartościowych, który w największym możliwym i wykonalnym stopniu składa się z papierów wartościowych wchodzących w skład Wskaźnika Referencyjnego, zakłada się, że Fundusz zainwestuje w najlepszych emitentów z perspektywy ESG (na podstawie kryteriów ESG Wskaźnika Referencyjnego) w każdym odpowiednim sektorze działalności uwzględnionym we Wskaźniku Referencyjnym. Ponad 90% aktywów netto Funduszu, z wyłączeniem Środków pieniężnych i systemów zbiorowego inwestowania na rynku pieniężnym z codzienną obsługą operacji, jest ocenianych lub analizowanych zgodnie z kryteriami ESG Wskaźnika Referencyjnego. W przypadku FIP wszelkie takie analizy będą miały zastosowanie wyłącznie do bazowych papierów wartościowych. Przyjmując metodologię ESG Wskaźnika Referencyjnego, Fundusz stosuje

podejście podwyższania wskaźnika pozafinansowego dla celów Zasad AMF ESG, co oznacza, że średni ważony wskaźnik środowiskowy Funduszu (będący odpowiednim wskaźnikiem pozafinansowym Funduszu) będzie co najmniej o 20% lepszy od średniego ważonego wskaźnika środowiskowego Indeksu Macierzystego (zdefiniowanego poniżej) w oparciu o zmniejszenie intensywności emisji dwutlenku węgla.

Walutą bazową iShares \$ Corp Bond ESG Paris-Aligned Climate UCITS ETF jest dolar amerykański (USD).

Wskaźnik Referencyjny

Indeks Bloomberg MSCI US Corporate Climate Paris Aligned ESG Select Index (PAB) ma na celu odzwierciedlenie wyników podzbioru papierów wartościowych o stałym dochodzie wchodzących w skład indeksu Bloomberg US Corporate Index („**Indeks Macierzysty**”), który wyklucza emitentów z Indeksu Macierzystego w oparciu o kryteria wykluczające ESG dostawcy indeksu. Pozostałe składniki Indeksu Macierzystego są następnie ważone przez dostawcę indeksu w celu włączenia do Wskaźnika Referencyjnego przy zastosowaniu procesu optymalizacji. Proces optymalizacji ma na celu zważenie składników Wskaźnika Referencyjnego tak, aby przekroczyć minimalne standardy dla unijnego wskaźnika referencyjnego dostosowanego do Porozumienia Paryskiego („**PAB**”) przy jednoczesnym zminimalizowaniu błędu śledzenia ex-ante Wskaźnika Referencyjnego względem Indeksu Macierzystego.

Minimalne standardy dla PAB, jako unijnych wskaźników referencyjnych dostosowanych do Porozumienia Paryskiego, są określone w rozporządzeniu delegowanym Komisji (UE) 2020/1818.

Indeks Macierzysty mierzy wyniki papierów wartościowych o stałej stopie denominowanych w dolarach amerykańskich, wyemitowanych przez przedsiębiorstwa przemysłowe, użyteczności publicznej i finansowe. Włączenie jest oparte na walucie emisji. Indeks Macierzysty obejmuje obligacje o ratingu na poziomie inwestycyjnym o minimalnym pozostałym czasie do terminu zapadalności wynoszącym jeden rok i o minimalnej kwocie pozostającej do spłaty w wysokości 300 mln USD.

Aby kwalifikować się do włączenia do Wskaźnika Referencyjnego, obligacje muszą posiadać rating na poziomie inwestycyjnym (Baa3/BBB-/BBB- lub wyższy) na podstawie średniego ratingu według Moody's, S&P i Fitch. W przypadku, gdy dostępny jest rating tylko dwóch agencji, stosuje się niższy rating. W przypadku, gdy dostępny jest rating tylko jednej agencji, stosuje się ten rating. W przypadku, gdy wyraźny rating poziomu obligacji nie jest dostępny, dostawca indeksu może wykorzystać inne źródła do klasyfikacji jakości kredytowej obligacji.

Wskaźnik Referencyjny nie obejmuje emitentów zaangażowanych w następujące rodzaje działalności (lub powiązane działania): kontrowersyjne rodzaje broni, broń jądrowa, cywilna broń palna, broń konwencjonalna, systemy, komponenty, systemy wsparcia i usługi dotyczące broni, tytoń, węgiel energetyczny, ropa naftowa i gaz, niekonwencjonalne wytworzenie ropy naftowej i gazu oraz energii elektrycznej. Dostawca indeksu definiuje, co stanowi „zaangażowanie” w każdą z działalności objętych ograniczeniem. Taka ocena może być dokonywana na podstawie procentowego udziału w przychodach, określonego progu przychodów ogółem lub jakichkolwiek powiązań z działalnością, której dotyczy ograniczenie, niezależnie od kwoty uzyskiwanych przychodów. Wykluczeni są również emitenci, którzy są sklasyfikowani jako naruszający zasady ONZ Global Compact (które są powszechnie akceptowanymi korporacyjnymi zasadami zrównoważonego rozwoju, spełniającymi podstawowe obowiązki w obszarach takich jak przeciwdziałanie korupcji, prawa człowieka, praca i środowisko).

Wskaźnik Referencyjny wyklucza również przedsiębiorstwa, które zostały uznane przez dostawcę indeksu za zaangażowane w kontrowersyjne sprawy mające negatywny wpływ ESG na ich działalność i/lub produkty oraz usługi, bazując na wyniku kwestii kontrowersyjnych ESG według MSCI („**Wynik kwestii kontrowersyjnych ESG MSCI**”). Przedsiębiorstwa, które zostały uznane przez dostawcę indeksu za mające do czynienia z kwestiami kontrowersyjnymi związanymi z ochroną środowiska, są wyłączone ze Wskaźnika Referencyjnego w oparciu o wynik kontroli środowiskowej MSCI („**Wynik kwestii kontrowersyjnych związanych z ochroną środowiska MSCI**”). Minimalny wynik kwestii kontrowersyjnych ESG MSCI oraz minimalny wynik kwestii kontrowersyjnych związanych z ochroną środowiska MSCI określony przez dostawcę indeksu w celu ustalenia, czy kwalifikuje się on do włączenia do Wskaźnika Referencyjnego, można znaleźć na stronie internetowej dostawcy indeksu <https://www.msci.com/index-methodology>.

Papiery wartościowe muszą posiadać rating MSCI ESG na poziomie B lub wyższym, aby mogły zostać uwzględnione we Wskaźniku Referencyjnym. Emitenci, którzy nie zostali ocenieni przez dostawcę indeksu w zakresie ratingu ESG MSCI, są wyłączeni ze Wskaźnika Referencyjnego. Rating ESG MSCI ma na celu pomiar odporności emitenta na długoterminowe, istotne dla branży ryzyka związane z ESG oraz sposobu zarządzania ryzykiem związanym z ESG w stosunku do innych podmiotów z branży. Metodologia oceny ratingowej ESG MSCI ma na celu zapewnienie większej przejrzystości i zrozumienia charakterystyki ESG emitentów poprzez identyfikację emitentów posiadających silniejsze ratingi ESG MSCI jako emitentów, którzy mogą być lepiej przygotowani na przyszłe wyzwania związane z ESG i którzy mogą doświadczać mniej kontrowersji związanych z ESG.

Pozostałe składniki są następnie ważone przez dostawcę indeksu we Wskaźniku Referencyjnym przy użyciu procesu optymalizacji opisanego w pierwszym akapicie tej sekcji. Aby osiągnąć założenie, jakim jest przekroczenie minimalnych standardów PAB, proces optymalizacji ma następujące cele w zakresie transformacji klimatycznej i fizycznego ryzyka klimatycznego:

- zmniejszenie średniej ważonej bezwzględnych emisji gazów cieplarnianych (GHG) względem Indeksu Macierzystego;
- zmniejszenie średniej ważonej emisji gazów cieplarnianych o minimalną roczną stopę w stosunku do emisji gazów cieplarnianych na dzień założenia Wskaźnika Referencyjnego;
- zmniejszenie średniej ważonej intensywności emisji dwutlenku węgla względem Indeksu Macierzystego;

- zmniejszenie średniej ważonej intensywności emisji dwutlenku węgla o minimalną roczną stopę względem intensywności emisji dwutlenku węgla na dzień założenia Wskaźnika Referencyjnego;
- zwiększenie średniej ważonej przychodów z działalności bezemisyjnej względem Indeksu Macierzystego;
- utrzymywanie minimalnego stosunku przychodów z działalności bezemisyjnej do przychodów opartych na paliwach kopalnych względem Indeksu Macierzystego; oraz
- utrzymywanie minimalnej średniej ważonej w wyniku ESG względem Indeksu Macierzystego;

w zależności od progów dla takich ograniczeń określonych przez dostawcę indeksu w metodologii indeksu.

Proces optymalizacji nakłada również pewne ograniczenia na poziomie indeksu na jego składniki. Są to np. ograniczenia dotyczące wagi, czasu trwania i wydajności składnika oraz dotyczące wagi sektora i kraju w odniesieniu do Indeksu Macierzystego. Obrót Wskaźnika Referencyjnego jest również kontrolowany przez proces optymalizacji przy każdym przeglądzie Wskaźnika Referencyjnego.

Wskaźnik Referencyjny ma także na celu alokację części Wskaźnika Referencyjnego: (1) emitentom, którzy osiągną minimalny procent swoich przychodów z produktów lub usług o pozytywnym wpływie na środowisko i/lub społeczeństwo, (2) posiadają jeden lub więcej aktywnych celów w zakresie redukcji emisji dwutlenku węgla zatwierdzonych w ramach inicjatywy Science Based Targets (SBTi) lub (3) posiadają papiery wartościowe o stałym dochodzie zaklasyfikowane przez dostawcę indeksu jako „zielone obligacje”.

Wskaźnik Referencyjny jest równoważony co miesiąc w celu uwzględnienia zmian w Indeksie Macierzystym oprócz zastosowania kryteriów wykluczających i innych kryteriów opisanych powyżej. Więcej informacji na temat Wskaźnika Referencyjnego (w tym jego składników) można znaleźć na stronie internetowej dostawcy wskaźnika pod adresem <https://www.bloomberg.com/professional/product/indices/bloomberg-fixed-income-indices/#/ucits>.

iShares \$ Development Bank Bonds UCITS ETF

Cel inwestycyjny

Celem inwestycyjnym Funduszu jest zapewnienie inwestorowi całkowitego zwrotu z inwestycji, przy uwzględnieniu zarówno zysków z kapitału, jak i dochodów, który odzwierciedla zwrot z indeksu FTSE World Broad Investment-Grade USD Multilateral Development Bank Bond Capped Index.

Polityka inwestycyjna

Aby osiągnąć ten cel inwestycyjny, polityka inwestycyjna Funduszu polega na inwestowaniu w portfel papierów wartościowych o stałym dochodzie, który w największym możliwym i wykonalnym stopniu składa się z papierów wartościowych będących składnikami indeksu FTSE World Broad Investment-Grade USD Multilateral Development Bank Bond Capped Index, który jest Wskaźnikiem Referencyjnym dla tego Funduszu. Fundusz zamierza stosować techniki optymalizacji w celu osiągnięcia podobnego zwrotu jak dla Wskaźnika Referencyjnego i dlatego nie oczekuje się, aby Fundusz przez cały czas utrzymywał każdy składnik bazowy Wskaźnika Referencyjnego lub utrzymywał go w takiej samej proporcji jak ich udział we Wskaźniku Referencyjnym. Fundusz może utrzymywać niektóre papiery wartościowe niewchodzące w skład danego Wskaźnika Referencyjnego, jeżeli pozwalają one osiągnąć podobne wyniki z inwestycji (przy analogicznym profilu ryzyka), co określone papiery wartościowe wchodzące w skład Wskaźnika Referencyjnego. Jednakże od czasu do czasu Fundusz może utrzymywać wszystkie składniki Wskaźnika Referencyjnego.

Inwestycje Funduszu będą w momencie zakupu zgodne z wymogami ratingowymi i kredytowymi określonymi we Wskaźniku Referencyjnym dla tego Funduszu, który posiada rating na poziomie inwestycyjnym. Zakłada się, że inwestycje Funduszu będą obejmować papiery wartościowe o ratingu na poziomie inwestycyjnym, które wchodziły w skład Wskaźnika Referencyjnego, jednak okresowo i w pewnych okolicznościach inwestycje mogą obejmować aktywa o niższej klasie. W takim przypadku Fundusz może utrzymywać papiery wartościowe nieposiadające ratingu na poziomie inwestycyjnym do czasu, gdy papiery wartościowe nieposiadające ratingu na poziomie inwestycyjnym przestaną wchodzić w skład Wskaźnika Referencyjnego Funduszu (w stosownych przypadkach) i likwidacja tych pozycji jest możliwa do zrealizowania (w opinii Zarządzającego Inwestycjami).

Walutą bazową iShares \$ Development Bank Bonds UCITS ETF is US Dollar (USD).

Wskaźnik Referencyjny

Indeks FTSE World Broad Investment-Grade USD Multilateral Development Bank Bond Capped Index mierzy wyniki podzbioru globalnego zadłużenia wielostronnych banków rozwoju o stałej stopie i ratingu na poziomie inwestycyjnym, denominowanego w dolarach amerykańskich w indeksie FTSE World Broad Investment-Grade Bond Index („Indeks Macierzysty”). Wielostronne banki rozwoju to instytucje ponadnarodowe, ustanowione przez suwerenne państwa. Celem wielostronnych banków rozwoju jest wspieranie postępu gospodarczego i społecznego głównie w krajach rozwijających się poprzez udostępnianie środków finansowych na projekty związane ze zrównoważonym rozwojem.

Indeks Macierzysty stanowi szeroko zakrojony środek globalnych rynków o stałym dochodzie i obejmuje dług publiczny, sponsorowany przez rząd / ponadnarodowy, zabezpieczony i zadłużenie przedsiębiorstw. Indeks Macierzysty ma na celu zapewnienie kompleksowej reprezentacji globalnego spektrum zadłużenia o ratingu na poziomie inwestycyjnym.

Aby zakwalifikować się do włączenia do Wskaźnika Referencyjnego, obligacje wielostronnych banków rozwoju muszą (1) być wyemitowane przez wielostronny bank rozwoju, którego posiadaczami Tytułów Uczestnictwa są m.in. wszyscy członkowie G7, (2) być wyemitowane przez wielostronny bank rozwoju z oświadczeniem zamiaru promowania zrównoważonego rozwoju gospodarczego w krajach rozwijających się poprzez wsparcie finansowe ich

celów w zakresie zrównoważonego rozwoju lub poprzez zapewnianie wsparcia niefinansowego na rzecz rozwoju infrastruktury, takiej jak doradztwo polityczne lub pomoc techniczna, (3) posiadać minimalną kwotę pozostającą do spłaty w wysokości 500 mln USD, (4) posiadać co najmniej jeden rok do terminu zapadalności oraz (5) posiadać rating na poziomie inwestycyjnym od S&P (BBB- lub wyższy) lub, w przypadku braku ratingu S&P, od Moody's (Baa3 lub wyższy). W przypadku, gdy dana obligacja posiada rating na poziomie inwestycyjnym od jednej agencji ratingowej i na poziomie wysokodochodowym od drugiej, przypisuje się jej równoważnik ratingu kredytowego na poziomie inwestycyjnym według S&P. W przypadku, gdy wyraźny lub domniemany rating (rating domniemany jest przypisany do emisji, gdy dana emisja nie posiada ratingu of S&P lub Moody's, ale jej emitent posiada rating od S&P lub Moody's, w którym to przypadku rating emitenta jest przypisany do emisji) poziomu obligacji nie jest dostępny, obligacja nie jest uwzględniana we Wskaźniku Referencyjnym. Obligacje zerokuponowe są wyłączone ze Wskaźnika Referencyjnego.

Emitenci, którzy nie ujawniają, że posiadają politykę ochronną mającą na celu ograniczenie i zmniejszenie ryzyka środowiskowego i społecznego w domenie publicznej wynikającego z finansowanych przez nich projektów, są wyłączeni ze Wskaźnika Referencyjnego. Wykluczeni są również emitenci, którzy są sklasyfikowani jako naruszający zasady ONZ Global Compact (które są powszechnie akceptowanymi korporacyjnymi zasadami zrównoważonego rozwoju, spełniającymi podstawowe obowiązki w obszarach takich jak przeciwdziałanie korupcji, prawa człowieka, praca i środowisko).

Wskaźnik Referencyjny jest ważony kapitalizacją rynkową, a ekspozycja na emitenta jest ograniczona do 25%. Wskaźnik Referencyjny jest równoważony co miesiąc, zgodnie z metodologią dostawcy wskaźnika, a lista wielostronnych banków rozwoju kwalifikujących się do włączenia jest corocznie weryfikowana. Więcej informacji na temat Wskaźnika Referencyjnego (w tym jego składników) można znaleźć na stronie internetowej dostawcy wskaźnika pod adresem <https://www.yieldbook.com/m/indexes/fund/> oraz <http://www.yieldbook.com/m/indices/search.shtml>.

iShares \$ High Yield Corp Bond Enhanced Active UCITS ETF

Cel inwestycyjny

Celem inwestycyjnym Funduszu jest zapewnienie inwestorowi całkowitego zwrotu z inwestycji, z uwzględnieniem zarówno zwrotu kapitału, jak i dochodu.

Polityka inwestycyjna

Fundusz jest aktywnie zarządzany. Aby osiągnąć cel inwestycyjny, Fundusz zainwestuje co najmniej 80% swoich łącznych aktywów w wysokodochodowe papiery wartościowe o stałym dochodzie (lub, w przypadku braku ratingu, uznawane przez Zarządzającego Inwestycjami za papiery o równoważnym ratingu) emitowane przez emitentów korporacyjnych (tj. obligacje korporacyjne) na rynkach rozwiniętych oraz instrumenty powiązane z takimi papierami wartościowymi (tj. swapy ryzyka kredytowego, swapy walutowe, kontrakty terminowe typu futures i forward), w każdym przypadku denominowane w dolarach amerykańskich. Fundusz może (oprócz papierów wartościowych o stałym dochodzie emitowanych przez emitentów korporacyjnych i powiązanych instrumentów) inwestować w obligacje rządowe, obligacje komunalne, dług państwowy i ponadnarodowy oraz instrumenty powiązane z takimi obligacjami denominowane w dolarach amerykańskich.

Fundusz może inwestować do 20% swoich aktywów ogółem w papiery wartościowe o stałym dochodzie (lub instrumenty powiązane z takimi papierami wartościowymi) emitentów mających siedzibę na rynkach wschodzących i denominowanych w dolarach amerykańskich.

Papiery wartościowe i instrumenty o stałym dochodzie, w które inwestuje Fundusz, mogą charakteryzować się ratingiem na poziomie inwestycyjnym (lub uznanym przez Zarządzającego Inwestycjami za równoważny), poniżej poziomu inwestycyjnego lub mogą nie posiadać ratingu, a także mogą mieć stałe lub zmienne oprocentowanie. Fundusz nie koncentruje się na żadnej konkretnej branży.

Zarządzający Inwestycjami stosuje systematyczną strategię kredytową, która pomaga mu w osiągnięciu celu inwestycyjnego Funduszu, jakim jest udział w większych wzrostach rynkowych i ograniczenie spadków rynkowych w stosunku do Indeksu (zdefiniowanego poniżej). Strategia ta wykorzystuje systematyczny (tj. oparty na regułach) proces, który łączy techniki modelowania ilościowego (tj. matematycznego lub statystycznego) z analizą Zarządzającego Inwestycjami. Systematyczne modele kredytowe obejmują obligacje korporacyjne denominowane w dolarach amerykańskich, które są oceniane i klasyfikowane na podstawie czynników ilościowych, takich jak dane fundamentalne i wycena. W kategorii danych fundamentalnych Zarządzający Inwestycjami stosuje techniki oceny cech papierów wartościowych, takich jak jakość korporacyjna, przy użyciu autorskiej miary prawdopodobieństwa niewypłacalności. W kategorii wyceny Zarządzający Inwestycjami stosuje techniki pozwalające na zidentyfikowanie i porównanie obligacji o najbardziej błędnych wycenach z ich wartością wewnętrzną.

Zarządzający Inwestycjami będzie monitorował i zarządzał ekspozycją Funduszu na Zagrożone Papiery Wartościowe. Poziom Zagrożonych Papierów Wartościowych utrzymywanych w ramach Funduszu nie przekroczy progu 50% powyżej udziału takich papierów wartościowych w indeksie ICE BofA US High Yield Master II Constrained Index („**Indeks**”).

Fundusz może również inwestować w środki pieniężne, depozyty („Środki pieniężne”) oraz pomocnicze aktywa płynne (które zwykle obejmują należności z tytułu dywidend/dochodów) z zastrzeżeniem limitów określonych w Załączniku III. Fundusz może, w celu zachowania wartości takich Środków pieniężnych, inwestować w jeden lub więcej codziennych programów zbiorowego inwestowania na rynku pieniężnym, jak określono poniżej w części „Zarządzanie środkami pieniężnymi i środkami pieniężnymi FIP”.

Aby pomóc w osiągnięciu celu inwestycyjnego, Fundusz może, z zastrzeżeniem Przepisów i warunków nałożonych przez Bank Centralny, inwestować do 10% łącznych aktywów w inne otwarte przedsiębiorstwa zbiorowego inwestowania, w tym w fundusze notowane na giełdzie (ETF).

Fundusz może inwestować w FIP w celach inwestowania bezpośredniego lub w celach efektywnego zarządzania portfelem, a mianowicie w kontrakty futures i forward oraz kontrakty swapowe (w tym swapy ryzyka kredytowego, swapy walutowe i swapy całkowitego dochodu), zgodnie z ograniczeniami określonymi w Załączniku II (z zastrzeżeniem warunków i w granicach określonych przez Bank Centralny), aby pomóc w osiągnięciu celu inwestycyjnego i uzyskać ekspozycję na papiery wartościowe o stałym dochodzie opisane powyżej oraz w celach zabezpieczenia walutowego. Aktywa referencyjne stanowiące podstawę swapów całkowitego dochodu, o ile występują, to dowolne papiery wartościowe, koszyk papierów wartościowych lub kwalifikujące się indeksy, które są zgodne z polityką inwestycyjną Funduszu. Szczegółowe informacje na temat indeksów wykorzystywanych przez Fundusz zostaną przedstawione w raporcie rocznym Spółki.

Maksymalna część Wartości Aktywów Netto Funduszu, która może podlegać swapom całkowitego dochodu, wynosi 50%. Zakładana część Wartości Aktywów Netto Funduszu, która będzie podlegać swapom całkowitego dochodu, wynosi 0%. Zakładany poziom nie stanowi jednak limitu, w związku z czym rzeczywista wielkość może być inna w różnych okresach, w zależności od m.in. warunków rynkowych.

W przypadku gdy Fundusz inwestuje w nie w pełni sfinansowane FIP, Fundusz może inwestować (i) środki pieniężne do kwoty nominalnej takich FIP pomniejszone o płatności z tytułu marży (jeżeli takie istnieją) w ramach takich FIP, oraz (ii) wszelkie zabezpieczenia gotówkowe związane ze zmiennym depozytem zabezpieczającym otrzymane w odniesieniu do takich FIP (łącznie „Środki pieniężne FIP”) w jednym lub kilku dziennych programach zbiorowego inwestowania na rynku pieniężnym, jak określono poniżej w części „Zarządzanie Środkami pieniężnymi i Środkami pieniężnymi FIP”.

Fundusz nie będzie inwestować we w pełni sfinansowane FIP, w tym w pełni sfinansowane swapy.

Fundusz może również stosować techniki i instrumenty związane ze zbywalnymi papierami wartościowymi w celu efektywnego zarządzania portfelem zgodnie z warunkami określonymi w części zatytułowanej „Efektywne zarządzanie portfelem” poniżej oraz w Prospekcie.

Inwestycje Funduszu będą ograniczone do inwestycji dozwolonych przez Przepisy, które szczegółowo opisano w Załączniku III. Inwestycje Funduszu, inne niż inwestycje w pozagiełdowe FIP, papiery wartościowe o stałym dochodzie w obrocie pozagiełdowym oraz pozagiełdowe otwarte przedsiębiorstwa zbiorowego inwestowania, będą zazwyczaj notowane na giełdzie lub będą przedmiotem obrotu na Rynkach Regulowanych wymienionych w Załączniku I. Potencjalni inwestorzy w Funduszu mogą uzyskać informacje o jego elementach składowych na oficjalnej stronie internetowej iShares (www.iShares.com) lub u Zarządzającego Inwestycjami.

Walutą bazową funduszu iShares \$ High Yield Corp Bond Enhanced Active UCITS ETF jest dolar amerykański (USD).

Wskaźnik Referencyjny

Fundusz jest aktywnie zarządzany, a Zarządzający Inwestycjami ma swobodę wyboru inwestycji Funduszu. W tym zakresie Zarządzający Inwestycjami odniesie się do Indeksu przy konstruowaniu portfela Funduszu, a także do celów zarządzania ryzykiem, aby zapewnić, że aktywne ryzyko (tj. stopień odchylenia od Indeksu) podejmowane przez Fundusz pozostaje odpowiednie, biorąc pod uwagę cel inwestycyjny i politykę inwestycyjną Funduszu. Zarządzający Inwestycjami nie jest związany składnikami ani wagą Indeksu przy wyborze inwestycji. Zarządzający Inwestycjami może również według własnego uznania inwestować w papiery wartościowe spoza Indeksu w celu wykorzystania określonych możliwości inwestycyjnych. Fundusz został zaprojektowany tak, aby zapewnić inwestorom osiągnięcie celu inwestycyjnego poprzez podejmowanie aktywnego ryzyka na konserwatywnym poziomie w stosunku do Indeksu w celu uzyskania współmiernego aktywnego zwrotu przekraczającego obowiązujące opłaty za zarządzanie w perspektywie długoterminowej (tj. 5 lat lub dłużej). Chociaż Fundusz nie jest ograniczony składem ani wagami indeksu i może inwestować w papiery wartościowe spoza Indeksu, Indeks jest reprezentatywny dla ogólnego spektrum inwestycyjnego i charakterystyki ryzyka i zwrotu istotnej dla strategii Funduszu. W związku z tym Indeks powinien być wykorzystywany przez inwestorów do porównywania wyników Funduszu.

iShares \$ High Yield Corp Bond ESG Paris-Aligned Climate UCITS ETF

Cel inwestycyjny

Celem inwestycyjnym Funduszu jest zapewnienie inwestorowi całkowitego zwrotu, przy uwzględnieniu zarówno zwrotu z kapitału, jak i dochodu, który odzwierciedla zwrot z indeksu Bloomberg MSCI US Corporate High Yield Climate Paris-Aligned ESG Select Index (PAB).

Polityka inwestycyjna

Aby osiągnąć założony cel inwestycyjny, Fundusz stosuje politykę inwestycyjną polegającą na inwestowaniu w portfel papierów wartościowych o stałym dochodzie, który w największym możliwym i wykonalnym stopniu składa się z papierów wartościowych wchodzących w skład indeksu Bloomberg MSCI US Corporate High Yield Climate Paris-Aligned ESG Select Index (PAB), będącego Wskaźnikiem Referencyjnym dla tego Funduszu. Fundusz zamierza stosować techniki optymalizacji w celu osiągnięcia podobnego zwrotu jak dla Wskaźnika Referencyjnego i dlatego nie oczekuje się, aby Fundusz przez cały czas utrzymywał każdy składnik bazowy Wskaźnika Referencyjnego lub utrzymywał go w takiej samej proporcji jak ich udział we Wskaźniku Referencyjnym. Fundusz może utrzymywać niektóre papiery wartościowe niewchodzące w skład danego Wskaźnika Referencyjnego, jeżeli pozwalają one osiągnąć podobne wyniki z inwestycji (przy analogicznym profilu ryzyka), co określone papiery

wartościowe wchodzące w skład Wskaźnika Referencyjnego. Jednakże od czasu do czasu Fundusz może utrzymywać wszystkie składniki Wskaźnika Referencyjnego.

Docelowo inwestycje Funduszu będą w momencie zakupu zgodne z wymogami ratingu kredytowego określonymi we Wskaźniku Referencyjnym dla tego Funduszu, który posiada rating poniżej poziomu inwestycyjnego. Chociaż przewiduje się, że inwestycje Funduszu będą obejmować emisje o ratingu na poziomie poniżej inwestycyjnego, od czasu do czasu można podwyższyć lub obniżyć poziom emisji w pewnych okolicznościach. W takim przypadku Fundusz może nadal utrzymywać papiery wartościowe o niższym poziomie ratingu lub nieposiadające ratingu do czasu, gdy takie papiery wartościowe przestaną wchodzić w skład Wskaźnika Referencyjnego Funduszu (w stosownych przypadkach) i likwidacja tych pozycji jest możliwa do zrealizowania (w opinii Zarządzającego Inwestycjami).

Zakłada się, że inwestycje bezpośrednie Funduszu będą w momencie zakupu zgodne z wymogami dotyczącymi środowiska, społeczeństwa i zarządzania („**ESG**”) i/lub ratingami ESG określonymi we Wskaźniku Referencyjnym dla tego Funduszu. Fundusz może nadal posiadać papiery wartościowe, które przestały spełniać wymogi ESG i/lub ratingi ESG Wskaźnika Referencyjnego Funduszu do czasu, gdy odpowiednie papiery wartościowe przestaną wchodzić w skład Wskaźnika Referencyjnego, a likwidacja pozycji będzie możliwa do zrealizowania (w opinii Zarządzającego Inwestycjami).

W celach zachowania zgodności z Zasadami AMF ESG Fundusz przyjmuje podejście, które opiera się na wyborze „najlepszych w swojej kategorii” w odniesieniu do zrównoważonych inwestycji. Podejście „najlepsze w swojej kategorii” oznacza, że inwestując w portfel papierów wartościowych, który w największym możliwym i wykonalnym stopniu składa się z papierów wartościowych wchodzących w skład Wskaźnika Referencyjnego, zakłada się, że Fundusz zainwestuje w najlepszych emitentów z perspektywy ESG (na podstawie kryteriów ESG Wskaźnika Referencyjnego) w każdym odpowiednim sektorze działalności uwzględnionym we Wskaźniku Referencyjnym. Ponad 90% aktywów netto Funduszu, z wyłączeniem Środków pieniężnych i systemów zbiorowego inwestowania na rynku pieniężnym z codzienną obsługą operacji, jest ocenianych lub analizowanych zgodnie z kryteriami ESG Wskaźnika Referencyjnego. W przypadku FIP wszelkie takie analizy będą miały zastosowanie wyłącznie do bazowych papierów wartościowych. Przyjmując metodologię ESG Wskaźnika Referencyjnego, Fundusz stosuje podejście podwyższania wskaźnika pozafinansowego dla celów Zasad AMF ESG, co oznacza, że średni ważony wskaźnik środowiskowy Funduszu (będący odpowiednim wskaźnikiem pozafinansowym Funduszu) będzie co najmniej o 20% lepszy od średniego ważonego wskaźnika środowiskowego Indeksu Macierzystego (zdefiniowanego poniżej) w oparciu o zmniejszenie intensywności emisji dwutlenku węgla.

Walutą Bazową funduszu iShares \$ High Yield Corp Bond ESG Paris-Aligned Climate UCITS ETF is US Dollar jest dolar amerykański (USD).

Wskaźnik Referencyjny

Indeks Bloomberg MSCI US Corporate High Yield Climate Paris-Aligned ESG Select Index (PAB) ma na celu odzwierciedlenie wyników podzbioru papierów wartościowych o stałym dochodzie w ramach indeksu Bloomberg US Corporate High Yield 3% Issuer Capped Index („**Indeks Macierzysty**”), który wyklucza emitentów z Indeksu Macierzystego w oparciu o kryteria wykluczające ESG dostawcy indeksu. Pozostałe składniki Indeksu Macierzystego są następnie ważone przez dostawcę indeksu w celu włączenia do Wskaźnika Referencyjnego przy zastosowaniu procesu optymalizacji. Proces optymalizacji ma na celu zważenie składników Wskaźnika Referencyjnego tak, aby przekroczyć minimalne standardy dla unijnego wskaźnika referencyjnego dostosowanego do Porozumienia Paryskiego („**PAB**”) przy jednoczesnym zminimalizowaniu błędu śledzenia ex-ante Wskaźnika Referencyjnego względem Indeksu Macierzystego.

Minimalne standardy dla PAB, jako unijnych wskaźników referencyjnych dostosowanych do Porozumienia Paryskiego, są określone w rozporządzeniu delegowanym Komisji (UE) 2020/1818.

Indeks Macierzysty mierzy wyniki wysokodochodowych papierów wartościowych o stałej stopie procentowej, denominowanych w dolarach amerykańskich, emitowanych przez emitentów rynków rozwiniętych, zgodnie z ustaleniami dostawcy indeksu. Włączenie jest oparte na walucie emisji. Indeks Macierzysty obejmuje obligacje o ratingu na poziomie inwestycyjnym o minimalnym pozostałym czasie do terminu zapadalności wynoszącym jeden rok i o minimalnej kwocie pozostającej do spłaty w wysokości 150 mln USD.

Aby kwalifikować się do włączenia do Wskaźnika Referencyjnego, obligacje muszą posiadać rating na poziomie wysokodochodowym (Ba2/BB+/BB+ lub niższy) przy zastosowaniu środkowego ratingu spośród ratingów agencji Moody's, S&P i Fitch. W przypadku, gdy dostępny jest rating tylko dwóch agencji, stosuje się niższy rating. W przypadku, gdy dostępny jest rating tylko jednej agencji, stosuje się ten rating. W przypadku, gdy wyraźny rating poziomu obligacji nie jest dostępny, dostawca indeksu może wykorzystać inne źródła do klasyfikacji jakości kredytowej obligacji.

Wskaźnik Referencyjny nie obejmuje emitentów zaangażowanych w następujące rodzaje działalności (lub powiązane działania): kontrowersyjne rodzaje broni, broń jądrowa, cywilna broń palna, broń konwencjonalna, systemy, komponenty, systemy wsparcia i usługi dotyczące broni, tytoń, węgiel energetyczny, ropa naftowa i gaz, niekonwencjonalne wytworzenie ropy naftowej i gazu oraz energii elektrycznej. Dostawca indeksu definiuje, co stanowi „zaangażowanie” w każdą z działalności objętych ograniczeniem. Taka ocena może być dokonywana na podstawie procentowego udziału w przychodach, określonego progu przychodów ogółem lub jakichkolwiek powiązań z działalnością, której dotyczy ograniczenie, niezależnie od kwoty uzyskiwanych przychodów. Wykluczeni są również emitenci, którzy są sklasyfikowani jako naruszający zasady ONZ Global Compact (które są powszechnie akceptowanymi korporacyjnymi zasadami zrównoważonego rozwoju, spełniającymi podstawowe obowiązki w obszarach takich jak przeciwdziałanie korupcji, prawa człowieka, praca i środowisko).

Wskaźnik Referencyjny wyklucza również przedsiębiorstwa, które zostały uznane przez dostawcę indeksu za zaangażowane w kontrowersyjne sprawy mające negatywny wpływ ESG na ich działalność i/lub produkty oraz usługi, bazując na wyniku kwestii kontrowersyjnych ESG według MSCI („Wynik kwestii kontrowersyjnych ESG MSCI”). Przedsiębiorstwa, które zostały uznane przez dostawcę indeksu za mające do czynienia z kwestiami kontrowersyjnymi związanymi z ochroną środowiska, są wyłączone ze Wskaźnika Referencyjnego w oparciu o wynik kontroli środowiskowej MSCI („Wynik kwestii kontrowersyjnych związanych z ochroną środowiska MSCI”). Minimalny wynik kwestii kontrowersyjnych ESG MSCI oraz minimalny wynik kwestii kontrowersyjnych związanych z ochroną środowiska MSCI określony przez dostawcę indeksu w celu ustalenia, czy kwalifikuje się on do włączenia do Wskaźnika Referencyjnego, można znaleźć na stronie internetowej dostawcy indeksu <https://www.msci.com/index-methodology>.

Papiery wartościowe muszą posiadać rating MSCI ESG na poziomie B lub wyższym, aby mogły zostać uwzględnione we Wskaźniku Referencyjnym. Emitenci, którzy nie zostali ocenieni przez dostawcę indeksu w zakresie ratingu ESG MSCI, są wyłączeni ze Wskaźnika Referencyjnego. Rating ESG MSCI ma na celu pomiar odporności emitenta na długoterminowe, istotne dla branży ryzyka związane z ESG oraz sposobu zarządzania ryzykiem związanym z ESG w stosunku do innych podmiotów z branży. Metodologia oceny ratingowej ESG MSCI ma na celu zapewnienie większej przejrzystości i zrozumienia charakterystyki ESG emitentów poprzez identyfikację emitentów posiadających silniejsze ratingi ESG MSCI jako emitentów, którzy mogą być lepiej przygotowani na przyszłe wyzwania związane z ESG i którzy mogą doświadczać mniej kontrowersji związanych z ESG.

Pozostałe składniki są następnie wazone przez dostawcę indeksu we Wskaźniku Referencyjnym przy użyciu procesu optymalizacji opisanego w pierwszym akapicie tej sekcji. Aby osiągnąć założenie, jakim jest przekroczenie minimalnych standardów PAB, proces optymalizacji ma następujące cele w zakresie transformacji klimatycznej i fizycznego ryzyka klimatycznego:

- zmniejszenie średniej ważonej bezwzględnych emisji gazów cieplarnianych (GHG) względem Indeksu Macierzystego;
- zmniejszenie średniej ważonej emisji gazów cieplarnianych o minimalną roczną stopę w stosunku do emisji gazów cieplarnianych na dzień założenia Wskaźnika Referencyjnego;
- zmniejszenie średniej ważonej intensywności emisji dwutlenku węgla względem Indeksu Macierzystego;
- zmniejszenie średniej ważonej intensywności emisji dwutlenku węgla o minimalną roczną stopę względem intensywności emisji dwutlenku węgla na dzień założenia Wskaźnika Referencyjnego;
- zwiększenie średniej ważonej przychodów z działalności bezemisyjnej względem Indeksu Macierzystego;
- utrzymywanie minimalnego stosunku przychodów z działalności bezemisyjnej do przychodów opartych na paliwach kopalnych względem Indeksu Macierzystego; oraz
- utrzymywanie minimalnej średniej ważonej w wyniku ESG względem Indeksu Macierzystego;

w zależności od progów dla takich ograniczeń określonych przez dostawcę indeksu w metodologii indeksu.

Proces optymalizacji nakłada również pewne ograniczenia na poziomie indeksu na jego składniki. Są to np. ograniczenia dotyczące wagi, czasu trwania i wydajności składnika oraz dotyczące wagi sektora i kraju w odniesieniu do Indeksu Macierzystego. Obrót Wskaźnika Referencyjnego jest również kontrolowany przez proces optymalizacji przy każdym przeglądzie Wskaźnika Referencyjnego.

Wskaźnik Referencyjny ma także na celu alokację części Wskaźnika Referencyjnego: (1) emitentom, którzy osiągają minimalny procent swoich przychodów z produktów lub usług o pozytywnym wpływie na środowisko i/lub społeczeństwo, (2) posiadają jeden lub więcej aktywnych celów w zakresie redukcji emisji dwutlenku węgla zatwierdzonych w ramach inicjatywy Science Based Targets (SBTi) lub (3) posiadają papiery wartościowe o stałym dochodzie zaklasyfikowane przez dostawcę indeksu jako „zielone obligacje”.

Wskaźnik Referencyjny jest równoważony co miesiąc w celu uwzględnienia zmian w Indeksie Macierzystym oprócz zastosowania kryteriów wykluczających i innych kryteriów opisanych powyżej. Więcej informacji na temat Wskaźnika Referencyjnego (w tym jego składników) można znaleźć na stronie internetowej dostawcy wskaźnika pod adresem <https://www.bloomberg.com/professional/product/indices/bloomberg-fixed-income-indices/#/ucits>.

iShares \$ Intermediate Credit Bond UCITS ETF

Cel inwestycyjny

Celem inwestycyjnym Funduszu jest zapewnienie inwestorowi zwrotu z inwestycji, z uwzględnieniem zarówno zwrotu kapitału, jak i dochodu, który odzwierciedla zwrot z indeksu Bloomberg U.S. Intermediate Credit Bond Index (Total Return).

Polityka inwestycyjna

Aby osiągnąć ten cel inwestycyjny, polityka inwestycyjna Funduszu polega na inwestowaniu w portfel papierów wartościowych o stałym dochodzie, który w największym możliwym i wykonalnym stopniu składa się z papierów wartościowych będących składnikami indeksu Bloomberg U.S. Intermediate Credit Bond Index (Total Return), który jest Wskaźnikiem Referencyjnym dla tego Funduszu. Fundusz zamierza stosować techniki optymalizacji w celu osiągnięcia podobnego zwrotu jak dla Wskaźnika Referencyjnego i dlatego nie oczekuje się, aby Fundusz przez cały czas utrzymywał każdy składnik bazowy Wskaźnika Referencyjnego lub utrzymywał go w takiej samej proporcji jak ich udział we Wskaźniku Referencyjnym. Fundusz może utrzymywać niektóre papiery wartościowe niewchodzące w skład danego Wskaźnika Referencyjnego, jeżeli pozwalają one osiągnąć podobne wyniki z inwestycji (przy analogicznym profilu ryzyka), co określone papiery wartościowe wchodzące w skład Wskaźnika

Referencyjnego. Jednakże od czasu do czasu Fundusz może utrzymywać wszystkie składniki Wskaźnika Referencyjnego.

Inwestycje Funduszu będą w momencie zakupu zgodne z wymogami ratingowymi i kredytowymi określonymi we Wskaźniku Referencyjnym dla tego Funduszu, który posiada rating na poziomie inwestycyjnym. Zakłada się, że Inwestycje Funduszu będą obejmować papiery wartościowe o ratingu na poziomie inwestycyjnym, które wchodziły w skład Wskaźnika Referencyjnego, jednak okresowo i w pewnych okolicznościach inwestycje mogą obejmować aktywa o niższej klasie. W takim przypadku Fundusz może utrzymywać papiery wartościowe nieposiadające ratingu na poziomie inwestycyjnym do czasu, gdy papiery wartościowe nieposiadające ratingu na poziomie inwestycyjnym przestaną wchodzić w skład Wskaźnika Referencyjnego Funduszu (w stosownych przypadkach) i likwidacja tych pozycji jest możliwa do zrealizowania (w opinii Zarządzającego Inwestycjami).

Walutą Bazową funduszu iShares \$ Intermediate Credit Bond UCITS ETF jest dolar amerykański (USD), a Fundusz nie będzie stosował żadnych ekspozycji na waluty inne niż dolar amerykański, z wyjątkiem efektywnego zarządzania portfelem zmian Wskaźnika Referencyjnego Funduszu oraz zarządzania Klasami Tytułów Uczestnictwa denominowanymi w walucie innej niż dolar amerykański.

Wskaźnik Referencyjny

Indeks Bloomberg U.S. Intermediate Credit Bond Index (Total Return) ma na celu odzwierciedlenie wyników podzbioru papierów wartościowych o stałym dochodzie w ramach indeksu Bloomberg US Credit Index („Indeks Macierzysty”). Wskaźnik Referencyjny mierzy wyniki obligacji przedsiębiorstw podlegających opodatkowaniu i obligacji powiązanych z rządem, o stałym dochodzie i ratingu na poziomie inwestycyjnym, denominowanych w dolarach amerykańskich, które mają ponad 1 rok i poniżej 10 lat do terminu zapadalności. Wskaźnik Referencyjny wykorzystuje metodę ważoną wartością rynkową. Obecnie obligacje kwalifikujące się do włączenia do Wskaźnika Referencyjnego obejmują obligacje przedsiębiorstw (wyemitowane przez przedsiębiorstwa w sektorach przemysłu, instytucji finansowych i użyteczności publicznej) oraz obligacje powiązane z rządem, denominowane w dolarach amerykańskich, które: (i) są wydawane przez emitentów, którzy spełnili pełne wymogi dotyczące notowań giełdowych Komisji Papierów Wartościowych i Giełd USA w odniesieniu do krajowych notowań giełdowych; (ii) posiadają rating na poziomie inwestycyjnym na podstawie średniego ratingu według Fitch, Moody's oraz Standard & Poor's Ratings Services; oraz (iii) posiadają minimalną wartość pozostałą do spłaty w wysokości co najmniej 250 mln USD na pojedynczą obligację. Obligacje, które podlegają konwersji ze stopy stałej na stopę zmienną, zostaną usunięte ze Wskaźnika Referencyjnego na rok przed kontrowersjami

Indeks Macierzysty mierzy wyniki na rynkach obligacji przedsiębiorstw podlegających opodatkowaniu i obligacji związanych z rządem, o stałej stopie i ratingu na poziomie inwestycyjnym, denominowanych w dolarach amerykańskich. Indeks Macierzysty składa się z indeksu Bloomberg US Corporate Index i komponentu niekorporacyjnego, który obejmuje agencje rządowe spoza Stanów Zjednoczonych, państwa, instytucje ponadnarodowe i władze lokalne.

Wskaźnik Referencyjny jest równoważony co miesiąc. Więcej informacji na temat Wskaźnika Referencyjnego i jego Indeksu Macierzystego (w tym jego składników) można znaleźć na stronie internetowej dostawcy wskaźnika pod adresem <https://www.bloombergindices.com/bloomberg-indices/>.

iShares € Aggregate Bond ESG SRI UCITS ETF

Cel inwestycyjny

Celem inwestycyjnym Funduszu jest zapewnienie inwestorowi zwrotu z inwestycji, z uwzględnieniem zarówno zwrotu kapitału, jak i dochodu, który odzwierciedla zwrot z indeksu Bloomberg MSCI Euro Aggregate and Green Bond ESG SRI Index.

Polityka inwestycyjna

Aby osiągnąć ten cel inwestycyjny, polityka inwestycyjna tego Funduszu polega na inwestowaniu w portfel papierów wartościowych o stałym dochodzie, który w największym możliwym i wykonalnym stopniu składa się z papierów wartościowych będących składnikami indeksu Bloomberg MSCI Euro Aggregate and Green Bond ESG SRI Index, który jest Wskaźnikiem Referencyjnym dla tego Funduszu. Fundusz zamierza stosować techniki optymalizacji w celu osiągnięcia podobnego zwrotu jak dla Wskaźnika Referencyjnego i dlatego nie oczekuje się, aby Fundusz przez cały czas utrzymywał każdy składnik bazowy Wskaźnika Referencyjnego lub utrzymywał go w takiej samej proporcji jak ich udział we Wskaźniku Referencyjnym. Fundusz może utrzymywać niektóre papiery wartościowe niewchodzące w skład danego Wskaźnika Referencyjnego, jeżeli pozwalają one osiągnąć podobne wyniki z inwestycji (przy analogicznym profilu ryzyka), co określone papiery wartościowe wchodzące w skład Wskaźnika Referencyjnego. Jednakże od czasu do czasu Fundusz może utrzymywać wszystkie składniki Wskaźnika Referencyjnego. Zakłada się, że inwestycje bezpośrednio Funduszu będą dokonywane wyłącznie w papiery wartościowe emitentów spełniających wymogi dotyczące inwestycji odpowiedzialnych społecznie („SRI”) i/lub ratingi dotyczące środowiska, społeczeństwa i zarządzania („ESG”) wskazane przez dostawcę indeksu.

Fundusz będzie inwestował w zbywalne papiery wartościowe i instrumenty rynku pieniężnego wyemitowane lub gwarantowane przez rządy, międzynarodowe organy publiczne lub przedsiębiorstwa. Mogą one obejmować papiery wartościowe zabezpieczone aktywami, papiery wartościowe zabezpieczone hipoteką, komercyjne papiery wartościowe zabezpieczone hipoteką i obligacje zabezpieczone. Instrumenty takie mogą mieć stałą i/lub zmienną stopę. Instrumenty takie, w momencie zakupu, spełniają wymagania dotyczące ratingu kredytowego Wskaźnika Referencyjnego, który w tym przypadku jest na poziomie inwestycyjnym. Chociaż przewiduje się, że inwestycje Funduszu będą obejmować emisje o ratingu na poziomie inwestycyjnym, od czasu do czasu można obniżyć poziom emisji w pewnych okolicznościach. W takim przypadku Fundusz może utrzymywać papiery wartościowe nieposiadające ratingu na poziomie inwestycyjnym do czasu, gdy papiery wartościowe nieposiadające ratingu na

poziomie inwestycyjnym przestaną wchodzić w skład Wskaźnika Referencyjnego Funduszu (w stosownych przypadkach) i likwidacja tych pozycji jest możliwa do zrealizowania (w opinii Zarządzającego Inwestycjami).

Bezpośrednie inwestycje Funduszu będą w momencie zakupu zgodne z wymogami SRI i/lub ratingami ESG określonymi we Wskaźniku Referencyjnym dla tego Funduszu. Fundusz może nadal posiadać papiery wartościowe, które przestały spełniać wymogi SRI i/lub ratingi ESG Wskaźnika Referencyjnego Funduszu do czasu, gdy odpowiednie papiery wartościowe przestaną wchodzić w skład Wskaźnika Referencyjnego, a likwidacja pozycji będzie możliwa do zrealizowania (w opinii Zarządzającego Inwestycjami).

W celach zachowania zgodności z Zasadami AMF ESG Fundusz przyjmuje podejście, które opiera się na wyborze „najlepszych w swojej kategorii” w odniesieniu do zrównoważonych inwestycji. Podejście „najlepsze w swojej kategorii” oznacza, że inwestując w portfel papierów wartościowych, który w największym możliwym i wykonalnym stopniu składa się z papierów wartościowych wchodzących w skład Wskaźnika Referencyjnego, zakłada się, że Fundusz zainwestuje w najlepszych emitentów z perspektywy ESG/SRI (na podstawie kryteriów ESG oraz SRI Wskaźnika Referencyjnego) w każdym odpowiednim sektorze działalności uwzględnionym we Wskaźniku Referencyjnym. Ponad 90% liczby emitentów w Funduszu, z wyłączeniem Środków pieniężnych i systemów zbiorowego inwestowania na rynku pieniężnym z codzienną obsługą operacji, jest ocenianych lub analizowanych zgodnie z kryteriami ESG i SRI Wskaźnika Referencyjnego. W przypadku FIP wszelkie takie analizy będą miały zastosowanie wyłącznie do bazowych papierów wartościowych. W wyniku zastosowania kryteriów ESG i SRI Wskaźnika Referencyjnego Fundusz stosuje podejście selektywne do celów Zasad AMF ESG, co oznacza, że portfel Funduszu jest zredukowany o co najmniej 30% w porównaniu z rynkiem obligacji o stałej stopie i ratingu na poziomie inwestycyjnym, denominowanych w euro, w sektorze skarbu państwa, przedsiębiorstw, sektora powiązanego z rządem oraz sektorów objętych sekurytyzacją, obliczanego (i) na podstawie liczby emitentów we Wskaźniku Referencyjnym.

Walutą bazową iShares € Aggregate Bond ESG SRI UCITS ETF jest euro (€), a Fundusz nie będzie podejmował żadnych ekspozycji na waluty inne niż euro, z wyjątkiem efektywnego zarządzania portfelem w odniesieniu do zmian we Wskaźniku Referencyjnym oraz zarządzania wszelkimi przyszłymi Klasami Tytułów Uczestnictwa Funduszu, które mogą być denominowane w walucie innej niż euro.

Wskaźnik Referencyjny

Indeks Bloomberg MSCI Euro Aggregate and Green Bond ESG SRI Index mierzy wyniki obligacji o stałej stopie i ratingu na poziomie inwestycyjnym, denominowanych w euro, w sektorze skarbu państwa, przedsiębiorstw, sektora powiązanego z rządem oraz sektorów objętych sekurytyzacją z rynków rozwiniętych i wyłącza z nich emitentów na podstawie kryteriów ESG, SRI i innych.

Wskaźnik Referencyjny stosuje wykluczenia zgodnie z unijnymi wskaźnikami referencyjnymi dostosowanymi do porozumienia paryskiego, jak określono w Rozporządzeniu Delegowanym Komisji (UE) 2020/1818 (i szerzej opisano w podrozdziale „Wykluczenia dotyczące unijnych wskaźników referencyjnych dostosowanych do porozumienia paryskiego” w rozdziale „Rozporządzenie SFDR” Prospektu).

Emisje są uwzględniane we Wskaźniku Referencyjnym w oparciu o walutę emisji, a nie miejsce zamieszkania emitenta. Aby kwalifikować się do włączenia do Wskaźnika Referencyjnego, obligacje muszą mieć co najmniej jeden rok do terminu zapadalności, posiadać minimalną wartość pozostałą do spłaty w wysokości 300 mln EUR i posiadać rating na poziomie inwestycyjnym (Baa3/BBB-/BBB- lub wyższy) na podstawie średniego ratingu według Moody's, S&P i Fitch. W przypadku, gdy dostępny jest rating tylko dwóch agencji, stosuje się niższy rating. W przypadku, gdy dostępny jest rating tylko jednej agencji, stosuje się ten rating. W przypadku, gdy wyraźny rating przodku obligacji nie jest dostępny, dostawca indeksu może wykorzystać inne źródła do klasyfikacji jakości kredytowej obligacji. Warunkowe papiery wartościowe, obligacje o charakterze kapitałowym, miejskie papiery wartościowe zwolnione z podatku, obligacje powiązane z inflacją, emisje o stopie zmiennej, oferty niepubliczne, obligacje detaliczne i niektóre inne rodzaje obligacji są wyłączone ze Wskaźnika Referencyjnego.

Wskaźnik Referencyjny jest przechylany, aby przeznaczyć co najmniej 10% jego całkowitej wartości rynkowej na papiery wartościowe sklasyfikowane jako obligacje zielone w ramach metodologii indeksu. Wskaźnik Referencyjny definiuje zielone obligacje jako papiery wartościowe o stałym dochodzie, z których wpływy są wyłącznie i formalnie stosowane do projektów lub działań promujących cele klimatyczne lub inne cele związane ze zrównoważonym rozwojem środowiska. Zgodnie z metodologią Wskaźnika Referencyjnego papiery wartościowe (niezależnie od tego, czy są oznakowane przez emitenta jako zielone, czy nie) są niezależnie oceniane przez MSCI ESG Research na podstawie następujących czterech kryteriów w celu ustalenia, czy powinny być sklasyfikowane jako obligacje zielone: (i) deklarowane wykorzystanie wpływów; (ii) proces oceny i selekcji projektów ekologicznych; (iii) proces zarządzania przychodami; oraz (iv) zobowiązanie do stałego składania sprawozdań dotyczących efektywności środowiskowej wykorzystania wpływów. Aby obligacje zostały uznane za obligacje zielone do celów metodologii indeksu, muszą zostać spełnione wszystkie cztery kryteria dla obligacji wydanych po opublikowaniu zasad dotyczących obligacji ekologicznych (porozumienie między uczestnikami rynku w sprawie zbioru norm dotyczących zielonych mandatów emisji etykiet), chociaż obligacje wyemitowane przed tą datą, które nie spełniają wszystkich czterech kryteriów, mogą nadal kwalifikować się do włączenia do Wskaźnika Referencyjnego. W ramach Wskaźnika Referencyjnego przewiduje się również przydzielenie jego części: (1) przedsiębiorstwom, które osiągają minimalny procent swoich przychodów z produktów lub usług o pozytywnym wpływie na środowisko i/lub społeczeństwo, (2) przedsiębiorstwom, które posiadają jeden lub więcej aktywnych celów w zakresie redukcji emisji dwutlenku węgla zatwierdzonych w ramach inicjatywy Science Based Targets (SBTi) lub (3) papierom wartościowym, które wg MSCI kwalifikują się jako „zielone obligacje”.

Obligacje należące do sektorów o ratingu MSCI ESG i niesklasyfikowane jako obligacje zielone do celów metodologii indeksu będą uwzględniane we Wskaźniku Referencyjnym tylko wtedy, gdy ich emitenci posiadają rating MSCI ESG

na poziomie BBB lub wyższym. Rating ESG MSCI ma na celu pomiar odporności emitenta na długoterminowe, istotne dla branży ryzyka związane z ESG oraz sposobu zarządzania ryzykiem związanym z ESG w stosunku do innych podmiotów z branży. Metodologia ratingu MSCI ESG zapewnia większą przejrzystość i zrozumienie charakterystyki ESG emitentów, identyfikując emitentów posiadających silne ratingi MSCI ESG jako tych, którzy mogą być lepiej przygotowani na przyszłe wyzwania związane z ESG i którzy mogą doświadczyć mniej kontrowersji związanych z ESG.

Wskaźnik Referencyjny stosuje weryfikację Bloomberg MSCI SRI, która wyklucza emitentów działających w następujących branżach: (i) alkohol, (ii) tytoń, (iii) hazard, (iv) rozrywka dla dorosłych, (v) organizmy modyfikowane genetycznie, (vi) energia jądrowa, (vii) cywilna broń palna, (viii) broń konwencjonalna, (ix) broń jądrowa, (x) broń kontrowersyjna, (xi) węgiel energetyczny, (xii) wytwarzanie energii z węgla energetycznego, (xiii) niekonwencjonalne złoża ropy naftowej i gazu ziemnego oraz (xiv) paliwa kopalne (ekspozycja i eksploracja) i ich rezerwy. Weryfikacja MSCI SRI Bloomberg określa zaangażowanie w każdy z ograniczonych rodzajów działalności w oparciu o procent przychodów, zdefiniowany próg całkowitych przychodów lub jakikolwiek związek z ograniczonym rodzajem działalności, niezależnie od wysokości otrzymanych przychodów.

Wskaźnik Referencyjny wyklucza również emitentów na podstawie zasad ESG, które mierzą zaangażowanie każdego z emitentów w bardzo znaczne kontrowersje dotyczące ESG oraz stopień ich zgodności z międzynarodowymi normami i zasadami. Wskaźnik Referencyjny wyklucza również przedsiębiorstwa, które zostały uznane przez dostawcę indeksu za zaangażowane w kontrowersyjne sprawy mające negatywny wpływ ESG na ich działalność i/lub produkty oraz usługi, bazując na wyniku kwestii kontrowersyjnych ESG według MSCI („Wynik kwestii kontrowersyjnych ESG MSCI”). Emitenci, którzy nie zostali ocenieni przez dostawcę indeksu w zakresie kontrowersyjności ESG są również wyłączeni ze Wskaźnika Referencyjnego. Minimalny wynik kwestii kontrowersyjnych ESG MSCI określony przez dostawcę indeksu w celu ustalenia, czy kwalifikuje się on do włączenia do Wskaźnika Referencyjnego, można znaleźć na stronie internetowej dostawcy indeksu <https://www.msci.com/index-methodology>. Wskaźnik Referencyjny wyklucza emitentów, których zaklasyfikowano jako naruszających zasady inicjatywy Global Compact (które są powszechnie akceptowanymi korporacyjnymi zasadami zrównoważonego rozwoju, spełniającymi podstawowe obowiązki w obszarach takich jak przeciwdziałanie korupcji, prawa człowieka, praca i środowisko). Ponadto Wskaźnik Referencyjny wyklucza emitentów państwowych, którzy podlegają sankcjom handlowym Rady Bezpieczeństwa ONZ i alokuje nie więcej niż 50% swojej całkowitej wartości rynkowej do emitentów państwowych, którzy nie są klasyfikowani w ramach zielonych obligacji.

Wskaźnik Referencyjny jest równoważony raz na miesiąc w celu uwzględnienia zmian w ratingach i weryfikacjach wykluczających opisanych powyżej, zapewniając minimalny przydział 10% papierów wartościowych sklasyfikowanych jako obligacje zielone w ramach metodologii indeksu. Więcej informacji na temat składników Wskaźnika Referencyjnego i ich wag można znaleźć na stronie internetowej <https://www.bloombergindices.com/bloomberg-indices/>.

iShares € Cash UCITS ETF

Zarządzający Inwestycjami zapewnia, że Fundusz inwestuje wyłącznie w:

- (a) instrumenty rynku pieniężnego o Wysokiej Jakości Kredytowej, zgodnie z art. 10 Rozporządzenia FRP;
- (b) sekurytyzacje o Wysokiej Jakości Kredytowej i papiery komercyjne zabezpieczone aktywami, kwalifikujące się zgodnie z art. 11 Rozporządzenia FRP;
- (c) depozyty w instytucjach kredytowych, zgodnie z art. 12 Rozporządzenia FRP;
- (d) pochodne instrumenty finansowe, zgodnie z art. 13 Rozporządzenia FRP;
- (e) umowy z udzielonym przyrzeczeniem odkupu, zgodnie z art. 14 Rozporządzenia FRP;
- (f) umowy z otrzymanym przyrzeczeniem odkupu, zgodnie z art. 15 Rozporządzenia FRP; oraz
- (g) jednostki uczestnictwa lub udziały w FRP, zgodnie z art. 16 Rozporządzenia FRP.

Fundusz uzyskał zezwolenie od Banku Centralnego na elastyczne inwestowanie do 100% swoich aktywów w różne instrumenty rynku pieniężnego emitowane lub gwarantowane przez organy administracji, instytucje lub organizacje wymienione w ust. 2.9 Załącznika III – iShares € Cash UCITS ETF.

Cel inwestycyjny

Celem inwestycyjnym Funduszu jest zapewnienie zwrotu zgodnego ze stopami rynku pieniężnego przy zachowaniu kapitału i płynności poprzez utrzymywanie portfela krótkoterminowych instrumentów „rynku pieniężnego” o Wysokiej Jakości Kredytowej.

Polityka inwestycyjna

Realizując swój cel inwestycyjny, Fundusz może inwestować w szeroką gamę papierów wartościowych o stałym dochodzie i Wysokiej Jakości Kredytowej (takich jak obligacje) oraz instrumentów rynku pieniężnego (tj. dłużnych papierów wartościowych o krótkim terminie zapadalności), takich jak papiery wartościowe, instrumenty i zobowiązania, które mogą być dostępne na odpowiednich rynkach (zarówno w strefie euro, jak i poza nią), a także w gotówkę. Instrumenty denominowane w euro mogą obejmować papiery wartościowe, instrumenty i zobowiązania emitowane lub gwarantowane przez rządy państw członkowskich (uczestniczących lub nie w UGW) lub inne suwerenne rządy lub ich agencje oraz papiery wartościowe, instrumenty i zobowiązania emitowane lub gwarantowane przez ponadnarodowe lub publiczne organy międzynarodowe, banki, emitentów korporacyjnych lub innych emitentów komercyjnych. Te rodzaje papierów wartościowych, instrumentów i zobowiązań obejmują także te wskazane poniżej i mogą być emitowane zarówno przez emitentów ze strefy euro, jak i spoza niej, przy czym będą denominowane w euro. Wykaz ten nie jest wyczerpujący i mogą być wykorzystywane inne papiery wartościowe, instrumenty i zobowiązania (które zasadniczo będą przedmiotem obrotu lub będą notowane na

giełdach papierów wartościowych lub rynkach regulowanych wymienionych w Załączniku I), które mogą być w danym momencie zgodne z celami inwestycyjnymi i politykami. Fundusz będzie inwestował wyłącznie w papiery wartościowe o terminie zapadalności w momencie emisji lub pozostałym terminem zapadalności maksymalnie do 397 dni. Co najmniej 7,5% aktywów Funduszu będzie miało dzienny termin zapadalności, a co najmniej 15% tygodniowy termin zapadalności (z zastrzeżeniem, że jednostki uczestnictwa lub udziały w innych funduszach rynku pieniężnego mogą być uwzględnione w aktywach o tygodniowym terminie zapadalności, do 7,5%, pod warunkiem, że można je umorzyć i rozliczyć w ciągu pięciu dni roboczych). Fundusz będzie utrzymywać średni ważony termin zapadalności wynoszący maksymalnie 60 dni oraz średni ważony okres trwania wynoszący maksymalnie 120 dni.

Certyfikaty depozytowe („CD”) – zbywalne instrumenty oprocentowane o określonym terminie zapadalności. CD są emitowane przez banki, towarzystwa budowlane i inne instytucje finansowe w zamian za zdeponowanie środków i standardowo mogą być przedmiotem obrotu na rynku wtórnym przed terminem zapadalności.

Papiery komercyjne – niezabezpieczone krótkoterminowe weksle własne emitowane przez korporacje lub inne podmioty (w tym władze publiczne lub lokalne) o terminie zapadalności maksymalnie do 397 dni, w tym papiery komercyjne zabezpieczone aktywami, z wyłączeniem sekurytyzacji spełniających kryteria sekurytyzacji prostych, przejrzystych i standaryzowanych (STS) na mocy rozporządzenia w sprawie sekurytyzacji (rozporządzenie (UE) 2017/2402).

Floating Rate Notes („FRN”) – niezabezpieczone obligacje emitowane przez banki, towarzystwa budowlane i inne instytucje finansowe. Oprocentowanie FRN może ulegać wahaniom w zależności od zmian określonych stóp procentowych lub być ustalane okresowo zgodnie z określonym wzorem.

Obligacje rządowe – obligacje emitowane przez rządy państw członkowskich (należących lub nienależących do UGW).

Rządowe bony skarbowe (strefa euro) – Krótkoterminowe papiery wartościowe emitowane przez rządy państw członkowskich (należących lub nienależących do UGW).

Rządowe obligacje skarbowe (poza strefą euro) – obligacje denominowane w euro, które są emitowane lub gwarantowane przez jeden lub więcej suwerennych rządów spoza strefy euro lub przez którąkolwiek z ich jednostek podziału politycznego, agencji lub instytucji. Obligacje takich jednostek podziału politycznego, agencji lub instytucji często, choć nie zawsze, mają pełne zaufanie i poparcie danego rządu.

Umowy z udzielonym przyrzeczeniem odkupu („umowy z udzielonym przyrzeczeniem odkupu”) – instrumenty, na podstawie których Spółka sprzedaje portfelowe papiery wartościowe, a w momencie sprzedaży zgadza się odkupić te papiery wartościowe po wzajemnie uzgodnionym czasie i cenie, w tym wzajemnie uzgodnionej płatności odsetek. *Umowy z otrzymanym przyrzeczeniem odkupu („umowy z otrzymanym przyrzeczeniem odkupu”)* – instrumenty, w ramach których Spółka nabywa własność dłużnych papierów wartościowych i zgadza się w momencie transakcji na odkupienie przez sprzedającego instrumentu po wspólnie uzgodnionym terminie i cenie, tym samym z góry określając zysk dla Funduszu w okresie, w którym Spółka posiada instrument.

Spółka będzie zawierać umowy z otrzymanym przyrzeczeniem odkupu wyłącznie z instytucjami uznanymi przez Zarządzającego Inwestycjami za stwarzające minimalne ryzyko kredytowe dla Spółki i posiadającymi minimalny krótkoterminowy rating kredytowy co najmniej na poziomie A1 lub P1 (lub równoważnym) przyznany przez uznaną agencję kredytową, a jeśli nie posiadają takiego ratingu, uznanymi przez Zarządzającego Inwestycjami za wykazujące porównywalną jakość kredytową.

Umowy z udzielonym i otrzymanym przyrzeczeniem odkupu będą wykorzystywane wyłącznie w sposób określony w Załączniku II.

Zobowiązania krótko- i średnioterminowe – zobowiązania dłużne, skrypty dłużne, obligacje lub inne rodzaje instrumentów dłużnych (w tym obligacje wyemitowane przez spółki lub inne podmioty (w tym władze publiczne lub lokalne)) o maksymalnym terminie zapadalności 397 dni.

Obligacje ponadnarodowe i zadłużenie agencyjne – zobowiązania dłużne emitowane lub gwarantowane przez podmioty ponadnarodowe i międzynarodowe organy publiczne, w tym organizacje międzynarodowe wyznaczone lub wspierane przez podmioty rządowe w zakresie promowania odbudowy lub rozwoju gospodarczego oraz międzynarodowe instytucje bankowe i powiązane agencje rządowe, w tym Azjatycki Bank Rozwoju, Europejski Bank Odbudowy i Rozwoju, Europejski Bank Centralny, Europejski Bank Inwestycyjny, Międzypaństwowy Bank Rozwoju, Międzynarodowy Fundusz Walutowy i Międzynarodowy Bank Odbudowy i Rozwoju (Bank Światowy) („**Podmioty Ponadnarodowe i Agencyjne**”).

W przypadku gdy Fundusz inwestuje w inne programy zbiorowego inwestowania, w tym inne Fundusze Spółki, takie inne programy zbiorowego inwestowania muszą być Krótkoterminowymi FRP zgodnie z Rozporządzeniem FRP.

Fundusz będzie inwestować wyłącznie w instrumenty denominowane w Walucie Bazowej Funduszu. Walutą Bazową Funduszu jest euro (EUR).

Fundusz będzie inwestować tylko w instrumenty rynku pieniężnego o Wysokiej Jakości Kredytowej.

Ponadto aktywa Funduszu będą inwestowane zgodnie z Polityką ESG opisaną poniżej.

Inwestycje Funduszu będą ograniczone do inwestycji dozwolonych przez Rozporządzenie FRP, które szczegółowo

opisano w Załączniku III.

Inwestycje w finansowe instrumenty pochodne (FIP)

Inwestycje w FIP będą wykorzystywane wyłącznie w celu zabezpieczenia ryzyka stopy procentowej lub kursu walutowego nieodłącznie związane z innymi inwestycjami i mogą być wykorzystywane tylko w przypadku, gdy instrument bazowy obejmuje stopy procentowe, kursy walutowe, waluty lub indeksy reprezentujące jeden z powyższych elementów. Takie FIP mogą być przedmiotem obrotu giełdowego na Rynkach Regulowanych lub pozagiełdowymi finansowymi instrumentami pochodnymi, jak kontrakty terminowe typu futures i walutowe forward (które mogą być wykorzystywane odpowiednio do zarządzania ryzykiem walutowym), opcje (w tym opcje kupna i sprzedaży, które mogą być wykorzystywane do osiągnięcia efektywności kosztowej w zabezpieczeniu) oraz swapy (które mogą być wykorzystywane do zarządzania ryzykiem stopy procentowej).

Fundusz nie będzie inwestować w swapy całkowitego dochodu ani kontrakty na różnicę kursową.

Wykorzystanie Wskaźnika Referencyjnego

Fundusz jest aktywnie zarządzany. Zarządzający Inwestycjami może wedle własnego uznania wybierać inwestycje Funduszu i nie jest w tym zakresie ograniczony żadnym wskaźnikiem referencyjnym. Do porównywania wyników Funduszu inwestorzy powinni wykorzystywać Krótkoterminową Stopę Procentową dla Euro (€STR). Tego wskaźnika referencyjnego nie wykorzystuje się do wyboru inwestycji o aspektach środowiskowych, społecznych lub związanych z ładem korporacyjnym.

Ocena kredytowa

Zarządzający Inwestycjami postępuje zgodnie z procesem analizy kredytowej uzgodnionym z Zarządzającym w celu ustalenia, czy dana inwestycja lub emitent ma „Wysoką Jakością Kredytową”. W tym procesie uwzględnia się i dokumentuje ocenę co najmniej następujących czynników:

- (i) kwantyfikacja ryzyka kredytowego emitenta i względnego ryzyka niewykonania zobowiązania przez emitenta oraz instrumentu;
- (ii) wskaźniki jakościowe dotyczące emitenta instrumentu, w tym w świetle sytuacji makroekonomicznej i sytuacji na rynku finansowym;
- (iii) krótkoterminowy charakter instrumentów rynku pieniężnego;
- (iv) klasa aktywów instrumentu;
- (v) rodzaj emitenta z rozróżnieniem na co najmniej następujące rodzaje emitentów: organy administracji krajowej, regionalnej lub lokalnej, przedsiębiorstwa finansowe i przedsiębiorstwa niefinansowe;
- (vi) w przypadku strukturyzowanych instrumentów finansowych – ryzyko operacyjne i ryzyko kontrahenta nieodłącznie związane ze strukturyzowaną transakcją finansową, a w przypadku ekspozycji na sekurytyzację – ryzyko kredytowe emitenta, struktura sekurytyzacji i ryzyko kredytowe aktywów bazowych; oraz
- (vii) profil płynności instrumentu.

W procesie oceny kredytowej generowana jest zatwierdzona lista emitentów, którzy tworzą spektrum inwestycyjne dla Funduszu („**Spektrum Inwestycyjne**”). Spektrum Inwestycyjne składa się z emitentów, którzy posiadają co najmniej dwa z trzech krótkoterminowych ratingów kredytowych A-1/P-1/F1 przyznanych przez agencje S&P, Moody's i/lub Fitch i którzy zaliczyli ww. ocenę kredytową.

Zarządzanie płynnością

Zarządzający stosuje ostrożne i rygorystyczne procedury zarządzania płynnością w odniesieniu do Funduszu w celu zapewnienia zgodności z obowiązującymi progami płynności.

Zarządzający Inwestycjami analizuje codzienne raporty, które prezentują szczegółowy rozkład dostępnej płynności w przedziałach zapadalności i klasach aktywów, a także wykorzystuje określone narzędzia handlowe, które pozwalają na monitorowanie płynności portfela w czasie rzeczywistym. Zarządzający Inwestycjami będzie systematycznie obejmowany ograniczeniami niepozwalającymi dokonywać inwestycji, które nie byłyby zgodne z ustalonymi dziennymi i tygodniowymi minimalnymi wymogami dotyczącymi płynności Funduszu.

Przewidywana zmienność przepływów pieniężnych Funduszu (w szczególności umorzeń) może wymagać, aby Fundusz utrzymywał wyższy poziom płynności niż wymagany przez regulacyjne minimalne dzienne i tygodniowe wymogi w zakresie płynności Funduszu. W celu oceny, czy aktywa są płynne na tyle, by zaspokoić dające się przewidzieć umorzenia, Zarządzający regularnie monitoruje zmienność aktywów Funduszu. Do dokonania takiej oceny wykorzystuje się historyczne dane dotyczące subskrypcji i umorzeń Funduszu w danym okresie, w tym wymagania sezonowe. Te historyczne przepływy są następnie poddawane testowi warunków skrajnych w celu ustalenia, czy oczekuje się, że płynność będzie odpowiednia w bardziej dotkliwych warunkach. W oparciu o wyniki ww. testów warunków skrajnych zostanie obliczony i porównany z regulacyjnymi tygodniowymi wymogami płynności wewnętrzny tygodniowy wymóg płynności jako procent aktywów Funduszu. Zarządzający Inwestycjami wykorzysta to porównanie do oceny, czy płynność Funduszu jest odpowiednia i w razie potrzeby dostosuje portfel Funduszu, utrzymując dodatkowe płynne aktywa.

Zarządzający co najmniej raz w roku dokona przeglądu i oceny funkcjonowania procedur zarządzania płynnością.

Polityka ESG

Oprócz celu inwestycyjnego określonego powyżej i każdorazowo z zastrzeżeniem inwestowania w takie aktywa, jakie są wymagane, aby Fundusz mógł osiągnąć swój cel inwestycyjny, Zarządzający Inwestycjami będzie

zarządzał Funduszem w celu promowania aspektów środowiskowych i społecznych w oparciu o kryteria środowiskowe i społeczne wskazane poniżej, przy wyborze inwestycji Funduszu, a także, jako cel niefinansowy, wykluczy bezpośrednie inwestycje w emitentów instrumentów rynku pieniężnego, którzy (w momencie inwestycji):

- (i) osiągają co najmniej 5% przychodów z wydobycia, poszukiwania i/lub rafinacji paliw kopalnych;
- (ii) posiadają rating MSCI w zakresie ESG równy CCC;
- (iii) posiadają wynik MSCI w zakresie kontrowersji równy 0;
- (iv) są podmiotami ponadnarodowymi lub agencyjnymi (zgodnie z definicją powyżej) o ratingu MSCI ESG na poziomie B lub niższym; oraz
- (v) stosują Bazowe Kryteria wykluczające BlackRock dla obszaru EMEA, w tym zaangażowanie w niektóre działania związane z tytoniem i produkcją kontrowersyjnej broni (jak opisano w Załączniku VII).

Ponad 90% emitentów papierów wartościowych, w które inwestuje Fundusz, posiada rating ESG lub zostało przeanalizowanych pod kątem ESG. Zarządzający Inwestycjami będzie również dążyć do zapewnienia, aby co najmniej 80% aktywów Funduszu (które nie są inwestycjami w rządowe i publiczne papiery wartościowe i instrumenty) charakteryzowało się ponadprzeciętnymi praktykami środowiskowymi (np. niższe emisje dwutlenku węgla, zrównoważone wykorzystanie zasobów naturalnych, odpowiedzialne praktyki zarządzania odpadami i wykorzystanie energii odnawialnej) określone przez MSCI lub innego zewnętrznego dostawcę badań ESG, z którego w dowolnym momencie korzysta Zarządzający Inwestycjami.

Aby przeprowadzić taką analizę, Zarządzający Inwestycjami może korzystać z danych dostarczonych przez jednego lub więcej zewnętrznych dostawców badań środowiskowych i/lub własnych modeli. Dalsze informacje na temat dostawców usług badawczych i/lub autorskich modeli wykorzystywanych przez Zarządzającego Inwestycjami można uzyskać na żądanie.

Fundusz będzie miał o 20% niższy poziom emisji gazów cieplarnianych (mierzoną przy użyciu danych z MSCI) niż jego Spektrum Inwestycyjne (zdefiniowane powyżej).

BlackRock ocenia inwestycje bazowe w przedsiębiorstwa zgodnie z kryteriami dobrego zarządzania określonymi w Rozporządzeniu SFDR, jeżeli dostępne są odpowiednie dane oraz, w stosownych przypadkach, biorąc pod uwagę rodzaj inwestycji bazowej. Kryteria te odnoszą się do solidnych struktur zarządzania, relacji pracowniczych, wynagrodzenia pracowników i zgodności z przepisami podatkowymi. BlackRock może uwzględniać dodatkowe czynniki związane z dobrym zarządzaniem w swojej ocenie cech emitentów bazowych związanych ze zrównoważonym rozwojem.

Kryteria określone powyżej nie są brane pod uwagę przy wyborze tych inwestycji Funduszu, których emitentami są rządy. Kryterium społecznym będzie w takim przypadku fakt objęcia sankcjami handlowymi ONZ rządowych emitentów obligacji posiadanych przez Fundusz.

Zrównoważone środki pieniężne

Opisany powyżej proces oceny kredytowej obejmuje Zrównoważone Środki Pieniężne (Sustainable Cash), czyli autorski model punktacji BlackRock, który ma na celu rozróżnienie między niefinansowymi a finansowymi emitentami korporacyjnymi na krótkoterminowych rynkach pieniężnych w oparciu o ich względne wyniki i w zestawieniu z podobnymi podmiotami, w oparciu o ocenę czynników ryzyka środowiskowego, świadomości społecznej i potencjału zarządzania.

Model ten uwzględnia punkty danych w trzech filarach: miary ryzyka środowiskowego (np. intensywność emisji, energochłonność i wodochłonność), miary ryzyka społecznego (np. różnorodność płci i rotacja pracowników) oraz miary ryzyka związanego z zarządzaniem (np. odsetek niezależnych dyrektorów). W ramach tego modelu dokonuje się dynamicznego ważenia poziomu zarządzania, przyjmując rosnącą wagę, gdy poziom zarządzania emitenta jest słabszy, i malejącą wagę, gdy ten poziom jest silniejszy. Model ten zakłada, że przedsiębiorstwo o słabszym poziomie zarządzania jest bardziej narażone na ryzyko idiosynkratyczne, które może mieć wpływ na kredyty krótkoterminowe, w porównaniu z przedsiębiorstwem o silniejszym poziomie zarządzania.

Model punktacji koncentruje się na dynamice lub postępach emitenta korporacyjnego w zakresie kluczowych miar ryzyka ESG. Dynamika mierzy względny postęp (lub jego brak) dokonany przez emitenta korporacyjnego w różnych pozycjach danych w odpowiednim przedziale czasu (zazwyczaj dane obejmują okres 2 lat). Model poddaje ocenie emitentów korporacyjnych na podstawie ich względnej dynamiki w zakresie kluczowych wskaźników wydajności (np. redukcji intensywności emisji). To pomaga zrównoważyć względne miary ryzyka emitenta korporacyjnego w odniesieniu do postępu, jaki może on osiągnąć w zakresie tych czynników niefinansowych, dając kredyt zaufania tym emitentom korporacyjnym, których uznaje się za czyniących postępy w realizacji Celów Zrównoważonego Rozwoju ONZ.

Wreszcie, biorąc pod uwagę krótkoterminowy charakter inwestycji pieniężnych, w przypadku gdy nadchodzi termin zapadalności papierów wartościowych i są one inwestowane codziennie, model uwzględnia również kontrowersje dotyczące emitenta korporacyjnego. Przy uwzględnieniu tego, czy spółka pojawia się w doniesieniach medialnych w związku z kontrowersyjnymi tematami, dane te mogą pomóc w ukazaniu ryzyka, które nie zostało jeszcze odzwierciedlone w formalnych sprawozdaniach, i zapewniają zróżnicowaną perspektywę w czasie rzeczywistym, a to może mieć kluczowe znaczenie dla inwestycji krótkoterminowych.

Informacje ogólne

Fundusz może mieć pośrednią ekspozycję na ww. emitentów. Może na przykład, poprzez FIP (i wyłącznie w celach zabezpieczenia), uzyskać ekspozycję na indeks, który składa się z jednego lub większej liczby takich emitentów.

Jeżeli jakiegokolwiek udziały Funduszu, zgodne w momencie inwestycji z celem inwestycyjnym i polityką inwestycyjną Funduszu i/lub ESG, staną się niekwalifikowalne, mogą one pozostać w jego posiadaniu do czasu, gdy będzie możliwe i wykonalne (w opinii Zarządzającego Inwestycjami) ich zbycie przez Fundusz (w rozsądnym terminie).

Zasady AMF ESG

Do celów Zasad AMF ESG niniejsza polityka ESG stanowi wymierne cele ESG, które są włączone do polityki inwestycyjnej Funduszu.

iShares € Corp Bond 1-5yr UCITS ETF

Cel inwestycyjny

Celem inwestycyjnym Funduszu jest zapewnienie inwestorowi całkowitego zwrotu, z uwzględnieniem zarówno zwrotu kapitału, jak i dochodu, który odzwierciedla zwrot z indeksu Bloomberg Euro Corporate 1-5 Year Bond Index.

Polityka inwestycyjna

Aby osiągnąć założony cel inwestycyjny, Fundusz ten stosuje politykę inwestycyjną polegającą na inwestowaniu w portfel dłużnych papierów wartościowych o stałych dochodach, który w największym możliwym i wykonalnym stopniu składa się z papierów wartościowych wchodzących w skład indeksu Bloomberg Euro Corporate 1-5 Year Bond Index, który jest Wskaźnikiem Referencyjnym dla tego Funduszu. Fundusz zamierza stosować techniki optymalizacji w celu osiągnięcia podobnego zwrotu jak dla Wskaźnika Referencyjnego i dlatego nie oczekuje się, aby Fundusz przez cały czas utrzymywał każdy składnik bazowy Wskaźnika Referencyjnego lub utrzymywał go w takiej samej proporcji jak ich udział we Wskaźniku Referencyjnym. Fundusz może utrzymywać niektóre papiery wartościowe niewchodzące w skład danego Wskaźnika Referencyjnego, jeżeli pozwalają one osiągnąć podobne wyniki z inwestycji (przy analogicznym profilu ryzyka), co określone papiery wartościowe wchodzące w skład Wskaźnika Referencyjnego. Jednakże od czasu do czasu Fundusz może utrzymywać wszystkie składniki Wskaźnika Referencyjnego.

Fundusz będzie inwestował w zbywalne papiery wartościowe, które zazwyczaj będą dłużnymi papierami wartościowymi o stałym dochodzie denominowanymi w euro. W momencie zakupu będą one spełniać wymogi dotyczące ratingu kredytowego Wskaźnika Referencyjnego, który w tym przypadku jest na poziomie inwestycyjnym. Chociaż przewiduje się, że inwestycje Funduszu będą obejmować emisje o ratingu na poziomie inwestycyjnym, od czasu do czasu można obniżyć poziom emisji w pewnych okolicznościach. W takim przypadku Fundusz może utrzymywać papiery wartościowe nieposiadające ratingu na poziomie inwestycyjnym do czasu, gdy papiery wartościowe nieposiadające ratingu na poziomie inwestycyjnym przestaną wchodzić w skład Wskaźnika Referencyjnego Funduszu (w stosownych przypadkach) i likwidacja tych pozycji jest możliwa do zrealizowania (w opinii Zarządzającego Inwestycjami).

Walutą Bazową iShares € Corp Bond 1-5yr UCITS ETF jest euro (EUR).

Wskaźnik Referencyjny

Indeks Bloomberg Euro Corporate 1-5 Year Bond Index mierzy wyniki papierów wartościowych o stałej stopie, denominowanych w euro, wyemitowanych przez przedsiębiorstwa przemysłowe, użyteczności publicznej i finansowe. Wszystkie emisje są uwzględniane w oparciu o walutę emisji, a nie miejsce zamieszkania emitenta. Wskaźnik Referencyjny obejmuje obligacje o ratingu na poziomie inwestycyjnym, które posiadają co najmniej od roku do pięciu lat do terminu zapadalności i minimalną kwotę pozostającą do spłaty w wysokości 300 mln EUR. Wskaźnik Referencyjny jest równoważony raz na miesiąc i jest ważony zgodnie z kapitalizacją rynku. Więcej informacji na temat Wskaźnika Referencyjnego (w tym jego składników) można znaleźć na stronie internetowej dostawcy indeksu: <https://www.bloombergindeces.com/bloomberg-indices/>.

iShares € Corp Bond BBB-BB UCITS ETF

Cel inwestycyjny

Celem inwestycyjnym Funduszu jest zapewnienie inwestorowi zwrotu z inwestycji, z uwzględnieniem zarówno zwrotu kapitału, jak i dochodu, który odzwierciedla zwrot z indeksu Markit iBoxx EUR Corporates BBB-BB (5% Issuer Cap) Index.

Polityka inwestycyjna

Aby osiągnąć założony cel inwestycyjny, Fundusz stosuje politykę inwestycyjną polegającą na inwestowaniu w portfel papierów wartościowych o stałych dochodach, który w największym możliwym i wykonalnym stopniu składa się z papierów wartościowych wchodzących w skład Markit iBoxx EUR Corporates BBB-BB (5% Issuer Cap) Index, który jest Wskaźnikiem Referencyjnym dla tego Funduszu. Fundusz zamierza stosować techniki optymalizacji w celu osiągnięcia podobnego zwrotu jak dla Wskaźnika Referencyjnego i dlatego nie oczekuje się, aby Fundusz przez cały czas utrzymywał każdy składnik bazowy Wskaźnika Referencyjnego lub utrzymywał go w takiej samej proporcji jak ich udział we Wskaźniku Referencyjnym. Fundusz może utrzymywać niektóre papiery wartościowe niewchodzące w skład danego Wskaźnika Referencyjnego, jeżeli pozwalają one osiągnąć podobne wyniki z inwestycji (przy analogicznym profilu ryzyka), co określone papiery wartościowe wchodzące w skład Wskaźnika Referencyjnego. Jednakże od czasu do czasu Fundusz może utrzymywać wszystkie składniki Wskaźnika Referencyjnego.

Walutą Bazową iShares € Corp Bond BBB-BB UCITS ETF jest euro (EUR).

Wskaźnik Referencyjny

Indeks Markit iBoxx EUR Corporates BBB-BB (5% Issuer Cap) Index mierzy wyniki obligacji przedsiębiorstw o stałej i zmiennej stopie i ratingu na poziomie BBB i BB lub równoważnym (które stanowią dolny koniec ratingu na

poziomie inwestycyjnym do górnego końca ratingu poniżej poziomu inwestycyjnego) denominowanych w euro. Wskaźnik Referencyjny obejmuje obligacje przedsiębiorstw denominowane w euro, które w momencie włączenia do Wskaźnika Referencyjnego posiadają rating kredytowy pomiędzy BBB+ i BB- (włącznie) lub równoważny na podstawie ratingu dostawcy indeksu, który wykorzystuje średni rating agencji ratingowych Fitch, Moody's i S&P. Średnia ważona wartość rynkowa obligacji w ramach Wskaźnika Referencyjnego musi być co najmniej na poziomie BBB- lub wyższym przy każdym równoważeniu indeksu. Jeżeli średnia ważona wartość rynkowa obligacji kwalifikujących się do włączenia do Wskaźnika Referencyjnego jest niższa niż BBB-, waga obligacji o najniższym ratingu kredytowym zostanie zmniejszona, a ich przydział zostanie rozdzielony między pozostałe obligacje proporcjonalnie do ich wartości rynkowej, z ograniczeniem dla każdego z emitentów do 5%, do momentu uzyskania wymaganego ratingu kredytowego. Do włączenia do Wskaźnika Referencyjnego kwalifikują się wyłącznie obligacje o ratingu BBB+ do BBB- (włącznie) oraz co najmniej 500 mln EUR niespłaconych emisji lub obligacje o ratingu BB+ do BB- (włącznie) oraz co najmniej 250 mln EUR niespłaconych emisji. Chociaż przewiduje się, że inwestycje Funduszu spełniają wymagania dotyczące ratingu kredytowego Wskaźnika Referencyjnego, od czasu do czasu można obniżyć lub podwyższyć poziom emisji w pewnych okolicznościach. W takim przypadku Fundusz może nadal utrzymywać papiery wartościowe o niższym lub wyższym poziomie ratingu do czasu, gdy takie papiery wartościowe przestaną wchodzić w skład Wskaźnika Referencyjnego Funduszu (w stosownych przypadkach) i likwidacja tych pozycji jest możliwa do zrealizowania (w opinii Zarządzającego Inwestycjami). Wskaźnik Referencyjny jest wartością rynkową ważoną z górnym limitem dla każdego z emitentów na poziomie 5% i jest równoważony raz na miesiąc. Więcej informacji na temat Wskaźnika Referencyjnego (w tym jego składników) można znaleźć na stronie internetowej dostawcy indeksu: <http://www.markit.com/Documentation/Product/iBoxx>. Więcej informacji na temat metodologii ratingu obligacji dostawcy indeksu można znaleźć na stronie https://products.markit.com/indices/download/products/guides/Markit_iBoxx_Rating_Methodology.pdf.

iShares € Corp Bond Enhanced Active UCITS ETF

Cel inwestycyjny

Celem inwestycyjnym Funduszu jest zapewnienie inwestorowi całkowitego zwrotu z inwestycji, z uwzględnieniem zarówno zwrotu kapitału, jak i dochodu.

Polityka inwestycyjna

Fundusz jest aktywnie zarządzany. Aby osiągnąć cel inwestycyjny, Fundusz zainwestuje co najmniej 80% swoich łącznych aktywów w papiery wartościowe o stałym dochodzie o ratingu inwestycyjnym (lub, w przypadku braku ratingu, uznawane przez Zarządzającego Inwestycjami za papiery o równoważnym ratingu) emitowane przez emitentów korporacyjnych (tj. obligacje korporacyjne) na rynkach rozwiniętych oraz instrumenty powiązane z takimi papierami wartościowymi (tj. swapy ryzyka kredytowego, swapy walutowe, kontrakty terminowe typu futures i forward) i denominowane w euro. Fundusz może (oprócz papierów wartościowych o stałym dochodzie emitowanych przez emitentów korporacyjnych i powiązanych instrumentów) inwestować w obligacje rządowe, obligacje komunalne, dług państwowy i ponadnarodowy oraz instrumenty powiązane z takimi obligacjami denominowane w euro.

Fundusz może inwestować do 20% swoich aktywów ogółem w papiery wartościowe o stałym dochodzie (lub instrumenty powiązane z takimi papierami wartościowymi) emitentów mających siedzibę na rynkach wschodzących i denominowanych w euro.

Papiery wartościowe o stałym dochodzie i instrumenty powiązane z takimi papierami wartościowymi, w które inwestuje Fundusz, mogą mieć stałą lub zmienną stopę procentową. Chociaż Fundusz koncentruje się na papierach wartościowych klasy inwestycyjnej, może również posiadać papiery wartościowe poniżej poziomu inwestycyjnego lub bez ratingu. Fundusz nie koncentruje się na żadnej konkretnej branży.

Zarządzający Inwestycjami stosuje systematyczną strategię kredytową, która pomaga mu w osiągnięciu celu inwestycyjnego Funduszu, jakim jest udział w większych wzrostach rynkowych i ograniczenie spadków rynkowych w stosunku do Indeksu (zdefiniowanego poniżej). Strategia ta wykorzystuje systematyczny proces, który łączy techniki modelowania ilościowego z analizą Zarządzającego Inwestycjami. Systematyczne modele kredytowe obejmują obligacje korporacyjne denominowane w euro, które są oceniane i klasyfikowane na podstawie czynników ilościowych, takich jak dane fundamentalne i wycena. W kategorii danych fundamentalnych Zarządzający Inwestycjami stosuje techniki oceny cech papierów wartościowych, takich jak jakość korporacyjna, przy użyciu autorskiej miary prawdopodobieństwa niewypłacalności. W kategorii wyceny Zarządzający Inwestycjami stosuje techniki pozwalające na porównanie obligacji o najbardziej błędnych wycenach z ich wartością wewnętrzną.

Aktywa Funduszu będą inwestowane zgodnie z Polityką ESG opisaną poniżej.

Fundusz może również inwestować w środki pieniężne, depozyty („Środki pieniężne”) oraz pomocnicze aktywa płynne (które zwykle obejmują należności z tytułu dywidend/dochodów) z zastrzeżeniem limitów określonych w Załączniku III do niniejszego Prospektu. Fundusz może, w celu zachowania wartości takich Środków pieniężnych, inwestować w jeden lub więcej codziennych programów zbiorowego inwestowania na rynku pieniężnym, jak określono poniżej w części „Zarządzanie środkami pieniężnymi i środkami pieniężnymi FIP”.

Aby pomóc w osiągnięciu celu inwestycyjnego, Fundusz może, z zastrzeżeniem Przepisów i warunków nałożonych przez Bank Centralny, inwestować do 10% łącznych aktywów w inne otwarte przedsiębiorstwa zbiorowego inwestowania, w tym w fundusze notowane na giełdzie (ETF).

Fundusz może inwestować w FIP w celach inwestowania bezpośredniego lub w celach efektywnego zarządzania portfelem, a mianowicie w kontrakty futures i forward oraz kontrakty swapowe, (w tym swapy kredytowe i swapy walutowe) zgodnie z ograniczeniami określonymi w Załączniku II do Prospektu (z zastrzeżeniem warunków i w

granicach określonych przez Bank Centralny), aby pomóc w osiągnięciu celu inwestycyjnego, uzyskać ekspozycję na papiery wartościowe o stałym dochodzie opisane powyżej oraz w celach zabezpieczenia walutowego. Szczegółowe informacje na temat indeksów wykorzystywanych przez Fundusz zostaną przedstawione w raporcie rocznym Spółki.

W przypadku gdy Fundusz inwestuje w nie w pełni sfinansowane FIP, Fundusz może inwestować (i) środki pieniężne do kwoty nominalnej takich FIP pomniejszone o płatności z tytułu marży (jeżeli takie istnieją) w ramach takich FIP, oraz (ii) wszelkie zabezpieczenia gotówkowe związane ze zmiennym depozytem zabezpieczającym otrzymane w odniesieniu do takich FIP (łącznie „Środki pieniężne FIP”) w jednym lub kilku dziennych programach zbiorowego inwestowania na rynku pieniężnym, jak określono poniżej w części „Zarządzanie Środkami pieniężnymi i Środkami pieniężnymi FIP”.

Fundusz może również stosować techniki i instrumenty związane ze zbywalnymi papierami wartościowymi w celu efektywnego zarządzania portfelem zgodnie z warunkami określonymi w części zatytułowanej „Efektywne zarządzanie portfelem” poniżej oraz w Prospekcie.

Inwestycje Funduszu będą ograniczone do inwestycji dozwolonych przez Przepisy, które szczegółowo opisano w Załączniku III. Inwestycje Funduszu, inne niż inwestycje w pozagiełdowe FIP, papiery wartościowe o stałym dochodzie w obrocie pozagiełdowym oraz pozagiełdowe otwarte przedsiębiorstwa zbiorowego inwestowania, będą zazwyczaj notowane na giełdzie lub będą przedmiotem obrotu na Rynkach Regulowanych wymienionych w Załączniku I. Potencjalni inwestorzy w Funduszu mogą uzyskać informacje o jego elementach składowych na oficjalnej stronie internetowej iShares (www.iShares.com) lub u Zarządzającego Inwestycjami.

Walutą bazową funduszu iShares € Corp Bond Enhanced Active UCITS ETF jest euro (EUR).

Polityka ESG

Zarządzający Inwestycjami będzie zarządzał Funduszem w sposób promujący aspekty środowiskowe i społeczne w oparciu o kryteria środowiskowe i społeczne określone poniżej.

Zarządzający Inwestycjami będzie stosował bazowe kryteria wykluczające BlackRock dla obszaru EMEA (które obejmują kryteria wykluczające dotyczące zaangażowania emitenta w określone działania związane z tytoniem i zaangażowanie emitenta w produkcję kontrowersyjnej broni) (opisaną w Załączniku VII).

Fundusz będzie inwestował w Zrównoważone Inwestycje, jak określono w Załączniku VIII.

Zarządzający Inwestycjami będzie zarządzał portfelem Funduszu tak, że Fundusz będzie charakteryzował się niższą intensywnością emisji dwutlenku węgla niż indeks Bloomberg Euro Corporate („**Indeks**”).

BlackRock ocenia inwestycje bazowe w przedsiębiorstwa zgodnie z kryteriami dobrego zarządzania określonymi w Rozporządzeniu SFDR, jeżeli dostępne są odpowiednie dane oraz, w stosownych przypadkach, biorąc pod uwagę rodzaj inwestycji bazowej. Kryteria te odnoszą się do solidnych struktur zarządzania, relacji pracowniczych, wynagrodzenia pracowników i zgodności z przepisami podatkowymi. BlackRock może uwzględniać dodatkowe czynniki związane z dobrym zarządzaniem w swojej ocenie cech emitentów bazowych związanych ze zrównoważonym rozwojem.

Jeżeli jakiegokolwiek aktywa (inwestycje) posiadane przez Fundusz, zgodnie w momencie inwestycji z celem inwestycyjnym i polityką inwestycyjną Funduszu i/lub Polityką ESG (zgodnie z definicją poniżej), staną się niekwalifikowalne, mogą one pozostać w jego posiadaniu do czasu, gdy będzie możliwe i wykonalne (w opinii Zarządzającego Inwestycjami) ich zbycie przez Fundusz (w rozsądnym terminie).

Wskaźnik Referencyjny

Fundusz jest aktywnie zarządzany, a Zarządzający Inwestycjami ma swobodę wyboru inwestycji Funduszu. W tym zakresie Zarządzający Inwestycjami odniesie się do Indeksu przy konstruowaniu portfela Funduszu, a także do celów zarządzania ryzykiem, aby zapewnić, że aktywne ryzyko (tj. stopień odchylenia od Indeksu) podejmowane przez Fundusz pozostaje odpowiednie, biorąc pod uwagę cel inwestycyjny i politykę inwestycyjną Funduszu. Zarządzający Inwestycjami nie jest związany składnikami ani wagą Indeksu przy wyborze inwestycji, ani też Indeks nie odzwierciedla Polityki ESG Funduszu. Zarządzający Inwestycjami może również według własnego uznania inwestować w papiery wartościowe spoza Indeksu w celu wykorzystania określonych możliwości inwestycyjnych. Fundusz został zaprojektowany tak, aby zapewnić inwestorom osiągnięcie celu inwestycyjnego poprzez podejmowanie aktywnego ryzyka na konserwatywnym poziomie w stosunku do Indeksu w celu uzyskania współmiernego aktywnego zwrotu przekraczającego obowiązujące opłaty za zarządzanie w perspektywie długoterminowej (tj. 5 lat lub dłużej). Indeks powinien być wykorzystywany przez inwestorów do porównywania wyników Funduszu.

iShares € Corp Bond ESG Paris-Aligned Climate UCITS ETF

Cel inwestycyjny

Celem inwestycyjnym Funduszu jest zapewnienie inwestorowi całkowitego zwrotu, przy uwzględnieniu zarówno zwrotu z kapitału, jak i dochodu, który odzwierciedla zwrot z indeksu Bloomberg MSCI Euro Corporate Climate Paris-Aligned ESG Select Index (PAB).

Polityka inwestycyjna

Aby osiągnąć założony cel inwestycyjny, Fundusz stosuje politykę inwestycyjną polegającą na inwestowaniu w portfel papierów wartościowych o stałym dochodzie, który w największym możliwym i wykonalnym stopniu składa się z papierów wartościowych wchodzących w skład indeksu Bloomberg MSCI Euro Corporate Climate Paris-Aligned ESG Select Index (PAB), będącego Wskaźnikiem Referencyjnym tego Funduszu. Fundusz zamierza stosować techniki optymalizacji w celu osiągnięcia podobnego zwrotu jak dla Wskaźnika Referencyjnego i dlatego nie oczekuje się, aby Fundusz przez cały czas utrzymywał każdy składnik bazowy Wskaźnika Referencyjnego lub utrzymywał go w takiej samej proporcji jak ich udział we Wskaźniku Referencyjnym. Fundusz może utrzymywać niektóre papiery wartościowe niewchodzące w skład danego Wskaźnika Referencyjnego, jeżeli pozwalają one osiągnąć podobne wyniki z inwestycji (przy analogicznym profilu ryzyka), co określone papiery wartościowe wchodzące w skład Wskaźnika Referencyjnego. Jednakże od czasu do czasu Fundusz może utrzymywać wszystkie składniki Wskaźnika Referencyjnego.

Inwestycje Funduszu będą w momencie zakupu zgodne z wymogami ratingowymi i kredytowymi określonymi we Wskaźniku Referencyjnym dla tego Funduszu, który posiada rating na poziomie inwestycyjnym. Zakłada się, że inwestycje Funduszu będą obejmować papiery wartościowe o ratingu na poziomie inwestycyjnym, które wchodzą w skład Wskaźnika Referencyjnego, jednak okresowo i w pewnych okolicznościach inwestycje mogą obejmować aktywa o niższej klasie. W takim przypadku Fundusz może utrzymywać papiery wartościowe nieposiadające ratingu na poziomie inwestycyjnym do czasu, gdy papiery wartościowe nieposiadające ratingu na poziomie inwestycyjnym przestaną wchodzić w skład Wskaźnika Referencyjnego Funduszu (w stosownych przypadkach) i likwidacja tych pozycji jest możliwa do zrealizowania (w opinii Zarządzającego Inwestycjami).

Zakłada się, że inwestycje bezpośrednie Funduszu będą w momencie zakupu zgodne z wymogami dotyczącymi środowiska, społeczeństwa i zarządzania („**ESG**”) i/lub ratingami ESG określonymi we Wskaźniku Referencyjnym dla tego Funduszu. Fundusz może nadal posiadać papiery wartościowe, które przestały spełniać wymogi ESG i/lub ratingi ESG Wskaźnika Referencyjnego Funduszu do czasu, gdy odpowiednie papiery wartościowe przestaną wchodzić w skład Wskaźnika Referencyjnego, a likwidacja pozycji będzie możliwa do zrealizowania (w opinii Zarządzającego Inwestycjami).

W celach zachowania zgodności z Zasadami AMF ESG Fundusz przyjmuje podejście, które opiera się na wyborze „najlepszych w swojej kategorii” w odniesieniu do zrównoważonych inwestycji. Podejście „najlepsze w swojej kategorii” oznacza, że inwestując w portfel papierów wartościowych, który w największym możliwym i wykonalnym stopniu składa się z papierów wartościowych wchodzących w skład Wskaźnika Referencyjnego, zakłada się, że Fundusz zainwestuje w najlepszych emitentów z perspektywy ESG (na podstawie kryteriów ESG Wskaźnika Referencyjnego) w każdym odpowiednim sektorze działalności uwzględnionym we Wskaźniku Referencyjnym. Ponad 90% aktywów netto Funduszu, z wyłączeniem Środków pieniężnych i systemów zbiorowego inwestowania na rynku pieniężnym z codzienną obsługą operacji, jest ocenianych lub analizowanych zgodnie z kryteriami ESG Wskaźnika Referencyjnego. W przypadku FIP wszelkie takie analizy będą miały zastosowanie wyłącznie do bazowych papierów wartościowych. Przyjmując metodologię ESG Wskaźnika Referencyjnego, Fundusz stosuje podejście podwyższania wskaźnika pozafinansowego dla celów Zasad AMF ESG, co oznacza, że średni ważony wskaźnik środowiskowy Funduszu (będący odpowiednim wskaźnikiem pozafinansowym Funduszu) będzie co najmniej o 20% lepszy od średniego ważonego wskaźnika środowiskowego Indeksu Macierzystego (zdefiniowanego poniżej) w oparciu o zmniejszenie intensywności emisji dwutlenku węgla.

Walutą Bazową funduszu iShares € Corp Bond ESG Paris-Aligned Climate UCITS ETF jest euro (EUR).

Wskaźnik Referencyjny

Indeks Bloomberg MSCI Euro Corporate Climate Paris Aligned ESG Select Index (PAB) ma na celu odzwierciedlenie wyników podzbioru papierów wartościowych o stałym dochodzie wchodzących w skład indeksu Bloomberg Euro Corporate Index („**Indeks Macierzysty**”), który wyklucza emitentów z Indeksu Macierzystego w oparciu o kryteria wykluczające ESG dostawcy indeksu. Pozostałe składniki Indeksu Macierzystego są następnie wazone przez dostawcę indeksu w celu włączenia do Wskaźnika Referencyjnego przy zastosowaniu procesu optymalizacji. Proces optymalizacji ma na celu zważenie składników Wskaźnika Referencyjnego tak, aby przekroczyć minimalne standardy dla unijnego wskaźnika referencyjnego dostosowanego do Porozumienia Paryskiego („**PAB**”) przy jednoczesnym zminimalizowaniu błędu śledzenia ex-ante Wskaźnika Referencyjnego względem Indeksu Macierzystego.

Minimalne standardy dla PAB, jako unijnych wskaźników referencyjnych dostosowanych do Porozumienia Paryskiego, są określone w rozporządzeniu delegowanym Komisji (UE) 2020/1818.

Indeks Macierzysty mierzy wyniki papierów wartościowych o stałej stopie denominowanych w euro, wyemitowanych przez przedsiębiorstwa przemysłowe, użyteczności publicznej i finansowe. Włączenie jest oparte na walucie emisji. Indeks Macierzysty obejmuje obligacje o ratingu na poziomie inwestycyjnym o minimalnym pozostałym czasie do terminu zapadalności wynoszącym jeden rok i o minimalnej kwocie pozostającej do spłaty w wysokości 300 mln EUR.

Aby kwalifikować się do włączenia do Wskaźnika Referencyjnego, obligacje muszą posiadać rating na poziomie inwestycyjnym (Baa3/BBB-/BBB- lub wyższy) na podstawie średniego ratingu według Moody's, S&P i Fitch. W przypadku, gdy dostępny jest rating tylko dwóch agencji, stosuje się niższy rating. W przypadku, gdy dostępny jest rating tylko jednej agencji, stosuje się ten rating. W przypadku, gdy wyraźny rating poziomu obligacji nie jest dostępny, dostawca indeksu może wykorzystać inne źródła do klasyfikacji jakości kredytowej obligacji.

Wskaźnik Referencyjny nie obejmuje emitentów zaangażowanych w następujące rodzaje działalności (lub powiązane działania): kontrowersyjne rodzaje broni, broń jądrowa, cywilna broń palna, broń konwencjonalna, systemy, komponenty, systemy wsparcia i usługi dotyczące broni, tytoń, węgiel energetyczny, ropa naftowa i gaz,

niekonwencjonalne wytwarzanie ropy naftowej i gazu oraz energii elektrycznej. Dostawca indeksu definiuje, co stanowi „zaangażowanie” w każdą z działalności objętych ograniczeniem. Taka ocena może być dokonywana na podstawie procentowego udziału w przychodach, określonego progu przychodów ogółem lub jakichkolwiek powiązań z działalnością, której dotyczy ograniczenie, niezależnie od kwoty uzyskiwanych przychodów. Wykluczeni są również emitenci, którzy są sklasyfikowani jako naruszający zasady ONZ Global Compact (które są powszechnie akceptowanymi korporacyjnymi zasadami zrównoważonego rozwoju, spełniającymi podstawowe obowiązki w obszarach takich jak przeciwdziałanie korupcji, prawa człowieka, praca i środowisko).

Wskaźnik Referencyjny wyklucza również przedsiębiorstwa, które zostały uznane przez dostawcę indeksu za zaangażowane w kontrowersyjne sprawy mające negatywny wpływ ESG na ich działalność i/lub produkty oraz usługi, bazując na wyniku kwestii kontrowersyjnych ESG według MSCI („**Wynik kwestii kontrowersyjnych ESG MSCI**”). Przedsiębiorstwa, które zostały uznane przez dostawcę indeksu za mające do czynienia z kwestiami kontrowersyjnymi związanymi z ochroną środowiska, są wyłączone ze Wskaźnika Referencyjnego w oparciu o wynik kontroli środowiskowej MSCI („**Wynik kwestii kontrowersyjnych związanych z ochroną środowiska MSCI**”). Minimalny wynik kwestii kontrowersyjnych ESG MSCI oraz minimalny wynik kwestii kontrowersyjnych związanych z ochroną środowiska MSCI określony przez dostawcę indeksu w celu ustalenia, czy kwalifikuje się on do włączenia do Wskaźnika Referencyjnego, można znaleźć na stronie internetowej dostawcy indeksu <https://www.msci.com/index-methodology>.

Papiery wartościowe muszą posiadać rating MSCI ESG na poziomie B lub wyższym, aby mogły zostać uwzględnione we Wskaźniku Referencyjnym. Emitenci, którzy nie zostali ocenieni przez dostawcę indeksu w zakresie ratingu ESG MSCI, są wyłączeni ze Wskaźnika Referencyjnego. Rating ESG MSCI ma na celu pomiar odporności emitenta na długoterminowe, istotne dla branży ryzyka związane z ESG oraz sposobu zarządzania ryzykiem związanym z ESG w stosunku do innych podmiotów z branży. Metodologia oceny ratingowej ESG MSCI ma na celu zapewnienie większej przejrzystości i zrozumienia charakterystyki ESG emitentów poprzez identyfikację emitentów posiadających silniejsze ratingi ESG MSCI jako emitentów, którzy mogą być lepiej przygotowani na przyszłe wyzwania związane z ESG i którzy mogą doświadczać mniej kontrowersji związanych z ESG.

Pozostałe składniki są następnie wazone przez dostawcę indeksu we Wskaźniku Referencyjnym przy użyciu procesu optymalizacji opisanego w pierwszym akapicie tej sekcji. Aby osiągnąć założenie, jakim jest przekroczenie minimalnych standardów PAB, proces optymalizacji ma następujące cele w zakresie transformacji klimatycznej i fizycznego ryzyka klimatycznego:

- zmniejszenie średniej ważonej bezwzględnych emisji gazów cieplarnianych (GHG) względem Indeksu Macierzystego;
- zmniejszenie średniej ważonej emisji gazów cieplarnianych o minimalną roczną stopę w stosunku do emisji gazów cieplarnianych na dzień założenia Wskaźnika Referencyjnego;
- zmniejszenie średniej ważonej intensywności emisji dwutlenku węgla względem Indeksu Macierzystego;
- zmniejszenie średniej ważonej intensywności emisji dwutlenku węgla o minimalną roczną stopę względem intensywności emisji dwutlenku węgla na dzień założenia Wskaźnika Referencyjnego;
- zwiększenie średniej ważonej przychodów z działalności bezemisyjnej względem Indeksu Macierzystego;
- utrzymywanie minimalnego stosunku przychodów z działalności bezemisyjnej do przychodów opartych na paliwach kopalnych względem Indeksu Macierzystego; oraz
- utrzymywanie minimalnej średniej ważonej w wyniku ESG względem Indeksu Macierzystego;

w zależności od progów dla takich ograniczeń określonych przez dostawcę indeksu w metodologii indeksu.

Proces optymalizacji nakłada również pewne ograniczenia na poziomie indeksu na jego składniki. Są to np. ograniczenia dotyczące wagi, czasu trwania i wydajności składnika oraz dotyczące wagi sektora i kraju w odniesieniu do Indeksu Macierzystego. Obrót Wskaźnika Referencyjnego jest również kontrolowany przez proces optymalizacji przy każdym przeglądzie Wskaźnika Referencyjnego.

Wskaźnik Referencyjny ma także na celu alokację części Wskaźnika Referencyjnego: (1) emitentom, którzy osiągają minimalny procent swoich przychodów z produktów lub usług o pozytywnym wpływie na środowisko i/lub społeczeństwo, (2) posiadają jeden lub więcej aktywnych celów w zakresie redukcji emisji dwutlenku węgla zatwierdzonych w ramach inicjatywy Science Based Targets (SBTi) lub (3) posiadają papiery wartościowe o stałym dochodzie zaklasyfikowane przez dostawcę indeksu jako „zielone obligacje”.

Wskaźnik Referencyjny jest równoważony co miesiąc w celu uwzględnienia zmian w Indeksie Macierzystym oprócz zastosowania kryteriów wykluczających i innych kryteriów opisanych powyżej. Więcej informacji na temat Wskaźnika Referencyjnego (w tym jego składników) można znaleźć na stronie internetowej dostawcy wskaźnika pod adresem <https://www.bloomberg.com/professional/product/indices/bloomberg-fixed-income-indices/#/ucits>.

iShares € Corp Bond ex-Financials 1-5yr ESG SRI UCITS ETF

Cel inwestycyjny

Celem inwestycyjnym Funduszu jest zapewnienie inwestorowi zwrotu z inwestycji, z uwzględnieniem zarówno zwrotu kapitału, jak i dochodu, który odzwierciedla zwrot z indeksu Bloomberg MSCI Euro Corporate ex-Financials 1-5 Year ESG SRI Index.

Polityka inwestycyjna

Aby osiągnąć ten cel inwestycyjny, polityka inwestycyjna Funduszu polega na inwestowaniu w portfel papierów wartościowych o stałym dochodzie, który w największym możliwym i wykonalnym stopniu składa się z papierów wartościowych będących składnikami indeksu Bloomberg MSCI Euro Corporate ex-Financials 1-5 Year ESG SRI

Index, który jest Wskaźnikiem Referencyjnym dla tego Funduszu. Fundusz zamierza stosować techniki optymalizacji w celu osiągnięcia podobnego zwrotu jak dla Wskaźnika Referencyjnego i dlatego nie oczekuje się, aby Fundusz przez cały czas utrzymywał każdy składnik bazowy Wskaźnika Referencyjnego lub utrzymywał go w takiej samej proporcji jak ich udział we Wskaźniku Referencyjnym. Fundusz może utrzymywać niektóre papiery wartościowe niewchodzące w skład danego Wskaźnika Referencyjnego, jeżeli pozwalają one osiągnąć podobne wyniki z inwestycji (przy analogicznym profilu ryzyka), co określone papiery wartościowe wchodzące w skład Wskaźnika Referencyjnego. Jednakże od czasu do czasu Fundusz może utrzymywać wszystkie składniki Wskaźnika Referencyjnego. Zakłada się, że inwestycje bezpośrednio Funduszu będą dokonywane wyłącznie w papiery wartościowe emitentów spełniających wymogi dotyczące inwestycji odpowiedzialnych społecznie („SRI”) i/lub ratingi oraz kryteria dotyczące środowiska, społeczeństwa i zarządzania („ESG”) wskazane przez dostawcę indeksu.

Fundusz będzie inwestował w zbywalne papiery wartościowe, które zazwyczaj będą dłużnymi papierami wartościowymi o stałym dochodzie, denominowanymi w euro. W momencie zakupu będą one spełniać wymogi dotyczące ratingu kredytowego Wskaźnika Referencyjnego, który w tym przypadku jest na poziomie inwestycyjnym. Chociaż przewiduje się, że inwestycje Funduszu będą obejmować emisje o ratingu na poziomie inwestycyjnym, od czasu do czasu można obniżyć poziom emisji w pewnych okolicznościach. W takim przypadku Fundusz może utrzymywać papiery wartościowe nieposiadające ratingu na poziomie inwestycyjnym do czasu, gdy papiery wartościowe nieposiadające ratingu na poziomie inwestycyjnym przestaną wchodzić w skład Wskaźnika Referencyjnego Funduszu (w stosownych przypadkach) i likwidacja tych pozycji jest możliwa do zrealizowania (w opinii Zarządzającego Inwestycjami).

Bezpośrednie inwestycje Funduszu będą w momencie zakupu zgodne z wymogami SRI i/lub ratingami i kryteriami ESG określonymi we Wskaźniku Referencyjnym dla tego Funduszu. Fundusz może posiadać papiery wartościowe, które nie spełniają wymogów ratingu ESG Wskaźnika Referencyjnego Funduszu do czasu, gdy odpowiednie papiery wartościowe przestaną wchodzić w skład Wskaźnika Referencyjnego, a likwidacja pozycji będzie możliwa do zrealizowania (w opinii Zarządzającego Inwestycjami).

W celach zachowania zgodności z Zasadami AMF ESG Fundusz przyjmuje podejście, które opiera się na wyborze „najlepszych w swojej kategorii” w odniesieniu do zrównoważonych inwestycji. Podejście „najlepsze w swojej kategorii” oznacza, że inwestując w portfel papierów wartościowych, który w największym możliwym i wykonalnym stopniu składa się z papierów wartościowych wchodzących w skład Wskaźnika Referencyjnego, zakłada się, że Fundusz zainwestuje w najlepszych emitentów z perspektywy ESG/SRI (na podstawie kryteriów ESG oraz SRI Wskaźnika Referencyjnego) w każdym odpowiednim sektorze działalności uwzględnionym we Wskaźniku Referencyjnym. Ponad 90% aktywów netto Funduszu, z wyłączeniem Środków pieniężnych i systemów zbiorowego inwestowania na rynku pieniężnym z codzienną obsługą operacji, jest ocenianych lub analizowanych zgodnie z kryteriami ESG i SRI Wskaźnika Referencyjnego. W przypadku FIP wszelkie takie analizy będą miały zastosowanie wyłącznie do bazowych papierów wartościowych. W wyniku zastosowania kryteriów ESG i SRI Wskaźnika Referencyjnego Fundusz stosuje podejście selektywne do celów Zasad AMF ESG, co oznacza, że portfel Funduszu jest zredukowany o co najmniej 20% w porównaniu z indeksem Bloomberg Euro Aggregate Corporate Index („Indeks Macierzysty”), obliczanego albo (i) na podstawie liczby emitentów, albo (ii) na podstawie względnej wagi emitentów uzyskujących najgorsze wyniki we Wskaźniku Referencyjnym.

Walutą Bazową iShares € Corp Bond ex-Financials 1-5yr ESG SRI UCITS ETF jest euro (EUR).

Wskaźnik Referencyjny

Indeks Bloomberg MSCI Euro Corporate ex-Financials 1-5 Year ESG SRI mierzy wyniki podzbioru papierów wartościowych denominowanych w euro o stałej stopie i ratingu na poziomie inwestycyjnym, posiadających od roku do mniej niż pięciu lat do terminu zapadalności, wyemitowanych przez przedsiębiorstwa przemysłowe i użyteczności publicznej w Indeksie Macierzystym, które spełniają kryteria ESG, SRI i inne kryteria dostawcy indeksu.

Wskaźnik Referencyjny obejmuje obligacje o ratingu na poziomie inwestycyjnym (na podstawie ratingu dostawcy indeksu, który wykorzystuje średnią ocenę agencji ratingowych Fitch, Moody's oraz Standard & Poor's), które mają od roku do mniej niż pięciu lat do terminu zapadalności jeden i minimalną kwotę pozostającą do spłaty w wysokości 300 mln EUR. Wszystkie emisje są uwzględniane w oparciu o walutę emisji, a nie miejsce zamieszkania emitenta. Spółki finansowe są wyłączone ze Wskaźnika Referencyjnego.

Wskaźnik Referencyjny stosuje wykluczenia zgodnie z unijnymi wskaźnikami referencyjnymi dostosowanymi do porozumienia paryskiego, jak określono w Rozporządzeniu Delegowanym Komisji (UE) 2020/1818 (i szerzej opisano w podrozdziale „Wykluczenia dotyczące unijnych wskaźników referencyjnych dostosowanych do porozumienia paryskiego” w rozdziale „Rozporządzenie SFDR” Prospektu).

Ponadto Wskaźnik Referencyjny stosuje następujące weryfikacje ESG:

Wskaźnik Referencyjny obejmuje wyłącznie emitentów posiadających rating MSCI ESG na poziomie BBB lub wyższym. Rating ESG MSCI ma na celu pomiar odporności emitenta na długoterminowe, istotne dla branży ryzyka związane z ESG oraz sposobu zarządzania ryzykiem związanym z ESG w stosunku do innych podmiotów z branży. Metodologia ratingu MSCI ESG ma na celu zapewnienie większej przejrzystości i zrozumienia charakterystyki ESG przez emitentów poprzez identyfikację emitentów posiadających silniejsze ratingi MSCI ESG, które mogą być lepiej przygotowane do zarządzania przyszłymi wyzwaniami związanymi z ESG i które mogą doświadczać mniej kontrowersji związanych z ESG.

Wskaźnik Referencyjny stosuje weryfikację Bloomberg MSCI SRI, która wyklucza emitentów zaangażowanych w następujące rodzaje działalności: rozrywka dla dorosłych, alkohol, cywilna broń palna, kontrowersyjne rodzaje

broni, broń konwencjonalna, paliwa kopalne, hazard, organizmy modyfikowane genetycznie, energia jądrowa, broń jądrowa, węgiel energetyczny i tytoń. Procedura weryfikacyjna MSCI SRI firmy Bloomberg definiuje, co stanowi „zaangażowanie” w każdą z działalności objętych ograniczeniem. Taka ocena może być dokonywana na podstawie procentowego udziału w przychodach, określonego progu przychodów ogółem lub jakichkolwiek powiązań z działalnością, której dotyczy ograniczenie, niezależnie od kwoty uzyskiwanych przychodów. Wykluczeni są również emitenci, którzy są sklasyfikowani jako naruszający zasady ONZ Global Compact (które są powszechnie akceptowanymi korporacyjnymi zasadami zrównoważonego rozwoju, spełniającymi podstawowe obowiązki w obszarach takich jak przeciwdziałanie korupcji, prawa człowieka, praca i środowisko).

Wskaźnik Referencyjny wyklucza emitentów posiadających wynik „czerwony” MSCI ESG w odniesieniu do kontrowersyjnych kwestii (poniżej 1) zgodnie z zasadami ESG, które mierzą zaangażowanie każdego z emitentów w poważne kontrowersyjne kwestie dotyczące ESG.

Więcej informacji na temat wyżej wymienionych ratingów i metodologii weryfikacji wykluczających można znaleźć na stronie internetowej <https://www.bloombergindices.com/bloomberg-indices/>.

Wskaźnik Referencyjny jest ważony zgodnie z kapitalizacją rynkową i jest równoważony raz na miesiąc w celu uwzględnienia zmian w spektrum inwestycyjnym Wskaźnika Referencyjnego, oprócz stosowania opisanych powyżej ratingów i weryfikacji wykluczających. Więcej informacji na temat składników Wskaźnika Referencyjnego i ich wag można znaleźć na stronie internetowej <https://www.bloombergindices.com/bloomberg-indices/>.

iShares € Corp Bond ex-Financials UCITS ETF

Cel inwestycyjny

Celem inwestycyjnym Funduszu jest zapewnienie inwestorowi zwrotu z inwestycji, z uwzględnieniem zarówno zwrotu kapitału, jak i dochodu, który odzwierciedla zwrot z indeksu Bloomberg Euro Corporate ex-Financials Bond Index.

Polityka inwestycyjna

Aby osiągnąć ten cel inwestycyjny, polityka inwestycyjna Funduszu polega na inwestowaniu w portfel papierów wartościowych o stałym dochodzie, który w największym możliwym i wykonalnym stopniu składa się z papierów wartościowych będących składnikami indeksu Bloomberg Euro Corporate ex-Financials Bond Index, który jest Wskaźnikiem Referencyjnym dla tego Funduszu. Fundusz zamierza stosować techniki optymalizacji w celu osiągnięcia podobnego zwrotu jak dla Wskaźnika Referencyjnego i dlatego nie oczekuje się, aby Fundusz przez cały czas utrzymywał każdy składnik bazowy Wskaźnika Referencyjnego lub utrzymywał go w takiej samej proporcji jak ich udział we Wskaźniku Referencyjnym. Fundusz może utrzymywać niektóre papiery wartościowe niewchodzące w skład danego Wskaźnika Referencyjnego, jeżeli pozwalają one osiągnąć podobne wyniki z inwestycji (przy analogicznym profilu ryzyka), co określone papiery wartościowe wchodzące w skład Wskaźnika Referencyjnego. Jednakże od czasu do czasu Fundusz może utrzymywać wszystkie składniki Wskaźnika Referencyjnego.

Fundusz będzie inwestował w zbywalne papiery wartościowe, które zazwyczaj będą dłużnymi papierami wartościowymi o stałym dochodzie, denominowanymi w euro. W momencie zakupu będą one spełniać wymogi dotyczące ratingu kredytowego Wskaźnika Referencyjnego, który w tym przypadku jest na poziomie inwestycyjnym. Chociaż przewiduje się, że inwestycje Funduszu będą obejmować emisje o ratingu na poziomie inwestycyjnym, od czasu do czasu można obniżyć poziom emisji w pewnych okolicznościach. W takim przypadku Fundusz może utrzymywać papiery wartościowe nieposiadające ratingu na poziomie inwestycyjnym do czasu, gdy papiery wartościowe nieposiadające ratingu na poziomie inwestycyjnym przestaną wchodzić w skład Wskaźnika Referencyjnego Funduszu (w stosownych przypadkach) i likwidacja tych pozycji jest możliwa do zrealizowania (w opinii Zarządzającego Inwestycjami).

Walutą Bazową iShares € Corp Bond ex-Financials UCITS ETF jest euro (EUR).

Wskaźnik Referencyjny

Indeks Bloomberg Euro Corporate ex-Financials Bond Index mierzy wyniki papierów wartościowych denominowanych w euro o stałej stopie, wyemitowanych przez przedsiębiorstwa przemysłowe i użyteczności publicznej. Spółki finansowe są wyłączone ze Wskaźnika Referencyjnego. Wszystkie emisje są uwzględniane w oparciu o walutę emisji, a nie miejsce zamieszkania emitenta. Wskaźnik Referencyjny obejmuje obligacje o ratingu na poziomie inwestycyjnym o minimalnym pozostałym czasie do terminu zapadalności wynoszącym jeden rok i o minimalnej kwocie pozostającej do spłaty w wysokości 300 mln EUR. Wskaźnik Referencyjny jest równoważony raz na miesiąc i jest ważony zgodnie z kapitalizacją rynku. Więcej informacji na temat Wskaźnika Referencyjnego (w tym jego składników) można znaleźć na stronie internetowej dostawcy indeksu: <https://www.bloombergindices.com/bloomberg-indices/>.

iShares € Covered Bond UCITS ETF

Cel inwestycyjny

Celem inwestycyjnym Funduszu jest zapewnienie inwestorowi zwrotu z inwestycji, z uwzględnieniem zarówno zwrotu kapitału, jak i dochodu, który odzwierciedla całkowity zwrot z rynku obligacji zabezpieczonych denominowanych w euro.

Polityka inwestycyjna

Aby osiągnąć założony cel inwestycyjny, ten Fundusz stosuje politykę inwestycyjną polegającą na inwestowaniu w portfel obligacji zabezpieczonych, który w największym możliwym i wykonalnym stopniu składa się z papierów wartościowych wchodzących w skład Markit iBoxx Euro Covered Index, będącego Wskaźnikiem Referencyjnym dla tego Funduszu. Fundusz zamierza stosować techniki optymalizacji w celu osiągnięcia podobnego zwrotu jak dla Wskaźnika Referencyjnego i dlatego nie oczekuje się, aby Fundusz przez cały czas utrzymywał każdy składnik bazowy Wskaźnika Referencyjnego lub utrzymywał go w takiej samej proporcji jak ich udział we Wskaźniku Referencyjnym. Fundusz może utrzymywać niektóre papiery wartościowe niewchodzące w skład danego Wskaźnika Referencyjnego, jeżeli pozwalają one osiągnąć podobne wyniki z inwestycji (przy analogicznym profilu ryzyka), co określone papiery wartościowe wchodzące w skład Wskaźnika Referencyjnego. Jednakże od czasu do czasu Fundusz może utrzymywać wszystkie składniki Wskaźnika Referencyjnego.

Fundusz będzie inwestował w obligacje, które w momencie zakupu będą spełniać wymogi dotyczące ratingu kredytowego Wskaźnika Referencyjnego, który w tym przypadku jest na poziomie inwestycyjnym. Chociaż przewiduje się, że inwestycje Funduszu będą obejmować emisje o ratingu na poziomie inwestycyjnym, od czasu do czasu można obniżyć poziom emisji w pewnych okolicznościach. W takim przypadku Fundusz może utrzymywać papiery wartościowe nieposiadające ratingu na poziomie inwestycyjnym do czasu, gdy papiery wartościowe nieposiadające ratingu na poziomie inwestycyjnym przestaną wchodzić w skład Wskaźnika Referencyjnego Funduszu (w stosownych przypadkach) i likwidacja tych pozycji jest możliwa do zrealizowania (w opinii Zarządzającego Inwestycjami).

Walutą bazową iShares € Covered Bond UCITS ETF jest euro (EUR), a Fundusz nie będzie podejmował żadnych ekspozycji na waluty inne niż euro, z wyjątkiem efektywnego zarządzania portfelem w odniesieniu do zmian we Wskaźniku Referencyjnym tego Funduszu oraz zarządzania wszelkimi przyszłymi Klasami Tytułów Uczestnictwa tego Funduszu, które mogą być denominowane w walucie innej niż euro.

Wskaźnik Referencyjny

Indeks Markit iBoxx Euro Covered Index mierzy wyniki obligacji zabezpieczonych o stałej stopie, denominowanych w euro, zabezpieczonych ogólną pulą aktywów w przypadku niewypłacalności emitenta. Kwalifikujące się obligacje zabezpieczone są wybierane do włączenia zgodnie z metodologią indeksu Markit iBoxx i obejmują kryteria takie jak specyfikacja UCITS, struktura, wzorce handlowe, proces emisji, poziom płynności i spread. Minimalna wielkość emisji obligacji musi wynosić co najmniej 500 mln EUR.

Obligacje muszą posiadać rating na poziomie inwestycyjnym zgodnie z metodologią dostawcy indeksu i posiadać co najmniej jeden rok

pozostający do terminu zapadalności, aby zakwalifikować się do Wskaźnika Referencyjnego. Indeks Markit iBoxx Euro Covered Index jest ważony zgodnie z kapitalizacją rynkową. Wskaźnik Referencyjny jest równoważony co miesiąc. Więcej informacji na temat Wskaźnika Referencyjnego (w tym jego składników) można znaleźć na stronie internetowej dostawcy indeksu: <http://www.markit.com/Documentation/Product/IBoxx>.

iShares € Flexible Income Bond Active UCITS ETF

Cel inwestycyjny

Celem inwestycyjnym Funduszu jest dążenie do maksymalizacji dochodów poprzez przede wszystkim inwestowanie w dłużne i dochodowe papiery wartościowe przy jednoczesnym utrzymaniu długoterminowego wzrostu kapitału.

Polityka inwestycyjna

Fundusz jest aktywnie zarządzany. W celu osiągnięcia celu inwestycyjnego Fundusz będzie inwestował w zbywalne papiery wartościowe o stałym dochodzie (tj. obligacje) emitowane przez rządy, agencje rządowe, spółki i instytucje ponadnarodowe na całym świecie, w tym na rynkach wschodzących, oraz papiery wartościowe zabezpieczone aktywami, opisane poniżej. W celu maksymalizacji dochodów Fundusz będzie poszukiwał zdywersyfikowanych źródeł dochodu w różnych zbywalnych papierach wartościowych o stałym dochodzie, a mianowicie o stałym oprocentowaniu, zmiennym oprocentowaniu, powiązanych z inflacją, o ratingu inwestycyjnym, nieinwestycyjnym i bez ratingu. Fundusz może inwestować do 60% swoich aktywów w papiery wartościowe o ratingu nieinwestycyjnym i bez ratingu.

Fundusz będzie starał się inwestować w zbywalne papiery wartościowe o stałym dochodzie i papiery wartościowe zabezpieczone aktywami, które w opinii Zarządzającego inwestycjami są atrakcyjnie wyceniane, uwzględniając ogórne czynniki alokacji aktywów (takie jak stopy procentowe, globalne trendy gospodarcze, a także cykl kredytowy i wydarzenia geopolityczne), oddolną analizę papierów wartościowych (identyfikacja zbywalnych papierów wartościowych o stałym dochodzie, które są niedowartościowane przez rynek), wkład w dochód Funduszu, dźwignię finansową i/lub podporządkowanie, ryzyko niewykonania zobowiązań i płynność, a także czynniki ryzyka opisane poniżej. Zarządzający Inwestycjami dąży do zwiększenia wartości w szerokim spektrum inwestycyjnym w celu określenia atrakcyjnych możliwości inwestycyjnych przy jednoczesnym ograniczeniu ryzyka makroekonomicznego. Identyfikacja systemu makroekonomicznego (tj. okresów, które wyznaczają warunki dla gospodarki jako całości) jest wyznacznikiem ogórnej alokacji aktywów i uwzględnia różne czynniki, w tym między innymi inflację, politykę banku centralnego i stopy procentowe. Na podstawie oddolnej analizy papierów wartościowych Zarządzający Inwestycjami sformułuje opinię na temat wiarygodności kredytowej emitenta bazowego i wyceny zbywalnych papierów wartościowych o stałym dochodzie, a także fundamentów kredytowych, trendów sektorowych, ryzyka idiosynkratycznego i technicznych danych rynkowych, takich jak przepływy inwestorów do danej klasy aktywów. Po sformułowaniu opinii na temat wiarygodności emitenta, Zarządzający Inwestycjami rozważy również, która transza w stosie zadłużenia emitenta jest najbardziej atrakcyjnie wyceniana. Ponadto zarówno analiza fundamentalna, jak i ilościowa są integralną częścią procesu badawczego i są brane pod uwagę przez Zarządzającego Inwestycjami przy identyfikowaniu potencjalnych możliwości i przeglądzie papierów

wartościowych znajdujących się w portfelu.

Ekspozycja walutowa jest elastycznie zarządzana, co oznacza, że od Zarządzającego Inwestycjami można oczekiwać regularnego stosowania w Funduszu technik zarządzania walutami i zabezpieczeń. Stosowane techniki mogą obejmować zabezpieczenie ekspozycji walutowej w portfelu Funduszu lub wykorzystanie technik zarządzania walutami, takich jak dopasowywanie pozycji walutowych (ang. currency overlay), w celu wygenerowania dodatnich zwrotów. Strategia dopasowywania pozycji walutowych polega na tworzeniu długich pozycji i syntetycznych transakcji walutowych w celu realizacji taktycznych poglądów przy użyciu walutowych instrumentów pochodnych, a mianowicie kontrakty walutowe typu forward, kontrakty walutowe typu futures, opcje i swapy zapewniające ekspozycję na zmiany kursów walutowych. Nie oznacza to, że portfel Funduszu będzie zawsze zabezpieczony w całości lub w części.

Aktywa Funduszu będą inwestowane zgodnie z Polityką ESG opisaną poniżej.

Fundusz może inwestować do 20% swoich aktywów ogółem na rynkach wschodzących.

Fundusz może inwestować do 35% aktywów ogółem w papiery wartościowe zabezpieczone aktywami („ABS”). W ramach tego limitu Fundusz może inwestować do 25% swoich aktywów ogółem w zabezpieczone zobowiązania kredytowe („CLO”), pod warunkiem że co najmniej 80% inwestycji Funduszu w CLO jest zainwestowane w transze o ratingu AAA, a pozostała część w transze o ratingu inwestycyjnym. Fundusz może też inwestować do 10% swoich aktywów ogółem w CLO bez ograniczeń w zakresie ratingu kredytowego. W przypadku, gdy Fundusz zainwestuje ponad 10% swoich aktywów ogółem w CLO, ww. ograniczenia w zakresie ratingu kredytowego będą miały zastosowanie do całej alokacji CLO. Inne rodzaje ABS, w które Fundusz może inwestować, obejmują papiery wartościowe zabezpieczone hipoteką, papiery komercyjne zabezpieczone aktywami, papiery wartościowe zabezpieczone hipoteką komercyjną, hipoteczne fundusze inwestycyjne na rynku nieruchomości oraz papiery wartościowe zabezpieczone hipoteką mieszkaniową.

Aktywami bazowymi papierów wartościowych zabezpieczonych hipotekami mieszkaniowymi i papierów wartościowych zabezpieczonych hipotekami komercyjnymi są odpowiednio mieszkaniowe kredyty hipoteczne i komercyjne kredyty hipoteczne. Inne rodzaje ABS obejmują ABS kart kredytowych, które są zabezpieczone należnościami z tytułu kart kredytowych, ABS samochodowe, które są zabezpieczone kredytami samochodowymi i leasingiem, ABS kredytów studenckich, które są zabezpieczone kredytami studenckimi, CLO, które są zabezpieczone pożyczkami korporacyjnymi oraz komercyjne papiery zabezpieczone aktywami („ABCP”), które mogą być zabezpieczone dowolnym rodzajem należności finansowych. Niektóre papiery wartościowe zabezpieczone aktywami mogą być strukturyzowane przy użyciu instrumentów pochodnych, takich jak swap ryzyka kredytowego lub koszyk takich instrumentów pochodnych, w celu uzyskania ekspozycji na wyniki papierów wartościowych różnych emitentów bez konieczności bezpośredniego inwestowania w papiery wartościowe. Więcej informacji na temat papierów ABS, w które Fundusz może inwestować, można znaleźć w sekcji zatytułowanej „Czynniki ryzyka” – „Uwagi dotyczące szczególnych rodzajów MBS, w które Fundusz może inwestować”.

ABS są zazwyczaj podzielone na transze, reprezentujące różne poziomy ryzyka. Inwestycje Funduszu w ABS będą zazwyczaj zaliczane do transz klasy inwestycyjnej (o ratingu od AAA do BBB-), jednak maks. 10% wszystkich ABS Funduszu może znajdować się w transzach poniżej poziomu inwestycyjnego (tj. rating poniżej BBB- przyznany przez uznaną agencję ratingową, w tym m.in. Standard & Poor’s, Moody’s, Fitch, DBRS Morningstar lub Kroll Bond Rating Agency; lub jeśli nie posiadają ratingu, uznane za równoważnej jakości w opinii Zarządzającego Inwestycjami). Papiery ABS posiadane przez Fundusz będą zgodne z rozporządzeniem w sprawie sekurytyzacji i mogą być nienotowane lub notowane na Rynku Regulowanym.

Ekspozycja Funduszu na warunkowe obligacje zamienne jest ograniczona do 10% aktywów ogółem.

Fundusz może inwestować w papiery wartościowe emitenta o wysokim ryzyku niewypłacalności (tj. ratingu kredytowym poniżej CCC-, zgodnie z oceną uznaną agencji ratingowej, w tym m.in. Standard & Poor’s, Moody’s, Fitch, DBRS Morningstar lub Kroll Bond Rating Agency; lub jeśli nie posiadają ratingu, uznane za równoważnej jakości w opinii Zarządzającego Inwestycjami) i może pozostać zainwestowany w papiery wartościowe emitenta w stanie niewypłacalności. Ekspozycja Funduszu na papiery wartościowe emitenta, który jest w stanie niewypłacalności lub obciążony wysokim ryzykiem niewypłacalności, jest ograniczona do 10% całkowitych aktywów Funduszu.

Fundusz może również inwestować do 20% swoich łącznych aktywów w środki pieniężne i depozyty (z wyłączeniem środków pieniężnych przeznaczonych na pozycje wspierające w FIP) („**Środki pieniężne**”) oraz pomocnicze aktywa płynne (które zazwyczaj obejmują należności z tytułu dywidend/dochodów), z zastrzeżeniem limitów określonych w Załączniku III. Fundusz może, w celu zachowania wartości takich Środków pieniężnych, inwestować w jeden lub więcej codziennych programów zbiorowego inwestowania na rynku pieniężnym, jak określono poniżej w części „Zarządzanie środkami pieniężnymi i środkami pieniężnymi FIP”.

Aby pomóc w osiągnięciu celu inwestycyjnego, Fundusz może, z zastrzeżeniem Przepisów i warunków nałożonych przez Bank Centralny, inwestować do 10% łącznych aktywów w inne otwarte przedsiębiorstwa zbiorowego inwestowania, w tym w fundusze notowane na giełdzie (ETF).

Fundusz może inwestować w FIP w celach inwestowania bezpośredniego lub w celach efektywnego zarządzania portfelem, a mianowicie w kontrakty futures, opcje, kontrakty forward i opcje na takie kontrakty, hipoteczne TBA („papiery wartościowe do ogłoszenia”) oraz kontrakty swapowe (w tym swapy ryzyka kredytowego i swapy całkowitego dochodu) i kredytowe instrumenty pochodne zgodnie z ograniczeniami określonymi w Załączniku II (z zastrzeżeniem warunków i w granicach określonych przez Bank Centralny), aby pomóc w osiągnięciu celu

inwestycyjnego, uzyskać ekspozycję na papiery wartościowe o stałym dochodzie opisane powyżej oraz w celach zabezpieczenia walutowego. Aktywa referencyjne stanowiące podstawę swapów całkowitego dochodu, o ile występują, to dowolne papiery wartościowe, koszyk papierów wartościowych lub kwalifikujące się indeksy, które są zgodne z polityką inwestycyjną Funduszu. Szczegółowe informacje na temat indeksów wykorzystywanych przez Fundusz zostaną przedstawione w raporcie rocznym Spółki.

W przypadku gdy Fundusz inwestuje w nie w pełni sfinansowane FIP, Fundusz może inwestować (i) środki pieniężne do kwoty nominalnej takich FIP pomniejszone o płatności z tytułu marży (jeżeli takie istnieją) w ramach takich FIP, oraz (ii) wszelkie zabezpieczenia gotówkowe związane ze zmiennym depozytem zabezpieczającym otrzymane w odniesieniu do takich FIP (łącznie „Środki pieniężne FIP”) w jednym lub kilku dziennych programach zbiorowego inwestowania na rynku pieniężnym, jak określono poniżej w części „Zarządzanie Środkami pieniężnymi i Środkami pieniężnymi FIP”.

Fundusz może również stosować techniki i instrumenty związane ze zbywalnymi papierami wartościowymi w celu efektywnego zarządzania portfelem zgodnie z warunkami określonymi w części zatytułowanej „Efektywne zarządzanie portfelem” poniżej oraz w Prospekcie.

Inwestycje Funduszu będą ograniczone do inwestycji dozwolonych przez Przepisy, które szczegółowo opisano w Załączniku III. Inwestycje Funduszu, inne niż inwestycje w pozagiełdowe FIP, papiery wartościowe o stałym dochodzie w obrocie pozagiełdowym oraz pozagiełdowe otwarte przedsiębiorstwa zbiorowego inwestowania, będą zazwyczaj notowane na giełdzie lub będą przedmiotem obrotu na Rynkach Regulowanych wymienionych w Załączniku I. Potencjalni inwestorzy w Funduszu mogą uzyskać informacje o jego elementach składowych na oficjalnej stronie internetowej iShares (www.iShares.com) lub u Zarządzającego Inwestycjami.

Polityka ESG

Zarządzający Inwestycjami będzie zarządzał Funduszem w sposób promujący aspekty środowiskowe i społeczne w oparciu o kryteria środowiskowe i społeczne określone poniżej. Co najmniej 80% łącznych aktywów Funduszu zostanie zainwestowane w aktywa zgodne z kryteriami środowiskowymi i/lub społecznymi. Maksymalnie 20% portfela może składać się z aktywów, które nie są zgodne z takimi kryteriami środowiskowymi i społecznymi. Aktywa takie mogą obejmować środki pieniężne i ekwiwalenty środków pieniężnych, jednostki uczestnictwa w innych zbiorowych programach inwestycyjnych, FIP oraz papiery wartościowe wyemitowane przez emitentów niepoddanych kontroli.

Zarządzający Inwestycjami będzie stosować bazowe kryteria wykluczające BlackRock EMEA lub, stosownie do przypadku, kryteria dotyczące CLO, uwzględniające zaangażowanie w niektóre działania związane z tytoniem, produkcję kontrowersyjnych rodzajów broni oraz ograniczanie zanieczyszczenia środowiska (zgodnie z opisem w Załączniku VII). W przypadku instrumentów ABS innych niż CLO Zarządzający Inwestycjami będzie dążył do ograniczenia ekspozycji na inwestycje, które uznaje się za związane z negatywnymi skutkami zewnętrznymi.

Kryteria dotyczące CLO

Zarządzający Inwestycjami zamierza ograniczyć, w zakresie, w jakim dostępne są wystarczające dane, bezpośrednie inwestycje w emitentów CLO, których uznano za zaangażowanych w określone rodzaje działalności (jak podsumowano poniżej), tj. emitentów CLO, którzy:

- są zaangażowani w produkcję kontrowersyjnych rodzajów broni lub są w inny sposób z tą branżą związani (dotyczy to produkcji amunicji kasetowej, biologicznej, chemicznej, min lądowych, zużożonego uranu, oślepiających laserów, niewykrywalnych fragmentów i/lub broni zapalającej);
- uzyskują jakiegokolwiek przychody z bezpośredniego zaangażowania w produkcję broni jądrowej lub jej komponentów albo platform do jej przenoszenia bądź ze świadczenia usług pomocniczych związanych z bronią jądrową;
- produkują cywilną broń palną i/lub amunicję do cywilnej broni strzeleckiej przeznaczoną do sprzedaży detalicznej osobom cywilnym;
- zostali uznani (lub ich bazowych emitentów uznano) za nieprzestrzegających zasad inicjatywy Global Compact ONZ (obejmujących prawa człowieka, standardy pracy, ochronę środowiska i przeciwdziałanie korupcji);
- są zaangażowani w produkcję tytoniu;
- łącznie ponad 5% aktywów mają zaangażowane w emitentów, którzy indywidualnie uzyskują ponad 5% przychodów z detalicznej dystrybucji broni strzeleckiej przeznaczonej do użytku cywilnego;
- łącznie ponad 5% aktywów mają zaangażowane w emitentów, którzy indywidualnie uzyskują ponad 5% przychodów z wydobycia węgla energetycznego lub wytwarzania energii elektrycznej lub produkcji piasków bitumicznych (znanych również jako piaski roponośne);
- łącznie ponad 5% aktywów mają zaangażowane w emitentów, którzy indywidualnie uzyskują ponad 5% przychodów z dystrybucji tytoniu oraz sprzedaży detalicznej i dostaw niektórych produktów związanych z tytoniem; oraz
- łącznie ponad 5% aktywów mają zaangażowane w emitentów, którzy indywidualnie uzyskują ponad 5% przychodów z materiałów lub usług związanych z rozrywką dla dorosłych.

Kryteria dotyczące CLO będą stosowane wobec emitentów CLO wyłącznie w zakresie, w jakim dostępne są wystarczające dane ESG. W przypadku braku wystarczających danych do przeprowadzenia weryfikacji emitenta CLO („**niepoddany kontroli emitent CLO**”) Fundusz może posiadać w portfelu papiery wartościowe niepoddanego kontroli emitenta CLO, pod warunkiem że aktywa niezgodne z kryteriami środowiskowymi i społecznymi Funduszu

nie stanowią więcej niż 20% wartości Funduszu.

Zarządzający Inwestycjami będzie również stosować własną metodologię do oceny inwestycji w oparciu o zakres, w jakim są one związane z pozytywnymi lub negatywnymi efektami zewnętrznymi, tj. korzyściami lub kosztami środowiskowymi i społecznymi, zgodnie z definicją Zarządzającego Inwestycjami. Zarządzający Inwestycjami będzie dążyć do zwiększenia ekspozycji na inwestycje, które są uważane za mające pozytywne efekty zewnętrzne (np. emitenci o niższych emisjach dwutlenku węgla i emitenci o pozytywnych kwalifikacjach ESG) oraz dążyć do ograniczenia ekspozycji na inwestycje, które są uważane za mające negatywne efekty zewnętrzne (np. emitenci emitujący więcej dwutlenku węgla, emitenci stosujący pewne kontrowersyjne praktyki biznesowe i emitenci o negatywnych referencjach ESG).

Ocena poziomu zaangażowania w każdą działalność może opierać się na procentowym udziale w przychodach, określonym łącznym progu przychodów lub jakimkolwiek powiązaniu z działalnością podlegającą ograniczeniom, niezależnie od kwoty uzyskanych przychodów. Pozostali emitenci (tj. emitenci, którzy nie zostali jeszcze wykluczeni z inwestycji przez Fundusz) są następnie oceniani przez Zarządzającego Inwestycjami na podstawie m.in. zdolności do zarządzania ryzykiem i możliwościami związanymi z praktykami biznesowymi zgodnymi z ESG oraz referencji w zakresie ryzyka i możliwości ESG, takich jak ramy przywództwa i zarządzania, które są uznawane za niezbędne dla zrównoważonego rozwoju, zdolność do strategicznego zarządzania długoterminowymi kwestiami związanymi z ESG oraz potencjalny wpływ, jaki może to mieć na finanse emitenta. W celu przeprowadzenia tej analizy Zarządzający Inwestycjami może wykorzystywać dane dostarczane przez zewnętrznych dostawców informacji ESG, autorskie modele i lokalne informacje, a także może przeprowadzać wizyty terenowe.

Kryteria ESG, jak opisano powyżej, mogą z czasem ewoluować i rozwijać się. Ponadto Fundusz może uzyskać pośrednią ekspozycję pośrednią (poprzez m.in. instrumenty pochodne i akcje lub jednostki uczestnictwa w programach zbiorowego inwestowania) na emitentów, których ekspozycje nie są zgodne ze stosowanymi przez Zarządzającego Inwestycjami kryteriami ESG opisanymi powyżej. Okoliczności, w których może powstać taka ekspozycja pośrednia, obejmują między innymi sytuacje, w których kontrahent instrumentu pochodnego, w który inwestuje Fundusz, składa zabezpieczenie niezgodne z kryteriami ESG Funduszu lub w których program zbiorowego inwestowania, w który inwestuje Fundusz, nie stosuje żadnych lub takich samych kryteriów ESG jak Fundusz, a tym samym zapewnia ekspozycję na papiery wartościowe, które są niezgodne z kryteriami ESG Funduszu. W takich okolicznościach Zarządzający Inwestycjami może podjąć działania naprawcze.

BlackRock ocenia inwestycje bazowe w przedsiębiorstwa zgodnie z kryteriami dobrego zarządzania określonymi w Rozporządzeniu SFDR, jeżeli dostępne są odpowiednie dane oraz, w stosownych przypadkach, biorąc pod uwagę rodzaj inwestycji bazowej. Kryteria te odnoszą się do solidnych struktur zarządzania, relacji pracowniczych, wynagrodzenia pracowników i zgodności z przepisami podatkowymi. BlackRock może uwzględniać dodatkowe czynniki związane z dobrym zarządzaniem w swojej ocenie cech emitentów bazowych związanych ze zrównoważonym rozwojem.

Jeżeli jakiegokolwiek aktywa (inwestycje) posiadane przez Fundusz, zgodne w momencie inwestycji z celem inwestycyjnym i polityką inwestycyjną Funduszu i/lub Polityką ESG (zgodnie z definicją poniżej), staną się niekwalifikowalne, mogą one pozostać w jego posiadaniu do czasu, gdy będzie możliwe i wykonalne (w opinii Zarządzającego Inwestycjami) ich zbycie przez Fundusz (w rozsądnym terminie).

Wskaźnik Referencyjny

Fundusz jest aktywnie zarządzany, a Zarządzający Inwestycjami ma pełną swobodę wyboru inwestycji Funduszu i nie jest związany żadnym indeksem. W celu porównania wyników Funduszu z wynikami rynku obligacji denominowanych w euro inwestorzy mogą wykorzystać indeks Bloomberg Euro Aggregate Bond Index.

Walutą bazową funduszu iShares € Flexible Income Bond Active UCITS ETF jest euro (EUR).

iShares € Govt Bond 0-1yr UCITS ETF

Cel inwestycyjny

Celem inwestycyjnym tego Funduszu jest zapewnienie inwestorowi całkowitego zwrotu, z uwzględnieniem zarówno zwrotu kapitału, jak i dochodu, który odzwierciedla zwrot z indeksu Bloomberg Euro Short Treasury (0-12 Months) Bond Index.

Polityka inwestycyjna

Aby osiągnąć założony cel inwestycyjny, Fundusz stosuje politykę inwestycyjną polegającą na inwestowaniu w portfel papierów wartościowych o stałych dochodach, który w największym możliwym i wykonalnym stopniu składa się z papierów wartościowych wchodzących w skład indeksu Bloomberg Euro Short Treasury (0-12 Months) Bond Index, który jest Wskaźnikiem Referencyjnym dla tego Funduszu. Fundusz zamierza stosować techniki optymalizacji w celu osiągnięcia podobnego zwrotu jak dla Wskaźnika Referencyjnego i dlatego nie oczekuje się, aby Fundusz przez cały czas utrzymywał każdy składnik bazowy Wskaźnika Referencyjnego lub utrzymywał go w takiej samej proporcji jak ich udział we Wskaźniku Referencyjnym. Fundusz może utrzymywać niektóre papiery wartościowe niewchodzące w skład danego Wskaźnika Referencyjnego, jeżeli pozwalają one osiągnąć podobne wyniki z inwestycji (przy analogicznym profilu ryzyka), co określone papiery wartościowe wchodzące w skład Wskaźnika Referencyjnego. Jednakże od czasu do czasu Fundusz może utrzymywać wszystkie składniki Wskaźnika Referencyjnego.

Fundusz będzie inwestował w zbywalne papiery wartościowe i instrumenty rynku pieniężnego wyemitowane lub gwarantowane przez rządy lub międzynarodowe organy publiczne. Takie instrumenty mogą być stałe i/lub zmienne i w momencie zakupu będą spełniać wymogi dotyczące ratingu kredytowego Wskaźnika Referencyjnego, który w

tym przypadku jest na poziomie inwestycyjnym. Chociaż przewiduje się, że inwestycje Funduszu będą obejmować emisje o ratingu na poziomie inwestycyjnym, od czasu do czasu można obniżyć poziom emisji w pewnych okolicznościach. W takim przypadku Fundusz może utrzymywać papiery wartościowe nieposiadające ratingu na poziomie inwestycyjnym do czasu, gdy papiery wartościowe nieposiadające ratingu na poziomie inwestycyjnym przestaną wchodzić w skład Wskaźnika Referencyjnego Funduszu (w stosownych przypadkach) i likwidacja tych pozycji jest możliwa do zrealizowania (w opinii Zarządzającego Inwestycjami).

Walutą bazową iShares € Govt Bond 0-1yr UCITS ETF jest euro (EUR), a Fundusz nie będzie podejmował żadnych ekspozycji na waluty inne niż euro, z wyjątkiem efektywnego zarządzania portfelem w odniesieniu do zmian w jego Wskaźniku Referencyjnym oraz zarządzania wszelkimi przyszłymi Klasami Tytułów Uczestnictwa Funduszu, które mogą być denominowane w walucie innej niż euro.

Wskaźnik Referencyjny

Indeks Bloomberg Euro Short Treasury (0-12 Months) Bond Index mierzy wyniki obligacji rządowych o stałej stopie, denominowanych w euro, z pozostałym terminem zapadalności wynoszącym od 0 do 12 miesięcy, wyemitowanych przez rządy strefy euro. Do Wskaźnika Referencyjnego kwalifikują się wyłącznie obligacje o ratingu na poziomie inwestycyjnym i terminie zapadalności powyżej 12 miesięcy w momencie pierwotnej emisji oraz minimalnej kwocie pozostającej do spłaty w wysokości 300 mln EUR. Wskaźnik Referencyjny jest równoważony raz na miesiąc i jest ważony zgodnie z kapitalizacją rynku. Więcej informacji na temat Wskaźnika Referencyjnego (w tym jego składników) można znaleźć na stronie internetowej dostawcy indeksu: <https://www.bloombergindices.com/bloomberg-indices/>.

iShares € Govt Bond 10-15yr UCITS ETF

Cel inwestycyjny

Celem inwestycyjnym Funduszu jest zapewnienie inwestorowi całkowitego zwrotu z inwestycji, z uwzględnieniem zarówno zwrotu kapitału, jak i dochodu, który odzwierciedla zwrot z indeksu Bloomberg Euro Government Bond 10-15 yr Term Index.

Polityka inwestycyjna

Aby osiągnąć ten cel inwestycyjny, polityka inwestycyjna tego Funduszu polega na inwestowaniu w portfel papierów wartościowych o stałym dochodzie, który w największym możliwym i wykonalnym stopniu składa się z papierów wartościowych będących składnikami indeksu Bloomberg Euro Government Bond 10-15 yr Term Index, który jest Wskaźnikiem Referencyjnym dla tego Funduszu. Fundusz zamierza stosować techniki optymalizacji w celu osiągnięcia podobnego zwrotu jak dla Wskaźnika Referencyjnego i dlatego nie oczekuje się, aby Fundusz przez cały czas utrzymywał każdy składnik bazowy Wskaźnika Referencyjnego lub utrzymywał go w takiej samej proporcji jak ich udział we Wskaźniku Referencyjnym. Fundusz może utrzymywać niektóre papiery wartościowe niewchodzące w skład danego Wskaźnika Referencyjnego, jeżeli pozwalają one osiągnąć podobne wyniki z inwestycji (przy analogicznym profilu ryzyka), co określone papiery wartościowe wchodzące w skład Wskaźnika Referencyjnego. Jednakże od czasu do czasu Fundusz może utrzymywać wszystkie składniki Wskaźnika Referencyjnego.

Fundusz będzie inwestował w zbywalne papiery wartościowe, które zazwyczaj będą dłużnymi papierami wartościowymi o stałym dochodzie i które w momencie zakupu będą spełniać wymogi dotyczące ratingu kredytowego Wskaźnika Referencyjnego, który w tym przypadku jest na poziomie inwestycyjnym. Chociaż przewiduje się, że inwestycje Funduszu będą obejmować emisje o ratingu na poziomie inwestycyjnym, od czasu do czasu można obniżyć poziom emisji w pewnych okolicznościach. W takim przypadku Fundusz może utrzymywać papiery wartościowe nieposiadające ratingu na poziomie inwestycyjnym do czasu, gdy papiery wartościowe nieposiadające ratingu na poziomie inwestycyjnym przestaną wchodzić w skład Wskaźnika Referencyjnego Funduszu (w stosownych przypadkach) i likwidacja tych pozycji jest możliwa do zrealizowania (w opinii Zarządzającego Inwestycjami).

Walutą bazową iShares € Govt Bond 10-15yr UCITS ETF jest euro (EUR), a Fundusz nie będzie podejmował żadnych ekspozycji na waluty inne niż euro, z wyjątkiem efektywnego zarządzania portfelem w odniesieniu do zmian w jego Wskaźniku Referencyjnym oraz zarządzania wszelkimi przyszłymi Klasami Tytułów Uczestnictwa Funduszu, które mogą być denominowane w walucie innej niż euro.

Wskaźnik Referencyjny

Indeks Bloomberg Euro Government Bond 10-15 yr Term Index mierzy wyniki emisji obligacji skarbowych o stałej stopie denominowanych w euro, które niedawno wyemitowano i których termin zapadalności wynosi od dziesięciu do piętnastu lat. Wskaźnik Referencyjny obejmuje obligacje posiadające rating na poziomie inwestycyjnym, wydane przez niektóre państwa członkowskie UGW, których minimalna kwota pozostająca do spłaty wynosi 2 mld euro. Wskaźnik Referencyjny jest równoważony raz na miesiąc i jest ważony zgodnie z kapitalizacją rynku. Więcej informacji na temat Wskaźnika Referencyjnego (w tym jego składników) można znaleźć na stronie internetowej dostawcy indeksu: <https://www.bloombergindices.com/bloomberg-indices/>.

iShares € Govt Bond 5-7yr UCITS ETF

Cel inwestycyjny

Celem inwestycyjnym Funduszu jest zapewnienie inwestorowi zwrotu z inwestycji, z uwzględnieniem zarówno zwrotu kapitału, jak i dochodu, który odzwierciedla zwrot z indeksu Bloomberg Euro Government Bond 5-7yr Term Index.

Polityka inwestycyjna

Aby osiągnąć ten cel inwestycyjny, polityka inwestycyjna Funduszu polega na inwestowaniu w portfel papierów wartościowych o stałym dochodzie, który w największym możliwym i wykonalnym stopniu składa się z papierów wartościowych będących składnikami indeksu Bloomberg Euro Government Bond 5-7yr Term Index, który jest Wskaźnikiem Referencyjnym dla tego Funduszu. Fundusz zamierza stosować techniki optymalizacji w celu osiągnięcia podobnego zwrotu jak dla Wskaźnika Referencyjnego i dlatego nie oczekuje się, aby Fundusz przez cały czas utrzymywał każdy składnik bazowy Wskaźnika Referencyjnego lub utrzymywał go w takiej samej proporcji jak ich udział we Wskaźniku Referencyjnym. Fundusz może utrzymywać niektóre papiery wartościowe niewchodzące w skład danego Wskaźnika Referencyjnego, jeżeli pozwalają one osiągnąć podobne wyniki z inwestycji (przy analogicznym profilu ryzyka), co określone papiery wartościowe wchodzące w skład Wskaźnika Referencyjnego. Jednakże od czasu do czasu Fundusz może utrzymywać wszystkie składniki Wskaźnika Referencyjnego.

Fundusz będzie inwestował w zbywalne papiery wartościowe, które zazwyczaj będą dłużnymi papierami wartościowymi o stałym dochodzie. W momencie zakupu będą one spełniać wymogi dotyczące ratingu kredytowego Wskaźnika Referencyjnego, który w tym przypadku jest na poziomie inwestycyjnym. Chociaż przewiduje się, że inwestycje Funduszu będą obejmować emisje o ratingu na poziomie inwestycyjnym, od czasu do czasu można obniżyć poziom emisji w pewnych okolicznościach. W takim przypadku Fundusz może utrzymywać papiery wartościowe nieposiadające ratingu na poziomie inwestycyjnym do czasu, gdy papiery wartościowe nieposiadające ratingu na poziomie inwestycyjnym przestaną wchodzić w skład Wskaźnika Referencyjnego Funduszu (w stosownych przypadkach) i likwidacja tych pozycji jest możliwa do zrealizowania (w opinii Zarządzającego Inwestycjami).

Walutą bazową iShares € Govt Bond 5-7yr UCITS ETF jest euro (EUR), a Fundusz nie będzie podejmował żadnych ekspozycji na waluty inne niż euro, z wyjątkiem efektywnego zarządzania portfelem w odniesieniu do zmian w jego Wskaźniku Referencyjnym oraz zarządzania wszelkimi przyszłymi Klasami Tytułów Uczestnictwa Funduszu, które mogą być denominowane w walucie innej niż euro.

Wskaźnik Referencyjny

Indeks Bloomberg Euro Government Bond 5-7yr Term Index mierzy wyniki emisji obligacji skarbowych o stałej stopie denominowanych w euro, które niedawno wyemitowano i których termin zapadalności wynosi od pięciu do siedmiu lat. Wskaźnik Referencyjny obejmuje obligacje posiadające rating na poziomie inwestycyjnym, wydane przez niektóre państwa członkowskie UGW, których minimalna kwota pozostająca do spłaty wynosi 2 mld euro. Wskaźnik Referencyjny jest równoważony raz na miesiąc i jest ważony zgodnie z kapitalizacją rynku. Więcej informacji na temat Wskaźnika Referencyjnego (w tym jego składników) można znaleźć na stronie internetowej dostawcy indeksu: <https://www.bloombergindices.com/bloomberg-indices/>.

iShares € Govt Bond Climate UCITS ETF

Cel inwestycyjny

Celem inwestycyjnym Funduszu jest zapewnienie inwestorowi zwrotu z inwestycji, z uwzględnieniem zarówno zwrotu kapitału, jak i dochodu, który odzwierciedla zwrot z indeksu FTSE Advanced Climate Risk-Adjusted European Monetary Union Government Bond Index.

Polityka inwestycyjna

Aby osiągnąć ten cel inwestycyjny, polityka inwestycyjna Funduszu polega na inwestowaniu w portfel papierów wartościowych o stałym dochodzie, który w największym możliwym i wykonalnym stopniu składa się z papierów wartościowych będących składnikami indeksu FTSE Advanced Climate Risk-Adjusted European Monetary Union Government Bond Index, który jest Wskaźnikiem Referencyjnym dla tego Funduszu. Fundusz zamierza stosować techniki optymalizacji w celu osiągnięcia podobnego zwrotu jak dla Wskaźnika Referencyjnego i dlatego nie oczekuje się, aby Fundusz przez cały czas utrzymywał każdy składnik bazowy Wskaźnika Referencyjnego lub utrzymywał go w takiej samej proporcji jak ich udział we Wskaźniku Referencyjnym. Fundusz może utrzymywać niektóre papiery wartościowe niewchodzące w skład danego Wskaźnika Referencyjnego, jeżeli pozwalają one osiągnąć podobne wyniki z inwestycji (przy analogicznym profilu ryzyka), co określone papiery wartościowe wchodzące w skład Wskaźnika Referencyjnego. Jednakże od czasu do czasu Fundusz może utrzymywać wszystkie składniki Wskaźnika Referencyjnego.

Fundusz będzie inwestował w papiery wartościowe o stałym dochodzie, emitowane przez rządy. W momencie zakupu będą one zgodne z wymogami ratingu kredytowego określonymi we Wskaźniku Referencyjnym dla tego Funduszu, który posiada rating na poziomie inwestycyjnym. Zakłada się, że inwestycje Funduszu będą obejmować papiery wartościowe o ratingu na poziomie inwestycyjnym, które wchodzą w skład Wskaźnika Referencyjnego, jednak okresowo i w pewnych okolicznościach inwestycje mogą obejmować aktywa o niższej klasie. W takim przypadku Fundusz może utrzymywać papiery wartościowe nieposiadające ratingu na poziomie inwestycyjnym do czasu, gdy papiery wartościowe nieposiadające ratingu na poziomie inwestycyjnym przestaną wchodzić w skład Wskaźnika Referencyjnego Funduszu (w stosownych przypadkach) i likwidacja tych pozycji jest możliwa do zrealizowania (w opinii Zarządzającego Inwestycjami).

Walutą Bazową iShares € Govt Bond Climate UCITS ETF jest euro (EUR).

Wskaźnik Referencyjny

Indeks FTSE Advanced Climate Risk-Adjusted European Monetary Union Government Bond Index mierzy wyniki obligacji rządowych w indeksie FTSE EMU Government Bond Index („Indeks Macierzysty”), który składa się z obligacji rządowych krajów uczestniczących w UGW (z zastrzeżeniem wymienionych poniżej kryteriów kwalifikacji), starając się jednocześnie zapewnić większą ekspozycję na kraje mniej narażone na ryzyko zmian klimatycznych i mniejszą ekspozycję na kraje bardziej narażone na ryzyko zmian klimatycznych. Wskaźnik Referencyjny waży

obligacje rządowe każdego kraju na podstawie kapitalizacji rynkowej kwalifikującego się długu kraju (w ten sam sposób, jak Indeks Macierzysty) jednak dostawca indeksu stosuje również metodę przechylenia w celu dostosowania wagi na podstawie swojej oceny względnego narażenia każdego kraju na ryzyko związane z klimatem. Dostawca indeksu będzie także nakładać ograniczenia na składniki Wskaźnika Referencyjnego, w odniesieniu do Indeksu Macierzystego, aby zapewnić dywersyfikację indeksu i zarządzać ryzykiem koncentracji.

Narażenie każdego kraju na ryzyko związane z klimatem jest mierzone w trzech odrębnych i ilościowych filarach związanych z klimatem: (i) ryzyko dotyczące transformacji, które stanowi wysiłek konieczny do ograniczenia emisji gazów cieplarnianych kraju do osiągnięcia poziomu modelowanych emisji przewidzianych w budżecie kraju w celu zapewnienia, że globalna średnia temperatura nie przekroczy poziomu wyznaczonego przez dostawcę indeksu; (ii) ryzyko fizyczne, które odpowiada poziomowi narażenia kraju i jego gospodarki na ryzyko związane z klimatem poprzez skutki fizyczne zmian klimatu (na przykład narażenie na podniesienie poziomu morza i klęski żywiołowe związane z klimatem); oraz (iii) odporność, która stanowi gotowość danego kraju (np. skuteczność rządu i gotowość na wypadek klęsk żywiołowych) oraz podjęte działania (np. odsetek chronionego terytorium kraju (lądowego i morskiego) oraz wskaźnik zalesiania) w celu sprostania poziomowi narażenia na ryzyko związane z klimatem. W odniesieniu do każdego kraju w Indeksie Macierzystym uzyskiwany jest pojedynczy łączny wynik w odniesieniu do tych trzech filarów, który jest wykorzystywany do przeważenia ekspozycji wobec danego kraju we Wskaźniku Referencyjnym. Przy ustalaniu tego połączonych wyniku trzy filary otrzymują taką samą wagę.

Aby zakwalifikować się do włączenia do Wskaźnika Referencyjnego, obligacja rządowa musi (1) mieć stałą stopę; (2) być wyemitowana w euro (€) przez kraj w UGW; (3) posiadać co najmniej jeden rok do terminu zapadalności; (4) spełniać minimalne progi dostępności rynku i wielkości emisji; oraz (5) posiadać rating na poziomie inwestycyjnym od S&P (A- lub wyższy) i Moody's (A3 lub wyższy). Istniejące składniki zostaną usunięte ze Wskaźnika Referencyjnego, jeśli otrzymają rating poniżej poziomu inwestycyjnego zarówno od S&P (poniżej BBB-), jak i Moody's (poniżej Baa3). W przypadku, gdy dana obligacja posiada rating na poziomie inwestycyjnym od jednej agencji ratingowej i na poziomie wysokodochodowym od drugiej, przypisuje się jej równoważnik ratingu kredytowego na poziomie inwestycyjnym według S&P.

Wskaźnik Referencyjny jest równoważony co miesiąc z zastrzeżeniem, że wynik dla każdego kraju w zakresie klimatu jest aktualizowany i stosowany tylko raz w roku. Więcej informacji na temat Wskaźnika Referencyjnego (w tym jego składników) można znaleźć na stronie internetowej dostawcy indeksu: <https://www.yieldbook.com/m/indexes/fund/> i <http://www.yieldbook.com/m/indices/search.shtml>.

iShares € High Yield Corp Bond Enhanced Active UCITS ETF

Cel inwestycyjny

Celem inwestycyjnym Funduszu jest zapewnienie inwestorowi całkowitego zwrotu z inwestycji, z uwzględnieniem zarówno zwrotu kapitału, jak i dochodu.

Polityka inwestycyjna

Fundusz jest aktywnie zarządzany. Aby osiągnąć cel inwestycyjny, Fundusz zainwestuje co najmniej 80% swoich łącznych aktywów w wysokodochodowe papiery wartościowe o stałym dochodzie (lub, w przypadku braku ratingu, uznawane przez Zarządzającego Inwestycjami za papiery o równoważnym ratingu) emitowane przez emitentów korporacyjnych (tj. obligacje korporacyjne) na rynkach rozwiniętych oraz instrumenty powiązane z takimi papierami wartościowymi (tj. swapy ryzyka kredytowego, swapy walutowe, kontrakty terminowe typu futures i forward), w każdym przypadku denominowane w euro. Fundusz może (oprócz papierów wartościowych o stałym dochodzie emitowanych przez emitentów korporacyjnych i powiązanych instrumentów) inwestować w obligacje rządowe, obligacje komunalne, dług państwowy i ponadnarodowy oraz instrumenty powiązane z takimi obligacjami denominowane w euro.

Fundusz może inwestować do 20% swoich aktywów ogółem w papiery wartościowe o stałym dochodzie (lub instrumenty powiązane z takimi papierami wartościowymi) emitentów mających siedzibę na rynkach wschodzących i denominowanych w euro.

Papiery wartościowe i instrumenty o stałym dochodzie, w które inwestuje Fundusz, mogą charakteryzować się ratingiem na poziomie inwestycyjnym (lub uznanym przez Zarządzającego Inwestycjami za równoważny), poniżej poziomu inwestycyjnego lub mogą nie posiadać ratingu, a także mogą mieć stałe lub zmienne oprocentowanie. Fundusz nie koncentruje się na żadnej konkretnej branży.

Zarządzający Inwestycjami stosuje systematyczną strategię kredytową, która pomaga mu w osiągnięciu celu inwestycyjnego Funduszu, jakim jest udział w większych wzrostach rynkowych i ograniczenie spadków rynkowych w stosunku do Indeksu (zdefiniowanego poniżej). Strategia ta wykorzystuje systematyczny (tj. oparty na regułach) proces, który łączy techniki modelowania ilościowego (tj. matematycznego lub statystycznego) z analizą Zarządzającego Inwestycjami. Systematyczne modele kredytowe obejmują obligacje korporacyjne denominowane w euro, które są oceniane i klasyfikowane na podstawie czynników ilościowych, takich jak dane fundamentalne i wycena. W kategorii danych fundamentalnych Zarządzający Inwestycjami stosuje techniki oceny cech papierów wartościowych, takich jak jakość korporacyjna, przy użyciu autorskiej miary prawdopodobieństwa niewypłacalności. W kategorii wyceny Zarządzający Inwestycjami stosuje techniki pozwalające na zidentyfikowanie i porównanie obligacji o najbardziej błędnych wycenach z ich wartością wewnętrzną.

Zarządzający Inwestycjami będzie monitorował i zarządzał ekspozycją Funduszu na Zagrożone Papiery Wartościowe. Poziom Zagrożonych Papierów Wartościowych utrzymywanych w ramach Funduszu nie przekroczy progu 50% powyżej udziału takich papierów wartościowych w indeksie ICE BofA Euro High Yield Constrained Index („Indeks”).

Aktywa Funduszu będą inwestowane zgodnie z Polityką ESG opisaną poniżej.

Fundusz może również inwestować w środki pieniężne, depozyty („Środki pieniężne”) oraz pomocnicze aktywa płynne (które zwykle obejmują należności z tytułu dywidend/dochodów) z zastrzeżeniem limitów określonych w Załączniku III. Fundusz może, w celu zachowania wartości takich Środków pieniężnych, inwestować w jeden lub więcej codziennych programów zbiorowego inwestowania na rynku pieniężnym, jak określono poniżej w części „Zarządzanie środkami pieniężnymi i środkami pieniężnymi FIP”.

Aby pomóc w osiągnięciu celu inwestycyjnego, Fundusz może, z zastrzeżeniem Przepisów i warunków nałożonych przez Bank Centralny, inwestować do 10% łącznych aktywów w inne otwarte przedsiębiorstwa zbiorowego inwestowania, w tym w fundusze notowane na giełdzie (ETF).

Fundusz może inwestować w FIP w celach inwestowania bezpośredniego lub w celach efektywnego zarządzania portfelem, a mianowicie w kontrakty futures i forward oraz kontrakty swapowe (w tym swapy ryzyka kredytowego, swapy walutowe i swapy całkowitego dochodu), zgodnie z ograniczeniami określonymi w Załączniku II (z zastrzeżeniem warunków i w granicach określonych przez Bank Centralny), aby pomóc w osiągnięciu celu inwestycyjnego i uzyskać ekspozycję na papiery wartościowe o stałym dochodzie opisane powyżej oraz w celach zabezpieczenia walutowego. Aktywa referencyjne stanowiące podstawę swapów całkowitego dochodu, o ile występują, to dowolne papiery wartościowe, koszyk papierów wartościowych lub kwalifikujące się indeksy, które są zgodne z polityką inwestycyjną Funduszu. Szczegółowe informacje na temat indeksów wykorzystywanych przez Fundusz zostaną przedstawione w raporcie rocznym Spółki.

Maksymalna część Wartości Aktywów Netto Funduszu, która może podlegać swapom całkowitego dochodu, wynosi 50%. Zakładana część Wartości Aktywów Netto Funduszu, która będzie podlegać swapom całkowitego dochodu, wynosi 0%. Zakładany poziom nie stanowi jednak limitu, w związku z czym rzeczywista wielkość może być inna w różnych okresach, w zależności od m.in. warunków rynkowych.

W przypadku gdy Fundusz inwestuje w nie w pełni sfinansowane FIP, Fundusz może inwestować (i) środki pieniężne do kwoty nominalnej takich FIP pomniejszone o płatności z tytułu marży (jeżeli takie istnieją) w ramach takich FIP, oraz (ii) wszelkie zabezpieczenia gotówkowe związane ze zmiennym depozytem zabezpieczającym otrzymane w odniesieniu do takich FIP (łącznie „Środki pieniężne FIP”) w jednym lub kilku dziennych programach zbiorowego inwestowania na rynku pieniężnym, jak określono poniżej w części „Zarządzanie Środkami pieniężnymi i Środkami pieniężnymi FIP”.

Fundusz nie będzie inwestować we w pełni sfinansowane FIP, w tym w pełni sfinansowane swapy.

Fundusz może również stosować techniki i instrumenty związane ze zbywalnymi papierami wartościowymi w celu efektywnego zarządzania portfelem zgodnie z warunkami określonymi w części zatytułowanej „Efektywne zarządzanie portfelem” poniżej oraz w Prospekcie.

Inwestycje Funduszu będą ograniczone do inwestycji dozwolonych przez Przepisy, które szczegółowo opisano w Załączniku III. Inwestycje Funduszu, inne niż inwestycje w pozagiełdowe FIP, papiery wartościowe o stałym dochodzie w obrocie pozagiełdowym oraz pozagiełdowe otwarte przedsiębiorstwa zbiorowego inwestowania, będą zazwyczaj notowane na giełdzie lub będą przedmiotem obrotu na Rynkach Regulowanych wymienionych w Załączniku I. Potencjalni inwestorzy w Funduszu mogą uzyskać informacje o jego elementach składowych na oficjalnej stronie internetowej iShares (www.iShares.com) lub u Zarządzającego Inwestycjami.

Walutą bazową funduszu iShares € High Yield Corp Bond Enhanced Active UCITS ETF jest euro (EUR).

Polityka ESG

Zarządzający Inwestycjami będzie zarządzał Funduszem w sposób promujący aspekty środowiskowe i społeczne w oparciu o kryteria środowiskowe i społeczne określone poniżej.

Zarządzający Inwestycjami będzie stosował bazowe kryteria wykluczające BlackRock dla obszaru EMEA (które obejmują kryteria wykluczające dotyczące zaangażowania emitenta w określone działania związane z tytoniem i zaangażowanie emitenta w produkcję kontrowersyjnej broni) (opisaną w Załączniku VII).

Fundusz będzie inwestować w Zrównoważone Inwestycje, jak określono w Załączniku VIII.

Zarządzający Inwestycjami będzie zarządzał portfelem Funduszu tak, aby Fundusz charakteryzował się niższą intensywnością emisji dwutlenku węgla niż Indeks.

BlackRock ocenia inwestycje bazowe w przedsiębiorstwa zgodnie z kryteriami dobrego zarządzania określonymi w Rozporządzeniu SFDR, jeżeli dostępne są odpowiednie dane oraz, w stosownych przypadkach, biorąc pod uwagę rodzaj inwestycji bazowej. Kryteria te odnoszą się do solidnych struktur zarządzania, relacji pracowniczych, wynagrodzenia pracowników i zgodności z przepisami podatkowymi. BlackRock może uwzględniać dodatkowe czynniki związane z dobrym zarządzaniem w swojej ocenie cech emitentów bazowych związanych ze zrównoważonym rozwojem.

Jeżeli jakiegokolwiek aktywa (inwestycje) Funduszu, zgodne w momencie inwestycji z celem inwestycyjnym i polityką inwestycyjną Funduszu (w tym Polityką ESG), staną się niekwalifikowalne, mogą one pozostać w jego posiadaniu do czasu, gdy będzie możliwe i wykonalne (w opinii Zarządzającego Inwestycjami) ich zbycie przez Fundusz (w

rozsądnym terminie).

Wskaźnik Referencyjny

Fundusz jest aktywnie zarządzany, a Zarządzający Inwestycjami ma swobodę wyboru inwestycji Funduszu. W tym zakresie Zarządzający Inwestycjami odniesie się do Indeksu przy konstruowaniu portfela Funduszu, a także do celów zarządzania ryzykiem, aby zapewnić, że aktywne ryzyko (tj. stopień odchylenia od Indeksu) podejmowane przez Fundusz pozostaje odpowiednie, biorąc pod uwagę cel inwestycyjny i politykę inwestycyjną Funduszu. Zarządzający Inwestycjami nie jest związany składnikami ani wagą Indeksu przy wyborze inwestycji, ani też Indeks nie odzwierciedla Polityki ESG Funduszu. Zarządzający Inwestycjami może również według własnego uznania inwestować w papiery wartościowe spoza Indeksu w celu wykorzystania określonych możliwości inwestycyjnych. Fundusz został zaprojektowany tak, aby zapewnić inwestorom osiągnięcie celu inwestycyjnego poprzez podejmowanie aktywnego ryzyka na konserwatywnym poziomie w stosunku do Indeksu w celu uzyskania współmiernego aktywnego zwrotu przekraczającego obowiązujące opłaty za zarządzanie w perspektywie długoterminowej (tj. 5 lat lub dłużej). Chociaż Fundusz nie jest ograniczony składem ani wagami indeksu i może inwestować w papiery wartościowe spoza Indeksu, Indeks jest reprezentatywny dla ogólnego spektrum inwestycyjnego i charakterystyki ryzyka i zwrotu istotnej dla strategii Funduszu. W związku z tym Indeks powinien być wykorzystywany przez inwestorów do porównywania wyników Funduszu.

iShares € High Yield Corp Bond ESG Paris-Aligned Climate UCITS ETF

Cel inwestycyjny

Celem inwestycyjnym Funduszu jest zapewnienie inwestorowi całkowitego zwrotu, przy uwzględnieniu zarówno zwrotu z kapitału, jak i dochodu, który odzwierciedla zwrot z indeksu Bloomberg MSCI Euro Corporate High Yield Climate Paris-Aligned ESG Select Index (PAB).

Polityka inwestycyjna

Aby osiągnąć założony cel inwestycyjny, Fundusz stosuje politykę inwestycyjną polegającą na inwestowaniu w portfel papierów wartościowych o stałym dochodzie, który w największym możliwym i wykonalnym stopniu składa się z papierów wartościowych wchodzących w skład indeksu Bloomberg MSCI Euro Corporate High Yield Climate Paris-Aligned ESG Select Index (PAB), będącego Wskaźnikiem Referencyjnym dla tego Funduszu. Fundusz zamierza stosować techniki optymalizacji w celu osiągnięcia podobnego zwrotu jak dla Wskaźnika Referencyjnego i dlatego nie oczekuje się, aby Fundusz przez cały czas utrzymywał każdy składnik bazowy Wskaźnika Referencyjnego lub utrzymywał go w takiej samej proporcji jak ich udział we Wskaźniku Referencyjnym. Fundusz może utrzymywać niektóre papiery wartościowe niewchodzące w skład danego Wskaźnika Referencyjnego, jeżeli pozwalają one osiągnąć podobne wyniki z inwestycji (przy analogicznym profilu ryzyka), co określone papiery wartościowe wchodzące w skład Wskaźnika Referencyjnego. Jednakże od czasu do czasu Fundusz może utrzymywać wszystkie składniki Wskaźnika Referencyjnego.

Docelowo inwestycje Funduszu będą w momencie zakupu zgodne z wymogami ratingu kredytowego określonymi we Wskaźniku Referencyjnym dla tego Funduszu, który posiada rating poniżej poziomu inwestycyjnego. Chociaż przewiduje się, że inwestycje Funduszu będą obejmować emisje o ratingu na poziomie poniżej inwestycyjnego, od czasu do czasu można podwyższyć lub obniżyć poziom emisji w pewnych okolicznościach. W takim przypadku Fundusz może nadal utrzymywać papiery wartościowe o niższym poziomie ratingu lub nieposiadające ratingu do czasu, gdy takie papiery wartościowe przestaną wchodzić w skład Wskaźnika Referencyjnego Funduszu (w stosownych przypadkach) i likwidacja tych pozycji jest możliwa do zrealizowania (w opinii Zarządzającego Inwestycjami).

Zakłada się, że inwestycje bezpośrednie Funduszu będą w momencie zakupu zgodne z wymogami dotyczącymi środowiska, społeczeństwa i zarządzania („**ESG**”) i/lub ratingami ESG określonymi we Wskaźniku Referencyjnym dla tego Funduszu. Fundusz może nadal posiadać papiery wartościowe, które przestały spełniać wymogi ESG i/lub ratingi ESG Wskaźnika Referencyjnego Funduszu do czasu, gdy odpowiednie papiery wartościowe przestaną wchodzić w skład Wskaźnika Referencyjnego, a likwidacja pozycji będzie możliwa do zrealizowania (w opinii Zarządzającego Inwestycjami).

W celach zachowania zgodności z Zasadami AMF ESG Fundusz przyjmuje podejście, które opiera się na wyborze „najlepszych w swojej kategorii” w odniesieniu do zrównoważonych inwestycji. Podejście „najlepsze w swojej kategorii” oznacza, że inwestując w portfel papierów wartościowych, który w największym możliwym i wykonalnym stopniu składa się z papierów wartościowych wchodzących w skład Wskaźnika Referencyjnego, zakłada się, że Fundusz zainwestuje w najlepszych emitentów z perspektywy ESG (na podstawie kryteriów ESG Wskaźnika Referencyjnego) w każdym odpowiednim sektorze działalności uwzględnionym we Wskaźniku Referencyjnym. Ponad 90% aktywów netto Funduszu, z wyłączeniem Środków pieniężnych i systemów zbiorowego inwestowania na rynku pieniężnym z codzienną obsługą operacji, jest ocenianych lub analizowanych zgodnie z kryteriami ESG Wskaźnika Referencyjnego. W przypadku FIP wszelkie takie analizy będą miały zastosowanie wyłącznie do bazowych papierów wartościowych. Przyjmując metodologię ESG Wskaźnika Referencyjnego, Fundusz stosuje podejście podwyższania wskaźnika pozafinansowego dla celów Zasad AMF ESG, co oznacza, że średni ważony wskaźnik środowiskowy Funduszu (będący odpowiednim wskaźnikiem pozafinansowym Funduszu) będzie co najmniej o 20% lepszy od średniego ważonego wskaźnika środowiskowego Indeksu Macierzystego (zdefiniowanego poniżej) w oparciu o zmniejszenie intensywności emisji dwutlenku węgla.

Walutą Bazową funduszu iShares € High Yield Corp Bond ESG Paris-Aligned Climate UCITS ETF jest euro (EUR).

Wskaźnik Referencyjny

Indeks Bloomberg MSCI Euro Corporate High Yield Climate Paris-Aligned ESG Select Index (PAB) ma na celu odzwierciedlenie wyników podzbioru papierów wartościowych o stałym dochodzie w ramach indeksu Bloomberg European High Yield 3% Issuer Capped Index („Indeks Macierzysty”), który wyklucza emitentów z Indeksu Macierzystego w oparciu o kryteria wykluczające ESG dostawcy indeksu. Pozostałe składniki Indeksu Macierzystego są następnie ważone przez dostawcę indeksu w celu włączenia do Wskaźnika Referencyjnego przy zastosowaniu procesu optymalizacji. Proces optymalizacji ma na celu zważenie składników Wskaźnika Referencyjnego tak, aby przekroczyć minimalne standardy dla unijnego wskaźnika referencyjnego dostosowanego do Porozumienia Paryskiego („PAB”) przy jednoczesnym zminimalizowaniu błędu śledzenia ex-ante Wskaźnika Referencyjnego względem Indeksu Macierzystego.

Minimalne standardy dla PAB, jako unijnych wskaźników referencyjnych dostosowanych do Porozumienia Paryskiego, są określone w rozporządzeniu delegowanym Komisji (UE) 2020/1818.

Indeks Macierzysty mierzy wyniki wysokodochodowych papierów wartościowych o stałej stopie procentowej, denominowanych w euro, emitowanych przez emitentów rynków rozwiniętych, zgodnie z ustaleniami dostawcy indeksu. Włączenie jest oparte na walucie emisji. Indeks Macierzysty obejmuje obligacje o ratingu na poziomie inwestycyjnym o minimalnym pozostałym czasie do terminu zapadalności wynoszącym jeden rok i o minimalnej kwocie pozostającej do spłaty w wysokości 100 mln EUR.

Aby kwalifikować się do włączenia do Wskaźnika Referencyjnego, obligacje muszą posiadać rating na poziomie wysokodochodowym (Ba2/BB+/BB+ lub niższy) przy zastosowaniu środkowego ratingu spośród ratingów agencji Moody's, S&P i Fitch. W przypadku, gdy dostępny jest rating tylko dwóch agencji, stosuje się niższy rating. W przypadku, gdy dostępny jest rating tylko jednej agencji, stosuje się ten rating. W przypadku, gdy wyraźny rating poziomu obligacji nie jest dostępny, dostawca indeksu może wykorzystać inne źródła do klasyfikacji jakości kredytowej obligacji.

Wskaźnik Referencyjny nie obejmuje emitentów zaangażowanych w następujące rodzaje działalności (lub powiązane działania): kontrowersyjne rodzaje broni, broń jądrowa, cywilna broń palna, broń konwencjonalna, systemy, komponenty, systemy wsparcia i usługi dotyczące broni, tytoń, węgiel energetyczny, ropa naftowa i gaz, niekonwencjonalne wytworzenie ropy naftowej i gazu oraz energii elektrycznej. Dostawca indeksu definiuje, co stanowi „zaangażowanie” w każdą z działalności objętych ograniczeniem. Taka ocena może być dokonywana na podstawie procentowego udziału w przychodach, określonego progu przychodów ogółem lub jakichkolwiek powiązań z działalnością, której dotyczy ograniczenie, niezależnie od kwoty uzyskiwanych przychodów. Wykluczeni są również emitenci, którzy są sklasyfikowani jako naruszający zasady ONZ Global Compact (które są powszechnie akceptowanymi korporacyjnymi zasadami zrównoważonego rozwoju, spełniającymi podstawowe obowiązki w obszarach takich jak przeciwdziałanie korupcji, prawa człowieka, praca i środowisko).

Wskaźnik Referencyjny wyklucza również przedsiębiorstwa, które zostały uznane przez dostawcę indeksu za zaangażowane w kontrowersyjne sprawy mające negatywny wpływ ESG na ich działalność i/lub produkty oraz usługi, bazując na wyniku kwestii kontrowersyjnych ESG według MSCI („Wynik kwestii kontrowersyjnych ESG MSCI”). Przedsiębiorstwa, które zostały uznane przez dostawcę indeksu za mające do czynienia z kwestiami kontrowersyjnymi związanymi z ochroną środowiska, są wyłączone ze Wskaźnika Referencyjnego w oparciu o wynik kontroli środowiskowej MSCI („Wynik kwestii kontrowersyjnych związanych z ochroną środowiska MSCI”). Minimalny wynik kwestii kontrowersyjnych ESG MSCI oraz minimalny wynik kwestii kontrowersyjnych związanych z ochroną środowiska MSCI określony przez dostawcę indeksu w celu ustalenia, czy kwalifikuje się on do włączenia do Wskaźnika Referencyjnego, można znaleźć na stronie internetowej dostawcy indeksu <https://www.msci.com/index-methodology>.

Papiery wartościowe muszą posiadać rating MSCI ESG na poziomie B lub wyższym, aby mogły zostać uwzględnione we Wskaźniku Referencyjnym. Emitenci, którzy nie zostali ocenieni przez dostawcę indeksu w zakresie ratingu ESG MSCI, są wyłączeni ze Wskaźnika Referencyjnego. Rating ESG MSCI ma na celu pomiar odporności emitenta na długoterminowe, istotne dla branży ryzyka związane z ESG oraz sposobu zarządzania ryzykiem związanym z ESG w stosunku do innych podmiotów z branży. Metodologia oceny ratingowej ESG MSCI ma na celu zapewnienie większej przejrzystości i zrozumienia charakterystyki ESG emitentów poprzez identyfikację emitentów posiadających silniejsze ratingi ESG MSCI jako emitentów, którzy mogą być lepiej przygotowani na przyszłe wyzwania związane z ESG i którzy mogą doświadczać mniej kontrowersji związanych z ESG.

Pozostałe składniki są następnie ważone przez dostawcę indeksu we Wskaźniku Referencyjnym przy użyciu procesu optymalizacji opisanego w pierwszym akapicie tej sekcji. Aby osiągnąć założenie, jakim jest przekroczenie minimalnych standardów PAB, proces optymalizacji ma następujące cele w zakresie transformacji klimatycznej i fizycznego ryzyka klimatycznego:

- zmniejszenie średniej ważonej bezwzględnych emisji gazów cieplarnianych (GHG) względem Indeksu Macierzystego;
- zmniejszenie średniej ważonej emisji gazów cieplarnianych o minimalną roczną stopę w stosunku do emisji gazów cieplarnianych na dzień założenia Wskaźnika Referencyjnego;
- zmniejszenie średniej ważonej intensywności emisji dwutlenku węgla względem Indeksu Macierzystego;
- zmniejszenie średniej ważonej intensywności emisji dwutlenku węgla o minimalną roczną stopę względem intensywności emisji dwutlenku węgla na dzień założenia Wskaźnika Referencyjnego;
- zwiększenie średniej ważonej przychodów z działalności bezemisyjnej względem Indeksu Macierzystego;
- utrzymywanie minimalnego stosunku przychodów z działalności bezemisyjnej do przychodów opartych na paliwach kopalnych względem Indeksu Macierzystego; oraz

- utrzymywanie minimalnej średniej ważonej w wyniku ESG względem Indeksu Macierzystego;

w zależności od progów dla takich ograniczeń określonych przez dostawcę indeksu w metodologii indeksu.

Proces optymalizacji nakłada również pewne ograniczenia na poziomie indeksu na jego składniki. Są to np. ograniczenia dotyczące wagi, czasu trwania i wydajności składnika oraz dotyczące wagi sektora i kraju w odniesieniu do Indeksu Macierzystego. Obrót Wskaźnika Referencyjnego jest również kontrolowany przez proces optymalizacji przy każdym przeglądzie Wskaźnika Referencyjnego.

Wskaźnik Referencyjny ma także na celu alokację części Wskaźnika Referencyjnego: (1) emitentom, którzy osiągają minimalny procent swoich przychodów z produktów lub usług o pozytywnym wpływie na środowisko i/lub społeczeństwo, (2) posiadają jeden lub więcej aktywnych celów w zakresie redukcji emisji dwutlenku węgla zatwierdzonych w ramach inicjatywy Science Based Targets (SBTi) lub (3) posiadają papiery wartościowe o stałym dochodzie zaklasyfikowane przez dostawcę indeksu jako „zielone obligacje”.

Wskaźnik Referencyjny jest równoważony co miesiąc w celu uwzględnienia zmian w Indeksie Macierzystym oprócz zastosowania kryteriów wykluczających i innych kryteriów opisanych powyżej. Więcej informacji na temat Wskaźnika Referencyjnego (w tym jego składników) można znaleźć na stronie internetowej dostawcy wskaźnika pod adresem <https://www.bloomberg.com/professional/product/indices/bloomberg-fixed-income-indices/#/ucits>.

iShares £ Corp Bond ex-Financials UCITS ETF

Cel inwestycyjny

Celem inwestycyjnym Funduszu jest zapewnienie inwestorowi zwrotu z inwestycji, z uwzględnieniem zarówno zwrotu kapitału, jak i dochodu, który odzwierciedla zwrot z indeksu Markit iBoxx GBP Non-Financials Index.

Polityka inwestycyjna

Aby osiągnąć założony cel inwestycyjny, Fundusz stosuje politykę inwestycyjną polegającą na inwestowaniu w portfel papierów wartościowych o stałych dochodach, który w największym możliwym i wykonalnym stopniu składa się z papierów wartościowych wchodzących w skład indeksu Markit iBoxx GBP Non-Financials Index, który jest Wskaźnikiem Referencyjnym tego Funduszu. Fundusz zamierza stosować techniki optymalizacji w celu osiągnięcia podobnego zwrotu jak dla Wskaźnika Referencyjnego i dlatego nie oczekuje się, aby Fundusz przez cały czas utrzymywał każdy składnik bazowy Wskaźnika Referencyjnego lub utrzymywał go w takiej samej proporcji jak ich udział we Wskaźniku Referencyjnym. Fundusz może utrzymywać niektóre papiery wartościowe niewchodzące w skład danego Wskaźnika Referencyjnego, jeżeli pozwalają one osiągnąć podobne wyniki z inwestycji (przy analogicznym profilu ryzyka), co określone papiery wartościowe wchodzące w skład Wskaźnika Referencyjnego. Jednakże od czasu do czasu Fundusz może utrzymywać wszystkie składniki Wskaźnika Referencyjnego.

Fundusz będzie inwestował w zbywalne papiery wartościowe, które zazwyczaj będą dłużnymi papierami wartościowymi o stałym dochodzie denominowanymi w funtach brytyjskich. W momencie zakupu będą one spełniać wymogi dotyczące ratingu kredytowego Wskaźnika Referencyjnego, który w tym przypadku jest na poziomie inwestycyjnym. Chociaż przewiduje się, że inwestycje Funduszu będą obejmować emisje o ratingu na poziomie inwestycyjnym, od czasu do czasu można obniżyć poziom emisji w pewnych okolicznościach. W takim przypadku Fundusz może utrzymywać papiery wartościowe nieposiadające ratingu na poziomie inwestycyjnym do czasu, gdy papiery wartościowe nieposiadające ratingu na poziomie inwestycyjnym przestaną wchodzić w skład Wskaźnika Referencyjnego Funduszu (w stosownych przypadkach) i likwidacja tych pozycji jest możliwa do zrealizowania (w opinii Zarządzającego Inwestycjami).

Walutą bazową iShares £ Corp Bond ex-Financials UCITS ETF jest funt brytyjski (Stg£).

Wskaźnik Referencyjny

Indeks Markit iBoxx GBP Non-Financials Index mierzy wyniki papierów wartościowych o stałym dochodzie denominowanych w funtach brytyjskich, wydanych przez publiczne lub prywatne przedsiębiorstwa w podstawowych materiałach, towarach konsumpcyjnych, usługach konsumenckich, opiece zdrowotnej, przemyśle, sektorze ropy naftowej i gazu, telekomunikacji, technologii i usług użyteczności publicznej. Spółki finansowe są wyłączone ze Wskaźnika Referencyjnego. Wszystkie emisje są uwzględniane w oparciu o walutę emisji, a nie miejsce zamieszkania emitenta. Wskaźnik Referencyjny obejmuje obligacje o ratingu na poziomie inwestycyjnym o minimalnym pozostałym czasie do terminu zapadalności wynoszącym jeden rok i o minimalnej kwocie pozostającej do spłaty w wysokości 250 mln Stg£. Wskaźnik Referencyjny jest równoważony raz na miesiąc i jest ważony zgodnie z kapitalizacją rynku. Więcej informacji na temat Wskaźnika Referencyjnego (w tym jego składników) można znaleźć na stronie internetowej dostawcy indeksu: <http://www.markit.com/Documentation/Product/iBoxx>.

iShares AI Adopters & Applications UCITS ETF

Cel inwestycyjny

Celem inwestycyjnym Funduszu jest zapewnienie inwestorowi całkowitego zwrotu, przy uwzględnieniu zarówno zwrotu z kapitału, jak i dochodu, który odzwierciedla zwrot z indeksu STOXX Global AI Adopters and Applications Index.

Polityka inwestycyjna

Aby osiągnąć założony cel inwestycyjny, Fundusz stosuje politykę inwestycyjną polegającą na inwestowaniu w portfel udziałowych papierów wartościowych, który w największym możliwym i wykonalnym stopniu składa się z papierów wartościowych wchodzących w skład indeksu STOXX Global AI Adopters and Applications Index, będącego Wskaźnikiem Referencyjnym dla tego Funduszu. Fundusz zamierza odtwarzać składniki Wskaźnika Referencyjnego,

posiadając wszystkie papiery wartościowe składające się na Wskaźnik Referencyjny w proporcjach podobnych do ich wagi we Wskaźniku Referencyjnym. **W celu odtworzenia Wskaźnika Referencyjnego Fundusz może zainwestować do 20% Wartości Aktywów Netto w akcje wyemitowane przez ten sam podmiot. Limit ten może zostać podniesiony do 35% dla pojedynczego emitenta, jeżeli mają zastosowanie wyjątkowe warunki rynkowe (jak określono w sekcji 4 Załącznika III).**

Zakłada się, że inwestycje bezpośrednie Funduszu będą w momencie zakupu zgodne z wymogami dotyczącymi środowiska, społeczeństwa i zarządzania („ESG”) i/lub ratingami ESG określonymi we Wskaźniku Referencyjnym dla tego Funduszu. Fundusz może nadal posiadać papiery wartościowe, które przestały spełniać wymogi ESG i/lub ratingi ESG Wskaźnika Referencyjnego Funduszu do czasu, gdy odpowiednie papiery wartościowe przestaną wchodzić w skład Wskaźnika Referencyjnego, a likwidacja pozycji będzie możliwa do zrealizowania (w opinii Zarządzającego Inwestycjami).

Walutą Bazową funduszu iShares AI Adopters & Applications UCITS ETF jest dolar amerykański (USD).

Wskaźnik Referencyjny

Indeks STOXX Global AI Adopters and Applications Index ma na celu odzwierciedlenie wyników podzbioru udziałowych papierów wartościowych z kwalifikujących się krajów z całego świata wchodzących w skład indeksu STOXX World AC Universal All Cap Index („**Indeks Bazowy**”). W skład Wskaźnika Referencyjnego wchodzi spółki, które czerpią korzyści z rozwoju sztucznej inteligencji w różnych dziedzinach, takich jak finanse, opieka zdrowotna, mobilność, automatyzacja procesów i obszary operacyjne („**Temat dotyczący Użytkowników i Zastosowań AI**”).

Dostawca indeksu wykorzystuje dane generowane przez niezależnych dostawców badań w celu identyfikacji emitentów posiadających ekspozycję na Temat dotyczący Użytkowników i Zastosowań AI.

Aby zakwalifikować się do Wskaźnika Referencyjnego, spółki muszą (i) mieć 3-miesięczną medianę dziennego wolumenu obrotu większą niż 1 mln dolarów amerykańskich (USD); (ii) wykazywać kapitalizację rynkową w wolnym obrocie na poziomie co najmniej 200 mln dolarów amerykańskich (USD); (iii) spełniać kryteria włączenia określone przez ich ekspozycję w zakresie patentów i przychodów na Temat dotyczący Użytkowników i Zastosowań AI, jak opisano poniżej i zgodnie z ustaleniami dostawcy indeksu; oraz (iv) mieć siedzibę w kwalifikującym się kraju określonym przez dostawcę indeksu.

W celu określenia kwalifikującego się spektrum inwestycyjnego spółki są sprawdzane pod kątem ekspozycji w zakresie patentów na technologie związane z Tematem dotyczącym Użytkowników i Zastosowań AI oraz ekspozycji w zakresie przychodów na sektory określone dla ww. tematu zgodnie z progami wskazanymi przez dostawcę indeksu. Jakość patentów i ekspozycja na Temat dotyczący Użytkowników i Zastosowań AI są oceniane na podstawie cytowań jako miary znaczenia technologii i zasięgu rynkowego posiadanych patentów, zgodnie z ustaleniami dostawcy indeksu. Zarówno cytowania, jak i zasięgi rynkowe są ważne, tak aby nowsze cytowania lub większe kraje były bardziej istotne do określenia wskaźnika jakości patentu. Dostawca indeksu dodatkowo przypisuje spółki do dwóch filarów w zależności od tego, w jaki sposób uzyskują ekspozycję na Temat dotyczący Użytkowników i Zastosowań AI i wybiera spółki, które spełniają co najmniej jedno z następujących kryteriów włączenia:

- Filar 1 obejmuje spółki zajmujące najwyższe pozycje w rankingu pod względem wysokiej jakości aktywnych patentów istotnych dla Tematu dotyczącego Użytkowników i Zastosowań AI w oparciu o progi określone przez dostawcę indeksu i zgodnie z metodologią Wskaźnika Referencyjnego;
- Filar 2 obejmuje spółki zajmujące najwyższe pozycje w rankingu pod względem udziału w rynku w oparciu o progi przychodów określone przez dostawcę indeksu zgodnie z metodologią Wskaźnika Referencyjnego

Oprócz tego Wskaźnik Referencyjny ma na celu wykluczenie spółek sklasyfikowanych jako niespełniające wymogów oceny Global Standards Screening firmy Sustainalytics („GSS”). GSS zapewnia ocenę wpływu spółki na interesariuszy oraz zakresu, w jakim spółka powoduje, przyczynia się lub jest powiązana z naruszeniami międzynarodowych norm i standardów. Podstawa oceny GSS obejmuje Zasady inicjatywy Global Compact („UNGC”). Wskaźnik Referencyjny wyklucza również emitentów w oparciu o zasady ESG, które mierzą zaangażowanie każdego emitenta w poważne kontrowersje związane z ESG.

Wskaźnik Referencyjny ma również na celu wykluczenie spółek w oparciu o kryteria wykluczające ESG. Celem Wskaźnika Referencyjnego jest wykluczenie emitentów z Indeksu Bazowego na podstawie ich zaangażowania w następujące sektory działalności/działania (lub działania powiązane): kontrowersyjne rodzaje broni, broń (taka jak broń ręczna i kontrakty wojskowe), tytoń, energia jądrowa, węgiel energetyczny oraz konwencjonalne i niekonwencjonalne źródła ropy naftowej i gazu. Dostawca indeksu definiuje, co stanowi „zaangażowanie” w każdą z działalności objętych ograniczeniem. Taka ocena może być dokonywana na podstawie procentowego udziału w przychodach, określonego progu przychodów ogółem, progu własności lub jakichkolwiek powiązań z działalnością, której dotyczy ograniczenie, niezależnie od kwoty uzyskiwanych przychodów.

Dostawca indeksu dąży do przydzielenia części Wskaźnika Referencyjnego przedsiębiorstwom, które: (1) osiągają minimalny dodatni przychód netto z produktów lub usług, które mają przyczynić się do rozwiązania problemów środowiskowych lub społecznych, lub (2) posiadają jeden lub więcej aktywnych celów w zakresie redukcji emisji dwutlenku węgla zatwierdzonych w ramach inicjatywy Science Based Targets (SBTi).

Wskaźnik Referencyjny jest korygowany według równych wag. Wagi składników Wskaźnika Referencyjnego są ograniczane przy każdym równoważeniu i co kwartał, jeśli dostawca indeksu uzna to za konieczne, zgodnie z limitami ograniczającymi emitentów w metodologii indeksu.

Wskaźnik Referencyjny jest równoważony raz do roku w czerwcu. Spółki, które nie będą kwalifikować się już do Indeksu Bazowego, zostaną usunięte ze Wskaźnika Referencyjnego podczas corocznego równoważenia. Ponadto w odstępach kwartalnych bieżące składniki Wskaźnika Referencyjnego są weryfikowane pod kątem zaangażowania w poważne kwestie kontrowersyjne w kontekście ESG oraz stopień ich zgodności z międzynarodowymi normami i zasadami, a emitenci, którzy przestaną się kwalifikować, zostaną usunięci w odpowiednim kwartale. Wszelkie usunięte spółki nie są zastępowane we Wskaźniku Referencyjnym.

Fundusz może obracać Chińskimi Akcjami A za pośrednictwem Stock Connect. Więcej informacji na temat Wskaźnika Referencyjnego oraz Indeksu Bazowego (w tym ich składników) można znaleźć na stronie internetowej dostawcy wskaźnika: <https://www.stoxx.com/indices> oraz <https://stoxx.com/index/stxaiapv/?components=true>.

iShares AI Infrastructure UCITS ETF

Cel inwestycyjny

Celem inwestycyjnym Funduszu jest zapewnienie inwestorowi całkowitego zwrotu, przy uwzględnieniu zarówno zwrotu z kapitału, jak i dochodu, który odzwierciedla zwrot z indeksu STOXX Global AI Infrastructure Index.

Polityka inwestycyjna

Aby osiągnąć założony cel inwestycyjny, Fundusz stosuje politykę inwestycyjną polegającą na inwestowaniu w portfel kapitałowych papierów wartościowych, który w największym możliwym i wykonalnym stopniu składa się z papierów wartościowych wchodzących w skład indeksu STOXX Global AI Infrastructure Index, będącego Wskaźnikiem Referencyjnym dla tego Funduszu. Fundusz zamierza odtwarzać składniki Wskaźnika Referencyjnego, posiadając wszystkie papiery wartościowe składające się na Wskaźnik Referencyjny w proporcjach podobnych do ich wagi we Wskaźniku Referencyjnym. **W celu odtworzenia Wskaźnika Referencyjnego Fundusz może zainwestować do 20% Wartości Aktywów Netto w akcje wyemitowane przez ten sam podmiot. Limit ten może zostać podniesiony do 35% dla pojedynczego emitenta, jeżeli mają zastosowanie wyjątkowe warunki rynkowe (jak określono w sekcji 4 Załącznika III).**

Zakłada się, że inwestycje bezpośrednie Funduszu będą w momencie zakupu zgodne z wymogami dotyczącymi środowiska, społeczeństwa i zarządzania („ESG”) i/lub ratingami ESG określonymi we Wskaźniku Referencyjnym dla tego Funduszu. Fundusz może nadal posiadać papiery wartościowe, które przestały spełniać wymogi ESG i/lub ratingi ESG Wskaźnika Referencyjnego Funduszu do czasu, gdy odpowiednie papiery wartościowe przestaną wchodzić w skład Wskaźnika Referencyjnego, a likwidacja pozycji będzie możliwa do zrealizowania (w opinii Zarządzającego Inwestycjami).

Walutą bazową iShares AI Infrastructure UCITS ETF jest dolar amerykański (US\$).

Wskaźnik Referencyjny

Indeks STOXX Global AI Infrastructure Index ma na celu odzwierciedlenie wyników podzbioru udziałowych papierów wartościowych z kwalifikujących się rynków rozwiniętych i wschodzących na całym świecie wchodzących w skład indeksu STOXX World AC Universal All Cap Index („Indeks Bazowy”). W skład Wskaźnika Referencyjnego wchodzi spółki, które mają odgrywać kluczową rolę w rozwoju i ewolucji elementów składowych sztucznej inteligencji, takich jak półprzewodniki, technologie przetwarzania w chmurze i technologie big data (**Temat dotyczący Infrastruktury AI**).

Dostawca indeksu wykorzystuje dane generowane przez niezależnych dostawców badań w celu identyfikacji emitentów z ekspozycją na Temat dotyczący Infrastruktury AI.

Aby zakwalifikować się do Wskaźnika Referencyjnego, spółki muszą (i) mieć 3-miesięczną medianę dziennego wolumenu obrotu większą niż 1 mln dolarów amerykańskich (USD); (ii) wykazywać kapitalizację rynkową w wolnym obrocie na poziomie co najmniej 200 mln dolarów amerykańskich (USD); (iii) spełniać kryteria włączenia określone przez ich ekspozycję w zakresie patentów i przychodów na Temat dotyczący Infrastruktury AI, jak opisano poniżej i zgodnie z ustaleniami dostawcy indeksu; oraz (iv) mieć siedzibę w kwalifikującym się kraju, również zgodnie z ustaleniami dostawcy indeksu.

W celu określenia kwalifikującego się spektrum inwestycyjnego spółki są wstępnie sprawdzane pod kątem ekspozycji w zakresie patentów na technologie związane z Tematem dotyczącym Infrastruktury AI oraz ekspozycji w zakresie przychodów na sektory określone dla ww. tematu zgodnie z programami wskazanymi przez dostawcę indeksu. Jakość patentów i ekspozycja na Temat dotyczący Infrastruktury AI są oceniane na podstawie cytowań jako miary znaczenia technologii i zasięgu rynkowego posiadanych patentów, zgodnie z ustaleniami dostawcy indeksu. Zarówno cytowania, jak i zasięgi rynkowe są ważne, tak aby nowsze cytowania lub większe kraje były bardziej istotne do określenia wskaźnika jakości patentu. Dostawca indeksu dodatkowo przypisuje spółki do trzech filarów w zależności od tego, w jaki sposób uzyskują ekspozycję na Temat dotyczący Infrastruktury AI i wybiera spółki, które spełniają co najmniej jedno z następujących kryteriów włączenia:

- Filary 1 obejmuje spółki, które mają znaczącą ekspozycję na Temat dotyczący Infrastruktury AI, i generują roczne przychody, które spełniają progi określone przez dostawcę indeksu zgodnie z metodologią Wskaźnika Referencyjnego;
- Filary 2 obejmuje spółki zajmujące najwyższe pozycje w rankingu pod względem wysokiej jakości aktywnych patentów istotnych dla Tematu dotyczącego Infrastruktury AI w oparciu o progi określone przez dostawcę indeksu zgodnie z metodologią Wskaźnika Referencyjnego;
- Filary 3 obejmuje spółki zajmujące najwyższe pozycje w rankingu pod względem udziału w rynku w oparciu o progi przychodów określone przez dostawcę indeksu zgodnie z metodologią Wskaźnika Referencyjnego

Oprócz tego Wskaźnik Referencyjny ma na celu wykluczenie spółek sklasyfikowanych jako niespełniające wymogów oceny Global Standards Screening firmy Sustainalytics („GSS”). GSS zapewnia ocenę wpływu spółki na interesariuszy oraz zakresu, w jakim spółka powoduje, przyczynia się lub jest powiązana z naruszeniami międzynarodowych norm i standardów. Podstawa oceny GSS obejmuje Zasady inicjatywy Global Compact („UNGC”). Wskaźnik Referencyjny wyklucza również emitentów w oparciu o zasady ESG, które mierzą zaangażowanie każdego emitenta w poważne kontrowersje związane z ESG.

Wskaźnik Referencyjny ma również na celu wykluczenie spółek w oparciu o kryteria wykluczające ESG. Celem Wskaźnika Referencyjnego jest wykluczenie emitentów z Indeksu Bazowego na podstawie ich zaangażowania w następujące sektory działalności/działania (lub działania powiązane): kontrowersyjne rodzaje broni, broń (taka jak broń ręczna i kontrakty wojskowe), tytoń, energia jądrowa, węgiel energetyczny oraz konwencjonalne i niekonwencjonalne źródła ropy naftowej i gazu. Dostawca indeksu definiuje, co stanowi „zaangażowanie” w każdą z działalności objętych ograniczeniem. Taka ocena może być dokonywana na podstawie procentowego udziału w przychodach, określonego progu przychodów ogółem, progu własności lub jakichkolwiek powiązań z działalnością, której dotyczy ograniczenie, niezależnie od kwoty uzyskiwanych przychodów.

Dostawca indeksu dąży do przydzielenia części Wskaźnika Referencyjnego przedsiębiorstwom, które: (1) osiągają minimalny dodatni przychód netto z produktów lub usług, które mają przyczynić się do rozwiązania problemów środowiskowych lub społecznych, lub (2) posiadają jeden lub więcej aktywnych celów w zakresie redukcji emisji dwutlenku węgla zatwierdzonych w ramach inicjatywy Science Based Targets (SBTi).

Wskaźnik Referencyjny jest korygowany według równych wag. Wagi składników Wskaźnika Referencyjnego są ograniczane przy każdym równoważeniu i co kwartał, jeśli dostawca indeksu uzna to za konieczne, zgodnie z limitami ograniczającymi emitentów w metodologii indeksu.

Wskaźnik Referencyjny jest równoważony raz do roku w czerwcu. Spółki, które nie będą kwalifikować się już do Indeksu Bazowego, zostaną usunięte ze Wskaźnika Referencyjnego podczas corocznego równoważenia. Ponadto w odstępach kwartalnych bieżące składniki Wskaźnika Referencyjnego są weryfikowane pod kątem zaangażowania w poważne kwestie kontrowersyjne w kontekście ESG oraz stopień ich zgodności z międzynarodowymi normami i zasadami, a emitenci, którzy przestaną się kwalifikować, zostaną usunięci w odpowiednim kwartale. Wszelkie usunięte spółki nie są zastępowane we Wskaźniku Referencyjnym.

Fundusz może obracać Chińskimi Akcjami A za pośrednictwem Stock Connect. Więcej informacji na temat Wskaźnika Referencyjnego oraz Indeksu Bazowego (w tym ich składników) można znaleźć na stronie internetowej dostawcy wskaźnika: <https://www.stoxx.com/indices> oraz <https://stoxx.com/index/stxainfv/?components=true>.

iShares AI Innovation Active UCITS ETF

Cel inwestycyjny

Celem inwestycyjnym Funduszu jest osiągnięcie długoterminowego wzrostu kapitału.

Polityka inwestycyjna

Fundusz jest aktywnie zarządzany, a Zarządzający Inwestycjami ma pełną swobodę wyboru inwestycji Funduszu. Fundusz będzie stosować fundamentalną aktywną strategię inwestycji kapitałowych. Fundusz inwestuje globalnie co najmniej 70% swoich aktywów w udziałowe papiery wartościowe spółek o dużej, średniej i małej kapitalizacji rynkowej na rynkach rozwiniętych i wschodzących, których dominującą działalnością gospodarczą jest rozwój i wykorzystanie technologii sztucznej inteligencji („AI”).

Zarządzający Inwestycjami uznaje spółkę za podmiot związany z AI, jeśli oczekuje się, że w przyszłości będzie on czerpać przychody z rozwoju, możliwości i/lub wykorzystania technologii AI. Takie spółki zazwyczaj prowadzą działalność w co najmniej jednym z następujących obszarów: (i) obliczenia i infrastruktura (np. procesory graficzne (GPU), przetwarzanie w chmurze i centra danych), (ii) modele fundamentalne (modele uczenia maszynowego trenowane na szeroko zakrojonych, wielkoskalowych zbiorach danych na potrzeby realizacji zróżnicowanych zadań), (iii) dane (np. wertykalne dane branżowe i dane zastrzeżone), (iv) oprogramowanie (np. aplikacje korporacyjne), (v) usługi (np. usługi informatyczne („IT”)), (vi) internet (np. chatboty lub tworzenie treści) lub (vii) sprzęt (np. robotyka, inteligentne okulary). Zarządzający Inwestycjami określa według własnego uznania, czy spółka jest podmiotem związanym z AI.

Zarządzający Inwestycjami przechowuje i analizuje dane z różnych źródeł, w tym ze spotkań firmowych, telekonferencji firmowych, analityków strony sprzedającej oraz wielu usług danych i baz danych na potrzeby początkowej części procesu inwestycyjnego, jednocześnie określając odpowiedniość dla tej strategii. W zależności od obszaru działalności i dojrzałości spółki Zarządzający Inwestycjami stosuje szereg wskaźników wyceny, w tym między innymi zdyskontowane przepływy pieniężne (tj. wycenę spółki na podstawie wartości bieżącej jej oczekiwanych przyszłych przepływów pieniężnych) oraz rentowność wolnych przepływów pieniężnych (tj. stosunek przepływów pieniężnych z działalności operacyjnej spółki do jej kapitalizacji rynkowej). Po rozpoczęciu przez Zarządzającego Inwestycjami badania due diligence danej spółki, zidentyfikowaniu zgodności z tematem AI oraz przeprowadzeniu analizy wyceny i potencjalnego ryzyka dokonuje on wyboru akcji na podstawie oddolnej analizy fundamentalnej zespołu (tj. analizy, która koncentruje się na wewnętrznej wartości danej spółki w odniesieniu do jej zysków, poziomu zadłużenia, przewagi konkurencyjnej itp. zamiast szerszych warunków rynkowych). Zespół zarządzający portfelem dąży do ograniczenia ryzyka portfela poprzez dywersyfikację według obszaru działalności, jak opisano powyżej, kraju, kapitalizacji rynkowej, emitenta oraz, w mniejszym stopniu, stylu inwestycyjnego.

W normalnych warunkach rynkowych Fundusz będzie inwestował w udziałowe papiery wartościowe spółek o dużej, średniej i małej kapitalizacji rynkowej (kapitalizacja rynkowa jest ceną akcji spółki pomnożoną przez liczbę wyemitowanych akcji). Chociaż jest prawdopodobne, że większość inwestycji Funduszu będzie dokonywanych w spółkach zlokalizowanych na rynkach rozwiniętych na całym świecie, Fundusz może również inwestować na rynkach wschodzących.

Fundusz może inwestować do 20% swoich łącznych aktywów w Chinach za pośrednictwem Stock Connect. Prosimy o zapoznanie się z sekcją „Czynniki ryzyka” w częściach „Inwestycje w ChRL” oraz „Ryzyko związane z inwestowaniem w ChRL w ramach programów Stock Connect”, aby uzyskać więcej informacji na temat inwestycji w Chinach.

Fundusz może również pośrednio inwestować w akcje poprzez inwestowanie w ADR-y lub GDR-y, które są notowane lub są przedmiotem obrotu na giełdach papierów wartościowych i rynkach regulowanych. ADR-y i GDR-y to inwestycje emitowane przez instytucje finansowe, które dają ekspozycję na bazowe udziałowe papiery wartościowe.

Aktywa Funduszu będą inwestowane zgodnie z Polityką ESG opisaną poniżej.

Fundusz może inwestować do 10% łącznych aktywów w papiery wartościowe o stałym dochodzie o ratingu inwestycyjnym (lub uznanym przez Zarządzającego Inwestycjami za równoważny), emitowane przez przedsiębiorstwa lub rząd, o stałym lub zmiennym oprocentowaniu.

Fundusz może również inwestować w środki pieniężne, depozyty („Środki pieniężne”) oraz pomocnicze aktywa płynne (które zwykle obejmują należności z tytułu dywidend/dochodów) z zastrzeżeniem limitów określonych w Załączniku III. Fundusz może, w celu zachowania wartości takich Środków pieniężnych, inwestować w jeden lub więcej codziennych programów zbiorowego inwestowania na rynku pieniężnym, jak określono poniżej w części „Zarządzanie środkami pieniężnymi i środkami pieniężnymi FIP”.

Aby pomóc w osiągnięciu celu inwestycyjnego, Fundusz może, z zastrzeżeniem Przepisów i warunków nałożonych przez Bank Centralny, inwestować do 10% łącznych aktywów w inne otwarte przedsiębiorstwa zbiorowego inwestowania, w tym w fundusze notowane na giełdzie (ETF).

Fundusz może inwestować w FIP w celach inwestowania bezpośredniego lub w celach efektywnego zarządzania portfelem, a mianowicie w swapy całkowitego dochodu, kontrakty futures i opcje na kontrakty futures oraz walutowe kontrakty terminowe forward zgodnie z ograniczeniami określonymi w Załączniku II (z zastrzeżeniem warunków i w granicach określonych przez Bank Centralny), aby pomóc w osiągnięciu celu inwestycyjnego, uzyskać ekspozycję na akcje opisane powyżej oraz w celach zabezpieczenia walutowego. Aktywa referencyjne stanowiące podstawę swapów całkowitego dochodu, o ile występują, będą dowolnymi papierami wartościowymi, koszykiem papierów wartościowych lub kwalifikującymi się indeksami, które są zgodne z polityką inwestycyjną Funduszu i które powinny obejmować, bez ograniczeń, indeksy akcji dające dostęp do kapitałowych papierów wartościowych spółek mających siedzibę, notowanych lub prowadzących główną działalność na globalnych rynkach rozwiniętych. Szczegółowe informacje na temat indeksów akcji wykorzystywanych przez Fundusz zostaną przedstawione w raporcie rocznym Spółki.

W przypadku gdy Fundusz inwestuje w nie w pełni sfinansowane FIP, Fundusz może inwestować (i) środki pieniężne do kwoty nominalnej takich FIP pomniejszone o płatności z tytułu marży (jeżeli takie istnieją) w ramach takich FIP, oraz (ii) wszelkie zabezpieczenia gotówkowe związane ze zmiennym depozytem zabezpieczającym otrzymane w odniesieniu do takich FIP (łącznie „Środki pieniężne FIP”) w jednym lub kilku dziennych programach zbiorowego inwestowania na rynku pieniężnym, jak określono poniżej w części „Zarządzanie Środkami pieniężnymi i Środkami pieniężnymi FIP”.

Fundusz może również stosować techniki i instrumenty związane ze zbywalnymi papierami wartościowymi w celu efektywnego zarządzania portfelem zgodnie z warunkami określonymi w części zatytułowanej „Efektywne zarządzanie portfelem”.

Inwestycje Funduszu będą ograniczone do inwestycji dozwolonych przez Przepisy, które szczegółowo opisano w Załączniku III. Inwestycje Funduszu, inne niż inwestycje w pozagiełdowe FIP, papiery wartościowe o stałym dochodzie w obrocie pozagiełdowym oraz pozagiełdowe otwarte przedsiębiorstwa zbiorowego inwestowania, będą zazwyczaj notowane na giełdzie lub będą przedmiotem obrotu na Rynkach Regulowanych wymienionych w Załączniku I. Potencjalni inwestorzy w Funduszu mogą uzyskać informacje o jego elementach składowych na oficjalnej stronie internetowej iShares (www.iShares.com) lub u Zarządzającego Inwestycjami.

Polityka ESG

Zarządzający Inwestycjami będzie zarządzał Funduszem w sposób promujący aspekty środowiskowe i społeczne w oparciu o kryteria środowiskowe i społeczne określone poniżej.

Zarządzający Inwestycjami będzie stosować bazowe kryteria wykluczające BlackRock EMEA (w tym kryteria dotyczące zaangażowania emitenta w niektóre działania związane z tytoniem oraz w produkcję kontrowersyjnych rodzajów broni) (zgodnie z opisem w Załączniku VII) oraz metodologię analizy fundamentalnej (zgodnie z opisem w Załączniku VIIA).

Jeżeli jakiegokolwiek aktywa (inwestycje) Funduszu, zgodne w momencie inwestycji z celem inwestycyjnym i polityką inwestycyjną Funduszu i/lub Polityką ESG, staną się niekwalifikowalne, mogą one pozostać w jego posiadaniu do czasu, gdy będzie możliwe i wykonalne (w opinii Zarządzającego Inwestycjami) ich zbycie przez Fundusz (w rozsądnym terminie).

Wskaźnik Referencyjny

Fundusz jest aktywnie zarządzany, a Zarządzający Inwestycjami ma pełną swobodę wyboru inwestycji Funduszu i nie jest związany żadnym indeksem. Do porównywania wyników Funduszu inwestorzy powinni korzystać z indeksu MSCI ACWI Index („Indeks”). Ponieważ Fundusz jest aktywnie zarządzany, Zarządzający Inwestycjami nie jest związany składnikami ani wagą Indeksu przy wyborze inwestycji. Oczekuje się, że portfel aktywów Funduszu będzie znacznie odbiegał od Indeksu, a decyzje Zarządzającego Inwestycjami mogą skutkować wynikami różniącymi się od wyniku Indeksu. Fundusz nie będzie dążył do śledzenia wyników Indeksu ani jego replikacji.

Zarządzający Inwestycjami będzie odnosił się do indeksu Morningstar Global Artificial Intelligence Select Index („Indeks AI”) do celów zarządzania ryzykiem, aby zapewnić, że aktywne ryzyko (tj. stopień odchylenia od Indeksu AI) podejmowane przez Fundusz pozostaje na odpowiednim poziomie, przy uwzględnieniu celu inwestycyjnego i polityki inwestycyjnej Funduszu. Zarządzający Inwestycjami nie jest związany składnikami ani wagą Indeksu AI przy wyborze inwestycji.

Walutą Bazową funduszu iShares AI Innovation Active UCITS ETF jest dolar amerykański (USD).

iShares Asia ex Japan Equity Enhanced Active UCITS ETF

Cel inwestycyjny

Celem inwestycyjnym Funduszu jest osiągnięcie długoterminowego wzrostu kapitału.

Polityka inwestycyjna

Fundusz jest aktywnie zarządzany. Aby osiągnąć swój cel inwestycyjny, Fundusz będzie inwestować co najmniej 70% swoich łącznych aktywów w akcje i instrumenty powiązane z akcjami (a mianowicie swapy całkowitego dochodu, kontrakty futures i opcje na kontrakty futures) spółek mających siedzibę, notowanych lub prowadzących główną działalność w Azji (z wyłączeniem Japonii). Fundusz nie koncentruje się na żadnej konkretnej branży.

Aktywa Funduszu będą inwestowane zgodnie z Polityką ESG opisaną poniżej.

Fundusz może inwestować do 70% swoich łącznych aktywów na rynkach wschodzących. Ekspozycja taka może obejmować do 50% łącznych aktywów w Chinach za pośrednictwem Stock Connect i do 50% łącznych aktywów w Indiach. Prosimy o zapoznanie się z sekcją „Czynniki ryzyka” w częściach „Inwestycje w ChRL”, „Ryzyko związane z inwestowaniem w ChRL w ramach programów Stock Connect” i „Indie”, aby uzyskać więcej informacji na temat inwestycji w tych krajach.

Fundusz wykorzystuje autorskie ilościowe (tj. matematyczne lub statystyczne) modele Zarządzającego Inwestycjami w celu osiągnięcia systematycznego (tj. opartego na regułach) podejścia do wyboru akcji. Modele umożliwiają wybór akcji z szerokiego spektrum akcji i klasyfikują je według trzech kategorii: fundamentów spółki, sentymentu rynkowego i okoliczności makroekonomicznych (każda z nich opisana jest poniżej). Zarządzający Inwestycjami przypisuje wagę do każdej kategorii w ramach modeli w oparciu o ocenę wyników, zmienności, korelacji i obrotów w ramach każdego modelu. W ramach kategorii fundamentów spółki Fundusz wykorzystuje techniki do oceny cech akcji, takich jak względna wycena, siła wyników, jakość bilansu i trendy przepływów pieniężnych. W ramach kategorii sentymentu rynkowego Fundusz stosuje techniki oceny czynników, takich jak poglądy innych uczestników rynku (na przykład analityków strony sprzedającej, innych inwestorów i zespołów zarządzających spółkami), a także trendy wykazywane przez powiązane spółki. W ramach kategorii okoliczności makroekonomicznych Fundusz stosuje techniki pozycjonowania portfela w odniesieniu do określonych branż, stylów (takich jak wartość (spółki, których cena akcji wskazuje na dobrą wartość, na przykład poprzez odniesienie do szacowanych przyszłych zysków), dynamika (spółki, które doświadczyły wzrostu cen akcji w pewnym okresie) i jakość (spółki, które wykazują dobre cechy jakościowe, takie jak rentowność, stabilność zysków i niski poziom dźwigni finansowej / zadłużenia)), krajów i rynków, które są najlepiej dostosowane do panujących warunków makroekonomicznych. Te modele ilościowe, w połączeniu z autorskim zautomatyzowanym narzędziem do budowy portfela Zarządzającego Inwestycjami, informują, które akcje będą składać się na portfel Funduszu, usuwając te, które są sprzeczne z polityką ESG Funduszu opisaną poniżej i zastępując je akcjami z tego samego uniwersum o podobnej oczekiwanej stopie zwrotu. Zarządzający Inwestycjami dokonuje przeglądu pozycji wygenerowanych przez narzędzie do budowy portfela, zanim zostaną one przedmiotem obrotu, w celu porównania z kategoriami (jak opisano powyżej) wprowadzonymi do modelu i w celu rozważenia wpływu wszelkich późniejszych informacji publicznych w odniesieniu do pozycji, jak np. ogłoszenia o fuzjach i przejęciach, znaczące spory sądowe lub zmiany w kadrze kierowniczej wyższego szczebla.

Fundusz może również pośrednio inwestować w akcje poprzez inwestowanie w ADR-y lub GDR-y, które są notowane lub są przedmiotem obrotu na giełdach papierów wartościowych i rynkach regulowanych spoza Azji. ADR-y i GDR-y to inwestycje emitowane przez instytucje finansowe, które dają ekspozycję na bazowe udziałowe papiery wartościowe. Takie bazowe kapitałowe papiery wartościowe mogą być emitowane w jurysdykcjach rynków wschodzących.

Fundusz może inwestować do 10% łącznych aktywów w papiery wartościowe o stałym dochodzie o ratingu inwestycyjnym (lub uznanym przez Zarządzającego Inwestycjami za równoważny), emitowane przez przedsiębiorstwa lub rząd, o stałym lub zmiennym oprocentowaniu.

Fundusz może również inwestować w środki pieniężne, depozyty („Środki pieniężne”) oraz pomocnicze aktywa płynne (które zwykle obejmują należności z tytułu dywidend/dochodów) z zastrzeżeniem limitów określonych w Załączniku III do niniejszego Prospektu. Fundusz może, w celu zachowania wartości takich Środków pieniężnych, inwestować w jeden lub więcej codziennych programów zbiorowego inwestowania na rynku pieniężnym, jak

określono poniżej w części „Zarządzanie środkami pieniężnymi i środkami pieniężnymi FIP”.

Aby pomóc w osiągnięciu celu inwestycyjnego, Fundusz może, z zastrzeżeniem Przepisów i warunków nałożonych przez Bank Centralny, inwestować do 10% łącznych aktywów w inne otwarte przedsiębiorstwa zbiorowego inwestowania, w tym w fundusze notowane na giełdzie (ETF).

Fundusz może inwestować w FIP w celach inwestowania bezpośredniego lub w celach efektywnego zarządzania portfelem, a mianowicie w swapy całkowitego dochodu, kontrakty futures i opcje na kontrakty futures oraz walutowe kontrakty terminowe forward zgodnie z ograniczeniami określonymi w Załączniku II do niniejszego Prospektu (z zastrzeżeniem warunków i w granicach określonych przez Bank Centralny), aby pomóc w osiągnięciu celu inwestycyjnego, uzyskać ekspozycję na akcje opisane powyżej oraz w celach zabezpieczenia walutowego. Aktywa referencyjne stanowiące podstawę swapów całkowitego dochodu, o ile występują, będą dowolnymi papierami wartościowymi, koszykiem papierów wartościowych lub kwalifikującymi się indeksami, które są zgodne z polityką inwestycyjną Funduszu i które powinny obejmować, bez ograniczeń, indeksy akcji dające dostęp do kapitałowych papierów wartościowych spółek mających siedzibę, notowanych lub prowadzących główną działalność w Azji (z wyłączeniem Japonii). Szczegółowe informacje na temat indeksów akcji wykorzystywanych przez Fundusz zostaną przedstawione w raporcie rocznym Spółki.

W przypadku gdy Fundusz inwestuje w nie w pełni sfinansowane FIP, Fundusz może inwestować (i) środki pieniężne do kwoty nominalnej takich FIP pomniejszone o płatności z tytułu marży (jeżeli takie istnieją) w ramach takich FIP, oraz (ii) wszelkie zabezpieczenia gotówkowe związane ze zmiennym depozytem zabezpieczającym otrzymane w odniesieniu do takich FIP (łącznie „Środki pieniężne FIP”) w jednym lub kilku dziennych programach zbiorowego inwestowania na rynku pieniężnym, jak określono poniżej w części „Zarządzanie Środkami pieniężnymi i Środkami pieniężnymi FIP”.

Fundusz może również stosować techniki i instrumenty związane ze zbywalnymi papierami wartościowymi w celu efektywnego zarządzania portfelem zgodnie z warunkami określonymi w części zatytułowanej „Efektywne zarządzanie portfelem” w niniejszym Prospekcie.

Inwestycje Funduszu będą ograniczone do inwestycji dozwolonych w Przepisach, które są szczegółowo opisane w Załączniku III niniejszego Prospektu. Inwestycje Funduszu, inne niż inwestycje w pozagiełdowe FIP, papiery wartościowe o stałym dochodzie w obrocie pozagiełdowym oraz pozagiełdowe otwarte przedsiębiorstwa zbiorowego inwestowania, będą zazwyczaj notowane na giełdzie lub będą przedmiotem obrotu na Rynkach Regulowanych określonych w Załączniku I do niniejszego Prospektu. Potencjalni inwestorzy w Fundusz mogą uzyskać udział składników Funduszu z oficjalnej strony internetowej iShares (www.iShares.com) lub od Zarządzającego Inwestycjami.

Polityka ESG

Zarządzający Inwestycjami będzie dążyć do ograniczenia i/lub wykluczenia inwestycji bezpośrednich (w stosownych przypadkach) w emitentów korporacyjnych, którzy w momencie zakupu, w opinii Zarządzającego Inwestycjami, mają ekspozycję lub powiązania z określonymi sektorami (w niektórych przypadkach z zastrzeżeniem określonych progów przychodów), w tym m.in.:

- (i) Emitenci, którzy są zaangażowani w produkcję kontrowersyjnych rodzajów broni lub są w inny sposób z tą branżą związani (dotyczy to m.in. produkcji amunicji kasetowej, biologicznej, chemicznej, min lądowych, zubożonego uranu, oślepiającego lasera, niewykrywalnych fragmentów i/lub broni zapalającej).
- (ii) Emitenci uzyskujący ponad 5% przychodów z wydobycia węgla energetycznego i/lub wytwarzania energii z węgla energetycznego.
- (iii) Emitenci uzyskujący ponad 5% przychodów z produkcji i wytwarzania piasków bitumicznych (znanych również jako piaski roponośne).
- (iv) Emitenci uzyskujący jakiegokolwiek przychody z bezpośredniego zaangażowania w produkcję głowic jądrowych i pocisków jądrowych lub podstawowych komponentów do wyłącznego użytku w broni jądrowej.
- (v) Emitenci produkujący wyroby tytoniowe.
- (vi) Emitenci, którzy mają jakiegokolwiek powiązania z produkcją automatycznej/półautomatycznej broni palnej lub amunicji przeznaczonej do użytku cywilnego.
- (vii) Emitenci, którzy uzyskują ponad 5% przychodów z produkcji broni palnej przeznaczonej do użytku cywilnego.
- (viii) Emitenci, którzy uzyskują ponad 5% przychodów z dystrybucji broni palnej przeznaczonej do użytku cywilnego.
- (ix) Emitenci, którzy zostali uznani za nieprzestrzegających zasad inicjatywy Global Compact Organizacji Narodów Zjednoczonych (obejmujących prawa człowieka, standardy pracy, ochronę środowiska i przeciwdziałanie korupcji).

W celu przeprowadzenia analizy kryteriów ESG Zarządzający Inwestycjami może wykorzystywać dane generowane wewnątrz przez Zarządzającego Inwestycjami i/lub jego Podmioty Powiązane lub dostarczane przez jednego lub więcej zewnętrznych dostawców badań ESG.

Jeżeli istniejące udziały, które są zgodne z kryteriami w momencie inwestycji, staną się niekwalifikowalne, zostaną zbyte w rozsądnym terminie.

Fundusz może uzyskać ograniczoną ekspozycję pośrednią (poprzez m.in. FIP i akcje lub jednostki programów zbiorowego inwestowania) na emitentów, których ekspozycje nie spełniają kryteriów ESG opisanych powyżej.

Intencją Zarządzającego Inwestycjami jest aby powyższe kontrole ewoluowały wraz z upływem czasu, w miarę

udostępniania lepszych danych i większej liczby badań na ten temat. Pełna lista może być w dowolnym momencie zmieniana według uznania Zarządzającego Inwestycjami i (o ile nie zmienia opisu w niniejszej sekcji) może zostać wdrożona bez powiadamiania Posiadaczy tytułów uczestnictwa.

Fundusz będzie inwestować w Zrównoważone Inwestycje, jak określono powyżej.

Ponadto Fundusz będzie dążył do osiągnięcia intensywności emisji dwutlenku węgla niższej niż intensywność emisji indeksu MSCI AC Asia ex Japan Index („**Indeks**”). Co najmniej 90% emitentów papierów wartościowych, w które inwestuje Fundusz, posiada rating ESG lub zostało przeanalizowanych pod kątem ESG. W celu przeprowadzenia tej analizy Zarządzający Inwestycjami może wykorzystywać dane dostarczane przez zewnętrznych dostawców danych ESG, autorskie modele i lokalne informacje, a także może przeprowadzać wizyty terenowe.

Jeżeli jakiegokolwiek aktywa (inwestycje) Funduszu, zgodne w momencie inwestycji z celem inwestycyjnym i polityką inwestycyjną Funduszu i/lub Polityką ESG, staną się niekwalifikowalne, mogą one pozostać w jego posiadaniu do czasu, gdy będzie możliwe i wykonalne (w opinii Zarządzającego Inwestycjami) ich zbycie przez Fundusz (w rozsądnym terminie).

Do celów Zasad AMF ESG niniejsza polityka ESG stanowi wymierne cele ESG, które są włączone do polityki inwestycyjnej Funduszu.

Wskaźnik Referencyjny

Fundusz jest aktywnie zarządzany. Zarządzający Inwestycjami ma swobodę wyboru inwestycji Funduszu i w tym celu będzie odnosił się do Indeksu podczas konstruowania portfela Funduszu, a także do celów zarządzania ryzykiem, aby zapewnić, że aktywne ryzyko (tj. stopień odchylenia od indeksu) podejmowane przez Fundusz pozostaje odpowiednie, biorąc pod uwagę cel inwestycyjny i politykę inwestycyjną Funduszu. Zarządzający Inwestycjami nie jest związany składnikami ani wagą Indeksu przy wyborze inwestycji, ani też Indeks nie odzwierciedla Polityki ESG Funduszu. Zarządzający Inwestycjami może również według własnego uznania inwestować w papiery wartościowe spoza Indeksu w celu wykorzystania określonych możliwości inwestycyjnych. Fundusz został zaprojektowany tak, aby zapewnić inwestorom osiągnięcie celu inwestycyjnego poprzez podejmowanie aktywnego ryzyka na konserwatywnym poziomie w stosunku do indeksu w celu uzyskania współmiernego aktywnego zwrotu przekraczającego obowiązujące opłaty za zarządzanie w perspektywie długoterminowej (tj. 5 lat lub dłużej). Indeks powinien być wykorzystywany przez inwestorów do porównywania wyników Funduszu.

Walutą Bazową funduszu iShares Asia ex Japan Equity Enhanced Active UCITS ETF jest dolar amerykański (USD).

iShares AT1 Bond Active UCITS ETF

Cel inwestycyjny

Celem inwestycyjnym Funduszu jest zapewnienie całkowitego zwrotu, przy uwzględnieniu zarówno zwrotu z kapitału, jak i dochodu, poprzez inwestowanie głównie w obligacje dodatkowe Poziomu 1 („**AT1**”).

Polityka inwestycyjna

Fundusz jest aktywnie zarządzany. Aby osiągnąć swój cel inwestycyjny, Fundusz zainwestuje co najmniej 80% swoich aktywów ogółem w obligacje AT1 denominowane w różnych walutach i wyemitowane przez banki z siedzibą na rozwiniętych rynkach światowych. Obligacje AT1 zostały opisane bardziej szczegółowo poniżej.

Fundusz będzie dążył do identyfikacji obligacji AT1 i innych papierów wartościowych o stałym dochodzie (jak określono poniżej), które w opinii Zarządzającego Inwestycjami stanowią atrakcyjne inwestycje o odpowiedniej cenie w oparciu o analizy fundamentalne (tj. podstawowe analizy dotyczące konkretnych papierów wartościowych, obejmujące przepływy pieniężne, zwroty i dźwignię finansową) oraz analizy ilościowe (tj. analizy matematyczne lub statystyczne na poziomie makro) przeprowadzone przez Zarządzającego Inwestycjami zarówno podczas identyfikowania potencjalnych możliwości, jak i przeglądu papierów wartościowych posiadanych w portfelu. Zarządzający Inwestycjami przeprowadza analizę fundamentalną odporności salda i wyników finansowych danego emitenta w celu sformułowania opinii na temat jego zdolności kredytowej. Oceniane jest również ryzyko suwerenne (związane z ratingiem kredytowym rządu), z uwzględnieniem korelacji między ryzykiem suwerennym a ryzykiem sektora bankowego, podobnie jak struktura rynku bankowego danego kraju. Przeprowadzana jest również analiza ilościowa, która obejmuje ocenę czynników makroekonomicznych, takich jak stopy procentowe, ryzyko recesji, globalne trendy gospodarcze, cykle kredytowe i ryzyko geopolityczne. Wynikające z tego rozważania stanowią bazę merytoryczną do wyboru kredytów, a także ogólnej struktury i pozycjonowania portfela.

Fundusz ma pełną swobodę inwestowania w emisje obligacji AT1 o ratingu na poziomie inwestycyjnym i poniżej poziomu inwestycyjnego.

Fundusz może inwestować do 20% swoich aktywów ogółem w aktywa inne niż obligacje AT1 wyemitowane przez banki z rynków rozwiniętych, w tym obligacje AT1 wyemitowane przez banki z siedzibą na rynkach wschodzących oraz inne papiery wartościowe o stałym dochodzie, które mogą obejmować obligacje rządowe, obligacje korporacyjne (w tym obligacje wyemitowane przez banki, które nie kwalifikują się jako kapitał regulacyjny), korporacyjne obligacje hybrydowe, obligacje Poziomu 2 (jak opisano poniżej) oraz inne papiery wartościowe emitowane przez instytucje finansowe, które kwalifikują się jako kapitał regulacyjny, takie jak papiery wartościowe Poziomu 1 z ograniczeniami emitowane przez firmy ubezpieczeniowe lub papiery wartościowe CET1 (więcej informacji na temat kapitału regulacyjnego można znaleźć w sekcji „Obligacje AT1 i inny kapitał regulacyjny” poniżej). W każdym przypadku papiery wartościowe o stałym dochodzie mogą mieć rating na poziomie inwestycyjnym lub poniżej poziomu inwestycyjnego. Fundusz może również inwestować w inne udziałowe papiery

wartościowe (przy czym obowiązuje maksymalny limit 10% dla wszystkich udziałowych papierów wartościowych (w tym akcji CET1)), FIP, inne fundusze oraz instrumenty rynku pieniężnego. Więcej informacji na temat tych rodzajów aktywów znajduje się poniżej.

Aktywa Funduszu będą inwestowane zgodnie z Polityką ESG Funduszu opisaną poniżej.

Fundusz może inwestować w środki pieniężne, depozyty („**Środki pieniężne**”) oraz pomocnicze aktywa płynne (które zwykle obejmują należności z tytułu dywidend/dochodów) z zastrzeżeniem limitów określonych w Załączniku III. Fundusz może, w celu zachowania wartości takich Środków pieniężnych, inwestować w jeden lub więcej codziennych programów zbiorowego inwestowania na rynku pieniężnym, jak określono poniżej w części „Zarządzanie środkami pieniężnymi i środkami pieniężnymi FIP”.

Aby pomóc w osiągnięciu celu inwestycyjnego, Fundusz może, z zastrzeżeniem Przepisów i warunków nałożonych przez Bank Centralny, inwestować do 10% łącznych aktywów w inne otwarte przedsiębiorstwa zbiorowego inwestowania, w tym w fundusze notowane na giełdzie (ETF).

Fundusz może inwestować w FIP w celach inwestowania bezpośredniego lub w celach efektywnego zarządzania portfelem, a mianowicie w kontrakty futures i forward, opcje oraz kontrakty swapowe, (w tym swapy kredytowe i swapy walutowe) zgodnie z ograniczeniami określonymi w Załączniku II (z zastrzeżeniem warunków i w granicach określonych przez Bank Centralny), aby pomóc w osiągnięciu celu inwestycyjnego, uzyskać ekspozycję na papiery wartościowe opisane powyżej oraz w celach zabezpieczenia walutowego. Szczegółowe informacje na temat indeksów wykorzystywanych przez Fundusz zostaną przedstawione w raporcie rocznym Spółki.

Fundusz nie będzie inwestować we w pełni sfinansowane FIP, w tym w pełni sfinansowane swapy.

Inwestycje Funduszu będą ograniczone do inwestycji dozwolonych przez Przepisy, które szczegółowo opisano w Załączniku III. Inwestycje Funduszu, inne niż inwestycje w pozagiełdowe FIP, papiery wartościowe o stałym dochodzie w obrocie pozagiełdowym oraz pozagiełdowe otwarte przedsiębiorstwa zbiorowego inwestowania, będą zazwyczaj notowane na giełdzie lub będą przedmiotem obrotu na Rynkach Regulowanych wymienionych w Załączniku I. Potencjalni inwestorzy w Funduszu mogą uzyskać informacje o jego elementach składowych na oficjalnej stronie internetowej iShares (www.iShares.com) lub u Zarządzającego Inwestycjami.

Obligacje AT1 i inny kapitał regulacyjny

Obligacje AT1 to rodzaj papierów wartościowych o stałym dochodzie emitowanych przez banki w celu spełnienia regulacyjnych wymogów kapitałowych. Kapitał AT1 jest elementem globalnych ram regulacyjnych Bazylea III (międzynarodowego zestawu zasad), które określają wymogi kapitałowe dla banków, aby wzmocnić ich odporność na trudności finansowe. Zgodnie z tymi ramami banki muszą utrzymywać minimalny poziom kapitału Poziomu 1 („**CET1**”, zwykle obejmującego akcje zwykłe i zyski zatrzymane), a obligacje AT1 pełnią rolę dodatkowego wymogu kapitałowego ponad poziom CET1. Inną kategorią papierów wartościowych emitowanych przez banki, które kwalifikują się jako kapitał regulacyjny, są obligacje Poziomu 2 (górne i dolne). Obligacje Poziomu 2 mają pierwszeństwo przed obligacjami AT1 i w związku z tym charakteryzują się innym profilem ryzyka i zwrotu. W przypadku wystąpienia zdarzenia wyzwającego obligacje AT1 są umarzane przed obligacjami Poziomu 2.

Obligacje AT1 to hybrydowe papiery wartościowe o stałym dochodzie, które zostały stworzone, aby pomóc bankom w absorpcji strat kapitałowych w okresach napięć rynkowych w co najmniej jeden z następujących sposobów: poprzez zamianę na papiery wartościowe lub częściowe lub całkowite umorzenie ich kwoty głównej, w każdym przypadku gdy współczynnik kapitałowy banku spadnie poniżej określonego poziomu wyzwającego lub gdy organ regulacyjny emitenta stwierdzi, że bank osiągnął punkt niewypłacalności (np. gdy bank został uznany przez organ regulacyjny za upadający lub zagrożony upadłością i nie ma alternatywnych rozwiązań w sektorze prywatnym ani działań nadzorczych innych niż odpis aktualizacyjny i konwersja instrumentów kapitałowych). Charakterystyka emisji AT1 jest określona w warunkach zawartych w dokumentacji emisji obligacji. Wszystkie obligacje AT1 są obligacjami podporządkowanymi, których zadaniem jest absorpcja strat kapitałowych emitenta przed innymi zobowiązaniami o wyższym priorytecie (takimi jak zabezpieczone i niezabezpieczone papiery dłużne o wyższym rankingu). Mechanizm absorpcji strat może polegać na konwersji na kapitał własny lub na odpisie aktualizacyjnym kwoty głównej.

Obligacje AT1 nie mają terminu zapadalności (są instrumentami wieczystymi) i mogą zostać wykupione wyłącznie za zgodą organów regulacyjnych.

Obligacje AT1 zazwyczaj mają okresy „bez wykupu” trwające od 5 do 10 lat, w których mogą być wypłacane kupony o stałym oprocentowaniu. Po ich zakończeniu emitent może dokonać wykupu i zastąpić obligacje AT1 nową emisją. Jeśli obligacje AT1 nie zostaną wykupione, płatność kuponu zostanie zresetowana do poziomu powyżej aktualnej stopy rynkowej, przy której obligacje AT1 zostały pierwotnie wyemitowane. Płatności kuponowe mają charakter uznaniowy i nie są kumulatywne, a ich niewypłacenie nie stanowi niewykonania zobowiązania.

Ograniczone papiery wartościowe Poziomu 1 to obligacje emitowane przez zakłady ubezpieczeń, posiadające cechy zbliżone do obligacji AT1 opisanych powyżej. Kwalifikują się jako kapitał regulacyjny, są podporządkowane obligacjom Poziomu 2 i wyposażone w mechanizm absorpcji strat, który może polegać na konwersji na kapitał własny lub odpisaniu kwoty głównej.

Polityka ESG

Zarządzający Inwestycjami będzie zarządzał Funduszem w sposób promujący aspekty środowiskowe i społeczne w oparciu o kryteria środowiskowe i społeczne określone poniżej.

Zarządzający Inwestycjami będzie stosować bazowe kryteria wykluczające BlackRock EMEA (opisane w Załączniku VII).

Zarządzający Inwestycjami będzie również stosować własną metodologię do oceny inwestycji w oparciu o zakres, w jakim są one związane z pozytywnymi lub negatywnymi efektami zewnętrznymi, tj. korzyściami lub kosztami środowiskowymi i społecznymi, zgodnie z definicją ustalaną od czasu do czasu przez Zarządzającego Inwestycjami. Przy określaniu pozytywnych i negatywnych efektów zewnętrznych Zarządzający Inwestycjami może uwzględnić czynniki wymienione poniżej.

Inwestycje Funduszu, które mogą być uznane przez Zarządzającego Inwestycjami za mające pozytywne efekty zewnętrzne, obejmują następujące sytuacje:

- Emitent posiada co najmniej jeden aktywny cel redukcji emisji dwutlenku węgla zatwierdzony przez inicjatywę Science Based Targets (SBTi) i potwierdzony danymi zewnętrznego dostawcy lub własnymi badaniami i analizami Zarządzającego Inwestycjami.
- Emitent angażuje się w działania mające pozytywny wpływ na środowisko i społeczeństwo, zgodnie z oceną Zarządzającego Inwestycjami, która może opierać się na danych dostarczonych przez zewnętrznych dostawców lub na własnych badaniach i analizach Zarządzającego Inwestycjami (w przypadku emitentów będących bankami mogą to być przychody z finansowania projektów związanych z budownictwem ekologicznym i energią odnawialną, małych i średnich przedsiębiorstwach oraz nieruchomościami w przystępnych cenach).
- Emitent wyróżnia się bardzo dobrym zarządzaniem ryzykiem oraz wysokimi kompetencjami w obszarze ochrony środowiska, kwestii społecznych i ładu korporacyjnego (ESG), przewyższając inne podmioty z tej samej branży. Ocena ta może wynikać zarówno z analiz zewnętrznych dostawców danych, jak i z badań własnych Zarządzającego Inwestycjami.
- Inwestycja jest „zieloną obligacją” (zgodną z czterema zasadami dotyczącymi zielonych obligacji Międzynarodowego Stowarzyszenia Rynków Kapitałowych) i może, ale nie musi być również papierem wartościowym AT1. Zielone obligacje (AT1 lub inne) są emitowane specjalnie w celu finansowania działań na rzecz ochrony środowiska. Wpływy z zielonych obligacji są przeznaczone wyłącznie na cele związane z finansowaniem działań na rzecz ochrony środowiska.

Inwestycje Funduszu, które mogą być uznane przez Zarządzającego Inwestycjami za mające negatywne efekty zewnętrzne, obejmują następujące sytuacje:

- Emitent był bezpośrednio zaangażowany w kontrowersje związane z ESG, które miały poważny, negatywny wpływ na środowisko lub społeczeństwo. Może to obejmować udział w rażących naruszeniach praw człowieka, poważnych katastrofach ekologicznych albo przypadkach korupcji i oszustw na dużą skalę. Ustalenie tej kwestii może opierać się na ratingach zewnętrznego dostawcy danych lub na własnych badaniach i analizach Zarządzającego Inwestycjami.
- Emitent wykazuje słabe mechanizmy zarządzania ryzykiem i niskie kompetencje w obszarze ochrony środowiska, kwestii społecznych i ładu korporacyjnego (ESG), w porównaniu z innymi podmiotami z tej samej branży. Ocena ta może wynikać zarówno z analiz zewnętrznych dostawców danych, jak i z badań własnych Zarządzającego Inwestycjami.

Zarządzający Inwestycjami będzie dążył do zwiększenia ekspozycji na inwestycje uznawane za mające pozytywne efekty zewnętrzne, zapewniając, że Fundusz utrzymuje ekspozycję wyższą od Indeksu (zdefiniowanego poniżej) o co najmniej 5% wobec emitentów wykazujących pozytywne efekty. Jednocześnie będzie dążył do wykluczenia ekspozycji na inwestycje uznawane za mające negatywne efekty zewnętrzne, w celu promowania aspektów środowiskowych i społecznych związanych z (i) przejściem na gospodarkę niskoemisyjną oraz (ii) łagodzeniem zmian klimatycznych.

Zarządzający Inwestycjami dokona oceny inwestycji bazowych w spółki zgodnie z dobrymi praktykami w zakresie zarządzania określonymi w Rozporządzeniu SFDR, jeżeli dostępne są odpowiednie dane oraz, w stosownych przypadkach, biorąc pod uwagę rodzaj inwestycji bazowej. Kryteria te odnoszą się do solidnych struktur zarządzania, relacji pracowniczych, wynagrodzenia pracowników i zgodności z przepisami podatkowymi. Zarządzający Inwestycjami może też uwzględnić dodatkowe czynniki związane z dobrymi praktykami w zakresie zarządzania w swojej ocenie aspektów emitentów bazowych związanych ze zrównoważonym rozwojem.

Jeżeli jakiegokolwiek aktywa (inwestycje) Funduszu, zgodne w momencie inwestycji z celem inwestycyjnym i polityką inwestycyjną Funduszu (w tym Polityką ESG), staną się niekwalifikowalne, mogą one pozostać w jego posiadaniu do czasu, gdy będzie możliwe i wykonalne (w opinii Zarządzającego Inwestycjami) ich zbycie przez Fundusz (w rozsądnym terminie).

Do celów Zasad AMF ESG polityka ESG stanowi wymierne cele ESG, które są włączone do polityki inwestycyjnej Funduszu.

Wskaźnik Referencyjny

Fundusz jest aktywnie zarządzany, a Zarządzający Inwestycjami ma pełną swobodę wyboru inwestycji Funduszu i

nie jest związany żadnym indeksem. Indeks ICE Developed Markets Contingent Capital Index („**Indeks**”) może być wykorzystywany przez inwestorów do porównania wyników Funduszu z wynikami rynku obligacji AT1 rynków rozwiniętych.

Walutą bazową funduszu iShares AT1 Bond Active UCITS ETF jest euro (EUR).

iShares Blockchain Technology UCITS ETF

Cel inwestycyjny

Celem inwestycyjnym Funduszu jest zapewnienie inwestorowi zwrotu z inwestycji, z uwzględnieniem zarówno zwrotu kapitału, jak i dochodu, który odzwierciedla zwrot z indeksu NYSE FactSet Global Blockchain Technologies Capped Index.

Polityka inwestycyjna

Aby osiągnąć ten cel inwestycyjny, polityka inwestycyjna Funduszu polega na inwestowaniu w portfel udziałowych papierów wartościowych, który w miarę możliwości i wykonalności obejmuje papiery wartościowe będące składnikami indeksu NYSE FactSet Global Blockchain Technologies Capped Index, który jest Wskaźnikiem Referencyjnym Funduszu. Fundusz zamierza odwzorować składniki Wskaźnika Referencyjnego poprzez posiadanie wszystkich papierów wartościowych wchodzących w skład Wskaźnika Referencyjnego w proporcjach zbliżonych do ich wag we Wskaźniku Referencyjnym. **W celu odtworzenia Wskaźnika Referencyjnego Fundusz może zainwestować do 20% Wartości Aktywów Netto w akcje wyemitowane przez ten sam podmiot. Limit ten może zostać podniesiony do 35% dla pojedynczego emitenta, jeżeli mają zastosowanie wyjątkowe warunki rynkowe (jak określono w sekcji 4 Załącznika III).**

Walutą Bazową funduszu iShares Blockchain Technology UCITS ETF jest dolar amerykański (USD).

Wskaźnik Referencyjny

Indeks NYSE FactSet Global Blockchain Technologies Capped Index ma na celu pomiar wyników firm notowanych na rynku światowym, zaangażowanych w badania, tworzenie, rozwój i wdrażanie technologii i aplikacji „blockchain” oraz kryptowalutowych, które spełniają kryteria dostawcy indeksu w zakresie wielkości, płynności i akcji w wolnym obrocie. Łańcuch bloku można zdefiniować jako technologie charakteryzujące się zestawem współdzielonych, funkcjonujących w systemie peer-to-peer, zdecentralizowanych i niezmiennych ksiąg, które doskonale nadają się do rejestrowania informacji. Te wyjątkowe cechy sprawiają, że blockchain jest ważną i wartościową innowacją o wielu potencjalnych zastosowaniach, obejmujących obszary finansów, opieki zdrowotnej, produkcji, konsumentów i usług sektora publicznego. Kryptowaluty to cyfrowe aktywa, które zazwyczaj wykorzystują zdecentralizowaną i zabezpieczoną księgę blockchain jako metodę weryfikacji transakcji i własności.

Spektrum, z którego wybierane są składniki Wskaźnika Referencyjnego, składa się z akcji zwykłych, kwitów ADR lub GDR spółek, które są notowane na głównej giełdzie dostępnej dla inwestorów zagranicznych w kwalifikującym się kraju o rozwiniętym lub wschodzącym rynku, określonym przez dostawcę indeksu.

Papiery wartościowe przedsiębiorstw, których podstawową działalnością są badania, rozwój i wdrażanie technologii blockchain, wydobywanie kryptowalut i transakcje kryptowalutowe, a także szersze przypadki użycia technologii blockchain poza kryptowalutami są sklasyfikowane jako Poziom 1. Papiery wartościowe spółek, które projektują i produkują chipy procesorów graficznych (GPU) niezbędne do walidacji („wydobycia”) bloków w sieci blockchain oraz papiery wartościowe spółek, których działalność dodatkowa dotyczy technologii i aplikacji blockchain (jak opisano w odniesieniu Poziomu 1 powyżej), są skategoryzowane jako Poziom 2. Wszystkie kwalifikujące się papiery wartościowe Poziomu 1 są uwzględnione we Wskaźniku Referencyjnym. Dziesięć najlepszych kwalifikujących się papierów wartościowych Poziomu 2, które zostały sklasyfikowane w oparciu o ich kapitalizację rynkową skorygowaną o poziom akcji w wolnym obrocie, jest uwzględnionych we Wskaźniku Referencyjnym. Jeżeli końcowa liczba papierów wartościowych we Wskaźniku Referencyjnym jest mniejsza od 35, wówczas dodatkowe kwalifikujące się papiery wartościowe Poziomu 2 są włączane do Wskaźnika Referencyjnego w oparciu o ich rangę aż do osiągnięcia minimalnej liczby składników.

Wskaźnik Referencyjny ma na celu objęcie co najmniej 75% papierów wartościowych Poziomu 1, z zastrzeżeniem ograniczeń indywidualnych wag (12% w odniesieniu do papierów wartościowych Poziomu 1, pod warunkiem że łączna waga papierów wartościowych Poziomu 1, których wagi przekraczają 4,5%, nie przekracza 45%, oraz 4% w odniesieniu do papierów wartościowych Poziomu 2) oraz dodatkowych ograniczeń względem papierów wartościowych uznanych za mniej płynne zgodnie z kryteriami dostawcy indeksu.

Wskaźnik Referencyjny jest równoważony dwa razy w roku i jest ważony zgodnie z kapitalizacją rynku. Fundusz może obracać Chińskimi Akcjami A za pośrednictwem Stock Connect. Więcej informacji na temat Wskaźnika Referencyjnego (w tym jego składników) można znaleźć na stronie internetowej dostawcy wskaźnika pod adresem <https://www.theice.com/market-data/indices/equity-indices/funds>.

iShares Broad \$ Corp Bond UCITS ETF

Cel inwestycyjny

Celem inwestycyjnym Funduszu jest dążenie do zapewnienia inwestorowi całkowitego zwrotu, z uwzględnieniem zarówno zwrotu kapitału, jak i dochodu, który odzwierciedla zwrot z indeksu Bloomberg Global Aggregate Corporate - United States Dollar Index.

Polityka inwestycyjna

Aby osiągnąć ten cel inwestycyjny, polityka inwestycyjna Funduszu polega na inwestowaniu w portfel papierów

wartościowych o stałym dochodzie, który w największym możliwym i wykonalnym stopniu składa się z papierów wartościowych będących składnikami indeksu Bloomberg Global Aggregate Corporate - United States Dollar Index, który jest Wskaźnikiem Referencyjnym dla tego Funduszu. Fundusz zamierza stosować techniki optymalizacji w celu osiągnięcia podobnego zwrotu jak dla Wskaźnika Referencyjnego i dlatego nie oczekuje się, aby Fundusz przez cały czas utrzymywał każdy składnik bazowy Wskaźnika Referencyjnego lub utrzymywał go w takiej samej proporcji jak ich udział we Wskaźniku Referencyjnym. Fundusz może utrzymywać niektóre papiery wartościowe niewchodzące w skład danego Wskaźnika Referencyjnego, jeżeli pozwalają one osiągnąć podobne wyniki z inwestycji (przy analogicznym profilu ryzyka), co określone papiery wartościowe wchodzące w skład Wskaźnika Referencyjnego. Jednakże od czasu do czasu Fundusz może utrzymywać wszystkie składniki Wskaźnika Referencyjnego.

Inwestycje Funduszu będą w momencie zakupu zgodne z wymogami ratingowymi i kredytowymi określonymi we Wskaźniku Referencyjnym dla tego Funduszu, który posiada rating na poziomie inwestycyjnym. Zakłada się, że Inwestycje Funduszu będą obejmować papiery wartościowe o ratingu na poziomie inwestycyjnym, które wchodzą w skład Wskaźnika Referencyjnego, jednak okresowo i w pewnych okolicznościach inwestycje mogą obejmować aktywa o niższej klasie. W takim przypadku Fundusz może utrzymywać papiery wartościowe nieposiadające ratingu na poziomie inwestycyjnym do czasu, gdy papiery wartościowe nieposiadające ratingu na poziomie inwestycyjnym przestaną wchodzić w skład Wskaźnika Referencyjnego Funduszu (w stosownych przypadkach) i likwidacja tych pozycji jest możliwa do zrealizowania (w opinii Zarządzającego Inwestycjami).

Walutą Bazową iShares Broad \$ Corp Bond UCITS ETF jest dolar amerykański (USD).

Wskaźnik Referencyjny

Indeks Bloomberg Global Aggregate Corporate - United States Dollar Index mierzy wyniki denominowanych w dolarach amerykańskich obligacji klasy inwestycyjnej w sektorze korporacyjnym indeksu Bloomberg Global Aggregate Index (zwanego dalej „**Indeksem Macierzystym**”).

Indeks Macierzysty mierzy wyniki globalnych rynków długu o stałym oprocentowaniu i ratingu inwestycyjnym. Indeks Macierzysty składa się z czterech głównych komponentów: indeksu Bloomberg US Aggregate Index, indeksu Bloomberg Pan-European Aggregate Index, indeksu Bloomberg Canadian Aggregate Index i indeksu Bloomberg Asian-Pacific Aggregate Index. Oprócz papierów wartościowych z tych czterech indeksów referencyjnych, Indeks Macierzysty obejmuje niewielki udział innych papierów wartościowych kwalifikujących się do indeksu Bloomberg, które nie znajdują się jeszcze w czterech regionalnych indeksach agregacyjnych.

Na dzień sporządzenia niniejszego Suplementu, aby kwalifikować się do włączenia do Wskaźnika Referencyjnego, obligacje muszą: (i) mieć minimalną wartość nominalną pozostałą do spłaty w wysokości 300 mln USD, (ii) mieć co najmniej jeden rok do terminu zapadalności, (iii) posiadać rating na poziomie inwestycyjnym (Baa3/BBB-/BBB- lub wyższy) na podstawie średniego ratingu według Moody's, S&P i Fitch. W przypadku, gdy dostępny jest rating tylko dwóch agencji, stosuje się niższy rating. W przypadku, gdy dostępny jest rating tylko jednej agencji, stosuje się ten rating.

Wskaźnik Referencyjny jest równoważony co miesiąc. Więcej informacji na temat Wskaźnika Referencyjnego (w tym jego składników) można znaleźć na stronie internetowej dostawcy wskaźnika pod adresem <https://www.bloombergindices.com/bloomberg-indices/#/ucits>.

iShares Broad \$ High Yield Corp Bond UCITS ETF

Cel inwestycyjny

Celem inwestycyjnym Funduszu jest zapewnienie inwestorowi zwrotu z inwestycji, z uwzględnieniem zarówno zwrotu kapitału, jak i dochodu, który odzwierciedla zwrot z indeksu ICE BofAML US High Yield Constrained Index.

Polityka inwestycyjna

Aby osiągnąć ten cel inwestycyjny, polityka inwestycyjna Funduszu polega na inwestowaniu w portfel papierów wartościowych będących składnikami indeksu ICE BofAML US High Yield Constrained Index, który jest Wskaźnikiem Referencyjnym dla tego Funduszu. Fundusz zamierza stosować techniki optymalizacji w celu osiągnięcia podobnego zwrotu jak dla Wskaźnika Referencyjnego i dlatego nie oczekuje się, aby Fundusz przez cały czas utrzymywał każdy składnik bazowy Wskaźnika Referencyjnego lub utrzymywał go w takiej samej proporcji jak ich udział we Wskaźniku Referencyjnym. Fundusz może utrzymywać niektóre papiery wartościowe niewchodzące w skład danego Wskaźnika Referencyjnego, jeżeli pozwalają one osiągnąć podobne wyniki z inwestycji (przy analogicznym profilu ryzyka), co określone papiery wartościowe wchodzące w skład Wskaźnika Referencyjnego. Jednakże od czasu do czasu Fundusz może utrzymywać wszystkie składniki Wskaźnika Referencyjnego.

Docelowo inwestycje Funduszu będą w momencie zakupu zgodne z wymogami ratingu kredytowego określonymi we Wskaźniku Referencyjnym dla tego Funduszu, który posiada rating poniżej poziomu inwestycyjnego. Jednak w pewnych okolicznościach ratingi emisje mogą zostać podwyższone do poziomu inwestycyjnego lub mogą utracić rating. W takim przypadku Fundusz może nadal utrzymywać papiery wartościowe o niższym poziomie ratingu lub nieposiadające ratingu do czasu, gdy takie papiery wartościowe przestaną wchodzić w skład Wskaźnika Referencyjnego Funduszu (w stosownych przypadkach) i likwidacja tych pozycji jest możliwa do zrealizowania (w opinii Zarządzającego Inwestycjami).

Walutą bazową iShares Broad \$ High Yield Corp Bond UCITS ETF jest dolar amerykański (USD).

Wskaźnik Referencyjny

Indeks ICE BofAML US High Yield Constrained Index mierzy wydajność obligacji przedsiębiorstw o stałym dochodzie i ratingu poniżej inwestycyjnego (w oparciu o średnią ocenę Moody's, S&P i Fitch), denominowanych w dolarach amerykańskich, wyemitowanych publicznie na rynku krajowym Stanów Zjednoczonych. Aby zakwalifikować się do włączenia do Wskaźnika Referencyjnego, obligacje muszą posiadać co najmniej 18 miesięcy do ostatecznego terminu zapadalności w momencie emisji, co najmniej jeden rok pozostały do ostatecznego terminu zapadalności od dnia równoważenia Wskaźnika Referencyjnego, stały harmonogram płatności kuponowych i minimalną kwotę pozostającą do spłaty w wysokości 250 mln USD.

Kwalifikujące się papiery wartościowe muszą posiadać ekspozycję na ryzyko w krajach będących członkami FX-G10, Europy Zachodniej lub terytoriów Stanów Zjednoczonych i Europy Zachodniej.

Obligacje zerokuponowe (tj. obligacje, które nie płacą odsetek), papiery wartościowe 144a i obligacje typu pay-in-kind (PIK) (tj. obligacje, które płacą odsetki z dodatkowymi obligacjami), w tym obligacje typu PIK toggle notes (tj. obligacje PIK, które według wyboru emitenta płacą odsetki w gotówce lub w dodatkowych PIK toggle notes) kwalifikują się do włączenia do Wskaźnika Referencyjnego.

Bezterminowe (tj. obligacje bez terminu zapadalności) papiery wartościowe na wywołanie (tj. takie, które mogą być spłacone według wyboru emitenta w określonych terminach („data wywołania")), kwalifikują się do włączenia do Wskaźnika Referencyjnego, pod warunkiem że minął co najmniej rok od daty pierwszego wywołania.

Obligacje o stopie stałej, a następnie zmiennej (tj. początkowo płacą stałą kwotę i po pewnym okresie przechodzą na płaćenie zmiennej kwoty) kwalifikują się do włączenia pod warunkiem, że można je wywołać w okresie obowiązywania stopy stałej i że minął co najmniej jeden rok od ostatniego wywołania poprzedzającego datę przejścia obligacji ze stopy stałej na stopę zmienną. Gdy obligacja o stopie stałej, a następnie zmiennej ma mniej niż rok do momentu przejścia ze stopy stałej na stopę zmienną, zostanie ona usunięta ze Wskaźnika Referencyjnego przy następnym równoważeniu.

Warunkowe papiery wartościowe są wyłączone, ale włącza się kapitałowe papiery wartościowe, w których przekształcenie może być wymagane przez organ regulacyjny, ale które nie mają określonego inicjowania. Inne hybrydowe papiery wartościowe, takie jak te, które potencjalnie przekształcają się w uprzywilejowane tytuły uczestnictwa, te, które posiadają zarówno skumulowane, jak i nieskumulowane rezerwy na odroczenie wykupu (tj. te, w których odsetki są naliczane w przypadku odroczenia płatności lub nie) oraz te z alternatywnymi mechanizmami wykupu (np. w przypadku, gdy odsetki mogą być płacone w formie dodatkowych papierów wartościowych), również kwalifikują się do włączenia do Wskaźnika Referencyjnego.

Obligacje o stopie zmiennej, papiery wartościowe powiązane z akcjami, papiery wartościowe z niewykonaniem zobowiązania prawnego, sekurytyzowane hybrydowe przedsiębiorstwa, obligacje w eurodolarach (tj. obligacje denominowane w dolarach amerykańskich, które nie zostały wyemitowane na rynku krajowym Stanów Zjednoczonych), podlegające opodatkowaniu i zwolnione z podatku amerykańskie komunalne papiery wartościowe oraz kwalifikujące się papiery wartościowe podlegające odliczeniu dywidendy (DRD) (tj. takie, które mogą kwalifikować się do odliczenia podatku od dochodu z tytułu tych spółek papierów wartościowych stosowanego do spółek z tytułu dywidend wypłacanych im przez inne spółki, których akcje posiadają), są wyłączone ze Wskaźnika Referencyjnego.

Wskaźnik Referencyjny jest ważony zgodnie z kapitalizacją rynkową, a poszczególni emitenci są ograniczeni do 2% wagi indeksu. Emitenci przekraczający ten limit są obniżani do 2%, a waga każdej z ich obligacji jest korygowana proporcjonalnie. Podobnie, waga obligacji wszystkich pozostałych emitentów, którzy są poniżej 2% limitu, zwiększa się proporcjonalnie. W przypadku, gdy Wskaźnik Referencyjny zawiera mniej niż 50 emitentów, każdy emitent będzie miał jednakową wagę, a waga odpowiednich obligacji zostanie zwiększona lub zmniejszona proporcjonalnie.

Wskaźnik Referencyjny jest równoważony co miesiąc. Więcej informacji na temat Wskaźnika Referencyjnego (w tym jego składników) można znaleźć na stronie internetowej dostawcy wskaźnika pod adresem <https://indices.theice.com/>

iShares Broad € High Yield Corp Bond UCITS ETF

Cel inwestycyjny

Celem inwestycyjnym Funduszu jest zapewnienie inwestorowi zwrotu z inwestycji, z uwzględnieniem zarówno zwrotu kapitału, jak i dochodu, który odzwierciedla zwrot z indeksu ICE BofAML Euro High Yield Constrained Index.

Polityka inwestycyjna

Aby osiągnąć ten cel inwestycyjny, polityka inwestycyjna Funduszu polega na inwestowaniu w portfel papierów wartościowych o stałym dochodzie, który w największym możliwym i wykonalnym stopniu składa się z papierów wartościowych będących składnikami indeksu ICE BofAML Euro High Yield Constrained Index, który jest Wskaźnikiem Referencyjnym tego Funduszu. Fundusz zamierza stosować techniki optymalizacji w celu osiągnięcia podobnego zwrotu jak dla Wskaźnika Referencyjnego i dlatego nie oczekuje się, aby Fundusz przez cały czas utrzymywał każdy składnik bazowy Wskaźnika Referencyjnego lub utrzymywał go w takiej samej proporcji jak ich udział we Wskaźniku Referencyjnym. Fundusz może utrzymywać niektóre papiery wartościowe niewchodzące w skład danego Wskaźnika Referencyjnego, jeżeli pozwalają one osiągnąć podobne wyniki z inwestycji (przy analogicznym profilu ryzyka), co określone papiery wartościowe wchodzące w skład Wskaźnika Referencyjnego. Jednakże od czasu do czasu Fundusz może utrzymywać wszystkie składniki Wskaźnika Referencyjnego.

Docelowo inwestycje Funduszu będą w momencie zakupu zgodne z wymogami ratingu kredytowego określonymi we Wskaźniku Referencyjnym dla tego Funduszu, który posiada rating poniżej poziomu inwestycyjnego. Jednak w pewnych okolicznościach ratingi emisje mogą zostać podwyższone do poziomu inwestycyjnego lub mogą utracić rating. W takim przypadku Fundusz może nadal utrzymywać papiery wartościowe o niższym poziomie ratingu lub nieposiadające ratingu do czasu, gdy takie papiery wartościowe przestaną wchodzić w skład Wskaźnika Referencyjnego Funduszu (w stosownych przypadkach) i likwidacja tych pozycji jest możliwa do zrealizowania (w opinii Zarządzającego Inwestycjami).

Walutą bazową iShares Broad € High Yield Corp Bond UCITS ETF jest euro (EUR).

Wskaźnik Referencyjny

Indeks ICE BofAML Euro High Yield Constrained Index mierzy wyniki indeksu ICE BofAML Euro High Yield Index („Indeks Macierzysty”), ale stosuje górny limit 3% do poziomów koncentracji emitentów. Wskaźnik Referencyjny mierzy wyniki obligacji przedsiębiorstw o stałym dochodzie i ratingu poniżej poziomu inwestycyjnego (w oparciu o średnią ocenę Moody’s, S&P i Fitch), denominowanych w euro, wyemitowanych publicznie na rynkach krajowych euro lub na rynkach Eurobond. Aby zakwalifikować się do włączenia do Wskaźnika Referencyjnego, obligacje muszą posiadać co najmniej 18 miesięcy do ostatecznego terminu zapadalności w momencie emisji, co najmniej jeden rok pozostały do ostatecznego terminu zapadalności od dnia równoważenia Wskaźnika Referencyjnego, stały harmonogram płatności kuponowych i minimalną kwotę pozostającą do spłaty w wysokości 250 mln €.

Obligacje zerokuponowe (tj. obligacje, które nie płacą odsetek) z pierwotnej emisji, „globalne papiery wartościowe” (instrumenty dłużne wyemitowane jednocześnie na rynku Eurobond i na rynkach krajowych euro), papiery wartościowe 144a i obligacje typu pay-in-kind (PIK) (tj. obligacje, które płacą odsetki z dodatkowymi obligacjami), w tym obligacje typu PIK toggle notes (tj. obligacje PIK, które według wyboru emitenta płacą odsetki w gotówce lub w dodatkowych PIK toggle notes) kwalifikują się do włączenia do Wskaźnika Referencyjnego.

Bezterminowe (tj. obligacje bez terminu zapadalności) papiery wartościowe na wywołanie (tj. takie, które mogą być spłacone według wyboru emitenta w określonych terminach („data wywołania”), kwalifikują się do włączenia do Wskaźnika Referencyjnego, pod warunkiem że minął co najmniej rok od daty pierwszego wywołania.

Obligacje o stopie stałej, a następnie zmiennej (tj. początkowo płacą stałą kwotę i po pewnym okresie przechodzą na płaconie zmiennej kwoty) kwalifikują się do włączenia pod warunkiem, że można je wywołać w okresie obowiązywania stopy stałej i że minął co najmniej jeden rok od ostatniego wywołania poprzedzającego datę przejścia obligacji ze stopy stałej na stopę zmienną. Gdy obligacja o stopie stałej, a następnie zmiennej ma mniej niż rok do momentu przejścia ze stopy stałej na stopę zmienną, zostanie ona usunięta ze Wskaźnika Referencyjnego przy następnym równoważeniu.

Warunkowe papiery wartościowe są wyłączone, ale włącza się kapitałowe papiery wartościowe, w których przekształcenie może być wymagane przez organ regulacyjny, ale które nie mają określonego inicjowania. Inne hybrydowe papiery wartościowe, takie jak te, które potencjalnie przekształcają się w uprzywilejowane tytuły uczestnictwa, te, które posiadają zarówno skumulowane, jak i nieskumulowane rezerwy na odroczenie wykupu (tj. te, w których odsetki są naliczane w przypadku odroczenia płatności lub nie) oraz te z alternatywnymi mechanizmami wykupu (np. w przypadku, gdy odsetki mogą być płacone w formie dodatkowych papierów wartościowych), również kwalifikują się do włączenia do Wskaźnika Referencyjnego.

Ze Wskaźnika Referencyjnego wyłączone są obligacje o stopie zmiennej, papiery wartościowe powiązane z papierami udziałowymi, papiery wartościowe niebędące papierami prawnymi oraz papiery wartościowe w starszej walucie euro.

Wskaźnik Referencyjny jest ważony zgodnie z kapitalizacją rynkową, a poszczególni emitenci są ograniczeni do maksymalnie 3% wagi indeksu. Emitenci przekraczający ten limit są obniżani do 3%, a waga każdej z ich obligacji jest korygowana proporcjonalnie. Podobnie, wagi obligacji wszystkich pozostałych emitentów, które są poniżej 3% górnego limitu, są zwiększane proporcjonalnie. W przypadku, gdy Wskaźnik Referencyjny zawiera mniej niż 34 emitentów, każdy emitent będzie miał jednakową wagę, a waga odpowiednich obligacji zostanie zwiększona lub zmniejszona proporcjonalnie.

Wskaźnik Referencyjny jest równoważony co miesiąc. Więcej informacji na temat Wskaźnika Referencyjnego (w tym jego składników) można znaleźć na stronie internetowej dostawcy wskaźnika pod adresem <https://indices.theice.com/>

iShares Broad Global Govt Bond UCITS ETF

Cel inwestycyjny

Celem inwestycyjnym Funduszu jest zapewnienie inwestorowi całkowitego zwrotu z inwestycji, z uwzględnieniem zarówno zwrotu kapitału, jak i dochodu, który odzwierciedla zwrot z indeksu Bloomberg Global Aggregate Treasuries Index.

Polityka inwestycyjna

Aby osiągnąć ten cel inwestycyjny, polityka inwestycyjna Funduszu polega na inwestowaniu w portfel papierów wartościowych o stałym dochodzie, który w największym możliwym i wykonalnym stopniu składa się z papierów wartościowych będących składnikami indeksu Bloomberg Global Aggregate Treasuries Index, który jest Wskaźnikiem Referencyjnym dla tego Funduszu. Fundusz zamierza stosować techniki optymalizacji w celu osiągnięcia podobnego zwrotu jak dla Wskaźnika Referencyjnego i dlatego nie oczekuje się, aby Fundusz przez cały czas utrzymywał każdy składnik bazowy Wskaźnika Referencyjnego lub utrzymywał go w takiej samej proporcji

jak ich udział we Wskaźniku Referencyjnym. Fundusz może utrzymywać niektóre papiery wartościowe niewchodzące w skład danego Wskaźnika Referencyjnego, jeżeli pozwalają one osiągnąć podobne wyniki z inwestycji (przy analogicznym profilu ryzyka), co określone papiery wartościowe wchodzące w skład Wskaźnika Referencyjnego. Jednakże od czasu do czasu Fundusz może utrzymywać wszystkie składniki Wskaźnika Referencyjnego.

Fundusz będzie inwestował w papiery wartościowe o stałym dochodzie emitowane lub gwarantowane przez rządy. Będą one w momencie zakupu zgodne z wymogami ratingowymi i kredytowymi określonymi we Wskaźniku Referencyjnym dla tego Funduszu, który posiada rating na poziomie inwestycyjnym. Chociaż przewiduje się, że inwestycje Funduszu będą obejmować emisje o ratingu na poziomie inwestycyjnym, od czasu do czasu można obniżyć poziom emisji w pewnych okolicznościach. W takim przypadku Fundusz może utrzymywać papiery wartościowe nieposiadające ratingu na poziomie inwestycyjnym do czasu, gdy papiery wartościowe nieposiadające ratingu na poziomie inwestycyjnym przestaną wchodzić w skład Wskaźnika Referencyjnego Funduszu (w stosownych przypadkach) i likwidacja tych pozycji jest możliwa do zrealizowania (w opinii Zarządzającego Inwestycjami).

Walutą Bazową funduszu iShares Broad Global Govt Bond UCITS ETF jest dolar amerykański (USD).

Wskaźnik Referencyjny

Indeks Bloomberg Global Aggregate Treasury Index mierzy wyniki obligacji rządowych o stałym oprocentowaniu w walucie lokalnej i o ratingu inwestycyjnym, reprezentujących dług wyemitowany lub gwarantowany przez kraje o rynkach rozwiniętych i wschodzących w sektorze skarbowym indeksu Bloomberg Global Aggregate Index.

Wskaźnik Referencyjny uwzględnia wyłącznie obligacje, które spełniają kryteria dostawcy indeksu dotyczące terminu zapadalności i kwoty pozostającej do spłaty. Takie obligacje, w momencie włączenia do Wskaźnika Referencyjnego, będą oceniane co najmniej przez agencje ratingowe, takie jak Moody's, Standard and Poor's i Fitch lub przez inną odpowiednią agencję. Fundusz może obracać chińskimi obligacjami za pośrednictwem Bond Connect. Wskaźnik Referencyjny jest równoważony raz na miesiąc i jest ważony zgodnie z kapitalizacją rynku. Więcej informacji na temat Wskaźnika Referencyjnego (w tym jego składników) można znaleźć na stronie internetowej dostawcy wskaźnika pod adresem <https://www.bloombergindices.com/bloomberg-indices/#/ucits>.

iShares Conservative Portfolio UCITS ETF

Cel inwestycyjny

Celem inwestycyjnym Funduszu jest zapewnienie inwestorowi całkowitego zwrotu, przy uwzględnieniu zarówno zwrotu z kapitału, jak i dochodu, poprzez portfel aktywnie zarządzanych Funduszy Wieloaktywowych, przy jednoczesnym ukierunkowaniu na ostrożny profil ryzyka. Fundusz będzie dokonywał inwestycji zgodnie z kryteriami ESG opisanymi poniżej.

Polityka inwestycyjna

Fundusz jest aktywnie zarządzany, a Zarządzający Inwestycjami ma swobodę wyboru Inwestycji Funduszu. Aby osiągnąć swój cel inwestycyjny, polityka inwestycyjna tego Funduszu polega na inwestowaniu aktywów w przeważającej mierze w inne systemy inwestowania zbiorowego UCITS mające siedzibę w EOG, w tym fundusze ETF UCITS, które mogą być zarządzane przez Zarządzającego Inwestycjami lub Podmiot Powiązany. Ekspozycja na klasę aktywów bazowych funduszy ETF UCITS będących w obrocie giełdowym, w które Fundusz zainwestował będą obejmować kapitałowe papiery wartościowe i stały dochód.

Fundusz może również inwestować w towary dopuszczone do obrotu giełdowego w UCITS. Emisja towarów będących w obrocie giełdowym, w które Fundusz zainwestował może być zorganizowana i wskazana przez Zarządzającego Inwestycjami lub Podmiot Powiązany. Ekspozycja na klasę aktywów bazowych towarów będących w obrocie giełdowym, w które Fundusz zainwestował będzie obejmować metale szlachetne.

Aktywa Funduszu i ich wagi są wybierane przez Zarządzającego Inwestycjami na podstawie czterech kryteriów: 1) spójność pomiędzy oczekiwaną charakterystyką ryzyka portfela Funduszu a celem inwestycyjnym Funduszu; 2) zgodność z kryteriami ESG Funduszu (jak określono poniżej); 3) atrakcyjność ustalona zgodnie z modelami inwestycyjnymi Zarządzającego Inwestycjami; oraz 4) uznaniowe spostrzeżenia Zarządzającego Inwestycjami.

Zarządzający Inwestycjami będzie dążył do utrzymania ostrożnego profilu ryzyka portfela Funduszu, co oznacza 3%-7% zmienność zwrotów Funduszu przeliczonych na stopę roczną w okresie pięciu lat. Fundusz będzie celował w określony profil ryzyka poprzez zmianę ekspozycji na aktywa bazowe w różnych warunkach rynkowych. Biorąc pod uwagę profil ryzyka Funduszu, w normalnych warunkach rynkowych Fundusz będzie dążył do uzyskania mniejszej ekspozycji na kapitałowe papiery wartościowe w porównaniu z funduszem o wyższym profilu ryzyka, który zazwyczaj dążyłby do mniejszej ekspozycji na papiery wartościowe o stałym dochodzie. Ekspozycja Funduszu na stały dochód będzie obejmować głównie papiery wartościowe/obligacje o stałej i zmiennej stopie i ratingu na poziomie inwestycyjnym (ale może również obejmować papiery wartościowe/obligacje bez ratingu na poziomie inwestycyjnym lub bez żadnego ratingu). Ekspozycja na kapitał będzie obejmować głównie przedsiębiorstwa o dużej i średniej kapitalizacji na całym świecie. Nie oczekuje się, że ekspozycja Funduszu na rynki wschodzące przekroczy 25% jego aktywów. Profil ryzyka Funduszu może od czasu do czasu wykraczać poza określony zakres.

Fundusz będzie dążył do inwestowania co najmniej 80% swoich aktywów w indeksy odzwierciedlające fundusze ETF UCITS obejmujące weryfikacje ESG lub, w przypadku ekspozycji na obligacje rządowe, indeksów zawierających wymogi ESG lub składających się z obligacji wyemitowanych przez rządy posiadające rating ESG od MSCI na

poziomie co najmniej BB (lub równoważny nadany przez innego zewnętrznego dostawcę danych) (łącznie „Kryteria ESG”).

Inwestycje Funduszu będą w momencie zakupu zgodne z kryteriami ESG. Jeżeli którakolwiek z inwestycji Funduszu przestanie spełniać kryteria ESG Funduszu, Fundusz może utrzymać tę inwestycję dopóty, dopóki będzie możliwe i wykonalne (w opinii Zarządzającego Inwestycjami), aby zlikwidować tę pozycję. Kryteria ESG Funduszu mogą ulec zmianie w miarę upływu czasu.

Modele wykorzystywane przez Zarządzającego Inwestycjami będą uwzględniać perspektywiczne założenia Zarządzającego Inwestycjami w zakresie ryzyka i zysków z różnych klas aktywów, w tym segmentów rynku o stałym dochodzie oraz rynków wschodzących i rozwiniętych. Perspektywiczne założenia opierają się na podstawowych i ilościowych (tj. matematycznych lub statystycznych) spostrzeżeniach Zarządzającego Inwestycjami, opartych na badaniach nad podstawowymi źródłami opłacalnego ryzyka na rynkach inwestycyjnych (tj. uwzględniający wyceny, względną atrakcyjność różnych czynników premii za ryzyko i wskaźników wzrostu gospodarczego, które pomagają Zarządzającemu Inwestycjami w dokonywaniu uzasadnionych prognoz dotyczących oczekiwanego ryzyka i zysków). Założenia są ukierunkowane na długi okres i uwzględniają wyniki analizy makroekonomicznej (np. ocenę rozwoju PKB, inflację, stopy bezrobocia i politykę pieniężną).

Te modele ilościowe, w połączeniu ze zautomatyzowanymi narzędziami do budowy portfela, które są własnością Zarządzającego Inwestycjami, decydują o składzie portfela Funduszu. Zarządzający Inwestycjami dokonuje przeglądu pozycji wygenerowanych przez narzędzie do budowy portfela, zanim zostaną one przedmiotem obrotu, w celu porównania z kategoriami (jak opisano powyżej) wprowadzonymi do modelu i w celu rozważenia wpływu wszelkich późniejszych informacji w odniesieniu do pozycji bazowych w ramach systemów inwestowania zbiorowego, w jakie Fundusz może inwestować, jak np. ogłoszenia o fuzjach i przejęciach, znaczące spory sądowe lub zmiany w kadrze kierowniczej wyższego szczebla.

Potencjalni inwestorzy w Fundusz mogą uzyskać udział składników Funduszu z oficjalnej strony internetowej iShares (www.iShares.com) lub od Zarządzającego Inwestycjami.

Maksymalny poziom rocznej opłaty za zarządzanie naliczanej w ramach systemów inwestowania zbiorowego, w które inwestuje Fundusz, wynosi nie więcej niż 1%. Roczne sprawozdanie Spółki wskazuje maksymalną część opłat za zarządzanie naliczanych zarówno wobec Funduszu, jak i systemom inwestowania zbiorowego, w które inwestuje, za okres objęty takim sprawozdaniem.

Fundusz nie wykorzystuje docelowego wskaźnika referencyjnego, wskaźnika ograniczającego lub wskaźnika porównawczego. Wyniki Funduszu mogą być oceniane poprzez rozważenie zakresu, w jakim zwrot z Funduszu jest osiągany w ramach określonego uprzednio profilu ryzyka, mierzonego jako zmienność zwrotów Funduszu przeliczonych na stopę roczną w okresie pięciu lat. Zwroty i zmienność Funduszu (przeliczona na stopę roczną) zostaną opublikowane na stronach dotyczących produktów na stronie internetowej BlackRock.

Walutą Bazową funduszu iShares Conservative Portfolio UCITS ETF jest euro (EUR).

iShares Core € Corp Bond UCITS ETF

Cel inwestycyjny

Celem inwestycyjnym Funduszu jest zapewnienie inwestorowi zwrotu z inwestycji, z uwzględnieniem zarówno zwrotu kapitału, jak i dochodu, który odzwierciedla zwrot z indeksu Bloomberg Euro Corporate Bond Index.

Polityka inwestycyjna

Aby osiągnąć ten cel inwestycyjny, polityka inwestycyjna Funduszu polega na inwestowaniu w portfel papierów wartościowych o stałym dochodzie, który w największym możliwym i wykonalnym stopniu składa się z papierów wartościowych będących składnikami indeksu Bloomberg Euro Corporate Bond Index, który jest Wskaźnikiem Referencyjnym dla tego Funduszu. Fundusz zamierza stosować techniki optymalizacji w celu osiągnięcia podobnego zwrotu jak dla Wskaźnika Referencyjnego i dlatego nie oczekuje się, aby Fundusz przez cały czas utrzymywał każdy składnik bazowy Wskaźnika Referencyjnego lub utrzymywał go w takiej samej proporcji jak ich udział we Wskaźniku Referencyjnym. Fundusz może utrzymywać niektóre papiery wartościowe niewchodzące w skład danego Wskaźnika Referencyjnego, jeżeli pozwalają one osiągnąć podobne wyniki z inwestycji (przy analogicznym profilu ryzyka), co określone papiery wartościowe wchodzące w skład Wskaźnika Referencyjnego. Jednakże od czasu do czasu Fundusz może utrzymywać wszystkie składniki Wskaźnika Referencyjnego.

Fundusz będzie inwestował w zbywalne papiery wartościowe i instrumenty rynku pieniężnego wyemitowane lub gwarantowane przez międzynarodowe organy publiczne lub przedsiębiorstwa. Mogą one obejmować instrumenty kredytowe, takie jak obligacje korporacyjne, obligacje ponadnarodowe i obligacje agencyjne. Instrumenty takie mogą mieć stałą i/lub zmienną stopę. Instrumenty takie, w momencie zakupu, spełniają wymogi dotyczące ratingu kredytowego Wskaźnika Referencyjnego, który w tym przypadku jest na poziomie inwestycyjnym. Chociaż przewiduje się, że inwestycje Funduszu będą obejmować emisje o ratingu na poziomie inwestycyjnym, od czasu do czasu można obniżyć poziom emisji w pewnych okolicznościach. W takim przypadku Fundusz może utrzymywać papiery wartościowe nieposiadające ratingu na poziomie inwestycyjnym do czasu, gdy papiery wartościowe nieposiadające ratingu na poziomie inwestycyjnym przestaną wchodzić w skład Wskaźnika Referencyjnego Funduszu (w stosownych przypadkach) i likwidacja tych pozycji jest możliwa do zrealizowania (w opinii Zarządzającego Inwestycjami).

Walutą bazową iShares Core € Corp Bond UCITS ETF jest euro (€), a Fundusz nie będzie podejmował żadnych ekspozycji na waluty inne niż euro, z wyjątkiem efektywnego zarządzania portfelem w odniesieniu do zmian

Wskaźnika Referencyjnego Funduszu oraz zarządzania wszelkimi przyszłymi Klasami Tytułów Uczestnictwa Funduszu, które mogą być denominowane w walucie innej niż euro.

Wskaźnik Referencyjny

Indeks Bloomberg Euro Corporate Bond Index mierzy wyniki papierów wartościowych o stałej stopie denominowanych w euro, wyemitowanych przez przedsiębiorstwa przemysłowe, użyteczności publicznej i finansowe. Wszystkie emisje są uwzględniane w oparciu o walutę emisji, a nie miejsce zamieszkania emitenta. Wskaźnik Referencyjny obejmuje obligacje o ratingu na poziomie inwestycyjnym o minimalnym pozostałym czasie do terminu zapadalności wynoszącym jeden rok i o minimalnej kwocie pozostającej do spłaty w wysokości 300 mln EUR. Wskaźnik Referencyjny jest równoważony raz na miesiąc i jest ważony zgodnie z kapitalizacją rynku. Więcej informacji na temat Wskaźnika Referencyjnego (w tym jego składników) można znaleźć na stronie internetowej dostawcy indeksu: <https://www.bloombergindices.com/bloomberg-indices/>.

iShares Core € Govt Bond UCITS ETF

Cel inwestycyjny

Celem inwestycyjnym Funduszu jest zapewnienie inwestorowi całkowitego zwrotu z inwestycji, z uwzględnieniem zarówno zwrotu kapitału, jak i dochodu, który odzwierciedla zwrot z indeksu Bloomberg Euro Treasury Bond Index.

Polityka inwestycyjna

Aby osiągnąć ten cel inwestycyjny, polityka inwestycyjna Funduszu polega na inwestowaniu w portfel papierów wartościowych o stałym dochodzie, który w największym możliwym i wykonalnym stopniu składa się z papierów wartościowych będących składnikami indeksu Bloomberg Euro Treasury Bond Index, który jest Wskaźnikiem Referencyjnym dla tego Funduszu. Fundusz zamierza stosować techniki optymalizacji w celu osiągnięcia podobnego zwrotu jak dla Wskaźnika Referencyjnego i dlatego nie oczekuje się, aby Fundusz przez cały czas utrzymywał każdy składnik bazowy Wskaźnika Referencyjnego lub utrzymywał go w takiej samej proporcji jak ich udział we Wskaźniku Referencyjnym. Fundusz może utrzymywać niektóre papiery wartościowe niewchodzące w skład danego Wskaźnika Referencyjnego, jeżeli pozwalają one osiągnąć podobne wyniki z inwestycji (przy analogicznym profilu ryzyka), co określone papiery wartościowe wchodzące w skład Wskaźnika Referencyjnego. Jednakże od czasu do czasu Fundusz może utrzymywać wszystkie składniki Wskaźnika Referencyjnego.

Fundusz będzie inwestował w zbywalne papiery wartościowe, które zazwyczaj będą papierami dłużnymi o stałym dochodzie wyemitowanymi w euro lub w starszych walutach państw członkowskich uczestniczących w Europejskiej Unii Gospodarczej i Monetarnej. W momencie zakupu będą one spełniać wymogi dotyczące ratingu kredytowego Wskaźnika Referencyjnego, który w tym przypadku jest na poziomie inwestycyjnym. Chociaż przewiduje się, że inwestycje Funduszu będą obejmować emisje o ratingu na poziomie inwestycyjnym, od czasu do czasu można obniżyć poziom emisji w pewnych okolicznościach. W takim przypadku Fundusz może utrzymywać papiery wartościowe nieposiadające ratingu na poziomie inwestycyjnym do czasu, gdy papiery wartościowe nieposiadające ratingu na poziomie inwestycyjnym przestaną wchodzić w skład Wskaźnika Referencyjnego Funduszu (w stosownych przypadkach) i likwidacja tych pozycji jest możliwa do zrealizowania (w opinii Zarządzającego Inwestycjami).

Walutą bazową iShares Core € Govt Bond UCITS ETF jest euro (€), a Fundusz nie będzie podejmował żadnych ekspozycji na waluty inne niż euro, z wyjątkiem efektywnego zarządzania portfelem w odniesieniu do zmian Wskaźnika Referencyjnego Funduszu oraz zarządzania wszelkimi przyszłymi Klasami Tytułów Uczestnictwa Funduszu, które mogą być denominowane w walucie innej niż euro.

Wskaźnik Referencyjny

Indeks Bloomberg Euro Treasury Bond Index mierzy wyniki obligacji rządowych o stałej stopie denominowanych w euro, wyemitowanych przez państwa członkowskie UGW. Wskaźnik Referencyjny obejmuje obligacje o ratingu na poziomie inwestycyjnym, które posiadają co najmniej jeden rok do terminu zapadalności i minimalną kwotę pozostającą do spłaty w wysokości 300 mln EUR. Wskaźnik Referencyjny jest równoważony raz na miesiąc i jest ważony zgodnie z kapitalizacją rynku. Więcej informacji na temat Wskaźnika Referencyjnego (w tym jego składników) można znaleźć na stronie internetowej dostawcy indeksu: <https://www.bloombergindices.com/bloomberg-indices/>.

iShares Core Global Aggregate Bond UCITS ETF

Cel inwestycyjny

Celem inwestycyjnym Funduszu jest zapewnienie inwestorowi zwrotu z inwestycji, z uwzględnieniem zarówno zwrotu kapitału, jak i dochodu, który odzwierciedla zwrot z indeksu Bloomberg Global Aggregate Bond Index.

Polityka inwestycyjna

Aby osiągnąć ten cel inwestycyjny, polityka inwestycyjna Funduszu polega na inwestowaniu w portfel papierów wartościowych o stałym dochodzie, który w największym możliwym i wykonalnym stopniu składa się z papierów wartościowych będących składnikami indeksu Bloomberg Global Aggregate Bond Index, który jest Wskaźnikiem Referencyjnym dla tego Funduszu. Fundusz zamierza stosować techniki optymalizacji w celu osiągnięcia podobnego zwrotu jak dla Wskaźnika Referencyjnego i dlatego nie oczekuje się, aby Fundusz przez cały czas utrzymywał każdy składnik bazowy Wskaźnika Referencyjnego lub utrzymywał go w takiej samej proporcji jak ich udział we Wskaźniku Referencyjnym. Fundusz może utrzymywać niektóre papiery wartościowe niewchodzące w skład danego Wskaźnika Referencyjnego, jeżeli pozwalają one osiągnąć podobne wyniki z inwestycji (przy analogicznym profilu ryzyka), co określone papiery wartościowe wchodzące w skład Wskaźnika Referencyjnego. Jednakże od czasu do czasu Fundusz może utrzymywać wszystkie składniki Wskaźnika Referencyjnego.

Fundusz będzie inwestował w zbywalne papiery wartościowe i instrumenty rynku pieniężnego wyemitowane lub gwarantowane przez rządy, międzynarodowe organy publiczne lub przedsiębiorstwa. Mogą one obejmować papiery wartościowe zabezpieczone aktywami, papiery wartościowe zabezpieczone hipoteką, komercyjne papiery wartościowe zabezpieczone hipoteką i obligacje zabezpieczone. Takie instrumenty mogą być stałe i/lub zmienne i w momencie zakupu będą spełniać wymogi dotyczące ratingu kredytowego Wskaźnika Referencyjnego, który w tym przypadku jest na poziomie inwestycyjnym. Chociaż przewiduje się, że inwestycje Funduszu będą obejmować emisje o ratingu na poziomie inwestycyjnym, od czasu do czasu można obniżyć poziom emisji w pewnych okolicznościach. W takim przypadku Fundusz może utrzymywać papiery wartościowe nieposiadające ratingu na poziomie inwestycyjnym do czasu, gdy papiery wartościowe nieposiadające ratingu na poziomie inwestycyjnym przestaną wchodzić w skład Wskaźnika Referencyjnego Funduszu (w stosownych przypadkach) i likwidacja tych pozycji jest możliwa do zrealizowania (w opinii Zarządzającego Inwestycjami).

Walutą bazową iShares Core Global Aggregate Bond UCITS ETF jest dolar amerykański (US\$).

Wskaźnik Referencyjny

Indeks Bloomberg Barclays Global Aggregate Corporate Bond Index mierzy wyniki globalnych rynków instrumentów dłużnych o stałej stopie i ratingu na poziomie inwestycyjnym. Na dzień sporządzenia niniejszego Prospektu indeks globalny indeks Bloomberg Global Aggregate Bond Index obejmuje cztery główne składniki: Bloomberg US Aggregate Index, Bloomberg Pan-European Aggregate Index, Bloomberg Canadian Aggregate Index oraz Bloomberg Asian-Pacific Aggregate Index. Oprócz papierów wartościowych z tych czterech Wskaźników Referencyjnych Bloomberg Global Aggregate Bond Index zawiera niewielki procent innych papierów wartościowych objętych indeksem Bloomberg, które nie zostały jeszcze objęte czterema zbiorczymi indeksami lokalnymi. Rodzina Bloomberg Global Aggregate Index obejmuje szeroki zakres standardowych i dostosowanych do indywidualnych potrzeb indeksów cząstkowych poprzez ograniczenie płynności, sektor, jakość i termin zapadalności. Takie obligacje, w momencie włączenia do Wskaźnika Referencyjnego, będą oceniane co najmniej przez agencje ratingowe, takie jak Moody's, Standard and Poor's i Fitch lub przez inną odpowiednią agencję. Fundusz może obracać chińskimi obligacjami za pośrednictwem Bond Connect. Wskaźnik Referencyjny jest równoważony co miesiąc. Więcej informacji na temat Wskaźnika Referencyjnego (w tym jego składników) można znaleźć na stronie internetowej dostawcy wskaźnika pod adresem <https://www.bloombergindices.com/bloomberg-indices/>.

iShares Core MSCI Europe UCITS ETF EUR (Acc)

Cel inwestycyjny

Celem inwestycyjnym Funduszu jest zapewnienie inwestorowi całkowitego zwrotu z inwestycji, z uwzględnieniem zarówno zwrotu kapitału, jak i dochodu, który odzwierciedla zwrot indeksu MSCI Europe Index.

Polityka inwestycyjna

Aby osiągnąć założony cel inwestycyjny, Fundusz stosuje politykę inwestycyjną polegającą na inwestowaniu w portfel kapitałowych papierów wartościowych, który w największym możliwym i wykonalnym stopniu składa się z papierów wartościowych wchodzących w skład indeksu MSCI Europe Index, będącego Wskaźnikiem Referencyjnym dla tego Funduszu. Fundusz zamierza stosować techniki optymalizacji w celu osiągnięcia podobnego zwrotu jak dla Wskaźnika Referencyjnego i dlatego nie oczekuje się, aby Fundusz przez cały czas utrzymywał każdy składnik bazowy Wskaźnika Referencyjnego lub utrzymywał go w takiej samej proporcji jak ich udział we Wskaźniku Referencyjnym. Fundusz może utrzymywać niektóre papiery wartościowe niewchodzące w skład danego Wskaźnika Referencyjnego, jeżeli pozwalają one osiągnąć podobne wyniki z inwestycji (przy analogicznym profilu ryzyka), co określone papiery wartościowe wchodzące w skład Wskaźnika Referencyjnego. Jednakże od czasu do czasu Fundusz może utrzymywać wszystkie składniki Wskaźnika Referencyjnego.

Walutą bazową iShares Core MSCI Europe UCITS ETF EUR (Acc) jest euro (€).

Wskaźnik Referencyjny

Indeks MSCI Europe Index mierzy wyniki akcji o dużej i średniej kapitalizacji w europejskich krajach rozwiniętych, które spełniają kryteria wielkości, płynności i swobodnego obrotu MSCI. Wskaźnik Referencyjny jest ważony zgodnie z kapitalizacją rynkową i jest równoważony raz na kwartał. Więcej informacji na temat Wskaźnika Referencyjnego (w tym jego składników) można znaleźć na stronie internetowej dostawcy wskaźnika pod adresem <https://www.msci.com/indexes/ishares> i <https://www.msci.com/constituents>.

iShares Core MSCI Japan IMI UCITS ETF

Cel inwestycyjny

Celem inwestycyjnym Funduszu jest zapewnienie inwestorowi zwrotu z inwestycji, z uwzględnieniem zarówno zwrotu kapitału, jak i dochodu, który odzwierciedla zwrot z indeksu MSCI Japan Investable Market Index (IMI).

Polityka inwestycyjna

Aby osiągnąć założony cel inwestycyjny, Fundusz stosuje politykę inwestycyjną polegającą na inwestowaniu w portfel kapitałowych papierów wartościowych, który w największym możliwym i wykonalnym stopniu składa się z papierów wartościowych wchodzących w skład indeksu MSCI Japan Investable Market Index (IMI), który jest Wskaźnikiem Referencyjnym dla tego Funduszu. Fundusz zamierza stosować techniki optymalizacji w celu osiągnięcia podobnego zwrotu jak dla Wskaźnika Referencyjnego i dlatego nie oczekuje się, aby Fundusz przez cały czas utrzymywał każdy składnik bazowy Wskaźnika Referencyjnego lub utrzymywał go w takiej samej proporcji jak ich udział we Wskaźniku Referencyjnym. Fundusz może utrzymywać niektóre papiery wartościowe niewchodzące w skład danego Wskaźnika Referencyjnego, jeżeli pozwalają one osiągnąć podobne wyniki z inwestycji (przy analogicznym profilu ryzyka), co określone papiery wartościowe wchodzące w skład Wskaźnika Referencyjnego. Jednakże od czasu do czasu Fundusz może utrzymywać wszystkie składniki Wskaźnika

Referencyjnego.

Walutą bazową iShares Core MSCI Japan IMI UCITS ETF jest dolar amerykański (US\$).

Wskaźnik Referencyjny

Indeks MSCI Japan Investable Market Index (IMI) mierzy wyniki akcji o dużej, średniej i małej kapitalizacji na japońskim rynku kapitałowym, które spełniają kryteria wielkości, płynności i swobodnego obrotu MSCI. Wskaźnik Referencyjny jest ważony zgodnie z kapitalizacją rynkową i jest równoważony raz na kwartał. Więcej informacji na temat Wskaźnika Referencyjnego (w tym jego składników) można znaleźć na stronie internetowej dostawcy wskaźnika pod adresem <https://www.msci.com/indexes/ishares> i <https://www.msci.com/constituents>.

iShares Core MSCI World UCITS ETF

Cel inwestycyjny

Celem inwestycyjnym Funduszu jest zapewnienie inwestorowi zwrotu z inwestycji, z uwzględnieniem zarówno zwrotu kapitału, jak i dochodu, który odzwierciedla zwrot z indeksu MSCI World Index.

Polityka inwestycyjna

Aby osiągnąć założony cel inwestycyjny, Fundusz stosuje politykę inwestycyjną polegającą na inwestowaniu w portfel kapitałowych papierów wartościowych, który w największym możliwym i wykonalnym stopniu składa się z papierów wartościowych wchodzących w skład indeksu MSCI World Index, będącego Wskaźnikiem Referencyjnym dla tego Funduszu. Fundusz zamierza stosować techniki optymalizacji w celu osiągnięcia podobnego zwrotu jak dla Wskaźnika Referencyjnego i dlatego nie oczekuje się, aby Fundusz przez cały czas utrzymywał każdy składnik bazowy Wskaźnika Referencyjnego lub utrzymywał go w takiej samej proporcji jak ich udział we Wskaźniku Referencyjnym. Inne rynki mogą być dodawane lub usuwane w zależności od ustaleń dostawcy indeksu, MSCI. Fundusz może utrzymywać niektóre papiery wartościowe niewchodzące w skład danego Wskaźnika Referencyjnego, jeżeli pozwalają one osiągnąć podobne wyniki z inwestycji (przy analogicznym profilu ryzyka), co określone papiery wartościowe wchodzące w skład Wskaźnika Referencyjnego. Jednakże od czasu do czasu Fundusz może utrzymywać wszystkie składniki Wskaźnika Referencyjnego.

Walutą bazową Shares Core MSCI World UCITS ETF jest dolar amerykański (US\$).

Wskaźnik Referencyjny

Indeks MSCI World Index mierzy wyniki akcji o dużej i średniej kapitalizacji w krajach na rynku rozwiniętym, które spełniają kryteria wielkości, płynności i swobodnego obrotu MSCI. Wskaźnik Referencyjny jest ważony zgodnie z kapitalizacją rynkową i jest równoważony raz na kwartał. Więcej informacji na temat Wskaźnika Referencyjnego (w tym jego składników) można znaleźć na stronie internetowej dostawcy wskaźnika pod adresem <https://www.msci.com/indexes/ishares> i <https://www.msci.com/constituents>.

iShares Emerging Asia Local Govt Bond UCITS ETF

Cel inwestycyjny

Celem inwestycyjnym Funduszu jest zapewnienie inwestorowi całkowitego zwrotu netto z inwestycji, z uwzględnieniem zarówno zwrotu kapitału, jak i dochodu, który odzwierciedla zwrot z indeksu Bloomberg Emerging Markets Asia Local Currency Govt Country Capped Index.

Polityka inwestycyjna

Aby osiągnąć założony cel inwestycyjny, Fundusz ten stosuje politykę inwestycyjną polegającą na inwestowaniu w portfel papierów wartościowych o stałych dochodach, takich jak obligacje rządowe, który w największym możliwym i wykonalnym stopniu składa się z papierów wartościowych wchodzących w skład indeksu Bloomberg Emerging Markets Asia Local Currency Govt Country Capped Index, będącego Wskaźnikiem Referencyjnym dla tego Funduszu. Fundusz zamierza stosować techniki optymalizacji w celu osiągnięcia podobnego zwrotu jak dla Wskaźnika Referencyjnego i dlatego nie oczekuje się, aby Fundusz przez cały czas utrzymywał każdy składnik bazowy Wskaźnika Referencyjnego lub utrzymywał go w takiej samej proporcji jak ich udział we Wskaźniku Referencyjnym. Fundusz może utrzymywać niektóre papiery wartościowe niewchodzące w skład danego Wskaźnika Referencyjnego, jeżeli pozwalają one osiągnąć podobne wyniki z inwestycji (przy analogicznym profilu ryzyka), co określone papiery wartościowe wchodzące w skład Wskaźnika Referencyjnego. Jednakże od czasu do czasu Fundusz może utrzymywać wszystkie składniki Wskaźnika Referencyjnego.

Walutą Bazową iShares Emerging Asia Local Govt Bond UCITS ETF jest dolar amerykański (US\$).

Wskaźnik Referencyjny

Indeks Bloomberg Emerging Markets Asia Local Currency Govt Country Capped mierzy wyniki długu publicznego w walucie lokalnej azjatyckich krajów rozwijających się. Aby zapewnić dywersyfikację w ramach Wskaźnika Referencyjnego, wagi krajowe są ograniczone do 20% Wskaźnika Referencyjnego. Fundusz może obracać chińskimi obligacjami za pośrednictwem Bond Connect. Wskaźnik Referencyjny jest równoważony co miesiąc. Więcej informacji na temat Wskaźnika Referencyjnego (w tym jego składników) można znaleźć na stronie internetowej dostawcy indeksu pod adresem <https://www.bloombergindices.com/bloomberg-indices/>.

iShares Emerging Markets Equity Enhanced Active UCITS ETF

Cel inwestycyjny

Celem inwestycyjnym Funduszu jest osiągnięcie długoterminowego wzrostu kapitału.

Polityka inwestycyjna

Fundusz jest aktywnie zarządzany. Aby osiągnąć swój cel inwestycyjny, Fundusz będzie inwestować co najmniej 70% swoich łącznych aktywów w akcje i instrumenty powiązane z akcjami (a mianowicie swapy całkowitego dochodu, kontrakty futures i opcje na kontrakty futures) spółek mających siedzibę, notowanych lub prowadzących główną działalność na rynkach wschodzących. Fundusz nie koncentruje się na żadnej konkretnej branży.

Aktywa Funduszu będą inwestowane zgodnie z Polityką ESG opisaną poniżej.

Fundusz może inwestować do 100% swoich łącznych aktywów na rynkach wschodzących. Ekspozycja taka może obejmować do 50% łącznych aktywów w Chinach za pośrednictwem Stock Connect i do 50% łącznych aktywów w Indiach. Prosimy o zapoznanie się z czynnikami ryzyka określonymi w częściach „Inwestycje w ChRL”, „Ryzyko związane z inwestowaniem w ChRL w ramach programów Stock Connect” i „Indie”, aby uzyskać więcej informacji na temat inwestycji w tych krajach.

Fundusz wykorzystuje autorskie ilościowe (tj. matematyczne lub statystyczne) modele Zarządzającego Inwestycjami w celu osiągnięcia systematycznego (tj. opartego na regułach) podejścia do wyboru akcji. Modele umożliwiają wybór akcji z szerokiego spektrum akcji i klasyfikują je według trzech kategorii: fundamentów spółki, sentymentu rynkowego i okoliczności makroekonomicznych (każda z nich opisana jest poniżej). Zarządzający Inwestycjami przypisuje wagę do każdej kategorii w ramach modeli w oparciu o ocenę wyników, zmienności, korelacji i obrotów w ramach każdego modelu. W ramach kategorii fundamentów spółki Fundusz wykorzystuje techniki do oceny cech akcji, takich jak względna wycena, siła wyników, jakość bilansu i trendy przepływów pieniężnych. W ramach kategorii sentymentu rynkowego Fundusz stosuje techniki oceny czynników, takich jak poglądy innych uczestników rynku (na przykład analityków strony sprzedającej, innych inwestorów i zespołów zarządzających spółkami), a także trendy wykazywane przez powiązane spółki. W ramach kategorii okoliczności makroekonomicznych Fundusz stosuje techniki pozycjonowania portfela w odniesieniu do określonych branż, stylów (takich jak wartość (spółki, których cena akcji wskazuje na dobrą wartość, na przykład poprzez odniesienie do szacowanych przyszłych zysków), dynamika (spółki, które doświadczyły wzrostu cen akcji w pewnym okresie) i jakość (spółki, które wykazują dobre cechy jakościowe, takie jak rentowność, stabilność zysków i niski poziom dźwigni finansowej / zadłużenia)), krajów i rynków, które są najlepiej dostosowane do panujących warunków makroekonomicznych. Te modele ilościowe, w połączeniu z autorskim zautomatyzowanym narzędziem do budowy portfela Zarządzającego Inwestycjami, informują, które akcje będą składać się na portfel Funduszu, usuwając te, które są sprzeczne z polityką ESG Funduszu opisaną poniżej i zastępując je akcjami z tego samego uniwersum o podobnej oczekiwanej stopie zwrotu. Zarządzający Inwestycjami dokonuje przeglądu pozycji wygenerowanych przez narzędzie do budowy portfela, zanim zostaną one przedmiotem obrotu, w celu porównania z kategoriami (jak opisano powyżej) wprowadzonymi do modelu i w celu rozważenia wpływu wszelkich późniejszych informacji publicznych w odniesieniu do pozycji, jak np. ogłoszenia o fuzjach i przejęciach, znaczące spory sądowe lub zmiany w kadrze kierowniczej wyższego szczebla.

Fundusz może również pośrednio inwestować w akcje poprzez inwestowanie w ADR-y lub GDR-y, które są notowane lub są przedmiotem obrotu na giełdach papierów wartościowych i rynkach regulowanych poza rynkami wschodzącymi. ADR-y i GDR-y to inwestycje emitowane przez instytucje finansowe, które dają ekspozycję na bazowe udziałowe papiery wartościowe. Takie bazowe kapitałowe papiery wartościowe mogą być emitowane w jurysdykcjach rynków wschodzących.

Fundusz może inwestować do 10% łącznych aktywów w papiery wartościowe o stałym dochodzie o ratingu inwestycyjnym (lub uznanym przez Zarządzającego Inwestycjami za równoważny), emitowane przez przedsiębiorstwa lub rząd, o stałym lub zmiennym oprocentowaniu.

Fundusz może również inwestować w środki pieniężne, depozyty („**Środki pieniężne**”) oraz pomocnicze aktywa płynne (które zwykle obejmują należności z tytułu dywidend/dochodów) z zastrzeżeniem limitów określonych w Załączniku III do niniejszego Prospektu. Fundusz może, w celu zachowania wartości takich Środków pieniężnych, inwestować w jeden lub więcej codziennych programów zbiorowego inwestowania na rynku pieniężnym, jak określono poniżej w części „Zarządzanie środkami pieniężnymi i środkami pieniężnymi FIP”.

Aby pomóc w osiągnięciu celu inwestycyjnego, Fundusz może, z zastrzeżeniem Przepisów i warunków nałożonych przez Bank Centralny, inwestować do 10% łącznych aktywów w inne otwarte przedsiębiorstwa zbiorowego inwestowania, w tym w fundusze notowane na giełdzie (ETF).

Fundusz może inwestować w FIP w celach inwestowania bezpośredniego lub w celach efektywnego zarządzania portfelem, a mianowicie w swapy całkowitego dochodu, kontrakty futures i opcje na kontrakty futures oraz walutowe kontrakty terminowe forward zgodnie z ograniczeniami określonymi w Załączniku II do niniejszego Prospektu (z zastrzeżeniem warunków i w granicach określonych przez Bank Centralny), aby pomóc w osiągnięciu celu inwestycyjnego, uzyskać ekspozycję na akcje opisane powyżej oraz w celach zabezpieczenia walutowego. Aktywa referencyjne stanowiące podstawę swapów całkowitego dochodu, o ile występują, będą dowolnymi papierami wartościowymi, koszykiem papierów wartościowych lub kwalifikującymi się indeksami, które są zgodne z polityką inwestycyjną Funduszu i które powinny obejmować, bez ograniczeń, indeksy akcji dające dostęp do kapitałowych papierów wartościowych spółek mających siedzibę, notowanych lub prowadzących główną działalność na rynkach wschodzących. Szczegółowe informacje na temat indeksów akcji wykorzystywanych przez Fundusz zostaną przedstawione w raporcie rocznym Spółki.

W przypadku gdy Fundusz inwestuje w nie w pełni sfinansowane FIP, Fundusz może inwestować (i) środki pieniężne do kwoty nominalnej takich FIP pomniejszone o płatności z tytułu marży (jeżeli takie istnieją) w ramach takich FIP, oraz (ii) wszelkie zabezpieczenia gotówkowe związane ze zmiennym depozytem zabezpieczającym otrzymane w

odniesieniu do takich FIP (łącznie „Środki pieniężne FIP”) w jednym lub kilku dziennych programach zbiorowego inwestowania na rynku pieniężnym, jak określono poniżej w części „Zarządzanie Środkami pieniężnymi i Środkami pieniężnymi FIP”.

Fundusz może również stosować techniki i instrumenty związane ze zbywalnymi papierami wartościowymi w celu efektywnego zarządzania portfelem zgodnie z warunkami określonymi w części zatytułowanej „Efektywne zarządzanie portfelem” w niniejszym Prospekcie.

Inwestycje Funduszu będą ograniczone do inwestycji dozwolonych w Przepisach, które są szczegółowo opisane w Załączniku III niniejszego Prospektu. Inwestycje Funduszu, inne niż inwestycje w pozagiełdowe FIP, papiery wartościowe o stałym dochodzie w obrocie pozagiełdowym oraz pozagiełdowe otwarte przedsiębiorstwa zbiorowego inwestowania, będą zazwyczaj notowane na giełdzie lub będą przedmiotem obrotu na Rynkach Regulowanych określonych w Załączniku I do niniejszego Prospektu. Potencjalni inwestorzy w Fundusz mogą uzyskać udział składników Funduszu z oficjalnej strony internetowej iShares (www.iShares.com) lub od Zarządzającego Inwestycjami.

Polityka ESG

Zarządzający Inwestycjami będzie dążyć do ograniczenia i/lub wykluczenia inwestycji bezpośrednich (w stosownych przypadkach) w emitentów korporacyjnych, którzy w momencie zakupu, w opinii Zarządzającego Inwestycjami, mają ekspozycję lub powiązania z określonymi sektorami (w niektórych przypadkach z zastrzeżeniem określonych progów przychodów), w tym m.in.:

- (i) Emitenci, którzy są zaangażowani w produkcję kontrowersyjnych rodzajów broni lub są w inny sposób z tą branżą związani (dotyczy to m.in. produkcji amunicji kasetowej, biologicznej, chemicznej, min lądowych, zubożonego uranu, oślepiającego lasera, niewykrywalnych fragmentów i/lub broni zapalającej).
- (ii) Emitenci uzyskujący ponad 5% przychodów z wydobycia węgla energetycznego i/lub wytwarzania energii z węgla energetycznego.
- (iii) Emitenci uzyskujący ponad 5% przychodów z produkcji i wytwarzania piasków bitumicznych (znanych również jako piaski roponośne).
- (iv) Emitenci uzyskujący jakiegokolwiek przychody z bezpośredniego zaangażowania w produkcję głowic jądrowych i pocisków jądrowych lub podstawowych komponentów do wyłącznego użytku w broni jądrowej.
- (v) Emitenci produkujący wyroby tytoniowe.
- (vi) Emitenci, którzy mają jakiegokolwiek powiązania z produkcją automatycznej/półautomatycznej broni palnej lub amunicji przeznaczonej do użytku cywilnego.
- (vii) Emitenci, którzy uzyskują ponad 5% przychodów z produkcji broni palnej przeznaczonej do użytku cywilnego.
- (viii) Emitenci, którzy uzyskują ponad 5% przychodów z dystrybucji broni palnej przeznaczonej do użytku cywilnego.
- (ix) Emitenci, którzy zostali uznani za nieprzestrzegających zasad inicjatywy Global Compact Organizacji Narodów Zjednoczonych (obejmujących prawa człowieka, standardy pracy, ochronę środowiska i przeciwdziałanie korupcji).

W celu przeprowadzenia analizy kryteriów ESG Zarządzający Inwestycjami może wykorzystywać dane generowane wewnątrz przez Zarządzającego Inwestycjami i/lub jego Podmioty Powiązane lub dostarczane przez jednego lub więcej zewnętrznych dostawców badań ESG.

Jeżeli istniejące udziały, które są zgodne z kryteriami w momencie inwestycji, staną się niekwalifikowalne, zostaną zbyte w rozsądnym terminie.

Fundusz może uzyskać ograniczoną ekspozycję pośrednią (poprzez m.in. FIP i akcje lub jednostki programów zbiorowego inwestowania) na emitentów, których ekspozycje nie spełniają kryteriów ESG opisanych powyżej.

Intencją Zarządzającego Inwestycjami jest aby powyższe kontrole ewoluowały wraz z upływem czasu, w miarę udostępniania lepszych danych i większej liczby badań na ten temat. Pełna lista może być w dowolnym momencie zmieniana według uznania Zarządzającego Inwestycjami i (o ile nie zmienia opisu w niniejszej sekcji) może zostać wdrożona bez powiadamiania Posiadaczy tytułów uczestnictwa.

Fundusz będzie inwestować w Zrównoważone Inwestycje, jak określono powyżej.

Ponadto Fundusz będzie dążyć do osiągnięcia intensywności emisji dwutlenku węgla niższej niż intensywność emisji indeksu MSCI Emerging Markets Index („**Indeks**”). Co najmniej 90% emitentów papierów wartościowych, w które inwestuje Fundusz, posiada rating ESG lub zostało przeanalizowanych pod kątem ESG. W celu przeprowadzenia tej analizy Zarządzający Inwestycjami może wykorzystywać dane dostarczane przez zewnętrznych dostawców danych ESG, autorskie modele i lokalne informacje, a także może przeprowadzać wizyty terenowe.

Jeżeli jakiegokolwiek aktywa (inwestycje) Funduszu, zgodne w momencie inwestycji z celem inwestycyjnym i polityką inwestycyjną Funduszu i/lub Polityką ESG, staną się niekwalifikowalne, mogą one pozostać w jego posiadaniu do czasu, gdy będzie możliwe i wykonalne (w opinii Zarządzającego Inwestycjami) ich zbycie przez Fundusz (w rozsądnym terminie).

Do celów Zasad AMF ESG niniejsza polityka ESG stanowi wymierne cele ESG, które są włączone do polityki inwestycyjnej Funduszu.

Wskaźnik Referencyjny

Fundusz jest aktywnie zarządzany. Zarządzający Inwestycjami ma swobodę wyboru inwestycji Funduszu i w tym celu będzie odnosić się do Indeksu podczas konstruowania portfela Funduszu, a także do celów zarządzania ryzykiem, aby zapewnić, że aktywne ryzyko (tj. stopień odchylenia od indeksu) podejmowane przez Fundusz pozostaje odpowiednie, biorąc pod uwagę cel inwestycyjny i politykę inwestycyjną Funduszu. Zarządzający Inwestycjami nie jest związany składnikami ani wagą Indeksu przy wyborze inwestycji, ani też Indeks nie odzwierciedla Polityki ESG Funduszu. Zarządzający Inwestycjami może również według własnego uznania inwestować w papiery wartościowe spoza Indeksu w celu wykorzystania określonych możliwości inwestycyjnych. Fundusz został zaprojektowany tak, aby zapewnić inwestorom osiągnięcie celu inwestycyjnego poprzez podejmowanie aktywnego ryzyka na konserwatywnym poziomie w stosunku do indeksu w celu uzyskania współmiernego aktywnego zwrotu przekraczającego obowiązujące opłaty za zarządzanie w perspektywie długoterminowej (tj. 5 lat lub dłużej). Indeks powinien być wykorzystywany przez inwestorów do porównywania wyników Funduszu.

Walutą Bazową funduszu iShares Emerging Markets Equity Enhanced Active UCITS ETF jest dolar amerykański (USD).

iShares Europe Equity Enhanced Active UCITS ETF

Cel inwestycyjny

Celem inwestycyjnym Funduszu jest osiągnięcie długoterminowego wzrostu kapitału.

Polityka inwestycyjna

Fundusz jest aktywnie zarządzany. Aby osiągnąć swój cel inwestycyjny, Fundusz będzie inwestować co najmniej 70% swoich łącznych aktywów w akcje i instrumenty powiązane z akcjami (a mianowicie swapy całkowitego dochodu, kontrakty futures i opcje na kontrakty futures) spółek mających siedzibę, notowanych lub prowadzących główną działalność w Europie. Fundusz nie koncentruje się na żadnej konkretnej branży.

Aktywa Funduszu będą inwestowane zgodnie z Polityką ESG opisaną poniżej.

Fundusz wykorzystuje autorskie ilościowe (tj. matematyczne lub statystyczne) modele Zarządzającego Inwestycjami w celu osiągnięcia systematycznego (tj. opartego na regułach) podejścia do wyboru akcji. Modele umożliwiają wybór akcji z szerokiego spektrum akcji i klasyfikują je według trzech kategorii: fundamentów spółki, sentymentu rynkowego i okoliczności makroekonomicznych (każda z nich opisana jest poniżej). Zarządzający Inwestycjami przypisuje wagę do każdej kategorii w ramach modeli w oparciu o ocenę wyników, zmienności, korelacji i obrotów w ramach każdego modelu. W ramach kategorii fundamentów spółki Fundusz wykorzystuje techniki do oceny cech akcji, takich jak względna wycena, siła wyników, jakość bilansu i trendy przepływów pieniężnych. W ramach kategorii sentymentu rynkowego Fundusz stosuje techniki oceny czynników, takich jak poglądy innych uczestników rynku (na przykład analityków strony sprzedającej, innych inwestorów i zespołów zarządzających spółkami), a także trendy wykazywane przez powiązane spółki. W ramach kategorii okoliczności makroekonomicznych Fundusz stosuje techniki pozycjonowania portfela w odniesieniu do określonych branż, stylów (takich jak wartość (spółki, których cena akcji wskazuje na dobrą wartość, na przykład poprzez odniesienie do szacowanych przyszłych zysków), dynamika (spółki, które doświadczyły wzrostu cen akcji w pewnym okresie) i jakość (spółki, które wykazują dobre cechy jakościowe, takie jak rentowność, stabilność zysków i niski poziom dźwigni finansowej / zadłużenia)), krajów i rynków, które są najlepiej dostosowane do panujących warunków makroekonomicznych. Te modele ilościowe, w połączeniu z autorskim zautomatyzowanym narzędziem do budowy portfela Zarządzającego Inwestycjami, informują, które akcje będą składać się na portfel Funduszu, usuwając te, które są sprzeczne z polityką ESG Funduszu opisaną poniżej i zastępując je akcjami z tego samego uniwersum o podobnej oczekiwanej stopie zwrotu. Zarządzający Inwestycjami dokonuje przeglądu pozycji wygenerowanych przez narzędzie do budowy portfela, zanim zostaną one przedmiotem obrotu, w celu porównania z kategoriami (jak opisano powyżej) wprowadzonymi do modelu i w celu rozważenia wpływu wszelkich późniejszych informacji publicznych w odniesieniu do pozycji, jak np. ogłoszenia o fuzjach i przejęciach, znaczące spory sądowe lub zmiany w kadrze kierowniczej wyższego szczebla.

Fundusz może inwestować do 10% łącznych aktywów w papiery wartościowe o stałym dochodzie o ratingu inwestycyjnym (lub uznanym przez Zarządzającego Inwestycjami za równoważny), emitowane przez przedsiębiorstwa lub rząd, o stałym lub zmiennym oprocentowaniu.

Fundusz może również inwestować w środki pieniężne, depozyty („**Środki pieniężne**”) oraz pomocnicze aktywa płynne (które zwykle obejmują należności z tytułu dywidend/dochodów) z zastrzeżeniem limitów określonych w Załączniku III do niniejszego Prospektu. Fundusz może, w celu zachowania wartości takich Środków pieniężnych, inwestować w jeden lub więcej codziennych programów zbiorowego inwestowania na rynku pieniężnym, jak określono poniżej w części „Zarządzanie środkami pieniężnymi i środkami pieniężnymi FIP”.

Aby pomóc w osiągnięciu celu inwestycyjnego, Fundusz może, z zastrzeżeniem Przepisów i warunków nałożonych przez Bank Centralny, inwestować do 10% łącznych aktywów w inne otwarte przedsiębiorstwa zbiorowego inwestowania, w tym w fundusze notowane na giełdzie (ETF).

Fundusz może inwestować w FIP w celach inwestowania bezpośredniego lub w celach efektywnego zarządzania portfelem, a mianowicie w swapy całkowitego dochodu, kontrakty futures i opcje na kontrakty futures oraz walutowe kontrakty terminowe forward zgodnie z ograniczeniami określonymi w Załączniku II do niniejszego Prospektu (z zastrzeżeniem warunków i w granicach określonych przez Bank Centralny), aby pomóc w osiągnięciu celu inwestycyjnego, uzyskać ekspozycję na akcje opisane powyżej oraz w celach zabezpieczenia walutowego. Aktywa referencyjne stanowiące podstawę swapów całkowitego dochodu, o ile występują, będą dowolnymi

papierami wartościowymi, koszykiem papierów wartościowych lub kwalifikującymi się indeksami, które są zgodne z polityką inwestycyjną Funduszu i które powinny obejmować, bez ograniczeń, indeksy akcji dające dostęp do kapitałowych papierów wartościowych spółek mających siedzibę, notowanych lub prowadzących główną działalność w Europie. Szczegółowe informacje na temat indeksów akcji wykorzystywanych przez Fundusz zostaną przedstawione w raporcie rocznym Spółki.

W przypadku gdy Fundusz inwestuje w nie w pełni sfinansowane FIP, Fundusz może inwestować (i) środki pieniężne do kwoty nominalnej takich FIP pomniejszone o płatności z tytułu marży (jeżeli takie istnieją) w ramach takich FIP, oraz (ii) wszelkie zabezpieczenia gotówkowe związane ze zmiennym depozytem zabezpieczającym otrzymane w odniesieniu do takich FIP (łącznie „Środki pieniężne FIP”) w jednym lub kilku dziennych programach zbiorowego inwestowania na rynku pieniężnym, jak określono poniżej w części „Zarządzanie Środkami pieniężnymi i Środkami pieniężnymi FIP”.

Fundusz może również stosować techniki i instrumenty związane ze zbywalnymi papierami wartościowymi w celu efektywnego zarządzania portfelem zgodnie z warunkami określonymi w części zatytułowanej „Efektywne zarządzanie portfelem” w niniejszym Prospekcie.

Inwestycje Funduszu będą ograniczone do inwestycji dozwolonych w Przepisach, które są szczegółowo opisane w Załączniku III niniejszego Prospektu. Inwestycje Funduszu, inne niż inwestycje w pozagiełdowe FIP, papiery wartościowe o stałym dochodzie w obrocie pozagiełdowym oraz pozagiełdowe otwarte przedsiębiorstwa zbiorowego inwestowania, będą zazwyczaj notowane na giełdzie lub będą przedmiotem obrotu na Rynkach Regulowanych określonych w Załączniku I do niniejszego Prospektu. Potencjalni inwestorzy w Fundusz mogą uzyskać udział składników Funduszu z oficjalnej strony internetowej iShares (www.iShares.com) lub od Zarządzającego Inwestycjami.

Polityka ESG

Zarządzający Inwestycjami będzie dążyć do ograniczenia i/lub wykluczenia inwestycji bezpośrednich (w stosownych przypadkach) w emitentów korporacyjnych, którzy w momencie zakupu, w opinii Zarządzającego Inwestycjami, mają ekspozycję lub powiązania z określonymi sektorami (w niektórych przypadkach z zastrzeżeniem określonych progów przychodów), w tym m.in.:

- (i) Emitenci, którzy są zaangażowani w produkcję kontrowersyjnych rodzajów broni lub są w inny sposób z tą branżą związani (dotyczy to m.in. produkcji amunicji kasetowej, biologicznej, chemicznej, min lądowych, zubożonego uranu, oślepiającego lasera, niewykrywalnych fragmentów i/lub broni zapalającej).
- (ii) Emitenci uzyskujący ponad 5% przychodów z wydobycia węgla energetycznego i/lub wytwarzania energii z węgla energetycznego.
- (iii) Emitenci uzyskujący ponad 5% przychodów z produkcji i wytwarzania piasków bitumicznych (znanych również jako piaski roponośne).
- (iv) Emitenci uzyskujący jakiegokolwiek przychody z bezpośredniego zaangażowania w produkcję głowic jądrowych i pocisków jądrowych lub podstawowych komponentów do wyłącznego użytku w broni jądrowej.
- (v) Emitenci produkujący wyroby tytoniowe.
- (vi) Emitenci, którzy mają jakiegokolwiek powiązania z produkcją automatycznej/półautomatycznej broni palnej lub amunicji przeznaczonej do użytku cywilnego.
- (vii) Emitenci, którzy uzyskują ponad 5% przychodów z produkcji broni palnej przeznaczonej do użytku cywilnego.
- (viii) Emitenci, którzy uzyskują ponad 5% przychodów z dystrybucji broni palnej przeznaczonej do użytku cywilnego.
- (ix) Emitenci, którzy zostali uznani za nieprzestrzegających zasad inicjatywy Global Compact Organizacji Narodów Zjednoczonych (obejmujących prawa człowieka, standardy pracy, ochronę środowiska i przeciwdziałanie korupcji).

W celu przeprowadzenia analizy kryteriów ESG Zarządzający Inwestycjami może wykorzystywać dane generowane wewnętrznie przez Zarządzającego Inwestycjami i/lub jego Podmioty Powiązane lub dostarczane przez jednego lub więcej zewnętrznych dostawców badań ESG.

Jeżeli istniejące udziały, które są zgodne z kryteriami w momencie inwestycji, staną się niekwalifikowalne, zostaną zbyte w rozsądnym terminie.

Fundusz może uzyskać ograniczoną ekspozycję pośrednią (poprzez m.in. FIP i akcje lub jednostki programów zbiorowego inwestowania) na emitentów, których ekspozycje nie spełniają kryteriów ESG opisanych powyżej.

Intencją Zarządzającego Inwestycjami jest aby powyższe kontrole ewoluowały wraz z upływem czasu, w miarę udostępniania lepszych danych i większej liczby badań na ten temat. Pełna lista może być w dowolnym momencie zmieniana według uznania Zarządzającego Inwestycjami i (o ile nie zmienia opisu w niniejszej sekcji) może zostać wdrożona bez powiadamiania Posiadaczy tytułów uczestnictwa.

Fundusz będzie inwestować w Zrównoważone Inwestycje, jak określono powyżej.

Ponadto Fundusz będzie dążył do osiągnięcia intensywności emisji dwutlenku węgla niższej niż intensywność emisji indeksu MSCI Europe Index („Indeks”). Co najmniej 90% emitentów papierów wartościowych, w które inwestuje Fundusz, posiada rating ESG lub zostało przeanalizowanych pod kątem ESG. W celu przeprowadzenia tej analizy Zarządzający Inwestycjami może wykorzystywać dane dostarczane przez zewnętrznych dostawców danych ESG, autorskie modele i lokalne informacje, a także może przeprowadzać wizyty terenowe.

Jeżeli jakiegokolwiek aktywa (inwestycje) Funduszu, zgodne w momencie inwestycji z celem inwestycyjnym i polityką inwestycyjną Funduszu i/lub Polityką ESG, staną się niekwalifikowalne, mogą one pozostać w jego posiadaniu do czasu, gdy będzie możliwe i wykonalne (w opinii Zarządzającego Inwestycjami) ich zbycie przez Fundusz (w rozsądnym terminie).

Do celów Zasad AMF ESG niniejsza polityka ESG stanowi wymierne cele ESG, które są włączone do polityki inwestycyjnej Funduszu.

Wskaźnik Referencyjny

Fundusz jest aktywnie zarządzany. Zarządzający Inwestycjami ma swobodę wyboru inwestycji Funduszu i w tym celu będzie odnosił się do Indeksu podczas konstruowania portfela Funduszu, a także do celów zarządzania ryzykiem, aby zapewnić, że aktywne ryzyko (tj. stopień odchylenia od indeksu) podejmowane przez Fundusz pozostaje odpowiednie, biorąc pod uwagę cel inwestycyjny i politykę inwestycyjną Funduszu. Zarządzający Inwestycjami nie jest związany składnikami ani wagą Indeksu przy wyborze inwestycji, ani też Indeks nie odzwierciedla Polityki ESG Funduszu. Zarządzający Inwestycjami może również według własnego uznania inwestować w papiery wartościowe spoza Indeksu w celu wykorzystania określonych możliwości inwestycyjnych. Fundusz został zaprojektowany tak, aby zapewnić inwestorom osiągnięcie celu inwestycyjnego poprzez podejmowanie aktywnego ryzyka na konserwatywnym poziomie w stosunku do indeksu w celu uzyskania współmiernego aktywnego zwrotu przekraczającego obowiązujące opłaty za zarządzanie w perspektywie długoterminowej (tj. 5 lat lub dłużej). Indeks powinien być wykorzystywany przez inwestorów do porównywania wyników Funduszu.

Walutą Bazową funduszu iShares Europe Equity Enhanced Active UCITS ETF jest euro (EUR).

iShares Global Aggregate Bond ESG SRI UCITS ETF

Cel inwestycyjny

Celem inwestycyjnym Funduszu jest zapewnienie inwestorowi zwrotu z inwestycji, z uwzględnieniem zarówno zwrotu z kapitału, jak i dochodu, który odzwierciedla zwrot z indeksu Bloomberg MSCI Global Aggregate and Green Bond ESG SRI Index.

Polityka inwestycyjna

Aby osiągnąć ten cel inwestycyjny, polityka inwestycyjna Funduszu polega na inwestowaniu w portfel papierów wartościowych o stałym dochodzie, który w największym możliwym i wykonalnym stopniu składa się z papierów wartościowych będących składnikami indeksu Bloomberg MSCI Global Aggregate and Green Bond ESG SRI Index, który jest Wskaźnikiem Referencyjnym dla tego Funduszu. Fundusz zamierza stosować techniki optymalizacji w celu osiągnięcia podobnego zwrotu jak dla Wskaźnika Referencyjnego i dlatego nie oczekuje się, aby Fundusz przez cały czas utrzymywał każdy składnik bazowy Wskaźnika Referencyjnego lub utrzymywał go w takiej samej proporcji jak ich udział we Wskaźniku Referencyjnym. Fundusz może utrzymywać niektóre papiery wartościowe niewchodzące w skład danego Wskaźnika Referencyjnego, jeżeli pozwalają one osiągnąć podobne wyniki z inwestycji (przy analogicznym profilu ryzyka), co określone papiery wartościowe wchodzące w skład Wskaźnika Referencyjnego. Jednakże od czasu do czasu Fundusz może utrzymywać wszystkie składniki Wskaźnika Referencyjnego. Zakłada się, że inwestycje bezpośrednio Funduszu będą dokonywane wyłącznie w papiery wartościowe emitentów spełniających wymogi dotyczące inwestycji odpowiedzialnych społecznie („**SRI**”) i/lub ratingi dotyczące środowiska, społeczeństwa i zarządzania („**ESG**”) wskazane przez dostawcę indeksu.

Inwestycje Funduszu będą w momencie zakupu zgodne z wymogami ratingu kredytowego określonymi w Wskaźniku Referencyjnym Funduszu, który jest na poziomie inwestycyjnym, chociaż może to obejmować obligacje nieposiadające ratingu lub z ratingiem dzielonym, uznane za będące podobnej jakości, co obligacje o ratingu na poziomie inwestycyjnym w momencie zakupu. Zakłada się, że inwestycje Funduszu będą obejmować papiery wartościowe o ratingu na poziomie inwestycyjnym, które wchodzą w skład Wskaźnika Referencyjnego, jednak okresowo i w pewnych okolicznościach inwestycje mogą obejmować aktywa o niższej klasie. W takim przypadku Fundusz może utrzymywać papiery wartościowe nieposiadające ratingu na poziomie inwestycyjnym do czasu, gdy papiery wartościowe nieposiadające ratingu na poziomie inwestycyjnym przestaną wchodzić w skład Wskaźnika Referencyjnego Funduszu (w stosownych przypadkach) i likwidacja tych pozycji jest możliwa do zrealizowania (w opinii Zarządzającego Inwestycjami).

Bezpośrednie inwestycje Funduszu będą w momencie zakupu zgodne z wymogami SRI i/lub ratingami ESG określonymi we Wskaźniku Referencyjnym dla tego Funduszu. Fundusz może nadal posiadać papiery wartościowe, które przestały spełniać wymogi SRI i/lub ratingi ESG Wskaźnika Referencyjnego Funduszu do czasu, gdy odpowiednie papiery wartościowe przestaną wchodzić w skład Wskaźnika Referencyjnego, a likwidacja pozycji będzie możliwa do zrealizowania (w opinii Zarządzającego Inwestycjami).

W celach zachowania zgodności z Zasadami AMF ESG Fundusz przyjmuje podejście, które opiera się na wyborze „najlepszych w swojej kategorii” w odniesieniu do zrównoważonych inwestycji. Podejście „najlepsze w swojej kategorii” oznacza, że inwestując w portfel papierów wartościowych, który w największym możliwym i wykonalnym stopniu składa się z papierów wartościowych wchodzących w skład Wskaźnika Referencyjnego, zakłada się, że Fundusz zainwestuje w najlepszych emitentów z perspektywy ESG/SRI (na podstawie kryteriów ESG oraz SRI Wskaźnika Referencyjnego) w każdym odpowiednim sektorze działalności uwzględnionym we Wskaźniku Referencyjnym. Ponad 90% liczby emitentów w Funduszu, z wyłączeniem Środków pieniężnych i systemów zbiorowego inwestowania na rynku pieniężnym z codzienną obsługą operacji, jest ocenianych lub analizowanych zgodnie z kryteriami ESG i SRI Wskaźnika Referencyjnego. W wyniku zastosowania kryteriów ESG i SRI Wskaźnika Referencyjnego Fundusz stosuje podejście selektywne do celów Zasad AMF ESG, co oznacza, że portfel Funduszu jest zredukowany o co najmniej 20% w porównaniu z indeksem Bloomberg Global Aggregate Index („Indeks

Macierzysty”), obliczanego albo (i) na podstawie liczby emitentów, albo (ii) na podstawie względnej wagi emitentów uzyskujących najgorsze wyniki we Wskaźniku Referencyjnym.

Walutą bazową funduszu iShares Global Aggregate Bond ESG SRI UCITS ETF jest dolar amerykański (USD).

Wskaźnik Referencyjny

Indeks Bloomberg MSCI Global Aggregate and Green Bond ESG SRI Index mierzy wyniki obligacji rządowych, obligacji związanych z rządem, obligacji przedsiębiorstw i obligacji sekurytyzowanych denominowanych w walutach lokalnych, o stopie stałej i ratingu na poziomie inwestycyjnym, z rynków rozwiniętych i wschodzących, które są zawarte w Indeksie Macierzystym i wyłączają emitentów na podstawie kryteriów ESG, SRI i innych kryteriów określonych przez dostawcę indeksu.

Wskaźnik Referencyjny stosuje wykluczenia zgodnie z unijnymi wskaźnikami referencyjnymi dostosowanymi do porozumienia paryskiego, jak określono w Rozporządzeniu Delegowanym Komisji (UE) 2020/1818 (i szerzej opisano w podrozdziale „Wykluczenia dotyczące unijnych wskaźników referencyjnych dostosowanych do porozumienia paryskiego” w rozdziale „Rozporządzenie SFDR” Prospektu).

Aby kwalifikować się do włączenia do Wskaźnika Referencyjnego, obligacje muszą mieć co najmniej jeden rok do terminu zapadalności, muszą być zgodne z minimalnymi kwotami nominalnymi w walucie lokalnej pozostającymi do spłaty i ustalonymi przez dostawcę indeksu i muszą posiadać rating na poziomie inwestycyjnym (Baa3/BBB-/BBB- lub wyższy) przy zastosowaniu średniego ratingu Moody’s, S&P i Fitch. W przypadku, gdy dostępny jest rating tylko dwóch agencji, stosuje się niższy rating. W przypadku, gdy dostępny jest rating tylko jednej agencji, stosuje się ten rating. W przypadku, gdy wyraźny rating poziomu obligacji nie jest dostępny, dostawca indeksu może wykorzystać inne źródła do klasyfikacji jakości kredytowej obligacji. Warunkowe papiery wartościowe, obligacje o charakterze kapitałowym, miejskie papiery wartościowe zwolnione z podatku, obligacje powiązane z inflacją, emisje o stopie zmiennej, oferty niepubliczne, obligacje detaliczne i niektóre inne rodzaje obligacji są wyłączone ze Wskaźnika Referencyjnego.

Wskaźnik Referencyjny jest przechylany, aby przeznaczyć co najmniej 10% jego całkowitej wartości rynkowej na papiery wartościowe sklasyfikowane jako obligacje zielone w ramach metodologii indeksu. Wskaźnik Referencyjny definiuje zielone obligacje jako papiery wartościowe o stałym dochodzie, z których wpływy są wyłącznie i formalnie stosowane do projektów lub działań promujących cele klimatyczne lub inne cele związane ze zrównoważonym rozwojem środowiska. Zgodnie z metodologią Wskaźnika Referencyjnego papiery wartościowe (niezależnie od tego, czy są oznakowane przez emitenta jako zielone, czy nie) są niezależnie oceniane przez MSCI ESG Research na podstawie następujących czterech kryteriów w celu ustalenia, czy powinny być klasyfikowane jako obligacje zielone: (i) deklarowane wykorzystanie wpływów; (ii) proces oceny i selekcji projektów ekologicznych; (iii) proces zarządzania przychodami; oraz (iv) zobowiązanie do stałego składania sprawozdań dotyczących efektywności środowiskowej wykorzystania wpływów. Aby obligacje zostały uznane za obligacje zielone do celów metodologii indeksu, muszą zostać spełnione wszystkie cztery kryteria dla obligacji wydanych po opublikowaniu zasad dotyczących obligacji ekologicznych (porozumienie między uczestnikami rynku w sprawie zbioru norm dotyczących zielonych mandatów emisji etykiet), chociaż obligacje wyemitowane przed tą datą, które nie spełniają wszystkich czterech kryteriów, mogą nadal kwalifikować się do włączenia do Wskaźnika Referencyjnego. W ramach Wskaźnika Referencyjnego przewiduje się również przydzielenie jego części: (1) przedsiębiorstwom, które osiągają minimalny procent swoich przychodów z produktów lub usług o pozytywnym wpływie na środowisko i/lub społeczeństwo, (2) przedsiębiorstwom, które posiadają jeden lub więcej aktywnych celów w zakresie redukcji emisji dwutlenku węgla zatwierdzonych w ramach inicjatywy Science Based Targets (SBTi) lub (3) papierom wartościowym, które wg MSCI kwalifikują się jako „zielone obligacje”.

Obligacje należące do sektorów o ratingu MSCI ESG i niesklasyfikowane jako obligacje zielone do celów metodologii indeksu będą uwzględniane we Wskaźniku Referencyjnym tylko wtedy, gdy ich emitenci posiadają rating MSCI ESG na poziomie BBB lub wyższym. Rating ESG MSCI ma na celu pomiar odporności emitenta na długoterminowe, istotne dla branży ryzyka związane z ESG oraz sposobu zarządzania ryzykiem związanym z ESG w stosunku do innych podmiotów z branży. Metodologia ratingu MSCI ESG zapewnia większą przejrzystość i zrozumienie charakterystyki ESG emitentów, identyfikując emitentów posiadających silne ratingi MSCI ESG jako tych, którzy mogą być lepiej przygotowani na przyszłe wyzwania związane z ESG i którzy mogą doświadczyć mniej kontrowersji związanych z ESG.

Wskaźnik Referencyjny stosuje weryfikację Bloomberg MSCI SRI, która wyklucza emitentów działających w następujących branżach: rozerwka dla dorosłych, alkohol, cywilna broń palna, broń kontrowersyjna, broń konwencjonalna, paliwa kopalne, hazard, organizmy modyfikowane genetycznie, broń jądrowa, węgiel energetyczny oraz tytoń. Wyjątek stanowi składnik Wskaźnika Referencyjnego w postaci zielonych obligacji, który nie wyklucza emitentów działających w branżach: energia jądrowa, węgiel termiczny, rezerwy paliw kopalnych oraz niekonwencjonalne złoża ropy naftowej i gazu. Weryfikacja MSCI SRI Bloomberg określa zaangażowanie w każdy z ograniczonych rodzajów działalności w oparciu o procent przychodów, zdefiniowany próg całkowitych przychodów lub jakkolwiek związek z ograniczonym rodzajem działalności, niezależnie od wysokości otrzymanych przychodów.

Wskaźnik Referencyjny wyklucza również emitentów na podstawie zasad ESG, które mierzą zaangażowanie każdego z emitentów w bardzo znaczące kontrowersje dotyczące ESG oraz stopień ich zgodności z międzynarodowymi normami i zasadami. Wskaźnik Referencyjny wyklucza również przedsiębiorstwa, które zostały uznane przez dostawcę indeksu za zaangażowane w kontrowersyjne sprawy mające negatywny wpływ ESG na ich działalność i/lub produkty oraz usługi, bazując na wyniku kwestii kontrowersyjnych ESG według MSCI („Wynik kwestii kontrowersyjnych ESG MSCI”). Emitenci, którzy nie zostali ocenieni przez dostawcę indeksu w zakresie kontrowersyjności ESG są również wyłączeni ze Wskaźnika Referencyjnego. Minimalny wynik kwestii kontrowersyjnych ESG MSCI określony przez dostawcę indeksu w celu ustalenia, czy kwalifikuje się on do włączenia

do Wskaźnika Referencyjnego, można znaleźć na stronie internetowej dostawcy indeksu <https://www.msci.com/index-methodology>. Wskaźnik Referencyjny wyklucza również emitentów państwowych podlegających sankcjom handlowym Rady Bezpieczeństwa Organizacji Narodów Zjednoczonych.

Fundusz może handlować chińskimi obligacjami kontynentalnymi na Międzybankowym Rynku Obligacji w Chinach i/lub poprzez Bond Connect.

Wskaźnik Referencyjny jest równoważony raz na miesiąc w celu uwzględnienia zmian w ratingach i weryfikacjach wykluczających opisanych powyżej, zapewniając minimalny przydział 10% papierów wartościowych sklasyfikowanych jako obligacje zielone w ramach metodologii indeksu. Więcej informacji na temat składników Wskaźnika Referencyjnego i ich wag można znaleźć na stronie internetowej <https://www.bloombergindices.com/bloomberg-indices/>.

iShares Global Govt Bond UCITS ETF

Cel inwestycyjny

Celem inwestycyjnym Funduszu jest zapewnienie inwestorowi całkowitego zwrotu z inwestycji, z uwzględnieniem zarówno zwrotu kapitału, jak i dochodu, który odzwierciedla zwrot z indeksu FTSE Group-of-Seven (G7) Government Bond Index.

Polityka inwestycyjna

Aby osiągnąć ten cel inwestycyjny, polityka inwestycyjna tego Funduszu polega na inwestowaniu w portfel papierów wartościowych o stałym dochodzie, który w największym możliwym i wykonalnym stopniu składa się z papierów wartościowych będących składnikami indeksu FTSE Group-of-Seven (G7) Government Bond Index, który jest Wskaźnikiem Referencyjnym dla tego Funduszu. Fundusz zamierza stosować techniki optymalizacji w celu osiągnięcia podobnego zwrotu jak dla Wskaźnika Referencyjnego i dlatego nie oczekuje się, aby Fundusz przez cały czas utrzymywał każdy składnik bazowy Wskaźnika Referencyjnego lub utrzymywał go w takiej samej proporcji jak ich udział we Wskaźniku Referencyjnym. Fundusz może utrzymywać niektóre papiery wartościowe niewchodzące w skład danego Wskaźnika Referencyjnego, jeżeli pozwalają one osiągnąć podobne wyniki z inwestycji (przy analogicznym profilu ryzyka), co określone papiery wartościowe wchodzące w skład Wskaźnika Referencyjnego. Jednakże od czasu do czasu Fundusz może utrzymywać wszystkie składniki Wskaźnika Referencyjnego.

Fundusz będzie inwestował w zbywalne papiery wartościowe oraz instrumenty rynku pieniężnego wyemitowane lub gwarantowane przez rządy. W momencie zakupu będą one spełniać wymogi dotyczące ratingu kredytowego Wskaźnika Referencyjnego, który w tym przypadku jest na poziomie inwestycyjnym. Chociaż przewiduje się, że inwestycje Funduszu będą obejmować emisje o ratingu na poziomie inwestycyjnym, od czasu do czasu można obniżyć poziom emisji w pewnych okolicznościach. W takim przypadku Fundusz może utrzymywać papiery wartościowe nieposiadające ratingu na poziomie inwestycyjnym do czasu, gdy papiery wartościowe nieposiadające ratingu na poziomie inwestycyjnym przestaną wchodzić w skład Wskaźnika Referencyjnego Funduszu (w stosownych przypadkach) i likwidacja tych pozycji jest możliwa do zrealizowania (w opinii Zarządzającego Inwestycjami).

Walutą bazową iShares Global Govt Bond UCITS ETF jest dolar amerykański (US\$).

Wskaźnik Referencyjny

Indeks FTSE Group-of-Seven (G7) Government Bond Index mierzy wyniki obligacji rządowych o stałej stopie i ratingu na poziomie inwestycyjnym, o pozostałym terminie zapadalności wynoszącym co najmniej jeden rok. Wskaźnik Referencyjny jest równoważony co miesiąc. Więcej informacji na temat Wskaźnika Referencyjnego (w tym jego składników) można znaleźć na stronie internetowej dostawcy wskaźnika pod adresem <https://www.yieldbook.com/m/indexes/req/>.

iShares Global Inflation Linked Govt Bond UCITS ETF

Cel inwestycyjny

Celem inwestycyjnym tego Funduszu jest zapewnienie inwestorowi zwrotu z inwestycji, z uwzględnieniem zarówno zwrotu kapitału, jak i dochodu, który odzwierciedla zwrot z indeksu Bloomberg World Government Inflation-Linked Bond Index.

Polityka inwestycyjna

Aby osiągnąć ten cel inwestycyjny, polityka inwestycyjna tego Funduszu polega na inwestowaniu w portfel emisji obligacji rządowych, który w największym możliwym i wykonalnym stopniu składa się z papierów wartościowych będących składnikami indeksu Bloomberg World Government Inflation-Linked Bond Index, który jest Wskaźnikiem Referencyjnym dla tego Funduszu. Wskaźnik Referencyjny ma na celu przedstawienie głównych rynków obligacji powiązanych z inflacją na świecie. Fundusz zamierza stosować techniki optymalizacji w celu osiągnięcia podobnego zwrotu jak dla Wskaźnika Referencyjnego i dlatego nie oczekuje się, aby Fundusz przez cały czas utrzymywał każdy składnik bazowy Wskaźnika Referencyjnego lub utrzymywał go w takiej samej proporcji jak ich udział we Wskaźniku Referencyjnym. Fundusz może utrzymywać niektóre papiery wartościowe niewchodzące w skład danego Wskaźnika Referencyjnego, jeżeli pozwalają one osiągnąć podobne wyniki z inwestycji (przy analogicznym profilu ryzyka), co określone papiery wartościowe wchodzące w skład Wskaźnika Referencyjnego. Jednakże od czasu do czasu Fundusz może utrzymywać wszystkie składniki Wskaźnika Referencyjnego.

Walutą Bazową iShares Global Inflation Linked Govt Bond UCITS ETF jest dolar amerykański (US\$).

Wskaźnik Referencyjny

Indeks Bloomberg World Government Inflation-Linked Bond Index mierzy wyniki głównych rynków obligacji rządowych powiązanych z inflacją o ratingu na poziomie inwestycyjnym. Wskaźnik Referencyjny ma obejmować tylko te rynki, na których istnieje prawdopodobieństwo i możliwość inwestowania przez globalny fundusz powiązany z rządem. Kwalifikuje się wyłącznie dług państwowy związany z inflacją, wyemitowany w walucie krajowej tego kraju. Obligacje muszą być indeksowane i powiązane z powszechnie stosowanym krajowym wskaźnikiem inflacji, przy minimalnym pozostałym czasie do terminu zapadalności wynoszącym jeden rok. Wskaźnik Referencyjny jest równoważony co miesiąc. Więcej informacji na temat Wskaźnika Referencyjnego (w tym jego składników) można znaleźć na stronie internetowej dostawcy indeksu pod adresem <https://www.bloombergindices.com/bloomberg-indices/>.

iShares Global Real Estate Environmental Tilt UCITS ETF

Cel inwestycyjny

Celem inwestycyjnym Funduszu jest zapewnienie inwestorowi całkowitego zwrotu z inwestycji, z uwzględnieniem zarówno zwrotu kapitału, jak i dochodu, który odzwierciedla zwrot z indeksu FTSE EPRA Nareit Developed Green Low Carbon Target Select UCITS Capped Index.

Polityka inwestycyjna

Aby osiągnąć założony cel inwestycyjny, Fundusz stosuje politykę inwestycyjną polegającą na inwestowaniu w portfel kapitałowych papierów wartościowych, który w największym możliwym i wykonalnym stopniu składa się z papierów wartościowych wchodzących w skład indeksu FTSE EPRA Nareit Developed Green Low Carbon Target Select UCITS Capped Index, który jest Wskaźnikiem Referencyjnym dla tego Funduszu. Fundusz zamierza stosować techniki optymalizacji w celu osiągnięcia podobnego zwrotu jak dla Wskaźnika Referencyjnego i dlatego nie oczekuje się, aby Fundusz przez cały czas utrzymywał każdy składnik bazowy Wskaźnika Referencyjnego lub utrzymywał go w takiej samej proporcji jak ich udział we Wskaźniku Referencyjnym. Fundusz może utrzymywać niektóre papiery wartościowe niewchodzące w skład danego Wskaźnika Referencyjnego, jeżeli pozwalają one osiągnąć podobne wyniki z inwestycji (przy analogicznym profilu ryzyka), co określone papiery wartościowe wchodzące w skład Wskaźnika Referencyjnego. Jednakże od czasu do czasu Fundusz może utrzymywać wszystkie składniki Wskaźnika Referencyjnego.

Zakłada się, że inwestycje bezpośrednie Funduszu będą w momencie zakupu zgodne z wymogami dotyczącymi środowiska, społeczeństwa i zarządzania („ESG”) i/lub ratingami ESG określonymi we Wskaźniku Referencyjnym dla tego Funduszu. Fundusz może nadal posiadać papiery wartościowe, które przestały spełniać wymogi ESG i/lub ratingi ESG Wskaźnika Referencyjnego Funduszu do czasu, gdy odpowiednie papiery wartościowe przestaną wchodzić w skład Wskaźnika Referencyjnego, a likwidacja pozycji będzie możliwa do zrealizowania (w opinii Zarządzającego Inwestycjami). Ponadto zakłada się, że bezpośrednie inwestycje Funduszu nie będą w momencie zakupu obejmować inwestycji w spółki zaangażowane w poważne kontrowersje w kontekście ESG, zgodnie z ustaleniami Zarządzającego Inwestycjami. Fundusz może nadal utrzymywać papiery wartościowe takich spółek do czasu, gdy likwidacja pozycji będzie możliwa i wykonalna (w opinii Zarządzającego Inwestycjami).

W celach zachowania zgodności z Zasadami AMF ESG Fundusz przyjmie wiążące i istotnie angażujące podejście w zakresie optymalizacji ESG w odniesieniu do zrównoważonego inwestowania. W ramach tego podejścia Fundusz będzie dążył do inwestowania w portfel papierów wartościowych, który, na tyle na ile to możliwe i wykonalne, składa się z papierów wartościowych wchodzących w skład Wskaźnika Referencyjnego. Wskaźnik Referencyjny przechyla ekspozycję na emitentów w oparciu o ich alokację do zielonej certyfikacji, a jego ekspozycja na zieloną certyfikację jest większa w porównaniu do Spektrum Inwestycyjnego (zgodnie z definicją poniżej). Ponad 90% aktywów netto Funduszu, z wyłączeniem Środków pieniężnych i systemów zbiorowego inwestowania na rynku pieniężnym z codzienną obsługą operacji, jest ocenianych lub analizowanych zgodnie z kryteriami ESG Wskaźnika Referencyjnego. W przypadku FIP wszelkie takie analizy będą miały zastosowanie wyłącznie do bazowych papierów wartościowych. Przyjmując metodologię ESG Wskaźnika Referencyjnego, Fundusz stosuje podejście podwyższania wskaźnika pozafinansowego dla celów Zasad AMF ESG, co oznacza, że średni ważony wskaźnik środowiskowy Funduszu (będący odpowiednim wskaźnikiem pozafinansowym Funduszu) będzie co najmniej o 20% lepszy od średniego wskaźnika środowiskowego Spektrum Inwestycyjnego (zdefiniowanego poniżej) w oparciu o wzrost w zakresie zielonej certyfikacji.

Walutą bazową funduszu iShares Global Real Estate Environmental Tilt UCITS ETF jest dolar amerykański (USD).

Wskaźnik Referencyjny

Indeks FTSE EPRA Nareit Developed Green Low Carbon Target Select UCITS Capped Index ma na celu odzwierciedlenie wyników podzbioru notowanych na giełdzie spółek z sektora nieruchomości i funduszy inwestycji w nieruchomości (REIT) w ramach indeksu FTSE EPRA Nareit Developed Index („Spektrum Inwestycyjne”) w krajach rozwiniętych na całym świecie, który wyklucza emitentów ze Spektrum Inwestycyjnego na podstawie kryteriów wykluczających ESG dostawcy indeksu i przechyla skład Wskaźnika Referencyjnego w kierunku emitentów wykazujących określone wskaźniki środowiskowe (zielona certyfikacja, zużycie energii i intensywność emisji dwutlenku węgla, jak opisano poniżej).

Spektrum Inwestycyjne jest wazone kapitalizacją rynkową akcji w wolnym obrocie i mierzy wyniki notowanych spółek z branży nieruchomości oraz funduszy REIT w krajach rozwiniętych na całym świecie, które spełniają kryteria FTSE dotyczące wielkości, przychodów, płynności i wolnego obrotu.

Wskaźnik Referencyjny stosuje kryteria wykluczające ESG względem emitentów ze Spektrum Inwestycyjnego w oparciu o ich zaangażowanie w następujące sektory działalności/działania (lub działania powiązane): piaski ropopodne, węgiel energetyczny, kontrowersyjne rodzaje broni, kontrakty wojskowe, tytoń i broń strzelecka.

Dostawca indeksu definiuje, co stanowi „zaangażowanie” w każdą z działalności objętych ograniczeniem. Taka ocena może być dokonywana na podstawie procentowego udziału w przychodach, określonego progu przychodów ogółem lub jakichkolwiek powiązań z działalnością, której dotyczy ograniczenie, niezależnie od kwoty uzyskiwanych przychodów. Emitenci bez danych dotyczących zaangażowania w takie sektory działalności lub działania są wykluczeni ze Wskaźnika Referencyjnego.

Oprócz tego Wskaźnik Referencyjny ma na celu wykluczenie spółek sklasyfikowanych jako niespełniające wymogów oceny Global Standards Screening firmy Sustainalytics („GSS”). GSS zapewnia ocenę wpływu spółki na interesariuszy oraz zakresu, w jakim spółka powoduje, przyczynia się lub jest powiązana z naruszeniami międzynarodowych norm i standardów. Podstawę oceny GSS stanowią zasady inicjatywy UN Global Compact („UNGC”).

Waga pozostałych składników Spektrum Inwestycyjnego zostanie przechylona przez dostawcę indeksu, którego celem jest efektywne przeważanie lub niedoważanie składników w stosunku do Spektrum Inwestycyjnego w oparciu o trzy wskaźniki środowiskowe: zieloną certyfikację, zużycie energii i intensywność emisji dwutlenku węgla. Zielona certyfikacja jest definiowana jako udział całkowitej powierzchni najmu netto będącej własnością lub zarządzanej przez składnik, który jest certyfikowany w ramach kwalifikującego się systemu zielonej certyfikacji. Zielone certyfikaty są przyznawane obiektom, które spełniają określone normy środowiskowe, energetyczne, zdrowotne i inne w zakresie projektu, budowy i funkcjonowania. Zużycie energii to średnie modelowe zużycie energii na metr kwadratowy powierzchni najmu netto będącej własnością składnika lub zarządzanej przez składnik. Intensywność emisji dwutlenku węgla jest definiowana jako całkowita emisja operacyjna skalowana według wartości przedsiębiorstwa, w tym środków pieniężnych. Poprzez przechylenie wag składników indeks dąży do osiągnięcia następujących celów:

- poprawa w stosunku do Spektrum Inwestycyjnego w zakresie alokacji zielonej certyfikacji zgodnie z definicją dostawcy indeksu,
- redukcja w stosunku do Spektrum Inwestycyjnego w zakresie zużycia energii zgodnie z definicją dostawcy indeksu,
- redukcja w stosunku do Spektrum Inwestycyjnego w zakresie intensywności emisji dwutlenku węgla zgodnie z definicją dostawcy wskaźnika,

zgodnie z progami dla takich wskaźników określonymi przez dostawcę indeksu w metodologii indeksu.

Oprócz powyższego oraz w celu ograniczenia odchyień od Spektrum Inwestycyjnego stosowane są ograniczenia górne zgodnie z metodologią Wskaźnika Referencyjnego.

Wskaźnik Referencyjny jest równoważony raz do roku. Ponadto w odstępach kwartalnych bieżące składniki Wskaźnika Referencyjnego są weryfikowane pod kątem kryteriów wykluczających ESG Wskaźnika Referencyjnego, a emitenci, którzy przestaną się kwalifikować, zostaną usunięci w odpowiednim kwartale.

Więcej informacji na temat Wskaźnika Referencyjnego (w tym jego składników) można znaleźć na stronie internetowej dostawcy wskaźnika pod adresem: <https://www.lseg.com/en/ftse-russell/indices/custom-methodologies> oraz <https://www.lseg.com/en/ftse-russell/index-resources/constituent-weights>.

iShares Growth Portfolio UCITS ETF

Cel inwestycyjny

Celem inwestycyjnym Funduszu jest zapewnienie inwestorowi całkowitego zwrotu, z uwzględnieniem zarówno zwrotu z kapitału, jak i dochodu poprzez portfel aktywnie zarządzanych Funduszy Wieloaktywowych, przy jednoczesnym ukierunkowaniu na wzrostowy profil ryzyka. Fundusz będzie dokonywał inwestycji zgodnie z kryteriami ESG opisanymi poniżej.

Polityka inwestycyjna

Fundusz jest aktywnie zarządzany, a Zarządzający Inwestycjami ma swobodę wyboru Inwestycji Funduszu. Aby osiągnąć swój cel inwestycyjny, polityka inwestycyjna tego Funduszu polega na inwestowaniu aktywów w przeważającej mierze w inne systemy inwestowania zbiorowego UCITS mające siedzibę w EOG, w tym fundusze ETF UCITS, które mogą być zarządzane przez Zarządzającego Inwestycjami lub Podmiot Powiązany. Ekspozycja na klasę aktywów bazowych funduszy ETF UCITS będących w obrocie giełdowym, w które Fundusz zainwestował będą obejmować kapitałowe papiery wartościowe i stały dochód.

Fundusz może również inwestować w towary dopuszczone do obrotu giełdowego w UCITS. Emisja towarów będących w obrocie giełdowym, w które Fundusz zainwestował może być zorganizowana i wskazana przez Zarządzającego Inwestycjami lub Podmiot Powiązany. Ekspozycja na klasę aktywów bazowych towarów będących w obrocie giełdowym, w które Fundusz zainwestował będzie obejmować metale szlachetne.

Aktywa Funduszu i ich wagi są wybierane przez Zarządzającego Inwestycjami na podstawie czterech kryteriów: 1) spójność pomiędzy oczekiwaną charakterystyką ryzyka portfela Funduszu a celem inwestycyjnym Funduszu; 2) zgodność z kryteriami ESG Funduszu (jak określono poniżej); 3) atrakcyjność ustalona zgodnie z modelami inwestycyjnymi Zarządzającego Inwestycjami; oraz 4) uznaniowe spostrzeżenia Zarządzającego Inwestycjami.

Zarządzający Inwestycjami będzie dążył do utrzymania wzrostowego profilu ryzyka portfela Funduszu, co oznacza 10-15% zmienność zwrotów Funduszu przeliczonych na stopę roczną w okresie pięciu lat. Fundusz będzie celował w określony profil ryzyka poprzez zmianę ekspozycji na aktywa bazowe w różnych warunkach rynkowych. Biorąc pod uwagę profil ryzyka Funduszu, w normalnych warunkach rynkowych Fundusz będzie dążył do uzyskania

większej ekspozycji na kapitałowe papiery wartościowe w porównaniu z funduszem o niższym profilu ryzyka, który zazwyczaj dążyłby do większej ekspozycji na papiery wartościowe o stałym dochodzie. Ekspozycja Funduszu na stały dochód będzie obejmować głównie papiery wartościowe/obligacje o stałej i zmiennej stopie i ratingu na poziomie inwestycyjnym (ale może również obejmować papiery wartościowe/obligacje bez ratingu na poziomie inwestycyjnym lub bez żadnego ratingu). Ekspozycja na kapitał będzie obejmować głównie przedsiębiorstwa o dużej i średniej kapitalizacji na całym świecie. Nie oczekuje się, że ekspozycja Funduszu na rynki wschodzące przekroczy 25% jego aktywów. Profil ryzyka Funduszu może od czasu do czasu wykraczać poza określony zakres.

Fundusz będzie dążył do inwestowania co najmniej 80% swoich aktywów w indeksy odzwierciedlające fundusze ETF UCITS obejmujące weryfikacje ESG lub, w przypadku ekspozycji na obligacje rządowe, indeksów zawierających wymogi ESG lub składających się z obligacji wyemitowanych przez rządy posiadające rating ESG od MSCI na poziomie co najmniej BB (lub równoważny nadany przez innego zewnętrznego dostawcę danych) (łącznie „Kryteria ESG”).

Inwestycje Funduszu będą w momencie zakupu zgodne z kryteriami ESG. Jeżeli którakolwiek z inwestycji Funduszu przestanie spełniać kryteria ESG Funduszu, Fundusz może utrzymać tę inwestycję dopóty, dopóki będzie możliwe i wykonalne (w opinii Zarządzającego Inwestycjami), aby zlikwidować tę pozycję. Kryteria ESG Funduszu mogą ulec zmianie w miarę upływu czasu.

Modele wykorzystywane przez Zarządzającego Inwestycjami będą uwzględniać perspektywiczne założenia Zarządzającego Inwestycjami w zakresie ryzyka i zysków z różnych klas aktywów, w tym segmentów rynku o stałym dochodzie oraz rynków wschodzących i rozwiniętych. Perspektywiczne założenia opierają się na podstawowych i ilościowych (tj. matematycznych lub statystycznych) spostrzeżeniach Zarządzającego Inwestycjami, opartych na badaniach nad podstawowymi źródłami opłacalnego ryzyka na rynkach inwestycyjnych (tj. uwzględniający wyceny, względną atrakcyjność różnych czynników premii za ryzyko i wskaźników wzrostu gospodarczego, które pomagają Zarządzającemu Inwestycjami w dokonywaniu uzasadnionych prognoz dotyczących oczekiwanego ryzyka i zysków). Założenia są ukierunkowane na długi okres i uwzględniają wyniki analizy makroekonomicznej (np. ocenę rozwoju PKB, inflację, stopy bezrobocia i politykę pieniężną).

Te modele ilościowe, w połączeniu ze zautomatyzowanymi narzędziami do budowy portfela, które są własnością Zarządzającego Inwestycjami, decydują o składzie portfela Funduszu. Zarządzający Inwestycjami dokonuje przeglądu pozycji wygenerowanych przez narzędzie do budowy portfela, zanim zostaną one przedmiotem obrotu, w celu porównania z kategoriami (jak opisano powyżej) wprowadzonymi do modelu i w celu rozważenia wpływu wszelkich późniejszych informacji w odniesieniu do pozycji bazowych w ramach systemów inwestowania zbiorowego, w jakie Fundusz może inwestować, jak np. ogłoszenia o fuzjach i przejęciach, znaczące spory sądowe lub zmiany w kadrze kierowniczej wyższego szczebla.

Potencjalni inwestorzy w Fundusz mogą uzyskać podział składników Funduszu z oficjalnej strony internetowej iShares (www.iShares.com) lub od Zarządzającego Inwestycjami.

Maksymalny poziom rocznej opłaty za zarządzanie naliczanej w ramach systemów inwestowania zbiorowego, w które inwestuje Fundusz, wynosi nie więcej niż 1%. Roczne sprawozdanie Spółki wskazuje maksymalną część opłat za zarządzanie naliczanych zarówno wobec Funduszu, jak i systemom inwestowania zbiorowego, w które inwestuje, za okres objęty takim sprawozdaniem.

Fundusz nie wykorzystuje docelowego wskaźnika referencyjnego, wskaźnika ograniczającego lub wskaźnika porównawczego. Wyniki Funduszu mogą być oceniane poprzez rozważenie zakresu, w jakim zwrot z Funduszu jest osiągany w ramach określonego uprzednio profilu ryzyka, mierzonego jako zmienność zwrotów Funduszu przeliczonych na stopę roczną w okresie pięciu lat. Zwroty i zmienność Funduszu (przeliczona na stopę roczną) zostaną opublikowane na stronach dotyczących produktów na stronie internetowej BlackRock.

Walutą Bazową funduszu iShares Growth Portfolio UCITS ETF jest euro (EUR).

iShares J.P. Morgan € EM Bond UCITS ETF

Cel inwestycyjny

Celem inwestycyjnym Funduszu jest zapewnienie inwestorowi całkowitego zwrotu, przy uwzględnieniu zarówno zwrotu z kapitału, jak i dochodu, co odzwierciedla zwrot z indeksu J.P. Morgan Euro EMBI Global Diversified Index

Polityka inwestycyjna

Aby osiągnąć ten cel inwestycyjny, polityka inwestycyjna Funduszu polega na inwestowaniu w portfel papierów wartościowych o stałym dochodzie, który w największym możliwym i wykonalnym stopniu składa się z papierów wartościowych będących składnikami indeksu J.P. Morgan Euro EMBI Global Diversified Index, który jest Wskaźnikiem Referencyjnym dla tego Funduszu. Fundusz zamierza stosować techniki optymalizacji w celu osiągnięcia podobnego zwrotu jak dla Wskaźnika Referencyjnego i dlatego nie oczekuje się, aby Fundusz przez cały czas utrzymywał każdy składnik bazowy Wskaźnika Referencyjnego lub utrzymywał go w takiej samej proporcji jak ich udział we Wskaźniku Referencyjnym. Fundusz może utrzymywać niektóre papiery wartościowe niewchodzące w skład danego Wskaźnika Referencyjnego, jeżeli pozwalają one osiągnąć podobne wyniki z inwestycji (przy analogicznym profilu ryzyka), co określone papiery wartościowe wchodzące w skład Wskaźnika Referencyjnego. Jednakże od czasu do czasu Fundusz może utrzymywać wszystkie składniki Wskaźnika Referencyjnego.

Walutą Bazową iShares J.P. Morgan € EM Bond UCITS ETF jest euro (EUR).

Wskaźnik Referencyjny

Indeks J.P. Morgan Euro EMBI Global Diversified Index mierzy wyniki podzbioru obligacji o stałej i zmiennej stopie na rynkach wschodzących, denominowanych w euro, wyemitowanych przez podmioty państwowe i quasi-państwowe.

Jednostki quasi-państwowe to podmioty, które są w 100% gwarantowane lub w 100% posiadane przez odpowiednie rządy krajowe i są rezydentami w odpowiednim kraju uwzględnionym we wskaźniku.

Wskaźnik Referencyjny może składać się zarówno z obligacji o ratingu na poziomie inwestycyjnym, jak i obligacji bez ratingu na poziomie inwestycyjnym, w tym obligacji z niewykonaniem zobowiązania. Wskaźnik Referencyjny obejmuje obligacje, które: (i) są denominowane w euro; (ii) posiadają minimalną kwotę pozostałą do spłaty w wysokości 500 mln EUR; (iii) posiadają co najmniej dwa i pół roku do terminu zapadalności w momencie włączenia; oraz (iv) mają możliwość rozliczania na arenie międzynarodowej za pośrednictwem Euroclear lub innej instytucji mającej siedzibę poza krajem emisji. Zamienne papiery wartościowe i instrumenty związane z inflacją są wyłączone ze Wskaźnika Referencyjnego.

W skład Wskaźnika Referencyjnego wchodzi tylko te kraje, które spełniają kryteria JP Morgan dla krajów rynków wschodzących, a każdy kraj jest również ograniczony do 10%.

W skład Wskaźnika Referencyjnego mogą wchodzić obligacje o stałym i zmiennym dochodzie, z kapitalizacją (tzn. obligacje, w których pewien procent płatności kuponowych, zamiast być wypłacany, jest zamieniany na kapitał, co oznacza, że kwota kapitału pozostającego do spłaty wzrasta w okresie ważności obligacji) i amortyzacją (tzn. obligacje, które oprócz płatności kuponowych dokonują częściowej spłaty kapitału, co oznacza, że kwota kapitału pozostającego do spłaty maleje w okresie ważności obligacji).

Fundusz może handlować chińskimi obligacjami kontynentalnymi na CIBM i/lub na giełdach papierów wartościowych w Szanghaju i/lub Shenzhen i/lub poprzez Bond Connect.

Wskaźnik Referencyjny jest ważony zgodnie z kapitalizacją rynkową i jest równoważony raz na miesiąc, zgodnie z metodologią dostawcy indeksu. Więcej informacji na temat Wskaźnika Referencyjnego (w tym jego składników) można znaleźć na stronie internetowej dostawcy wskaźnika pod adresem <https://www.jpmorgan.com/insights/research/index-research/composition>

iShares J.P. Morgan EM Local Govt Bond UCITS ETF

Cel inwestycyjny

Celem inwestycyjnym Funduszu jest zapewnienie inwestorom całkowitego zwrotu, uwzględniającego zarówno zwrot z kapitału, jak i dochodu, który odzwierciedla zwrot z indeksu J.P. Morgan GBI – EM Global Diversified 10% Cap 1% Floor.

Polityka inwestycyjna

Aby osiągnąć ten cel inwestycyjny, polityka inwestycyjna tego Funduszu polega na inwestowaniu w portfel papierów wartościowych o stałym dochodzie, takich jak obligacje rządowe, który w największym możliwym i wykonalnym stopniu składa się z papierów wartościowych będących składnikami indeksu J.P. Morgan GBI – EM Global Diversified 10% Cap 1% Floor, który jest Wskaźnikiem Referencyjnym tego Funduszu. Fundusz zamierza stosować techniki optymalizacji w celu osiągnięcia podobnego zwrotu jak dla Wskaźnika Referencyjnego i dlatego nie oczekuje się, aby Fundusz przez cały czas utrzymywał każdy składnik bazowy Wskaźnika Referencyjnego lub utrzymywał go w takiej samej proporcji jak ich udział we Wskaźniku Referencyjnym. Fundusz może utrzymywać niektóre papiery wartościowe niewchodzące w skład danego Wskaźnika Referencyjnego, jeżeli pozwalają one osiągnąć podobne wyniki z inwestycji (przy analogicznym profilu ryzyka), co określone papiery wartościowe wchodzące w skład Wskaźnika Referencyjnego. Jednakże od czasu do czasu Fundusz może utrzymywać wszystkie składniki Wskaźnika Referencyjnego.

Walutą Bazową iShares J.P. Morgan EM Local Govt Bond UCITS ETF jest dolar amerykański (USD).

Wskaźnik Referencyjny

J.P. Morgan GBI – EM Global Diversified 10% Cap 1% Floor mierzy wyniki długu publicznego rynków wschodzących (EM) w walucie lokalnej. Wskaźnik Referencyjny ogranicza ekspozycję kraju do maksimum 10% w każdym przypadku oraz do minimum 1% w przypadku uwzględnienia we Wskaźniku Referencyjnym. Każda obligacja, aby mogła zostać zawarta we Wskaźniku Referencyjnym, musi (i) posiadać minimalną kwotę pozostałą do spłaty w wysokości 1 mld dolarów (w przypadku emisji lokalnych) lub 500 mln dolarów (w przypadku emisji globalnych), oraz (ii) posiadać pierwotny termin zapadalności dłuższy niż 13 miesięcy, zgodnie z kryteriami indeksu dla każdego kwalifikującego się kraju. Obecnie nie ma minimalnych wymogów w zakresie ratingu kredytowego ani ograniczeń w zakresie ratingu kredytowego ani w odniesieniu do obligacji, ani kraju emisji. Fundusz może obracać chińskimi obligacjami za pośrednictwem Bond Connect. Wskaźnik Referencyjny jest równoważony co miesiąc. Więcej informacji na temat Wskaźnika Referencyjnego (w tym jego składników) można znaleźć na stronie internetowej dostawcy wskaźnika pod adresem <https://www.jpmorgan.com/pages/jpmorgan/investbk/solutions/research/>

iShares Moderate Portfolio UCITS ETF

Cel inwestycyjny

Celem inwestycyjnym Funduszu jest zapewnienie inwestorowi całkowitego zwrotu, przy uwzględnieniu zarówno zwrotu z kapitału, jak i dochodu, poprzez portfel aktywnie zarządzanych Funduszy Wieloaktywowych, przy jednoczesnym ukierunkowaniu na umiarkowany profil ryzyka. Fundusz będzie dokonywał inwestycji zgodnie z

kryteriami ESG opisanymi poniżej.

Polityka inwestycyjna

Fundusz jest aktywnie zarządzany, a Zarządzający Inwestycjami ma swobodę wyboru Inwestycji Funduszu. Aby osiągnąć swój cel inwestycyjny, polityka inwestycyjna tego Funduszu polega na inwestowaniu aktywów w przeważającej mierze w inne systemy inwestowania zbiorowego UCITS mające siedzibę w EOG, w tym fundusze ETF UCITS, które mogą być zarządzane przez Zarządzającego Inwestycjami lub Podmiot Powiązany. Ekspozycja na klasę aktywów bazowych funduszy ETF UCITS będących w obrocie giełdowym, w które Fundusz zainwestował będą obejmować kapitałowe papiery wartościowe i stały dochód.

Fundusz może również inwestować w towary dopuszczone do obrotu giełdowego w UCITS. Emisja towarów będących w obrocie giełdowym, w które Fundusz zainwestował może być zorganizowana i wskazana przez Zarządzającego Inwestycjami lub Podmiot Powiązany. Ekspozycja na klasę aktywów bazowych towarów będących w obrocie giełdowym, w które Fundusz zainwestował będzie obejmować metale szlachetne.

Aktywa Funduszu i ich wagi są wybierane przez Zarządzającego Inwestycjami na podstawie czterech kryteriów: 1) spójność pomiędzy oczekiwaną charakterystyką ryzyka portfela Funduszu a celem inwestycyjnym Funduszu; 2) zgodność z kryteriami ESG Funduszu (jak określono poniżej); 3) atrakcyjność ustalona zgodnie z modelami inwestycyjnymi Zarządzającego Inwestycjami; oraz 4) uznaniowe spostrzeżenia Zarządzającego Inwestycjami.

Zarządzający Inwestycjami będzie dążył do utrzymania umiarkowanego profilu ryzyka portfela Funduszu, co oznacza 5-10% zmienność zwrotów Funduszu przeliczonych na stopę roczną w okresie pięciu lat. Fundusz będzie celował w określony profil ryzyka poprzez zmianę ekspozycji na aktywa bazowe w różnych warunkach rynkowych. Biorąc pod uwagę profil ryzyka Funduszu, w normalnych warunkach rynkowych Fundusz będzie dążył do umiarkowanej ekspozycji na kapitałowe papiery wartościowe, które może być wyższe w porównaniu z funduszem o zachowawczym profilu ryzyka, który zazwyczaj będzie dążył do większej ekspozycji na papiery wartościowe o stałym dochodzie. Ekspozycja Funduszu na stały dochód będzie obejmować głównie papiery wartościowe/obligacje o stałej i zmiennej stopie i ratingu na poziomie inwestycyjnym (ale może również obejmować papiery wartościowe/obligacje bez ratingu na poziomie inwestycyjnym lub bez żadnego ratingu). Ekspozycja na kapitał będzie obejmować głównie przedsiębiorstwa o dużej i średniej kapitalizacji na całym świecie. Nie oczekuje się, że ekspozycja Funduszu na rynki wschodzące przekroczy 25% jego aktywów. Profil ryzyka Funduszu może od czasu do czasu wykraczać poza określony zakres.

Fundusz będzie dążył do inwestowania co najmniej 80% swoich aktywów w indeksy odzwierciedlające fundusze ETF UCITS obejmujące weryfikacje ESG lub, w przypadku ekspozycji na obligacje rządowe, indeksów zawierających wymogi ESG lub składających się z obligacji wyemitowanych przez rządy posiadające rating ESG od MSCI na poziomie co najmniej BB (lub równoważny nadany przez innego zewnętrznego dostawcę danych) (łącznie „Kryteria ESG”).

Inwestycje Funduszu będą w momencie zakupu zgodne z kryteriami ESG. Jeżeli którakolwiek z inwestycji Funduszu przestanie spełniać kryteria ESG Funduszu, Fundusz może utrzymać tę inwestycję dopóty, dopóki będzie możliwe i wykonalne (w opinii Zarządzającego Inwestycjami), aby zlikwidować tę pozycję. Kryteria ESG Funduszu mogą ulec zmianie w miarę upływu czasu.

Modele wykorzystywane przez Zarządzającego Inwestycjami będą uwzględniać perspektywiczne założenia Zarządzającego Inwestycjami w zakresie ryzyka i zysków z różnych klas aktywów, w tym segmentów rynku o stałym dochodzie oraz rynków wschodzących i rozwiniętych. Perspektywiczne założenia opierają się na podstawowych i ilościowych (tj. matematycznych lub statystycznych) spostrzeżeniach Zarządzającego Inwestycjami, opartych na badaniach nad podstawowymi źródłami opłacalnego ryzyka na rynkach inwestycyjnych (tj. uwzględniający wyceny, względną atrakcyjność różnych czynników premii za ryzyko i wskaźników wzrostu gospodarczego, które pomagają Zarządzającemu Inwestycjami w dokonywaniu uzasadnionych prognoz dotyczących oczekiwanego ryzyka i zysków). Założenia są ukierunkowane na długi okres i uwzględniają wyniki analizy makroekonomicznej (np. ocenę rozwoju PKB, inflację, stopy bezrobocia i politykę pieniężną).

Te modele ilościowe, w połączeniu ze zautomatyzowanymi narzędziami do budowy portfela, które są własnością Zarządzającego Inwestycjami, decydują o składzie portfela Funduszu. Zarządzający Inwestycjami dokonuje przeglądu pozycji wygenerowanych przez narzędzie do budowy portfela, zanim zostaną one przedmiotem obrotu, w celu porównania z kategoriami (jak opisano powyżej) wprowadzonymi do modelu i w celu rozważenia wpływu wszelkich późniejszych informacji w odniesieniu do pozycji bazowych w ramach systemów inwestowania zbiorowego, w jakie Fundusz może inwestować, jak np. ogłoszenia o fuzjach i przejęciach, znaczące spory sądowe lub zmiany w kadrze kierowniczej wyższego szczebla.

Potencjalni inwestorzy w Fundusz mogą uzyskać podział składników Funduszu z oficjalnej strony internetowej iShares (www.iShares.com) lub od Zarządzającego Inwestycjami.

Maksymalny poziom rocznej opłaty za zarządzanie naliczanej w ramach systemów inwestowania zbiorowego, w które inwestuje Fundusz, wynosi nie więcej niż 1%. Roczne sprawozdanie Spółki wskazuje maksymalną część opłat za zarządzanie naliczanych zarówno wobec Funduszu, jak i systemom inwestowania zbiorowego, w które inwestuje, za okres objęty takim sprawozdaniem.

Fundusz nie wykorzystuje docelowego wskaźnika referencyjnego, wskaźnika ograniczającego lub wskaźnika porównawczego. Wyniki Funduszu mogą być oceniane poprzez rozważenie zakresu, w jakim zwrot z Funduszu jest osiągany w ramach określonego uprzednio profilu ryzyka, mierzonego jako zmienność zwrotów Funduszu przeliczonych na stopę roczną w okresie pięciu lat. Zwroty i zmienność Funduszu (przeliczona na stopę roczną)

zostaną opublikowane na stronach dotyczących produktów na stronie internetowej BlackRock.

Walutą Bazową funduszu iShares Moderate Portfolio UCITS ETF jest euro (EUR).

iShares MSCI Australia UCITS ETF

Cel inwestycyjny

Celem inwestycyjnym Funduszu jest zapewnienie inwestorowi zwrotu z inwestycji, z uwzględnieniem zarówno zwrotu kapitału, jak i dochodu, który odzwierciedla zwrot z indeksu MSCI Australia Index.

Polityka inwestycyjna

Aby osiągnąć założony cel inwestycyjny, Fundusz ten stosuje politykę inwestycyjną polegającą na inwestowaniu w portfel kapitałowych papierów wartościowych, który w największym możliwym i wykonalnym stopniu składa się z papierów wartościowych wchodzących w skład MSCI Australia Index, będącego Wskaźnikiem Referencyjnym dla tego Funduszu. Fundusz zamierza odwzorować składniki Wskaźnika Referencyjnego poprzez posiadanie wszystkich papierów wartościowych wchodzących w skład Wskaźnika Referencyjnego w proporcjach zbliżonych do ich wag we Wskaźniku Referencyjnym. **Zamiarem Zarządzającego Inwestycjami jest replikacja składników Wskaźnika Referencyjnego i dlatego ten Fundusz może inwestować do 20% swojej Wartości Aktywów Netto w akcje wyemitowane przez ten sam podmiot w celu replikacji Wskaźnika Referencyjnego. Limit ten może zostać podniesiony do 35% dla pojedynczego emitenta, jeżeli mają zastosowanie wyjątkowe warunki rynkowe (jak określono w sekcji 4 Załącznika III).**

Walutą bazową iShares MSCI Australia UCITS ETF jest dolar amerykański (US\$).

Wskaźnik Referencyjny

Indeks MSCI Australia Index mierzy wyniki akcji o dużej i średniej kapitalizacji na australijskim rynku kapitałowym, które spełniają kryteria wielkości, płynności i swobodnego obrotu MSCI. Wskaźnik Referencyjny jest ważony zgodnie z kapitalizacją rynkową i jest równoważony raz na kwartał. Więcej informacji na temat Wskaźnika Referencyjnego (w tym jego składników) można znaleźć na stronie internetowej dostawcy wskaźnika pod adresem <https://www.msci.com/indexes/ishares> i <https://www.msci.com/constituents>.

iShares MSCI EM Small Cap UCITS ETF

Cel inwestycyjny

Celem inwestycyjnym Funduszu jest zapewnienie inwestorowi całkowitego zwrotu z inwestycji, z uwzględnieniem zarówno zwrotu kapitału, jak i dochodu, który odzwierciedla zwrot z indeksu MSCI Emerging Markets Small Cap Index.

Polityka inwestycyjna

Aby osiągnąć założony cel inwestycyjny, Fundusz ten stosuje politykę inwestycyjną polegającą na inwestowaniu w portfel kapitałowych papierów wartościowych, który w największym możliwym i wykonalnym stopniu składa się z papierów wartościowych wchodzących w skład MSCI Emerging Markets Small Cap Index, który jest Wskaźnikiem Referencyjnym dla tego Funduszu. Wartość Aktywów Netto Funduszu prawdopodobnie będzie miała dużą zmienność ze względu na jego politykę inwestycyjną. Fundusz zamierza stosować techniki optymalizacji w celu osiągnięcia podobnego zwrotu jak dla Wskaźnika Referencyjnego i dlatego nie oczekuje się, aby Fundusz przez cały czas utrzymywał każdy składnik bazowy Wskaźnika Referencyjnego lub utrzymywał go w takiej samej proporcji jak ich udział we Wskaźniku Referencyjnym. Fundusz może utrzymywać niektóre papiery wartościowe niewchodzące w skład danego Wskaźnika Referencyjnego, jeżeli pozwalają one osiągnąć podobne wyniki z inwestycji (przy analogicznym profilu ryzyka), co określone papiery wartościowe wchodzące w skład Wskaźnika Referencyjnego. Jednakże od czasu do czasu Fundusz może utrzymywać wszystkie składniki Wskaźnika Referencyjnego.

Fundusz został zatwierdzony przez CMA jako QFI zgodnie z Zasadami systemu QFI, dlatego może inwestować w akcje saudyjskich spółek notowane na Giełdzie Papierów Wartościowych w Królestwie Arabii Saudyjskiej z zastrzeżeniem obowiązujących limitów zaangażowania podmiotów zagranicznych zgodnie z Zasadami systemu QFI i saudyjską ustawą o rynkach kapitałowych. Zgodnie z obowiązującymi Zasadami systemu QFI, Kwalifikowani Zagraniczni Inwestorzy nie mogą być również właścicielami faktycznymi papierów wartościowych notowanych na giełdzie w Królestwie Arabii Saudyjskiej stanowiących bazowe FIP (np. swapów lub świadectw udziałowych) będących przedmiotem obrotu w ramach saudyjskiego systemu swapowego, w zakresie, w jakim Fundusz inwestuje w FIP, Fundusz jako instytucja finansowa QFI będzie mógł inwestować tylko w FIP, których bazą są papiery wartościowe notowane na giełdzie saudyjskiej.

Walutą bazową iShares MSCI EM Small Cap UCITS ETF jest dolar amerykański (US\$).

Wskaźnik Referencyjny

Indeks MSCI Emerging Markets Small Cap Index mierzy wyniki akcji o małej kapitalizacji w krajach na rynkach wschodzących, które spełniają kryteria MSCI dotyczące wielkości, płynności i swobodnego obrotu. Wskaźnik Referencyjny jest ważony zgodnie z kapitalizacją rynkową i jest równoważony raz na kwartał. Więcej informacji na temat Wskaźnika Referencyjnego (w tym jego składników) można znaleźć na stronie internetowej dostawcy wskaźnika pod adresem <https://www.msci.com/indexes/ishares> i <https://www.msci.com/constituents>.

iShares MSCI EM UCITS ETF USD (Acc)

Cel inwestycyjny

Celem inwestycyjnym Funduszu jest zapewnienie inwestorowi zwrotu z inwestycji, z uwzględnieniem zarówno

zwrotu kapitału, jak i dochodu, który odzwierciedla zwrot z indeksu MSCI Emerging Markets Index.

Polityka inwestycyjna

Aby osiągnąć założony cel inwestycyjny, Fundusz ten stosuje politykę inwestycyjną polegającą na inwestowaniu w portfel kapitałowych papierów wartościowych, który w największym możliwym i wykonalnym stopniu składa się z papierów wartościowych wchodzących w skład MSCI Emerging Markets Index, który jest Wskaźnikiem Referencyjnym dla tego Funduszu. Fundusz zamierza odwzorować składniki Wskaźnika Referencyjnego poprzez posiadanie wszystkich papierów wartościowych wchodzących w skład Wskaźnika Referencyjnego w proporcjach zbliżonych do ich wag we Wskaźniku Referencyjnym. **W celu odtworzenia Wskaźnika Referencyjnego Fundusz może zainwestować do 20% Wartości Aktywów Netto w akcje wyemitowane przez ten sam podmiot. Limit ten może zostać podniesiony do 35% dla pojedynczego emitenta, jeżeli mają zastosowanie wyjątkowe warunki rynkowe (jak określono w sekcji 4 Załącznika III).**

Fundusz został zatwierdzony przez CMA jako QFI zgodnie z Zasadami systemu QFI, dlatego może inwestować w akcje saudyjskich spółek notowane na Giełdzie Papierów Wartościowych w Królestwie Arabii Saudyjskiej z zastrzeżeniem obowiązujących limitów zaangażowania podmiotów zagranicznych zgodnie z Zasadami systemu QFI i saudyjską ustawą o rynkach kapitałowych. Zgodnie z obowiązującymi Zasadami systemu QFI, Kwalifikowani Zagraniczni Inwestorzy nie mogą być również właścicielami faktycznymi papierów wartościowych notowanych na giełdzie w Królestwie Arabii Saudyjskiej stanowiących bazowe FIP (np. swapów lub świadectw udziałowych) będących przedmiotem obrotu w ramach saudyjskiego systemu swapowego, w zakresie, w jakim Fundusz inwestuje w FIP, Fundusz jako instytucja finansowa QFI będzie mógł inwestować tylko w FIP, których bazą są papiery wartościowe notowane na giełdzie saudyjskiej.

Walutą bazową funduszu iShares MSCI EM UCITS ETF USD (Acc) jest dolar amerykański (US\$).

Wskaźnik Referencyjny

Indeks MSCI Emerging Markets Index mierzy wyniki akcji o dużej i średniej kapitalizacji w krajach na rynkach wschodzących, które spełniają kryteria wielkości, płynności i swobodnego obrotu MSCI. Wskaźnik Referencyjny jest ważony zgodnie z kapitalizacją rynkową i jest równoważony raz na kwartał. Fundusz może obracać Chińskimi Akcjami A za pośrednictwem Stock Connect. Więcej informacji na temat Wskaźnika Referencyjnego (w tym jego składników) można znaleźć na stronie internetowej dostawcy wskaźnika pod adresem <https://www.msci.com/indexes/ishares> i <https://www.msci.com/constituents>.

iShares MSCI Europe Small Cap UCITS ETF

Cel inwestycyjny

Celem inwestycyjnym Funduszu jest zapewnienie inwestorowi całkowitego zwrotu, przy uwzględnieniu zarówno zwrotu z kapitału, jak i dochodu, który odzwierciedla zwrot z indeksu MSCI Europe Small Cap Index.

Polityka inwestycyjna

Aby osiągnąć ten cel inwestycyjny, polityka inwestycyjna Funduszu polega na inwestowaniu w portfel udziałowych papierów wartościowych, który w miarę możliwości i wykonalności obejmuje papiery wartościowe będące składnikami indeksu MSCI Europe Small Cap Index, który jest Wskaźnikiem Referencyjnym Funduszu. Fundusz zamierza stosować techniki optymalizacji w celu osiągnięcia podobnego zwrotu jak w przypadku Wskaźnika Referencyjnego, w związku z czym nie oczekuje się, że będzie każdorazowo utrzymywał każdy składnik bazowy Wskaźnika ani że będzie utrzymywał te składniki w proporcjach odpowiadających ich wagom we Wskaźniku. Fundusz może utrzymywać niektóre papiery wartościowe niewchodzące w skład danego Wskaźnika Referencyjnego, jeżeli pozwalają one osiągnąć podobne wyniki z inwestycji (przy analogicznym profilu ryzyka), co określone papiery wartościowe wchodzące w skład Wskaźnika Referencyjnego. Jednakże od czasu do czasu Fundusz może utrzymywać wszystkie składniki Wskaźnika Referencyjnego.

Walutą Bazową indeksu iShares MSCI Europe Small Cap UCITS ETF jest euro (EUR).

Wskaźnik Referencyjny

Indeks MSCI Europe Small Cap jest indeksem ważonym przez kapitalizację rynkową, skorygowanym o akcje w wolnym obrocie, którego celem jest odzwierciedlenie wyników akcji spółek o małej kapitalizacji z europejskich krajów rozwiniętych, zgodnie z definicją MSCI.

Wskaźnik Referencyjny jest weryfikowany i równoważony co kwartał, a także może być równoważony w innych terminach w celu odzwierciedlenia działań korporacyjnych, takich jak połączenia i przejęcia.

Więcej informacji na temat Wskaźnika Referencyjnego (w tym jego składników) można znaleźć na stronie internetowej dostawcy wskaźnika pod adresem <https://www.msci.com/indexes/ishares> i <https://www.msci.com/constituents>.

iShares MSCI Japan Small Cap UCITS ETF

Cel inwestycyjny

Celem inwestycyjnym Funduszu jest zapewnienie inwestorowi zwrotu z inwestycji, z uwzględnieniem zarówno zwrotu kapitału, jak i dochodu, który odzwierciedla zwrot z indeksu MSCI Japan SmallCap Index.

Polityka inwestycyjna

Aby osiągnąć założony cel inwestycyjny, Fundusz stosuje politykę inwestycyjną polegającą na inwestowaniu w portfel kapitałowych papierów wartościowych, który w największym możliwym i wykonalnym stopniu składa się z papierów wartościowych wchodzących w skład MSCI Japan SmallCap Index, będącego Wskaźnikiem Referencyjnym dla tego Funduszu. Fundusz zamierza stosować techniki optymalizacji w celu osiągnięcia podobnego zwrotu jak dla Wskaźnika Referencyjnego i dlatego nie oczekuje się, aby Fundusz przez cały czas utrzymywał każdy składnik bazy Wskaźnika Referencyjnego lub utrzymywał go w takiej samej proporcji jak ich udział we Wskaźniku Referencyjnym. Fundusz może utrzymywać niektóre papiery wartościowe niewchodzące w skład danego Wskaźnika Referencyjnego, jeżeli pozwalają one osiągnąć podobne wyniki z inwestycji (przy analogicznym profilu ryzyka), co określone papiery wartościowe wchodzące w skład Wskaźnika Referencyjnego. Jednakże od czasu do czasu Fundusz może utrzymywać wszystkie składniki Wskaźnika Referencyjnego.

Walutą bazową iShares MSCI Japan Small Cap UCITS ETF jest dolar amerykański (US\$).

Wskaźnik Referencyjny

Indeks MSCI Japan SmallCap Index mierzy wyniki akcji o małej kapitalizacji na japońskim rynku kapitałowym, które spełniają kryteria wielkości, płynności i swobodnego obrotu MSCI. Wskaźnik Referencyjny jest ważony zgodnie z kapitalizacją rynkową i jest równoważony raz na kwartał. Więcej informacji na temat Wskaźnika Referencyjnego (w tym jego składników) można znaleźć na stronie internetowej dostawcy wskaźnika pod adresem <https://www.msci.com/indexes/ishares> i <https://www.msci.com/constituents>.

iShares MSCI Pacific ex-Japan CTB Enhanced ESG UCITS ETF

Cel inwestycyjny

Celem inwestycyjnym Funduszu jest zapewnienie inwestorowi całkowitego zwrotu z inwestycji, z uwzględnieniem zarówno zwrotu kapitału, jak i dochodu, który odzwierciedla zwrot z indeksu MSCI Pacific ex-Japan ESG Enhanced CTB Index.

Polityka inwestycyjna

Aby osiągnąć ten cel inwestycyjny, polityka inwestycyjna Funduszu polega na inwestowaniu w portfel udziałowych papierów wartościowych, który w miarę możliwości i wykonalności obejmuje papiery wartościowe będące składnikami indeksu MSCI Pacific ex-Japan ESG Enhanced CTB Index, który jest Wskaźnikiem Referencyjnym Funduszu. Fundusz zamierza odtwarzać składniki Wskaźnika Referencyjnego, posiadając wszystkie papiery wartościowe składające się na Wskaźnik Referencyjny w proporcjach podobnych do ich wagi we Wskaźniku Referencyjnym. **W celu odtworzenia Wskaźnika Referencyjnego Fundusz może zainwestować do 20% Wartości Aktywów Netto w akcje wyemitowane przez ten sam podmiot. Limit ten może zostać podniesiony do 35% dla pojedynczego emitenta, jeżeli mają zastosowanie wyjątkowe warunki rynkowe (jak określono w sekcji 4 Załącznika III).**

Bezpośrednie inwestycje Funduszu będą w momencie zakupu zgodne z wymogami ESG określonymi we Wskaźniku Referencyjnym dla tego Funduszu. Fundusz może posiadać papiery wartościowe, które nie spełniają wymogów ESG Wskaźnika Referencyjnego Funduszu do czasu, gdy odpowiednie papiery wartościowe przestaną wchodzić w skład Wskaźnika Referencyjnego, a likwidacja pozycji będzie możliwa do zrealizowania (w opinii Zarządzającego Inwestycjami).

W celach zachowania zgodności z Zasadami AMF ESG Fundusz przyjmie wiążące i istotne podejście w zakresie optymalizacji ESG w odniesieniu do zrównoważonego inwestowania. W ramach tego podejścia Fundusz będzie dążył do inwestowania w portfel papierów wartościowych, który, w miarę możliwości i wykonalności, składa się z papierów składowych Wskaźnika Referencyjnego, optymalizuje ekspozycję na emitentów w celu uzyskania wyższego ratingu ESG i zmniejsza ekspozycję na spółki emitujące dwutlenek węgla w porównaniu z Indekssem Macierzystym, jednocześnie spełniając inne ograniczenia optymalizacji ESG. Ponad 90% aktywów netto Funduszu, z wyłączeniem Środków pieniężnych i systemów zbiorowego inwestowania na rynku pieniężnym z codzienną obsługą operacji, jest ocenianych lub analizowanych zgodnie z kryteriami ESG Wskaźnika Referencyjnego. W przypadku FIP wszelkie takie analizy będą miały zastosowanie wyłącznie do bazowych papierów wartościowych. Przyjmując metodologię ESG Wskaźnika Referencyjnego, Fundusz stosuje podejście podwyższania wskaźnika pozafinansowego dla celów Zasad AMF ESG, co oznacza, że średni ważony wskaźnik środowiskowy Funduszu (będący odpowiednim wskaźnikiem pozafinansowym Funduszu) będzie co najmniej o 20% lepszy od średniego ważonego wskaźnika środowiskowego Indeksu Macierzystego (zdefiniowanego poniżej) w oparciu o zmniejszenie intensywności emisji dwutlenku węgla.

Walutą Bazową funduszu iShares MSCI Pacific ex-Japan CTB Enhanced ESG UCITS ETF jest dolar amerykański (USD).

Wskaźnik Referencyjny

Indeks MSCI Pacific ex-Japan ESG Enhanced CTB Index mierzy wyniki podzbiór udziałowych papierów wartościowych przedsiębiorstw w ramach indeksu MSCI Pacific ex-Japan Index („Indeks Macierzysty”), który wyłącza emitentów ze Indeksu Macierzystego w oparciu o kryteria wykluczające ESG dostawcy indeksu. Pozostałe składniki Indeksu Macierzystego są następnie ważone przez dostawcę indeksu w celu włączenia do Wskaźnika Referencyjnego przy zastosowaniu procesu optymalizacji. Proces optymalizacji ma na celu osiągnięcie celów w zakresie dekarbonizacji i innych minimalnych standardów dla unijnego wskaźnika referencyjnego transformacji klimatycznej („CTB”), przy jednoczesnym dążeniu do uzyskania podobnego profilu ryzyka i zwrotu oraz utrzymaniu lepszego wyniku ESG, każdego w odniesieniu do Indeksu Macierzystego.

Indeks Macierzysty mierzy wyniki akcji o dużej i średniej kapitalizacji na rynkach krajów rozwiniętych w regionie Pacyfiku, z wyłączeniem Japonii, które spełniają kryteria wielkości, płynności i swobodnego obrotu MSCI.

Wskaźnik Referencyjny nie obejmuje emitentów prowadzących działalność w następujących obszarach (lub działalności pokrewnej):

- kontrowersyjne rodzaje broni;
- broń jądrowa;
- produkcja broni palnej dla ludności cywilnej (w tym automatycznej i półautomatycznej broni palnej oraz amunicji do broni strzeleckiej);
- dystrybucja broni palna dla ludności cywilnej lub amunicji do broni strzeleckiej;
- tytoń;
- węgiel energetyczny oraz
- niekonwencjonalne wydobycie ropy naftowej i gazu.

Dostawca wskaźnika definiuje, co stanowi „zaangażowanie” w każdą z działalności objętych ograniczeniem. Taka ocena może być dokonywana na podstawie procentowego udziału w przychodach, określonego progu przychodów ogółem lub jakichkolwiek powiązań z działalnością, której dotyczy ograniczenie, niezależnie od kwoty uzyskiwanych przychodów. Wykluczeni są również emitenci, którzy są sklasyfikowani jako naruszający zasady ONZ Global Compact (które są powszechnie akceptowanymi korporacyjnymi zasadami zrównoważonego rozwoju, spełniającymi podstawowe obowiązki w obszarach takich jak przeciwdziałanie korupcji, prawa człowieka, praca i środowisko).

Wskaźnik Referencyjny wyklucza również przedsiębiorstwa, które zostały uznane przez dostawcę indeksu za zaangażowane w kontrowersyjne sprawy mające negatywny wpływ ESG na ich działalność i/lub produkty oraz usługi, bazując na wyniku kwestii kontrowersyjnych ESG według MSCI („**Wynik kwestii kontrowersyjnych ESG MSCI**”). Przedsiębiorstwa, które zostały uznane przez dostawcę indeksu za mające do czynienia z kwestiami kontrowersyjnymi związanymi z ochroną środowiska, są wyłączone ze Wskaźnika Referencyjnego w oparciu o wynik kontroli środowiskowej MSCI („**Wynik kwestii kontrowersyjnych związanych z ochroną środowiska MSCI**”). Minimalny wynik kwestii kontrowersyjnych ESG MSCI oraz minimalny wynik kwestii kontrowersyjnych związanych z ochroną środowiska MSCI określony przez dostawcę indeksu w celu ustalenia, czy kwalifikuje się on do włączenia do Wskaźnika Referencyjnego, można znaleźć na stronie internetowej dostawcy indeksu <https://www.msci.com/index-methodology>.

Ratingi ESG MSCI uwzględniają liczne wskaźniki, które ukazują kluczowe kwestie związane z ESG. Rating ESG MSCI ma na celu pomiar odporności emitenta na długoterminowe, istotne dla branży ryzyka związane z ESG oraz sposobu zarządzania ryzykiem związanym z ESG w stosunku do innych podmiotów z branży. Metodologia nadawania ratingu ESG MSCI zapewnia większą przejrzystość i zrozumienie charakterystyki ESG emitentów, identyfikując emitentów posiadających silniejsze ratingi ESG MSCI jako emitentów, którzy mogą być lepiej przygotowani na przyszłe wyzwania związane z ESG i którzy mogą doświadczać mniej kontrowersji związanych z ESG. Dodatkowe informacje są dostępne na stronie internetowej dostawcy indeksu pod adresem: <https://www.msci.com/esg-ratings>. Emitenci, którzy nie zostali ocenieni przez dostawcę indeksu pod kątem wyniku kontrowersyjności ESG MSCI lub ratingu ESG MSCI, są również wyłączeni ze Wskaźnika Referencyjnego.

Pozostałe składniki są następnie wazone przez dostawcę indeksu we Wskaźniku Referencyjnym przy użyciu procesu optymalizacji opisanego w pierwszym akapicie tej sekcji. Aby osiągnąć założenie, jakim jest spełnienie minimalnych standardów dla CTB, proces optymalizacji ma następujące cele w zakresie transformacji klimatycznej i fizycznego ryzyka klimatycznego:

- zmniejszenie średniej ważonej intensywności emisji gazów cieplarnianych (GHG) w porównaniu z Indekssem Macierzystym;
- minimalny wskaźnik dekarbonizacji redukcji intensywności emisji gazów cieplarnianych (GHG) w skali roku;
- ekspozycja na sektory o znacznym oddziaływaniu na zmiany klimatu co najmniej na poziomie równorzędnym z Indekssem Macierzystym;
- lepszy wynik ESG w porównaniu z Indekssem Macierzystym;

w zależności od progów dla takich ograniczeń określonych przez dostawcę indeksu w metodologii indeksu.

Proces optymalizacji nakłada również pewne ograniczenia dotyczące dywersyfikacji ryzyka na składniki Wskaźnika Referencyjnego, na przykład minimalne i maksymalne wagi składników, wagi sektorów i wagi krajów w stosunku do Indeksu Macierzystego. Obrót Wskaźnika Referencyjnego jest również kontrolowany przez proces optymalizacji przy każdym przeglądzie Wskaźnika Referencyjnego.

Wskaźnik Referencyjny ma także na celu alokację części Wskaźnika Referencyjnego do spółek, które: (1) uzyskują minimalny procent swoich przychodów z produktów lub usług o pozytywnym wpływie na środowisko lub społeczeństwo bądź (2) realizują co najmniej jeden aktywny cel redukcji emisji dwutlenku węgla zatwierdzony przez inicjatywę Science Based Targets (SBTi).

Wskaźnik Referencyjny został oznaczony przez dostawcę indeksu jako unijny wskaźnik referencyjny transformacji klimatycznej i nie ma na celu spełnienia minimalnych standardów dla unijnych wskaźników referencyjnych dostosowanych do porozumienia paryskiego (określonych w rozporządzeniu delegowanym Komisji (UE) 2020/1818). Zarówno unijne wskaźniki referencyjne transformacji klimatycznej, jak i unijne wskaźniki referencyjne

dostosowane do porozumienia paryskiego podlegają minimalnym standardom opartym na zobowiązaniach określonych w porozumieniu paryskim. Chociaż unijne wskaźniki referencyjne transformacji klimatycznej i unijne wskaźniki referencyjne dostosowane do porozumienia paryskiego służą podobnym celom i mają minimalne standardy, które są wspólne dla obu wskaźników, różnią się one poziomem ambicji. W związku z tym Wskaźnik Referencyjny nie zawiera żadnych progów ani kryteriów wykluczających w celu spełnienia jakichkolwiek minimalnych standardów mających zastosowanie wyłącznie do unijnych wskaźników referencyjnych dostosowanych do porozumienia paryskiego.

Wskaźnik Referencyjny jest równoważony raz na kwartał. Ponadto spółki, które zidentyfikowano jako posiadające „czerwoną” flagę MSCI w zakresie kontrowersji ESG lub sklasyfikowano jako naruszające zasady inicjatywy Global Compact ONZ lub które są zaangażowane w działalność związaną z kontrowersyjnymi rodzajami broni bądź w produkcję tytoniu, mogą również zostać usunięte ze Wskaźnika Referencyjnego w okresie między równoważeniami indeksu zgodnie z metodologią indeksu.

Więcej informacji na temat Wskaźnika Referencyjnego (w tym jego składników) można znaleźć na stronie internetowej dostawcy wskaźnika pod adresem <https://www.msci.com/indexes/ishares> oraz <https://www.msci.com/constituents>.

iShares MSCI Pacific ex-Japan UCITS ETF

Cel inwestycyjny

Celem inwestycyjnym Funduszu jest zapewnienie inwestorowi zwrotu z inwestycji, z uwzględnieniem zarówno zwrotu kapitału, jak i dochodu, który odzwierciedla zwrot z indeksu MSCI Pacific ex Japan Index.

Polityka inwestycyjna

Aby osiągnąć założony cel inwestycyjny, Fundusz ten stosuje politykę inwestycyjną polegającą na inwestowaniu w portfel kapitałowych papierów wartościowych, który w największym możliwym i wykonalnym stopniu składa się z papierów wartościowych wchodzących w skład indeksu MSCI Pacific ex Japan Index, będącego Wskaźnikiem Referencyjnym tego Funduszu. Fundusz zamierza odwzorować składniki Wskaźnika Referencyjnego poprzez posiadanie wszystkich papierów wartościowych wchodzących w skład Wskaźnika Referencyjnego w proporcjach zbliżonych do ich wag we Wskaźniku Referencyjnym. **Zamiarem Zarządzającego Inwestycjami jest replikacja składników Wskaźnika Referencyjnego i dlatego ten Fundusz może inwestować do 20% swojej Wartości Aktywów Netto w akcje wyemitowane przez ten sam podmiot w celu replikacji Wskaźnika Referencyjnego. Limit ten może zostać podniesiony do 35% dla pojedynczego emitenta, jeżeli mają zastosowanie wyjątkowe warunki rynkowe (jak określono w sekcji 4 Załącznika III).**

Walutą bazową iShares MSCI Pacific ex-Japan UCITS ETF jest dolar amerykański (US\$).

Wskaźnik Referencyjny

Indeks MSCI Pacific ex Japan Index mierzy wydajność dużych i średnich akcji kapitałowych na rynkach rozwiniętych w Europie, z wyłączeniem Wielkiej Brytanii, które spełniają kryteria wielkości, płynności i swobodnego obrotu według MSCI. Wskaźnik Referencyjny jest ważony zgodnie z kapitalizacją rynkową i jest równoważony raz na kwartał. Więcej informacji na temat Wskaźnika Referencyjnego (w tym jego składników) można znaleźć na stronie internetowej dostawcy wskaźnika pod adresem <https://www.msci.com/indexes/ishares> i <https://www.msci.com/constituents>.

iShares MSCI Saudi Arabia Capped UCITS ETF

Cel inwestycyjny

Celem inwestycyjnym Funduszu jest zapewnienie inwestorowi zwrotu z inwestycji, z uwzględnieniem zarówno zwrotu kapitału, jak i dochodu, który odzwierciedla zwrot z indeksu MSCI Saudi Arabia 20/35 Index.

Polityka inwestycyjna

Aby osiągnąć założony cel inwestycyjny, Fundusz stosuje politykę inwestycyjną polegającą na inwestowaniu w portfel kapitałowych papierów wartościowych, który w największym możliwym i wykonalnym stopniu składa się z papierów wartościowych wchodzących w skład MSCI Saudi Arabia 20/35 Index, będącego Wskaźnikiem Referencyjnym dla tego Funduszu. Fundusz zamierza odtwarzać składniki Wskaźnika Referencyjnego, posiadając wszystkie papiery wartościowe składające się na Wskaźnik Referencyjny w proporcjach podobnych do ich wagi we Wskaźniku Referencyjnym. **Zamiarem Zarządzającego Inwestycjami jest replikacja składników Wskaźnika Referencyjnego i dlatego ten Fundusz może inwestować do 20% swojej Wartości Aktywów Netto w akcje wyemitowane przez ten sam podmiot w celu replikacji Wskaźnika Referencyjnego. Limit ten może zostać podniesiony do 35% dla pojedynczego emitenta, jeżeli mają zastosowanie wyjątkowe warunki rynkowe (jak określono w sekcji 4 Załącznika III do Prospektu).**

Fundusz został zatwierdzony przez CMA jako QFI zgodnie z Zasadami systemu QFI, dlatego może inwestować w akcje saudyjskich spółek notowane na Giełdzie Papierów Wartościowych w Królestwie Arabii Saudyjskiej z zastrzeżeniem obowiązujących limitów zaangażowania podmiotów zagranicznych zgodnie z Zasadami systemu QFI i saudyjską ustawą o rynkach kapitałowych. Zgodnie z obowiązującymi Zasadami systemu QFI, Kwalifikowani Zagraniczni Inwestorzy nie mogą być również właścicielami faktycznymi papierów wartościowych notowanych na giełdzie w Królestwie Arabii Saudyjskiej stanowiących bazowe FIP (np. swapów lub świadectw udziałowych) będących przedmiotem obrotu w ramach saudyjskiego systemu swapowego, w zakresie, w jakim Fundusz inwestuje w FIP, Fundusz jako instytucja finansowa QFI będzie mógł inwestować tylko w FIP, których bazą są papiery wartościowe notowane na giełdzie saudyjskiej.

Walutą bazową iShares MSCI Saudi Arabia Capped UCITS ETF jest dolar amerykański (US\$).

Wskaźnik Referencyjny

Indeks MSCI Saudi Arabia 20/35 Index ma na celu mierzenie wyników akcji o dużej i średniej wartości na rynku kapitałowym Arabii Saudyjskiej, które spełniają kryteria wielkości, płynności i swobodnego obrotu według MSCI. Wskaźnik Referencyjny ogranicza wagę największego emitenta do 35%, a pozostałych emitentów do 20%.

Składowe papiery wartościowe Wskaźnika Referencyjnego zmieniają się od czasu do czasu („równoważenie”). Wskaźnik Referencyjny jest równoważony raz na kwartał. Wskaźnik Referencyjny jest równoważony również „w razie potrzeby”, co oznacza, że Wskaźnik Referencyjny jest równoważony na koniec każdego dnia, w którym pułapy emisji 20/35, o których mowa powyżej, zostały przekroczone. Takie równoważenie „w razie potrzeby” zapewnia, że Wskaźnik Referencyjny pozostanie w określonych granicach wagi. Więcej informacji na temat Wskaźnika Referencyjnego (w tym jego składników) można znaleźć na stronie internetowej dostawcy indeksu: <https://www.msci.com/indexes/ishares> i <https://www.msci.com/constituents>.

iShares MSCI South Africa UCITS ETF

Cel inwestycyjny

Celem inwestycyjnym Funduszu jest zapewnienie inwestorowi zwrotu z inwestycji, z uwzględnieniem zarówno zwrotu kapitału, jak i dochodu, który odzwierciedla zwrot z indeksu MSCI South Africa 20/35 Index.

Polityka inwestycyjna

Aby osiągnąć założony cel inwestycyjny, Fundusz ten stosuje politykę inwestycyjną polegającą na inwestowaniu w portfel kapitałowych papierów wartościowych, który w największym możliwym i wykonalnym stopniu składa się z papierów wartościowych wchodzących w skład indeksu MSCI South Africa 20/35 Index, będącego Wskaźnikiem Referencyjnym dla tego Funduszu. Fundusz zamierza odwzorować składniki Wskaźnika Referencyjnego poprzez posiadanie wszystkich papierów wartościowych wchodzących w skład Wskaźnika Referencyjnego w proporcjach zbliżonych do ich wagi we Wskaźniku Referencyjnym. **Zamiarem Zarządzającego Inwestycjami jest replikacja składników Wskaźnika Referencyjnego i dlatego ten Fundusz może inwestować do 20% swojej Wartości Aktywów Netto w akcje wyemitowane przez ten sam podmiot w celu replikacji Wskaźnika Referencyjnego. Limit ten może zostać podniesiony do 35% dla pojedynczego emitenta, jeżeli mają zastosowanie wyjątkowe warunki rynkowe (jak określono w sekcji 4 Załącznika III).**

Walutą bazową iShares MSCI South Africa UCITS ETF jest dolar amerykański (US\$).

Wskaźnik Referencyjny

Indeks MSCI South Africa 20/35 Index mierzy wyniki akcji o dużej i średniej kapitalizacji na rynku kapitałowym RPA, które spełniają kryteria wielkości, płynności i swobodnego obrotu MSCI.

Składowe papiery wartościowe Wskaźnika Referencyjnego zmieniają się od czasu do czasu („równoważenie”). Wskaźnik Referencyjny jest ważony zgodnie z kapitalizacją rynkową i jest równoważony raz na kwartał. Waga największego podmiotu z grupy we Wskaźniku Referencyjnym jest ograniczona do 35%, a waga wszystkich pozostałych podmiotów z grupy jest ograniczona do 20%, przy czym bufor 10% jest stosowany na tych limitach przy każdym równoważeniu Wskaźnika Referencyjnego. Wskaźnik Referencyjny jest równoważony również „w razie potrzeby”, co oznacza, że Wskaźnik Referencyjny jest równoważony na koniec każdego dnia, w którym pułapy emisji 20/35, o których mowa powyżej, zostały przekroczone. Takie równoważenie „w razie potrzeby” zapewnia, że Wskaźnik Referencyjny pozostanie w określonych granicach wagi. Więcej informacji na temat Wskaźnika Referencyjnego (w tym jego składników) można znaleźć na stronie internetowej dostawcy indeksu: <https://www.msci.com/indexes/ishares> i <https://www.msci.com/constituents>.

iShares MSCI Target UK Real Estate UCITS ETF

Cel inwestycyjny

Celem inwestycyjnym Funduszu jest zapewnienie inwestorowi całkowitego zwrotu z inwestycji, z uwzględnieniem zarówno zwrotu kapitału, jak i dochodu, który odzwierciedla zwrot z indeksu MSCI UK IMI Liquid Real Estate Index.

Polityka inwestycyjna

Aby osiągnąć założony cel inwestycyjny, Fundusz stosuje politykę inwestycyjną polegającą na inwestowaniu w portfel kapitałowych papierów wartościowych oraz brytyjskich obligacji rządowych powiązanych z inflacją, który w największym możliwym i wykonalnym stopniu składa się z papierów wartościowych wchodzących w skład indeksu MSCI UK IMI Liquid Real Estate Index, będącego Wskaźnikiem Referencyjnym dla tego Funduszu. Fundusz zamierza odtwarzać składniki Wskaźnika Referencyjnego, posiadając wszystkie papiery wartościowe składające się na Wskaźnik Referencyjny w proporcjach podobnych do ich wagi we Wskaźniku Referencyjnym. **W celu odtworzenia Wskaźnika Referencyjnego Fundusz może zainwestować do 20% Wartości Aktywów Netto w akcje wyemitowane przez ten sam podmiot. Limit ten może zostać podniesiony do 35% dla pojedynczego emitenta, jeżeli mają zastosowanie wyjątkowe warunki rynkowe (jak określono w sekcji 4 Załącznika III do Prospektu).**

Walutą bazową iShares MSCI Target UK Real Estate UCITS ETF jest funt brytyjski (Stg£).

Wskaźnik Referencyjny

Indeks MSCI UK IMI Liquid Real Estate Index ma na celu osiągnięcie profilu ryzyka i zysku jak najbliższej bezpośrednich inwestycji w nieruchomości fizyczne (w odniesieniu do indeksu, który składa się wyłącznie ze spółek Real Estate Investment Trusts (REIT)) poprzez ekspozycję na brytyjskie REIT i spółki majątkowe o małej, średniej

i dużej kapitalizacji rynkowej oraz poprzez ekspozycję na płynne zbywalne papiery wartościowe o stałym dochodzie. Włączenie brytyjskich REIT i spółek majątkowych do Wskaźnika Referencyjnego zapewnia narażenie na działanie brytyjskiego rynku nieruchomości, ale ponieważ REIT są zazwyczaj wehikułami inwestycyjnymi korzystającymi z dźwigni i ponieważ REIT i spółki majątkowe mają profil ryzyka i zysku wspólny do profilu zabezpieczenia kapitałowego, płynne papiery wartościowe o stałym dochodzie są wykorzystywane w ramach Wskaźnika Referencyjnego do zmniejszenia wpływu dźwigni, zmienności i wyników rynków kapitałowych na jego zyski. Aby to osiągnąć, Wskaźnik Referencyjny jest skonstruowany przy użyciu połączenia indeksów MSCI UK IMI Core Real Estate Volatility Tilt Index oraz Markit iBoxx UK Gilt Inflation-Linked Short Index. Wskaźnik Referencyjny jest równoważony co pół roku. Więcej informacji na temat Wskaźnika Referencyjnego (w tym jego składników) można znaleźć na stronie internetowej dostawcy indeksu: <https://www.msci.com/indexes/ishares> i <https://www.msci.com/constituents>.

Indeks MSCI UK IMI Core Real Estate Volatility Tilt Index wywodzi się z ważonego zgodnie z kapitalizacją rynkową indeksu MSCI UK IMI Core Real Estate Index, który mierzy wyniki głównych aktywów nieruchomościowych w Wielkiej Brytanii, takich jak REIT i spółki majątkowe o małej, średniej i dużej kapitalizacji rynkowej. Chociaż oba indeksy mają te same papiery wartościowe, wagi składników indeksu MSCI UK IMI Core Real Estate Volatility Tilt Index są dostosowywane tak, aby papiery wartościowe o niższej zmienności miały zwiększone współczynniki korygujące i odwrotnie.

Indeks Markit iBoxx UK Gilt Inflation-Linked Short Index ma na celu uchwycenie ekspozycji na UK Gilts o ratingu na poziomie inwestycyjnym. UK Gilts to obligacje rządowe Wielkiej Brytanii, których wartość jest związana z inflacją. Składniki indeksu Markit iBoxx UK Gilt Inflation-Linked Short Index są włączone do Wskaźnika Referencyjnego w celu zmniejszenia wpływu dźwigni składników indeksu MSCI UK IMI Core Real Estate Volatility Tilt Index na zwroty ze Wskaźnika Referencyjnego. Waga indeksu Markit iBoxx UK Gilt Inflation-Linked Short Index we Wskaźniku Referencyjnym jest ustalana przy każdym równoważeniu Wskaźnika Referencyjnego przez średni ważony poziom dźwigni obecny w składnikach indeksu MSCI UK IMI Core Real Estate Volatility Tilt Index.

iShares MSCI World ex-USA UCITS ETF

Cel inwestycyjny

Celem inwestycyjnym Funduszu jest zapewnienie inwestorowi całkowitego zwrotu z inwestycji, z uwzględnieniem zarówno zwrotu kapitału, jak i dochodu, który odzwierciedla zwrot z indeksu MSCI World ex USA Index.

Polityka inwestycyjna

Aby osiągnąć ten cel inwestycyjny, polityka inwestycyjna Funduszu polega na inwestowaniu w portfel udziałowych papierów wartościowych, który w miarę możliwości i wykonalności obejmuje papiery wartościowe będące składnikami indeksu MSCI World ex USA Index, który jest Wskaźnikiem Referencyjnym Funduszu. Fundusz zamierza odtwarzać składniki Wskaźnika Referencyjnego, posiadając wszystkie papiery wartościowe składające się na Wskaźnik Referencyjny w proporcjach podobnych do ich wagi we Wskaźniku Referencyjnym. **W celu odtworzenia Wskaźnika Referencyjnego Fundusz może zainwestować do 20% Wartości Aktywów Netto w akcje wyemitowane przez ten sam podmiot. Limit ten może zostać podniesiony do 35% dla pojedynczego emitenta, jeżeli mają zastosowanie wyjątkowe warunki rynkowe (jak określono w sekcji 4 Załącznika III).**

Walutą Bazową funduszu iShares MSCI World ex-USA UCITS ETF jest dolar amerykański (USD).

Wskaźnik Referencyjny

Indeks MSCI World ex USA Index mierzy zmiany kursów akcji spółek o dużej i średniej kapitalizacji na rynkach rozwiniętych (z wyjątkiem Stanów Zjednoczonych), które spełniają kryteria MSCI w zakresie wielkości, płynności i wolnego obrotu.

Wskaźnik Referencyjny jest ważony zgodnie z kapitalizacją rynkową i jest równoważony raz na kwartał. Więcej informacji na temat Wskaźnika Referencyjnego (w tym jego składników) można znaleźć w metodologii Global Investable Market Indexes MSCI na stronie dostawcy indeksu: <https://www.msci.com/indexes/ishares> i <https://www.msci.com/constituents>.

iShares MSCI World Paris-Aligned Climate UCITS ETF

Cel inwestycyjny

Celem inwestycyjnym Funduszu jest zapewnienie inwestorowi całkowitego zwrotu z inwestycji, z uwzględnieniem zarówno zwrotu kapitału, jak i dochodu, który odzwierciedla zwrot z indeksu MSCI World Climate Paris Aligned Benchmark Select PAB Index.

Polityka inwestycyjna

Aby osiągnąć założony cel inwestycyjny, Fundusz stosuje politykę inwestycyjną polegającą na inwestowaniu w portfel kapitałowych papierów wartościowych, który w największym możliwym i wykonalnym stopniu składa się z papierów wartościowych wchodzących w skład indeksu MSCI World Climate Paris Aligned Benchmark Select PAB Index, będącego Wskaźnikiem Referencyjnym Funduszu. Fundusz zamierza odtwarzać składniki Wskaźnika Referencyjnego, posiadając wszystkie papiery wartościowe składające się na Wskaźnik Referencyjny w proporcjach podobnych do ich wagi we Wskaźniku Referencyjnym. **W celu odtworzenia Wskaźnika Referencyjnego Fundusz może zainwestować do 20% Wartości Aktywów Netto w akcje wyemitowane przez ten sam podmiot. Limit ten może zostać podniesiony do 35% dla pojedynczego emitenta, jeżeli mają zastosowanie wyjątkowe warunki rynkowe (jak określono w sekcji 4 Załącznika III do Prospektu).**

Zakłada się, że bezpośrednie inwestycje Funduszu będą w momencie zakupu zgodne z wymogami ESG i/lub ratingami ESG określonymi we Wskaźniku Referencyjnym dla tego Funduszu. Fundusz może nadal posiadać papiery wartościowe, które przestały spełniać wymogi ESG i/lub ratingi ESG Wskaźnika Referencyjnego Funduszu do czasu, gdy odpowiednie papiery wartościowe przestaną wchodzić w skład Wskaźnika Referencyjnego, a likwidacja pozycji będzie możliwa do zrealizowania (w opinii Zarządzającego Inwestycjami).

W celach zachowania zgodności z Zasadami AMF ESG Fundusz przyjmuje podejście, które opiera się na wyborze „najlepszych w swojej kategorii” w odniesieniu do zrównoważonych inwestycji. Podejście „najlepsze w swojej kategorii” oznacza, że inwestując w portfel papierów wartościowych, który w największym możliwym i wykonalnym stopniu składa się z papierów wartościowych wchodzących w skład Wskaźnika Referencyjnego, zakłada się, że Fundusz zainwestuje w najlepszych emitentów z perspektywy ESG (na podstawie kryteriów ESG Wskaźnika Referencyjnego) w każdym odpowiednim sektorze działalności uwzględnionym we Wskaźniku Referencyjnym. Ponad 90% aktywów netto Funduszu, z wyłączeniem Środków pieniężnych i systemów zbiorowego inwestowania na rynku pieniężnym z codzienną obsługą operacji, jest ocenianych lub analizowanych zgodnie z kryteriami ESG Wskaźnika Referencyjnego. W przypadku FIP wszelkie takie analizy będą miały zastosowanie wyłącznie do bazowych papierów wartościowych. Przyjmując metodologię ESG Wskaźnika Referencyjnego, Fundusz stosuje podejście podwyższania wskaźnika pozafinansowego dla celów Zasad AMF ESG, co oznacza, że średni ważony wskaźnik środowiskowy Funduszu (będący odpowiednim wskaźnikiem pozafinansowym Funduszu) będzie co najmniej o 20% lepszy od średniego ważonego wskaźnika środowiskowego Indeksu Macierzystego (zdefiniowanego poniżej) w oparciu o zmniejszenie intensywności emisji dwutlenku węgla.

Walutą bazową iShares MSCI World Paris-Aligned Climate UCITS ETF jest dolar amerykański (US\$).

Wskaźnik Referencyjny

Indeks MSCI World Climate Paris Aligned Benchmark Select PAB Index ma na celu odzwierciedlenie wyników podzbioru udziałowych papierów wartościowych spółek w ramach indeksu MSCI World Index („**Indeks Macierzysty**”), które są wybierane i ważone zgodnie z metodologią Wskaźnika Referencyjnego w celu zmniejszenia ekspozycji na ryzyko dotyczące transformacji oraz fizyczne ryzyko zmian klimatycznych i poszukiwania możliwości wynikających z przejścia na gospodarkę o niższej emisji dwutlenku węgla przy jednoczesnym dążeniu do dostosowania się do wymogów porozumienia paryskiego.

Indeks Macierzysty mierzy wyniki akcji spółek o dużej i średniej kapitalizacji na rynkach krajów rozwiniętych, które spełniają kryteria MSCI dotyczące wielkości, płynności i akcji w wolnym obrocie.

Wskaźnik Referencyjny ma na celu przekroczenie minimalnych standardów dla wskaźników referencyjnych UE wyrównanych z paryskimi poziomami odniesienia określonych w rozporządzeniu delegowanym Komisji (UE) 2020/1818 w odniesieniu do metodologii wskaźników referencyjnych, która byłaby zgodna z celami porozumienia paryskiego.

Wskaźnik Referencyjny wyklucza emitentów zaangażowanych w następujące linie biznesowe/działania (lub powiązane działania): broń kontrowersyjna, broń konwencjonalna, tytoń, wydobywanie węgla termicznego, energetyka (w odniesieniu do energetyki cieplnej z węgla, energetyki z paliw płynnych oraz energetyki z gazu ziemnego), ropa i gaz, broń jądrowa, cywilna broń palna i piaski ropoponośne. Dostawca indeksu definiuje, co stanowi „zaangażowanie” w każdą z działalności objętych ograniczeniem. Taka ocena może być dokonywana na podstawie procentowego udziału w przychodach, określonego progu przychodów ogółem lub jakichkolwiek powiązań z działalnością, której dotyczy ograniczenie, niezależnie od kwoty uzyskiwanych przychodów.

Wskaźnik Referencyjny wyklucza również przedsiębiorstwa, które zostały uznane przez dostawcę indeksu za zaangażowane w kontrowersyjne sprawy mające negatywny wpływ ESG na ich działalność i/lub produkty oraz usługi, bazując na wyniku kwestii kontrowersyjnych ESG według MSCI („**Wynik kwestii kontrowersyjnych ESG MSCI**”). Przedsiębiorstwa, które zostały uznane przez dostawcę indeksu za mające do czynienia z kwestiami kontrowersyjnymi związanymi z ochroną środowiska, są wyłączone ze Wskaźnika Referencyjnego w oparciu o wynik kontroli środowiskowej MSCI („**Wynik kwestii kontrowersyjnych związanych z ochroną środowiska MSCI**”). Minimalny wynik kwestii kontrowersyjnych ESG MSCI oraz minimalny wynik kwestii kontrowersyjnych związanych z ochroną środowiska MSCI określony przez dostawcę indeksu w celu ustalenia, czy kwalifikuje się on do włączenia do Wskaźnika Referencyjnego, można znaleźć na stronie internetowej dostawcy indeksu <https://www.msci.com/index-methodology>.

Pozostałe składniki są następnie wybierane i ważone na potrzeby włączenia do Wskaźnika Referencyjnego w celu zmniejszenia narażenia na ryzyko związane z transformacją i fizyczne ryzyko klimatyczne oraz poszukiwania możliwości wynikających z przejścia na gospodarkę o niższej emisji dwutlenku węgla, przy jednoczesnym dążeniu do dostosowania się do celów porozumienia paryskiego i zminimalizowania błędu śledzenia ex ante w odniesieniu do Indeksu Macierzystego poprzez:

- zmniejszenie średniej ważonej emisji gazów cieplarnianych względem Indeksu Macierzystego;
- zmniejszenie średniej ważonej emisji gazów cieplarnianych o minimalną roczną stopę w stosunku do emisji gazów cieplarnianych na dzień założenia Wskaźnika Referencyjnego;
- zmniejszenie średniej ważonej potencjalnej emisji gazów cieplarnianych w stosunku do Indeksu Macierzystego;
- zwiększenie ekspozycji na spółki z wiarygodnym celem redukcji emisji dwutlenku węgla;
- ukierunkowanie narażenia na sektory o wysokim wpływie na zmiany klimatu co najmniej równoważnym z Indekssem Macierzystym w celu dostosowania się do celów porozumienia paryskiego i uwzględnienia narażenia na sektory, które powinny aktywnie ograniczać emisje gazów cieplarnianych;

- zwiększenie ogólnego wyniku przejścia na technologie niskoemisyjne (LCT) w porównaniu z Indekssem Macierzystym (tj. zmniejszenie ogólnej ekspozycji na przedsiębiorstwa, które są narażone na ryzyko związane z LCT i/lub zwiększenie ogólnej ekspozycji na przedsiębiorstwa, które mogą mieć możliwości wynikające z LCT), zgodnie z ustaleniem dostawcy indeksu;
- utrzymanie minimalnego wskaźnika przychodów z działalności bezemisyjnej do emisyjnej w porównaniu z Indekssem Macierzystym;
- zwiększenie „zielonych” przychodów w porównaniu z Indekssem Macierzystym;
- zastosowanie pułapów płynności i dywersyfikacji na poziomie składników,

w zależności od progów dla takich ograniczeń określonych przez dostawcę indeksu w metodologii indeksu.

Wskaźnik Referencyjny ma także na celu alokację części Wskaźnika Referencyjnego do spółek, które: (1) uzyskują minimalny procent swoich przychodów z produktów lub usług o pozytywnym wpływie na środowisko lub społeczeństwo bądź (2) realizują co najmniej jeden aktywny cel redukcji emisji dwutlenku węgla zatwierdzony przez inicjatywę Science Based Targets (SBTi).

Ponadto spółki, które zostały określone jako posiadające „czerwony” wynik kontrowersji ESG MSCI, mogą zostać usunięte ze Wskaźnika Referencyjnego w okresie pomiędzy równoważeniami indeksów, zgodnie z metodologią indeksu.

Wskaźnik Referencyjny jest równoważony co pół roku w celu uwzględnienia zmian w Indeksie Macierzystym oprócz zastosowania kryteriów wykluczających i innych kryteriów opisanych powyżej. Więcej informacji na temat Wskaźnika Referencyjnego (w tym jego składników) można znaleźć na stronie internetowej dostawcy indeksu:

<https://www.msci.com/indexes/ishares> i <https://www.msci.com/constituents>.

iShares MSCI World Sector & Country Neutral Equal Weight UCITS ETF

Cel inwestycyjny

Celem inwestycyjnym Funduszu jest zapewnienie inwestorowi całkowitego zwrotu z inwestycji, z uwzględnieniem zarówno zwrotu kapitału, jak i dochodu, który odzwierciedla zwrot z indeksu MSCI World Equal Weighted Country and Sector Neutral Index.

Polityka inwestycyjna

Aby osiągnąć założony cel inwestycyjny, Fundusz stosuje politykę inwestycyjną polegającą na inwestowaniu w portfel kapitałowych papierów wartościowych, który w największym możliwym i wykonalnym stopniu składa się z papierów wartościowych wchodzących w skład indeksu MSCI World Equal Weighted Country and Sector Neutral Index, będącego Wskaźnikiem Referencyjnym tego Funduszu. Fundusz zamierza odtwarzać składniki Wskaźnika Referencyjnego, posiadając wszystkie papiery wartościowe składające się na Wskaźnik Referencyjny w proporcjach podobnych do ich wagi we Wskaźniku Referencyjnym. **W celu odtworzenia Wskaźnika Referencyjnego Fundusz może zainwestować do 20% Wartości Aktywów Netto w akcje wyemitowane przez ten sam podmiot. Limit ten może zostać podniesiony do 35% dla pojedynczego emitenta, jeżeli mają zastosowanie wyjątkowe warunki rynkowe (jak określono w sekcji 4 Załącznika III).**

Walutą Bazową iShares MSCI World Sector & Country Neutral Equal Weight UCITS ETF jest dolar amerykański (USD).

Wskaźnik Referencyjny

Indeks MSCI World Equal Weighted Country and Sector Neutral Index ma na celu odzwierciedlenie wyników papierów wartościowych wchodzących w skład indeksu MSCI World Index („Indeks Macierzysty”). Wskaźnik Referencyjny obejmuje składniki Indeksu Macierzystego, ale przy każdym równoważeniu wszyscy emitenci Wskaźnika Referencyjnego są wagi jednakowo, skutecznie eliminując wpływ wielkości kapitalizacji rynkowej każdego składnika. Wagi składników są aktualizowane w celu uwzględnienia Global Industry Classification Standard („GICS”) neutralności sektora i kraju, co oznacza, że waga każdego sektora i kraju we Wskaźniku Referencyjnym jest równa wadze tego sektora i kraju w Indeksie Macierzystym.

Indeks Macierzysty ma na celu zapewnienie reprezentacji rynków akcji w krajach rozwiniętych. Spółki są włączone do Indeksu Macierzystego w oparciu o udział ich akcji w emisjach, które są dostępne dla inwestorów międzynarodowych. Ze względu na zastosowanie do Wskaźnika Referencyjnego metodologii ważenia Wskaźnik Referencyjny będzie miał różne wagi w porównaniu do Indeksu Macierzystego, a zatem będzie miał inny profil wyników i ryzyka niż Indeks Macierzysty.

Pomiędzy równoważeniami indeksów wagi składników Wskaźnika Referencyjnego będą się zmieniać ze względu na zachowanie cen. Wskaźnik Referencyjny jest równoważony raz na kwartał. Więcej informacji na temat Wskaźnika Referencyjnego (w tym jego składników) można znaleźć na stronie internetowej dostawcy wskaźnika pod adresem

<https://www.msci.com/indexes/ishares> i <https://www.msci.com/constituents>.

iShares MSCI World Small Cap CTB Enhanced ESG UCITS ETF

Cel inwestycyjny

Celem inwestycyjnym Funduszu jest zapewnienie inwestorowi całkowitego zwrotu z inwestycji, z uwzględnieniem zarówno zwrotu kapitału, jak i dochodu, który odzwierciedla zwrot z indeksu MSCI World Small Cap ESG Enhanced CTB Index.

Polityka inwestycyjna

Aby osiągnąć założony cel inwestycyjny, Fundusz stosuje politykę inwestycyjną polegającą na inwestowaniu w portfel udziałowych papierów wartościowych, który w największym możliwym i wykonalnym stopniu składa się z papierów wartościowych wchodzących w skład indeksu MSCI World Small Cap ESG Enhanced CTB Index, który jest Wskaźnikiem Referencyjnym Funduszu. Fundusz zamierza stosować techniki optymalizacji w celu osiągnięcia podobnego zwrotu jak dla Wskaźnika Referencyjnego i dlatego nie oczekuje się, aby Fundusz przez cały czas utrzymywał każdy składnik bazowy Wskaźnika Referencyjnego lub utrzymywał go w takiej samej proporcji jak ich udział we Wskaźniku Referencyjnym. Fundusz może utrzymywać niektóre papiery wartościowe niewchodzące w skład danego Wskaźnika Referencyjnego, jeżeli pozwalają one osiągnąć podobne wyniki z inwestycji (przy analogicznym profilu ryzyka), co określone papiery wartościowe wchodzące w skład Wskaźnika Referencyjnego. Jednakże od czasu do czasu Fundusz może utrzymywać wszystkie składniki Wskaźnika Referencyjnego. Zakłada się, że inwestycje bezpośrednie Funduszu będą dokonywane wyłącznie w papiery wartościowe emitentów spełniających wymogi dotyczące ochrony środowiska, społeczeństwa i zarządzania („**ESG**”) wskazane przez dostawcę indeksu.

Zakłada się, że bezpośrednie inwestycje Funduszu będą w momencie zakupu zgodne z wymogami ESG określonymi we Wskaźniku Referencyjnym dla tego Funduszu. Fundusz może nadal posiadać papiery wartościowe, które przestały spełniać wymogi ESG Wskaźnika Referencyjnego Funduszu do czasu, gdy odpowiednie papiery wartościowe przestaną wchodzić w skład Wskaźnika Referencyjnego, a likwidacja pozycji będzie możliwa do zrealizowania (w opinii Zarządzającego Inwestycjami).

W celach zachowania zgodności z Zasadami AMF ESG Fundusz przyjmie wiążące i istotne podejście w zakresie optymalizacji ESG w odniesieniu do zrównoważonego inwestowania. W ramach tego podejścia Fundusz będzie dążył do inwestowania w portfel papierów wartościowych, który, w miarę możliwości i wykonalności, składa się z papierów składowych Wskaźnika Referencyjnego, optymalizuje ekspozycję na emitentów w celu uzyskania wyższego ratingu ESG i zmniejsza ekspozycję na spółki emitujące dwutlenek węgla w porównaniu z Indekssem Macierzystym, jednocześnie spełniając inne ograniczenia optymalizacji ESG. Ponad 90% aktywów netto Funduszu, z wyłączeniem Środków pieniężnych i systemów zbiorowego inwestowania na rynku pieniężnym z codzienną obsługą operacji, jest ocenianych lub analizowanych zgodnie z kryteriami ESG Wskaźnika Referencyjnego. W przypadku FIP wszelkie takie analizy będą miały zastosowanie wyłącznie do bazowych papierów wartościowych. Przyjmując metodologię ESG Wskaźnika Referencyjnego, Fundusz stosuje podejście podwyższania wskaźnika pozafinansowego dla celów Zasad AMF ESG, co oznacza, że średni ważony wskaźnik środowiskowy Funduszu (będący odpowiednim wskaźnikiem pozafinansowym Funduszu) będzie co najmniej o 20% lepszy od średniego ważonego wskaźnika środowiskowego Indeksu Macierzystego (zdefiniowanego poniżej) w oparciu o zmniejszenie intensywności emisji dwutlenku węgla.

Walutą bazową iShares MSCI World Small Cap CTB Enhanced ESG UCITS ETF jest dolar amerykański (US\$).

Wskaźnik Referencyjny

Indeks MSCI World Small Cap ESG Enhanced CTB Index mierzy wyniki podzbioru akcji o małej kapitalizacji na rynkach rozwiniętych na całym świecie w ramach indeksu MSCI World Small Cap Index („**Indeks Macierzysty**”), który wyłącza emitentów z Indeksu Macierzystego w oparciu o kryteria wykluczające ESG dostawcy indeksu. Pozostałe składniki Indeksu Macierzystego są następnie ważone przez dostawcę indeksu w celu włączenia do Wskaźnika Referencyjnego przy zastosowaniu procesu optymalizacji. Proces optymalizacji ma na celu osiągnięcie celów w zakresie dekarbonizacji i innych minimalnych standardów dla unijnego wskaźnika referencyjnego transformacji klimatycznej („CTB”), przy jednoczesnym dążeniu do uzyskania podobnego profilu ryzyka i zwrotu oraz utrzymaniu lepszego wyniku ESG, każdego w odniesieniu do Indeksu Macierzystego.

Indeks Macierzysty mierzy wyniki akcji o małej kapitalizacji na rynkach rozwiniętych, które spełniają kryteria wielkości, płynności i swobodnego obrotu MSCI.

Wskaźnik Referencyjny nie obejmuje emitentów prowadzących działalność w następujących obszarach (lub działalności pokrewnej):

- kontrowersyjne rodzaje broni;
- broń jądrowa;
- produkcja broni palnej dla ludności cywilnej (w tym automatycznej i półautomatycznej broni palnej oraz amunicji do broni strzeleckiej);
- dystrybucja broni palna dla ludności cywilnej lub amunicji do broni strzeleckiej;
- tytoń;
- węgiel energetyczny oraz
- niekonwencjonalne wydobycie ropy naftowej i gazu.

Dostawca wskaźnika definiuje, co stanowi „zaangażowanie” w każdą z działalności objętych ograniczeniem. Taka ocena może być dokonywana na podstawie procentowego udziału w przychodach, określonego progu przychodów ogółem lub jakichkolwiek powiązań z działalnością, której dotyczy ograniczenie, niezależnie od kwoty uzyskiwanych przychodów. Wykluczeni są również emitenci, którzy są sklasyfikowani jako naruszający zasady ONZ Global Compact (które są powszechnie akceptowanymi korporacyjnymi zasadami zrównoważonego rozwoju, spełniającymi podstawowe obowiązki w obszarach takich jak przeciwdziałanie korupcji, prawa człowieka, praca i środowisko).

Wskaźnik Referencyjny wyklucza również przedsiębiorstwa, które zostały uznane przez dostawcę indeksu za zaangażowane w kontrowersyjne sprawy mające negatywny wpływ ESG na ich działalność i/lub produkty oraz usługi, bazując na wyniku kwestii kontrowersyjnych ESG według MSCI („**Wynik kwestii kontrowersyjnych ESG**”).

MSCI”). Przedsiębiorstwa, które zostały uznane przez dostawcę indeksu za mające do czynienia z kwestiami kontrowersyjnymi związanymi z ochroną środowiska, są wyłączone ze Wskaźnika Referencyjnego w oparciu o wynik kontroli środowiskowej MSCI („**Wynik kwestii kontrowersyjnych związanych z ochroną środowiska MSCI**”). Minimalny wynik kwestii kontrowersyjnych ESG MSCI oraz minimalny wynik kwestii kontrowersyjnych związanych z ochroną środowiska MSCI określony przez dostawcę indeksu w celu ustalenia, czy kwalifikuje się on do włączenia do Wskaźnika Referencyjnego, można znaleźć na stronie internetowej dostawcy indeksu <https://www.msci.com/index-methodology>.

Ratingi ESG MSCI uwzględniają liczne wskaźniki, które ukazują kluczowe kwestie związane z ESG. Rating ESG MSCI ma na celu pomiar odporności emitenta na długoterminowe, istotne dla branży ryzyka związane z ESG oraz sposobu zarządzania ryzykiem związanym z ESG w stosunku do innych podmiotów z branży. Metodologia nadawania ratingu ESG MSCI zapewnia większą przejrzystość i zrozumienie charakterystyki ESG emitentów, identyfikując emitentów posiadających silniejsze ratingi ESG MSCI jako emitentów, którzy mogą być lepiej przygotowani na przyszłe wyzwania związane z ESG i którzy mogą doświadczać mniej kontrowersji związanych z ESG. Dodatkowe informacje są dostępne na stronie internetowej dostawcy indeksu pod adresem: <https://www.msci.com/esg-ratings>. Emitenci, którzy nie zostali ocenieni przez dostawcę indeksu pod kątem wyniku kontrowersyjności ESG MSCI lub ratingu ESG MSCI, są również wyłączeni ze Wskaźnika Referencyjnego.

Pozostałe składniki są następnie ważone przez dostawcę indeksu we Wskaźniku Referencyjnym przy użyciu procesu optymalizacji opisanego w pierwszym akapicie tej sekcji. Aby osiągnąć założenie, jakim jest spełnienie minimalnych standardów dla CTB, proces optymalizacji ma następujące cele w zakresie transformacji klimatycznej i fizycznego ryzyka klimatycznego:

- o zmniejszenie średniej ważonej intensywności emisji gazów cieplarnianych (GHG) w porównaniu z Indekssem Macierzystym;
- o minimalny wskaźnik dekarbonizacji redukcji intensywności emisji gazów cieplarnianych (GHG) w skali roku;
- o ekspozycja na sektory o znacznym oddziaływaniu na zmiany klimatu co najmniej na poziomie równorzędnym z Indekssem Macierzystym;
- o lepszy wynik ESG w porównaniu z Indekssem Macierzystym

w zależności od progów dla takich ograniczeń określonych przez dostawcę indeksu w metodologii indeksu.

Proces optymalizacji nakłada również pewne ograniczenia dotyczące dywersyfikacji ryzyka na składniki Wskaźnika Referencyjnego, na przykład minimalne i maksymalne wagi składników oraz wagi sektorowe w stosunku do Indeksu Macierzystego. Obrót Wskaźnika Referencyjnego jest również kontrolowany przez proces optymalizacji przy każdym przeglądzie Wskaźnika Referencyjnego.

Wskaźnik Referencyjny ma także na celu alokację części Wskaźnika Referencyjnego do spółek, które: (1) uzyskują minimalny procent swoich przychodów z produktów lub usług o pozytywnym wpływie na środowisko lub społeczeństwo bądź (2) realizują co najmniej jeden aktywny cel redukcji emisji dwutlenku węgla zatwierdzony przez inicjatywę Science Based Targets (SBTi).

Wskaźnik Referencyjny został oznaczony przez dostawcę indeksu jako unijny wskaźnik referencyjny transformacji klimatycznej i nie ma na celu spełnienia minimalnych standardów dla unijnych wskaźników referencyjnych dostosowanych do porozumienia paryskiego (określonych w rozporządzeniu delegowanym Komisji (UE) 2020/1818). Zarówno unijne wskaźniki referencyjne transformacji klimatycznej, jak i unijne wskaźniki referencyjne dostosowane do porozumienia paryskiego podlegają minimalnym standardom opartym na zobowiązaniach określonych w porozumieniu paryskim. Chociaż unijne wskaźniki referencyjne transformacji klimatycznej i unijne wskaźniki referencyjne dostosowane do porozumienia paryskiego służą podobnym celom i mają minimalne standardy, które są wspólne dla obu wskaźników, różnią się one poziomem ambicji. W związku z tym Wskaźnik Referencyjny nie zawiera żadnych progów ani kryteriów wykluczających w celu spełnienia jakichkolwiek minimalnych standardów mających zastosowanie wyłącznie do unijnych wskaźników referencyjnych dostosowanych do porozumienia paryskiego.

Wskaźnik Referencyjny jest równoważony raz na kwartał. Ponadto spółki, które zidentyfikowano jako posiadające „czerwoną” flagę MSCI w zakresie kontrowersji ESG lub sklasyfikowano jako naruszające zasady inicjatywy Global Compact ONZ lub które są zaangażowane w działalność związaną z kontrowersyjnymi rodzajami broni bądź w produkcję tytoniu, mogą również zostać usunięte ze Wskaźnika Referencyjnego w okresie między równoważeniami indeksu zgodnie z metodologią indeksu.

Więcej informacji na temat Wskaźnika Referencyjnego (w tym jego składników) można znaleźć na stronie internetowej dostawcy wskaźnika pod adresem <https://www.msci.com/indexes/ishares> oraz <https://www.msci.com/constituents>.

iShares MSCI World Small Cap UCITS ETF

Cel inwestycyjny

Celem inwestycyjnym Funduszu jest zapewnienie inwestorowi całkowitego zwrotu, przy uwzględnieniu zarówno zwrotu z kapitału, jak i dochodu, który odzwierciedla zwrot z indeksu MSCI World Small Cap Index.

Polityka inwestycyjna

Aby osiągnąć ten cel inwestycyjny, polityka inwestycyjna Funduszu polega na inwestowaniu w portfel udziałowych papierów wartościowych, który w miarę możliwości i wykonalności obejmuje papiery wartościowe będące składnikami indeksu MSCI World Small Cap Index, który jest Wskaźnikiem Referencyjnym Funduszu. Fundusz zamierza stosować techniki optymalizacji w celu osiągnięcia podobnego zwrotu jak dla Wskaźnika Referencyjnego i dlatego nie oczekuje się, aby Fundusz przez cały czas utrzymywał każdy składnik bazowy Wskaźnika Referencyjnego lub utrzymywał go w takiej samej proporcji jak ich udział we Wskaźniku Referencyjnym. Fundusz może utrzymywać niektóre papiery wartościowe niewchodzące w skład danego Wskaźnika Referencyjnego, jeżeli pozwalają one osiągnąć podobne wyniki z inwestycji (przy analogicznym profilu ryzyka), co określone papiery wartościowe wchodzące w skład Wskaźnika Referencyjnego. Jednakże od czasu do czasu Fundusz może utrzymywać wszystkie składniki Wskaźnika Referencyjnego.

Walutą bazową iShares MSCI World Small Cap UCITS ETF jest dolar amerykański (US\$).

Wskaźnik Referencyjny

Indeks MSCI World Small Cap Index mierzy wyniki akcji o średniej kapitalizacji globalnie na rynkach rozwiniętych, które są zgodne z kryteriami wielkości, płynności i wolnego obrotu według MSCI.

Wskaźnik Referencyjny jest ważony zgodnie z kapitalizacją rynkową w swobodnym obrocie i jest równoważony raz na pół roku. Wskaźnik Referencyjny jest równoważony co pół roku. Wskaźnik Referencyjny podlega również kwartalnym przeglądom. Kwartalne przeglądy mogą obejmować ograniczone równoważenie, polegające na dodaniu i/lub usunięciu składników z Wskaźnika Referencyjnego ale niestanowiące pełnej rekonstrukcji Wskaźnika Referencyjnego. Więcej informacji na temat Wskaźnika Referencyjnego (w tym jego składników) można znaleźć na stronie internetowej dostawcy wskaźnika pod adresem <https://www.msci.com/indexes/ishares> i <https://www.msci.com/constituents>.

iShares S&P 500 Equal Weight UCITS ETF

Cel inwestycyjny

Celem inwestycyjnym Funduszu jest zapewnienie inwestorowi całkowitego zwrotu z inwestycji, z uwzględnieniem zarówno zwrotu kapitału, jak i dochodu, który odzwierciedla zwrot z indeksu S&P 500 Equal Weight Index.

Polityka inwestycyjna

Aby osiągnąć założony cel inwestycyjny, Fundusz stosuje politykę inwestycyjną polegającą na inwestowaniu w portfel kapitałowych papierów wartościowych, który w największym możliwym i wykonalnym stopniu składa się z papierów wartościowych wchodzących w skład indeksu S&P 500 Equal Weight Index, będącego Wskaźnikiem Referencyjnym tego Funduszu. Fundusz zamierza odwzorować składniki Wskaźnika Referencyjnego poprzez posiadanie wszystkich papierów wartościowych wchodzących w skład Wskaźnika Referencyjnego w proporcjach zbliżonych do ich wag we Wskaźniku Referencyjnym. **W celu odtworzenia Wskaźnika Referencyjnego Fundusz może zainwestować do 20% Wartości Aktywów Netto w akcje wyemitowane przez ten sam podmiot. Limit ten może zostać podniesiony do 35% dla pojedynczego emitenta, jeżeli mają zastosowanie wyjątkowe warunki rynkowe (jak określono w sekcji 4 Załącznika III).**

Walutą Bazową iShares S&P 500 Equal Weight UCITS ETF jest dolar amerykański (USD).

Wskaźnik Referencyjny

Indeks S&P 500 Equal Weight Index ma na celu odzwierciedlenie wyników papierów wartościowych wchodzących w skład indeksu S&P 500 Index („**Indeks Macierzysty**”), przy czym każdy papier wartościowy ma jednakową wagę w ramach Wskaźnika Referencyjnego.

Wskaźnik Referencyjny obejmuje wszystkie składniki Indeksu Macierzystego, ale przy każdym równoważeniu wszystkie składniki indeksu są wagi jednakowe. Oznacza to, że przy każdym równoważeniu Wskaźnik Referencyjny będzie miał większą wagę w papierach wartościowych o niższej kapitalizacji rynkowej w porównaniu ze Indekssem Macierzystym. Pomiedzy równoważeniami indeksów wagi składników Wskaźnika Referencyjnego będą się zmieniać ze względu na zachowanie cen.

Indeks Macierzysty mierzy wyniki 500 akcji czołowych amerykańskich spółek z wiodących branż gospodarki Stanów Zjednoczonych, które spełniają kryteria S&P dotyczące wielkości, płynności i akcji w wolnym obrocie.

Wskaźnik Referencyjny jest równoważony raz na kwartał. Więcej informacji na temat Wskaźnika Referencyjnego (w tym jego składników) można znaleźć na stronie internetowej dostawcy wskaźnika pod adresem <https://www.spglobal.com/spdji/en/supplemental-data/europe/>.

iShares S&P 500 Scored and Screened UCITS ETF

Cel inwestycyjny

Celem inwestycyjnym Funduszu jest zapewnienie inwestorowi całkowitego zwrotu z inwestycji, z uwzględnieniem zarówno zwrotu kapitału, jak i dochodu, który odzwierciedla zwrot z indeksu S&P 500 Scored and Screened Index.

Polityka inwestycyjna

Aby osiągnąć założony cel inwestycyjny, Fundusz stosuje politykę inwestycyjną polegającą na inwestowaniu w portfel kapitałowych papierów wartościowych, który w największym możliwym i wykonalnym stopniu składa się z papierów wartościowych wchodzących w skład indeksu S&P 500 Scored and Screened Index, który jest Wskaźnikiem Referencyjnym Funduszu. Fundusz zamierza odtwarzać składniki Wskaźnika Referencyjnego,

posiadając wszystkie papiery wartościowe składające się na Wskaźnik Referencyjny w proporcjach podobnych do ich wagi we Wskaźniku Referencyjnym. **W celu odtworzenia Wskaźnika Referencyjnego Fundusz może zainwestować do 20% Wartości Aktywów Netto w akcje wyemitowane przez ten sam podmiot. Limit ten może zostać podniesiony do 35% dla pojedynczego emitenta, jeżeli mają zastosowanie wyjątkowe warunki rynkowe (jak określono w sekcji 4 Załącznika III).**

Zakłada się, że bezpośrednie inwestycje Funduszu będą w momencie zakupu zgodne z wymogami ESG i/lub ratingami ESG określonymi we Wskaźniku Referencyjnym dla tego Funduszu. Fundusz może nadal posiadać papiery wartościowe, które przestały spełniać wymogi ESG i/lub ratingi ESG Wskaźnika Referencyjnego Funduszu do czasu, gdy odpowiednie papiery wartościowe przestaną wchodzić w skład Wskaźnika Referencyjnego, a likwidacja pozycji będzie możliwa do zrealizowania (w opinii Zarządzającego Inwestycjami).

W celach zachowania zgodności z Zasadami AMF ESG Fundusz przyjmuje podejście, które opiera się na wyborze „najlepszych w swojej kategorii” w odniesieniu do zrównoważonych inwestycji. Podejście „najlepsze w swojej kategorii” oznacza, że inwestując w portfel papierów wartościowych, który w największym możliwym i wykonalnym stopniu składa się z papierów wartościowych wchodzących w skład Wskaźnika Referencyjnego, zakłada się, że Fundusz zainwestuje w najlepszych emitentów z perspektywy ESG (na podstawie kryteriów ESG Wskaźnika Referencyjnego) w każdym odpowiednim sektorze działalności uwzględnionym we Wskaźniku Referencyjnym. Ponad 90% aktywów netto Funduszu, z wyłączeniem Środków pieniężnych i systemów zbiorowego inwestowania na rynku pieniężnym z codzienną obsługą operacji, jest ocenianych lub analizowanych zgodnie z kryteriami ESG Wskaźnika Referencyjnego. W przypadku FIP wszelkie takie analizy będą miały zastosowanie wyłącznie do bazowych papierów wartościowych. W wyniku zastosowania kryteriów ESG Wskaźnika Referencyjnego Fundusz stosuje podejście selektywności dla celów Zasad AMF ESG, co oznacza, że portfel Funduszu jest redukowany o co najmniej 20% w stosunku do Indeksu Macierzystego (zgodnie z definicją poniżej), obliczanego albo (i) na podstawie liczby emitentów, albo (ii) na podstawie względnej wagi emitentów uzyskujących najgorsze wyniki we Wskaźniku Referencyjnym.

Walutą bazową funduszu iShares S&P 500 Scored and Screened UCITS ETF jest dolar amerykański (USD).

Wskaźnik Referencyjny

Indeks S&P 500 Scored and Screened Index mierzy wyniki podzbioru kapitałowych papierów wartościowych spółek wchodzących w skład indeksu S&P 500 („**Indeks Macierzysty**”), który wyklucza emitentów ze Indeksu Macierzystego w oparciu o kryteria wykluczające ESG dostawcy indeksu.

Wskaźnik Referencyjny ma na celu wykluczenie emitentów ze Indeksu Macierzystego na podstawie ich zaangażowania w następujące rodzaje działalności (lub działania powiązane): węgiel termiczny, tytoń, kontrowersyjne rodzaje broni, broń strzelecka, kontrakty wojskowe i piaski ropopochodne. Dostawca indeksu definiuje, co stanowi „zaangażowanie” w każdą z działalności objętych ograniczeniem. Taka ocena może być dokonywana na podstawie struktury własności, procentowego udziału w przychodach, określonego progu przychodów ogółem lub jakichkolwiek powiązań z działalnością, której dotyczy ograniczenie, niezależnie od kwoty uzyskiwanych przychodów.

Wskaźnik Referencyjny wyklucza również emitentów z Indeksu Macierzystego, którzy zostali sklasyfikowani jako zaangażowani w poważne kontrowersje ESG lub jako naruszający (lub narażeni na ryzyko naruszenia) powszechnie przyjęte normy i standardy międzynarodowe, zapisane w zasadach ONZ Global Compact (UNGC), Wytycznych Organizacji Współpracy Gospodarczej i Rozwoju (OECD) dla przedsiębiorstw wielonarodowych, Wytycznych ONZ dotyczących biznesu i praw człowieka (UNGP) oraz leżących u ich podstaw konwencjach. Składniki indeksu są oceniane pod kątem ryzyka ESG, a firma zaangażowana w kontrowersyjne działania może zostać usunięta ze Wskaźnika Referencyjnego.

Ponadto firmy z wynikiem S&P DJI ESG mieszczącym się w najniższych 25% wyników S&P DJI ESG w każdym sektorze przemysłowym GICS będą wykluczane ze Wskaźnika Referencyjnego przy każdym corocznym równoważeniu. Wyniki S&P DJI ESG są oparte na analizie czynników ESG, które identyfikują firmy, będące w stanie rozpoznać pojawiające się możliwości i wyzwania związane ze zrównoważonym rozwojem na rynku światowym i reagować na nie.

Indeks Macierzysty mierzy wyniki 500 akcji czołowych amerykańskich spółek z wiodących branż gospodarki Stanów Zjednoczonych, które spełniają kryteria S&P dotyczące wielkości, płynności i akcji w wolnym obrocie.

Wskaźnik Referencyjny będzie składał się z mniejszej liczby papierów wartościowych o różnych wagach w porównaniu do Indeksu Macierzystego, a zatem będzie miał inny profil wyników i ryzyka niż Indeks Macierzysty.

Wskaźnik Referencyjny jest ważony zgodnie z kapitalizacją rynkową w swobodnym obrocie i jest równoważony raz na rok. Więcej informacji na temat Wskaźnika Referencyjnego (w tym jego składników) można znaleźć na stronie internetowej dostawcy indeksu: <https://www.spglobal.com/spdji/en/supplemental-data/europe/>.

iShares S&P SmallCap 600 UCITS ETF

Cel inwestycyjny

Celem inwestycyjnym Funduszu jest zapewnienie inwestorowi zwrotu z inwestycji, z uwzględnieniem zarówno zwrotu kapitału, jak i dochodu, który odzwierciedla zwrot z indeksu S&P SmallCap 600.

Polityka inwestycyjna

Aby osiągnąć założony cel inwestycyjny, Fundusz ten stosuje politykę inwestycyjną polegającą na inwestowaniu w

portfel kapitałowych papierów wartościowych, który w największym możliwym i wykonalnym stopniu składa się z papierów wartościowych wchodzących w skład indeksu S&P SmallCap 600, który jest Wskaźnikiem Referencyjnym Funduszu. Fundusz zamierza stosować techniki optymalizacji w celu osiągnięcia podobnego zwrotu jak dla Wskaźnika Referencyjnego i dlatego nie oczekuje się, aby Fundusz przez cały czas utrzymywał każdy składnik bazowy Wskaźnika Referencyjnego lub utrzymywał go w takiej samej proporcji jak ich udział we Wskaźniku Referencyjnym. Fundusz może utrzymywać niektóre papiery wartościowe niewchodzące w skład danego Wskaźnika Referencyjnego, jeżeli pozwalają one osiągnąć podobne wyniki z inwestycji (przy analogicznym profilu ryzyka), co określone papiery wartościowe wchodzące w skład Wskaźnika Referencyjnego. Jednakże od czasu do czasu Fundusz może utrzymywać wszystkie składniki Wskaźnika Referencyjnego.

Walutą bazową iShares S&P SmallCap 600 UCITS ETF jest dolar amerykański (US\$).

Wskaźnik Referencyjny

Indeks S&P SmallCap 600 mierzy wyniki 600 akcji z segmentu małej wielkości kapitału amerykańskiego rynku kapitałowego, które spełniają kryteria wielkości, płynności i wolnego obrotu według S&P. Wskaźnik Referencyjny jest ważony zgodnie z kapitalizacją rynkową i jest równoważony raz na kwartał (lub częściej, jeśli jest to wymagane). Więcej informacji na temat Wskaźnika Referencyjnego (w tym jego składników) można znaleźć na stronie internetowej dostawcy indeksu: <https://www.spglobal.com/spdji/en/supplemental-data/europe/>.

iShares U.S. Equity High Income Active UCITS ETF

Cel inwestycyjny

Celem inwestycyjnym Funduszu jest generowanie dochodu i wzrostu kapitału przy niższej zmienności niż szerszy amerykański rynek akcji.

Polityka inwestycyjna

Fundusz jest aktywnie zarządzany. W celu osiągnięcia celu inwestycyjnego Fundusz będzie stosować następujące strategię:

- utrzymywanie długiej pozycji w amerykańskich kapitałowych papierach wartościowych spółek o dużej kapitalizacji (określonych przez Zarządzającego Inwestycjami);
- sprzedaż opcji kupna na indeks amerykańskich akcji spółek o dużej kapitalizacji, taki jak indeks S&P 500; oraz
- kupno kontraktów terminowych na indeks amerykańskich akcji spółek o dużej kapitalizacji, taki jak indeks S&P 500.

W normalnych warunkach rynkowych Fundusz będzie inwestować co najmniej 80% łącznych aktywów w akcje i instrumenty powiązane z akcjami (tj. opcje kupna, kontrakty futures i swapy) spółek o dużej kapitalizacji mających siedzibę, notowanych lub prowadzących główną działalność w Stanach Zjednoczonych Ameryki.

Aby wygenerować dochód, fundusz będzie sprzedawać (wystawiać) opcje kupna na indeks akcji amerykańskich spółek o dużej kapitalizacji, taki jak indeks S&P 500. Kontrakt opcyjny to umowa pomiędzy kupującym a sprzedającym, która daje nabywcy opcji prawo do zakupu (w przypadku opcji kupna) po uzgodnionej cenie (powszechnie znanej jako „cena wykonania”). Gdy Fundusz wystawia (sprzedaje) opcję kupna, Fundusz jest uprawniony do otrzymania premii. Chociaż nie są idealnie skorelowane, takie opcje kupna mogą mieć wpływ na ograniczenie potencjalnych zysków z długiej pozycji Funduszu w kapitałowych papierach wartościowych. W związku z tym, aby zmniejszyć potencjalny wpływ tego ograniczenia na potencjalne zyski (przy czym rzeczywiste wyniki zależą od różnych czynników, w tym stopnia aktywności opcji i kontraktów futures w czasie), Fundusz będzie kupować kontrakty futures na indeks amerykańskich akcji spółek o dużej kapitalizacji, taki jak indeks S&P 500. Kontrakt futures to prawna umowa kupna lub sprzedaży określonego aktywa towarowego lub papieru wartościowego po z góry określonej cenie w określonym czasie w przyszłości.

Ponadto aktywa Funduszu będą inwestowane zgodnie z Polityką ESG opisaną poniżej.

Fundusz wykorzystuje autorskie ilościowe (tj. matematyczne lub statystyczne) modele prognostyczne Zarządzającego Inwestycjami w celu osiągnięcia systematycznego (tj. opartego na regułach) podejścia do wyboru akcji. Te modele prognostyczne mają na celu priorytetyzację spostrzeżeń, które wykazują ochronę przed spadkami, a także identyfikują aspekty niewłaściwej wyceny akcji, które Fundusz może starać się uchwycić poprzez przeważanie i niedoważanie określonych kapitałowych papierów wartościowych w stosunku do indeksu S&P 500, jednocześnie starając się kontrolować dodatkowe ryzyko. Następnie Zarządzający Inwestycjami konstruuje i równoważy portfel, integrując swoje spostrzeżenia inwestycyjne z procesem optymalizacji opartym na modelu. Te modele ilościowe, w połączeniu z autorskim zautomatyzowanym narzędziem do budowy portfela Zarządzającego Inwestycjami, informują, które akcje będą składać się na portfel Funduszu, usuwając te, które są sprzeczne z polityką ESG Funduszu opisaną poniżej i zastępując je akcjami z tego samego uniwersum o podobnej oczekiwanej stopie zwrotu. Zarządzający Inwestycjami dokonuje przeglądu pozycji wygenerowanych przez narzędzie do budowy portfela, zanim zostaną one wprowadzone do obrotu, aby uwzględnić wpływ wszelkich późniejszych informacji publicznych w odniesieniu do pozycji, takich jak ogłoszenia o fuzjach i przejęciach, istotne spory sądowe lub zmiany w kadrze kierowniczej wyższego szczebla.

Fundusz może również inwestować do 10% swoich łącznych aktywów w papiery wartościowe o stałym dochodzie (o ratingu na poziomie inwestycyjnym), emitowane przez przedsiębiorstwa lub rząd, o stałym lub zmiennym oprocentowaniu, oraz do 20% swoich łącznych aktywów w środki pieniężne i depozyty (z wyłączeniem środków pieniężnych utrzymywanych w celu wsparcia pozycji w FIP) („Środki pieniężne”) oraz pomocnicze aktywa płynne (które zazwyczaj obejmują należności z tytułu dywidend/dochodów), z zastrzeżeniem limitów określonych w

Załączniku III do niniejszego Prospektu. Fundusz może, w celu zachowania wartości takich Środków pieniężnych, inwestować w jeden lub więcej codziennych programów zbiorowego inwestowania na rynku pieniężnym, jak określono poniżej w części „Zarządzanie środkami pieniężnymi i środkami pieniężnymi FIP”.

Oprócz wykorzystania opcji kupna i kontraktów futures, o których mowa powyżej, Fundusz może inwestować w FIP w celach inwestowania bezpośredniego lub w celach efektywnego zarządzania portfelem, a mianowicie w swapy całkowitego dochodu, kontrakty futures i opcje na kontrakty futures oraz walutowe kontrakty terminowe forward zgodnie z ograniczeniami określonymi w Załączniku II do niniejszego Prospektu (z zastrzeżeniem warunków i w granicach określonych przez Bank Centralny), aby pomóc w osiągnięciu celu inwestycyjnego, uzyskać ekspozycję na akcje opisane powyżej oraz w celach zabezpieczenia walutowego. Aktywa referencyjne stanowiące podstawę swapów całkowitego dochodu, o ile występują, będą dowolnymi papierami wartościowymi, koszykiem papierów wartościowych lub kwalifikującymi się indeksami, które są zgodne z polityką inwestycyjną Funduszu i które powinny obejmować, bez ograniczeń, indeksy akcji dające dostęp do kapitałowych papierów wartościowych spółek amerykańskich. Szczegółowe informacje na temat indeksów akcji wykorzystywanych przez Fundusz zostaną przedstawione w raporcie rocznym Spółki.

W przypadku gdy Fundusz inwestuje w nie w pełni sfinansowane FIP, Fundusz może inwestować (i) środki pieniężne do kwoty nominalnej takich FIP pomniejszone o płatności z tytułu marży (jeżeli takie istnieją) w ramach takich FIP, oraz (ii) wszelkie zabezpieczenia gotówkowe związane ze zmiennym depozytem zabezpieczającym otrzymane w odniesieniu do takich FIP (łącznie „Środki pieniężne FIP”) w jednym lub kilku dziennych programach zbiorowego inwestowania na rynku pieniężnym, jak określono poniżej w części „Zarządzanie Środkami pieniężnymi i Środkami pieniężnymi FIP”.

Fundusz może również stosować techniki i instrumenty związane ze zbywalnymi papierami wartościowymi w celu efektywnego zarządzania portfelem zgodnie z warunkami określonymi w części zatytułowanej „Efektywne zarządzanie portfelem” poniżej oraz w niniejszym Prospekcie.

Inwestycje Funduszu będą ograniczone do inwestycji dozwolonych w Przepisach, które są szczegółowo opisane w Załączniku III niniejszego Prospektu. Inwestycje Funduszu, inne niż inwestycje w pozagiełdowe FIP, papiery wartościowe o stałym dochodzie w obrocie pozagiełdowym oraz pozagiełdowe otwarte przedsiębiorstwa zbiorowego inwestowania, będą zazwyczaj notowane na giełdzie lub będą przedmiotem obrotu na Rynkach Regulowanych określonych w Załączniku I Prospektu. Potencjalni inwestorzy w Fundusz mogą uzyskać udział składników Funduszu z oficjalnej strony internetowej iShares (www.iShares.com) lub od Zarządzającego Inwestycjami.

Polityka ESG

Zarządzający Inwestycjami będzie dążyć do ograniczenia i/lub wykluczenia inwestycji bezpośrednich (w stosownych przypadkach) w emitentów korporacyjnych, którzy w momencie zakupu, w opinii Zarządzającego Inwestycjami, mają ekspozycję lub powiązania z określonymi sektorami (w niektórych przypadkach z zastrzeżeniem określonych progów przychodów), w tym m.in.:

- (i) Emitenci, którzy są zaangażowani w produkcję kontrowersyjnych rodzajów broni lub są w inny sposób z tą branżą związani (dotyczy to m.in. produkcji amunicji kasetowej, biologicznej, chemicznej, min lądowych, zubożonego uranu, oślepiającego lasera, niewykrywalnych fragmentów i/lub broni zapalającej).
- (ii) Emitenci uzyskujący ponad 5% przychodów z wydobycia węgla energetycznego i/lub wytwarzania energii z węgla energetycznego.
- (iii) Emitenci uzyskujący ponad 5% przychodów z produkcji i wytwarzania piasków bitumicznych (znanych również jako piaski roponośne).
- (iv) Emitenci uzyskujący jakiegokolwiek przychody z bezpośredniego zaangażowania w produkcję głowic jądrowych i pocisków jądrowych lub podstawowych komponentów do wyłącznego użytku w broni jądrowej.
- (v) Emitenci produkujący wyroby tytoniowe.
- (vi) Emitenci, którzy mają jakiegokolwiek powiązania z produkcją automatycznej/półautomatycznej broni palnej lub amunicji przeznaczonej do użytku cywilnego.
- (vii) Emitenci, którzy uzyskują ponad 5% przychodów z produkcji broni palnej przeznaczonej do użytku cywilnego.
- (viii) Emitenci, którzy uzyskują ponad 5% przychodów z dystrybucji broni palnej przeznaczonej do użytku cywilnego.
- (ix) Emitenci, którzy zostali uznani za nieprzestrzegających zasad inicjatywy Global Compact Organizacji Narodów Zjednoczonych (obejmujących prawa człowieka, standardy pracy, ochronę środowiska i przeciwdziałanie korupcji).

W celu przeprowadzenia analizy kryteriów ESG Zarządzający Inwestycjami może wykorzystywać dane generowane wewnętrznie przez Zarządzającego Inwestycjami i/lub jego Podmioty Powiązane lub dostarczane przez jednego lub więcej zewnętrznych dostawców badań ESG.

Jeżeli istniejące udziały, które są zgodne z kryteriami w momencie inwestycji, staną się niekwalifikowalne, zostaną zbyte w rozsądnym terminie.

Fundusz może uzyskać ograniczoną ekspozycję pośrednią (poprzez m.in. FIP i akcje lub jednostki programów zbiorowego inwestowania) na emitentów, których ekspozycje nie spełniają kryteriów ESG opisanych powyżej.

Intencją Zarządzającego Inwestycjami jest aby powyższe kontrole ewoluowały wraz z wpływem czasu, w miarę udostępniania lepszych danych i większej liczby badań na ten temat. Pełna lista może być w dowolnym momencie zmieniana według uznania Zarządzającego Inwestycjami i (o ile nie zmienia opisu w niniejszej sekcji) może zostać wdrożona bez powiadamiania Posiadaczy tytułów uczestnictwa.

Fundusz będzie inwestować w Zrównoważone Inwestycje, jak określono powyżej.

Ponadto Fundusz będzie starał się uzyskać niższy wskaźnik intensywności emisji dwutlenku węgla w stosunku do indeksu S&P 500. Co najmniej 90% emitentów papierów wartościowych, w które inwestuje Fundusz, posiada rating ESG lub zostało przeanalizowanych pod kątem ESG. W celu przeprowadzenia tej analizy Zarządzający Inwestycjami może wykorzystywać dane dostarczane przez zewnętrznych dostawców danych ESG, autorskie modele i lokalne informacje, a także może przeprowadzać wizyty terenowe.

Jeżeli jakiegokolwiek aktywa (inwestycje) posiadane przez Fundusz, zgodne w momencie inwestycji z celem inwestycyjnym i polityką inwestycyjną Funduszu i/lub Polityką ESG (zgodnie z definicją poniżej), staną się niekwalifikowalne, mogą one pozostać w jego posiadaniu do czasu, gdy będzie możliwe i wykonalne (w opinii Zarządzającego Inwestycjami) ich zbycie przez Fundusz (w rozsądnym terminie).

Do celów Zasad AMF ESG niniejsza polityka ESG stanowi wymierne cele ESG, które są włączone do polityki inwestycyjnej Funduszu.

Wskaźnik Referencyjny

Fundusz jest aktywnie zarządzany, a Zarządzający Inwestycjami ma pełną swobodę wyboru inwestycji Funduszu i nie jest związany żadnym indeksem. Zarządzający Inwestycjami może wziąć pod uwagę indeks S&P 500 („Indeks”) przy konstruowaniu portfela Funduszu, a także do celów zarządzania ryzykiem, aby zapewnić, że aktywne ryzyko (tj. stopień odchylenia od indeksu) podejmowane przez Fundusz pozostaje odpowiednie, biorąc pod uwagę cel inwestycyjny i politykę inwestycyjną Funduszu. Indeks powinien być wykorzystywany przez inwestorów do porównywania wyników Funduszu. Ponieważ Fundusz jest aktywnie zarządzany, Zarządzający Inwestycjami nie jest związany składnikami ani wagą Indeksu przy wyborze inwestycji. Zarządzający Inwestycjami może również według własnego uznania inwestować w papiery wartościowe spoza Indeksu w celu wykorzystania określonych możliwości inwestycyjnych. Oczekuje się, że portfel aktywów Funduszu będzie znacznie odbiegał od Indeksu, a decyzje Zarządzającego Inwestycjami mogą skutkować wynikami różniącymi się od wyniku Indeksu. Fundusz nie będzie dążył do śledzenia wyników Indeksu ani jego replikacji.

Walutą bazową indeksu iShares U.S. Equity High Income Active UCITS ETF jest dolar amerykański (USD).

iShares UK Gilts 0-5yr UCITS ETF

Cel inwestycyjny

Celem inwestycyjnym Funduszu jest zapewnienie inwestorowi zwrotu z inwestycji, z uwzględnieniem zarówno zwrotu kapitału, jak i dochodu, który odzwierciedla zwrot z indeksu FTSE UK Conventional Gilts – Up To 5 Years Index.

Polityka inwestycyjna

Aby osiągnąć założony cel inwestycyjny, Fundusz ten stosuje politykę inwestycyjną polegającą na inwestowaniu w portfel papierów wartościowych o stałych dochodach, który w największym możliwym i wykonalnym stopniu składa się z papierów wartościowych wchodzących w skład indeksu FTSE UK Conventional Gilts – Up To 5 Years Index, który jest Wskaźnikiem Referencyjnym dla tego Funduszu. Fundusz zamierza stosować techniki optymalizacji w celu osiągnięcia podobnego zwrotu jak dla Wskaźnika Referencyjnego i dlatego nie oczekuje się, aby Fundusz przez cały czas utrzymywał każdy składnik bazowy Wskaźnika Referencyjnego lub utrzymywał go w takiej samej proporcji jak ich udział we Wskaźniku Referencyjnym. Fundusz może utrzymywać niektóre papiery wartościowe niewchodzące w skład danego Wskaźnika Referencyjnego, jeżeli pozwalają one osiągnąć podobne wyniki z inwestycji (przy analogicznym profilu ryzyka), co określone papiery wartościowe wchodzące w skład Wskaźnika Referencyjnego. Jednakże od czasu do czasu Fundusz może utrzymywać wszystkie składniki Wskaźnika Referencyjnego.

Fundusz będzie inwestował w zbywalne papiery wartościowe, które zazwyczaj będą dłużnymi papierami wartościowymi o stałym dochodzie. W momencie zakupu będą one spełniać wymogi dotyczące ratingu kredytowego Wskaźnika Referencyjnego, który w tym przypadku jest na poziomie inwestycyjnym. Chociaż przewiduje się, że inwestycje Funduszu będą obejmować emisje o ratingu na poziomie inwestycyjnym, od czasu do czasu można obniżyć poziom emisji w pewnych okolicznościach. W takim przypadku Fundusz może utrzymywać papiery wartościowe nieposiadające ratingu na poziomie inwestycyjnym do czasu, gdy papiery wartościowe nieposiadające ratingu na poziomie inwestycyjnym przestaną wchodzić w skład Wskaźnika Referencyjnego Funduszu (w stosownych przypadkach) i likwidacja tych pozycji jest możliwa do zrealizowania (w opinii Zarządzającego Inwestycjami).

Walutą bazową iShares UK Gilts 0-5yr UCITS ETF jest funt brytyjski (Stg£), a Fundusz nie będzie podejmował żadnych ekspozycji na waluty inne niż funt brytyjski, z wyjątkiem efektywnego zarządzania portfelem w odniesieniu do zmian Wskaźnika Referencyjnego Funduszu oraz zarządzania wszelkimi przyszłymi Klasami Tytułów Uczestnictwa Funduszu, które mogą być denominowane w walucie innej niż funt brytyjski.

Wskaźnik Referencyjny

Indeks FTSE UK Conventional Gilts – Up To 5 Years Index mierzy wyniki obligacji o stopie stałej, denominowanych w funtach brytyjskich, wyemitowanych lub gwarantowanych przez rząd brytyjski, których termin zapadalności wynosi od zera do pięciu lat i które są notowane na Giełdzie Papierów Wartościowych w Londynie, innych niż obligacje indeksowane. Wskaźnik Referencyjny jest równoważony codziennie. Więcej informacji na temat Wskaźnika Referencyjnego (w tym jego składników) można znaleźć na stronie internetowej dostawcy wskaźnika pod adresem <http://www.ftserussell.com/Index>.

iShares US Equity Enhanced Active UCITS ETF

Cel inwestycyjny

Celem inwestycyjnym Funduszu jest osiągnięcie długoterminowego wzrostu kapitału.

Polityka inwestycyjna

Fundusz jest aktywnie zarządzany. Aby osiągnąć swój cel inwestycyjny, Fundusz będzie inwestować co najmniej 70% swoich łącznych aktywów w akcje i instrumenty powiązane z akcjami (a mianowicie swapy całkowitego dochodu, kontrakty futures i opcje na kontrakty futures) spółek mających siedzibę, notowanych lub prowadzących główną działalność w Stanach Zjednoczonych. Fundusz nie koncentruje się na żadnej konkretnej branży.

Aktywa Funduszu będą inwestowane zgodnie z Polityką ESG opisaną poniżej.

Fundusz wykorzystuje autorskie ilościowe (tj. matematyczne lub statystyczne) modele Zarządzającego Inwestycjami w celu osiągnięcia systematycznego (tj. opartego na regułach) podejścia do wyboru akcji. Modele umożliwiają wybór akcji z szerokiego spektrum akcji i klasyfikują je według trzech kategorii: fundamentów spółki, sentymentu rynkowego i okoliczności makroekonomicznych (każda z nich opisana jest poniżej). Zarządzający Inwestycjami przypisuje wagę do każdej kategorii w ramach modeli w oparciu o ocenę wyników, zmienności, korelacji i obrotów w ramach każdego modelu. W ramach kategorii fundamentów spółki Fundusz wykorzystuje techniki do oceny cech akcji, takich jak względna wycena, siła wyników, jakość bilansu i trendy przepływów pieniężnych. W ramach kategorii sentymentu rynkowego Fundusz stosuje techniki oceny czynników, takich jak poglądy innych uczestników rynku (na przykład analityków strony sprzedającej, innych inwestorów i zespołów zarządzających spółkami), a także trendy wykazywane przez powiązane spółki. W ramach kategorii okoliczności makroekonomicznych Fundusz stosuje techniki pozycjonowania portfela w odniesieniu do określonych branż, stylów (takich jak wartość (spółki, których cena akcji wskazuje na dobrą wartość, na przykład poprzez odniesienie do szacowanych przyszłych zysków), dynamika (spółki, które doświadczyły wzrostu cen akcji w pewnym okresie) i jakość (spółki, które wykazują dobre cechy jakościowe, takie jak rentowność, stabilność zysków i niski poziom dźwigni finansowej / zadłużenia)), krajów i rynków, które są najlepiej dostosowane do panujących warunków makroekonomicznych. Te modele ilościowe, w połączeniu z autorskim zautomatyzowanym narzędziem do budowy portfela Zarządzającego Inwestycjami, informują, które akcje będą składać się na portfel Funduszu, usuwając te, które są sprzeczne z polityką ESG Funduszu opisaną poniżej i zastępując je akcjami z tego samego uniwersum o podobnej oczekiwanej stopie zwrotu. Zarządzający Inwestycjami dokonuje przeglądu pozycji wygenerowanych przez narzędzie do budowy portfela, zanim zostaną one przedmiotem obrotu, w celu porównania z kategoriami (jak opisano powyżej) wprowadzonymi do modelu i w celu rozważenia wpływu wszelkich późniejszych informacji publicznych w odniesieniu do pozycji, jak np. ogłoszenia o fuzjach i przejęciach, znaczące spory sądowe lub zmiany w kadrze kierowniczej wyższego szczebla.

Fundusz może inwestować do 10% łącznych aktywów w papiery wartościowe o stałym dochodzie o ratingu inwestycyjnym (lub uznanym przez Zarządzającego Inwestycjami za równoważny), emitowane przez przedsiębiorstwa lub rząd, o stałym lub zmiennym oprocentowaniu.

Fundusz może również inwestować w środki pieniężne, depozyty („**Środki pieniężne**”) oraz pomocnicze aktywa płynne (które zwykle obejmują należności z tytułu dywidend/dochodów) z zastrzeżeniem limitów określonych w Załączniku III do niniejszego Prospektu. Fundusz może, w celu zachowania wartości takich Środków pieniężnych, inwestować w jeden lub więcej codziennych programów zbiorowego inwestowania na rynku pieniężnym, jak określono poniżej w części „Zarządzanie środkami pieniężnymi i środkami pieniężnymi FIP”.

Aby pomóc w osiągnięciu celu inwestycyjnego, Fundusz może, z zastrzeżeniem Przepisów i warunków nałożonych przez Bank Centralny, inwestować do 10% łącznych aktywów w inne otwarte przedsiębiorstwa zbiorowego inwestowania, w tym w fundusze notowane na giełdzie (ETF).

Fundusz może inwestować w FIP w celach inwestowania bezpośredniego lub w celach efektywnego zarządzania portfelem, a mianowicie w swapy całkowitego dochodu, kontrakty futures i opcje na kontrakty futures oraz walutowe kontrakty terminowe forward zgodnie z ograniczeniami określonymi w Załączniku II do niniejszego Prospektu (z zastrzeżeniem warunków i w granicach określonych przez Bank Centralny), aby pomóc w osiągnięciu celu inwestycyjnego, uzyskać ekspozycję na akcje opisane powyżej oraz w celach zabezpieczenia walutowego. Aktywa referencyjne stanowiące podstawę swapów całkowitego dochodu, o ile występują, będą dowolnymi papierami wartościowymi, koszykiem papierów wartościowych lub kwalifikującymi się indeksami, które są zgodne z polityką inwestycyjną Funduszu i które powinny obejmować, bez ograniczeń, indeksy akcji dające dostęp do kapitałowych papierów wartościowych spółek mających siedzibę, notowanych lub prowadzących główną działalność w Stanach Zjednoczonych Ameryki. Szczegółowe informacje na temat indeksów akcji wykorzystywanych przez Fundusz zostaną przedstawione w raporcie rocznym Spółki.

W przypadku gdy Fundusz inwestuje w nie w pełni sfinansowane FIP, Fundusz może inwestować (i) środki pieniężne do kwoty nominalnej takich FIP pomniejszone o płatności z tytułu marży (jeżeli takie istnieją) w ramach takich FIP, oraz (ii) wszelkie zabezpieczenia gotówkowe związane ze zmiennym depozytem zabezpieczającym otrzymane w odniesieniu do takich FIP (łącznie „Środki pieniężne FIP”) w jednym lub kilku dziennych programach zbiorowego inwestowania na rynku pieniężnym, jak określono poniżej w części „Zarządzanie Środkami pieniężnymi i Środkami pieniężnymi FIP”.

Fundusz może również stosować techniki i instrumenty związane ze zbywalnymi papierami wartościowymi w celu efektywnego zarządzania portfelem zgodnie z warunkami określonymi w części zatytułowanej „Efektywne zarządzanie portfelem” w niniejszym Prospekcie.

Inwestycje Funduszu będą ograniczone do inwestycji dozwolonych w Przepisach, które są szczegółowo opisane w Załączniku III niniejszego Prospektu. Inwestycje Funduszu, inne niż inwestycje w pozagiełdowe FIP, papiery wartościowe o stałym dochodzie w obrocie pozagiełdowym oraz pozagiełdowe otwarte przedsiębiorstwa zbiorowego inwestowania, będą zazwyczaj notowane na giełdzie lub będą przedmiotem obrotu na Rynkach Regulowanych określonych w Załączniku I do niniejszego Prospektu. Potencjalni inwestorzy w Fundusz mogą uzyskać udział składników Funduszu z oficjalnej strony internetowej iShares (www.iShares.com) lub od Zarządzającego Inwestycjami.

Polityka ESG

Zarządzający Inwestycjami będzie dążyć do ograniczenia i/lub wykluczenia inwestycji bezpośrednich (w stosownych przypadkach) w emitentów korporacyjnych, którzy w momencie zakupu, w opinii Zarządzającego Inwestycjami, mają ekspozycję lub powiązania z określonymi sektorami (w niektórych przypadkach z zastrzeżeniem określonych progów przychodów), w tym m.in.:

- (i) Emitenci, którzy są zaangażowani w produkcję kontrowersyjnych rodzajów broni lub są w inny sposób z tą branżą związani (dotyczy to m.in. produkcji amunicji kasetowej, biologicznej, chemicznej, min lądowych, zubożonego uranu, oślepiającego lasera, niewykrywalnych fragmentów i/lub broni zapalającej).
- (ii) Emitenci uzyskujący ponad 5% przychodów z wydobycia węgla energetycznego i/lub wytwarzania energii z węgla energetycznego.
- (iii) Emitenci uzyskujący ponad 5% przychodów z produkcji i wytwarzania piasków bitumicznych (znanych również jako piaski roponośne).
- (iv) Emitenci uzyskujący jakiegokolwiek przychody z bezpośredniego zaangażowania w produkcję głowic jądrowych i pocisków jądrowych lub podstawowych komponentów do wyłącznego użytku w broni jądrowej.
- (v) Emitenci produkujący wyroby tytoniowe.
- (vi) Emitenci, którzy mają jakiegokolwiek powiązania z produkcją automatycznej/półautomatycznej broni palnej lub amunicji przeznaczonej do użytku cywilnego.
- (vii) Emitenci, którzy uzyskują ponad 5% przychodów z produkcji broni palnej przeznaczonej do użytku cywilnego.
- (viii) Emitenci, którzy uzyskują ponad 5% przychodów z dystrybucji broni palnej przeznaczonej do użytku cywilnego.
- (ix) Emitenci, którzy zostali uznani za nieprzestrzegających zasad inicjatywy Global Compact Organizacji Narodów Zjednoczonych (obejmujących prawa człowieka, standardy pracy, ochronę środowiska i przeciwdziałanie korupcji).

W celu przeprowadzenia analizy kryteriów ESG Zarządzający Inwestycjami może wykorzystywać dane generowane wewnątrz przez Zarządzającego Inwestycjami i/lub jego Podmioty Powiązane lub dostarczane przez jednego lub więcej zewnętrznych dostawców badań ESG.

Jeżeli istniejące udziały, które są zgodne z kryteriami w momencie inwestycji, staną się niekwalifikowalne, zostaną zbyte w rozsądnym terminie.

Fundusz może uzyskać ograniczoną ekspozycję pośrednią (poprzez m.in. FIP i akcje lub jednostki programów zbiorowego inwestowania) na emitentów, których ekspozycje nie spełniają kryteriów ESG opisanych powyżej.

Intencją Zarządzającego Inwestycjami jest aby powyższe kontrole ewoluowały wraz z upływem czasu, w miarę udostępniania lepszych danych i większej liczby badań na ten temat. Pełna lista może być w dowolnym momencie zmieniana według uznania Zarządzającego Inwestycjami i (o ile nie zmienia opisu w niniejszej sekcji) może zostać wdrożona bez powiadamiania Posiadaczy tytułów uczestnictwa.

Fundusz będzie inwestować w Zrównoważone Inwestycje, jak określono powyżej.

Ponadto Fundusz będzie dążył do osiągnięcia intensywności emisji dwutlenku węgla niższej niż intensywność emisji indeksu MSCI USA Index („**Indeks**”). Co najmniej 90% emitentów papierów wartościowych, w które inwestuje Fundusz, posiada rating ESG lub zostało przeanalizowanych pod kątem ESG. W celu przeprowadzenia tej analizy Zarządzający Inwestycjami może wykorzystywać dane dostarczane przez zewnętrznych dostawców danych ESG, autorskie modele i lokalne informacje, a także może przeprowadzać wizyty terenowe.

Jeżeli jakiegokolwiek aktywa (inwestycje) Funduszu, zgodne w momencie inwestycji z celem inwestycyjnym i polityką inwestycyjną Funduszu i/lub Polityką ESG, staną się niekwalifikowalne, mogą one pozostać w jego posiadaniu do czasu, gdy będzie możliwe i wykonalne (w opinii Zarządzającego Inwestycjami) ich zbycie przez Fundusz (w rozsądnym terminie).

Do celów Zasad AMF ESG niniejsza polityka ESG stanowi wymierne cele ESG, które są włączone do polityki inwestycyjnej Funduszu.

Wskaźnik Referencyjny

Fundusz jest aktywnie zarządzany. Zarządzający Inwestycjami ma swobodę wyboru inwestycji Funduszu i w tym celu będzie odnosił się do Indeksu podczas konstruowania portfela Funduszu, a także do celów zarządzania ryzykiem, aby zapewnić, że aktywne ryzyko (tj. stopień odchylenia od indeksu) podejmowane przez Fundusz pozostaje odpowiednie, biorąc pod uwagę cel inwestycyjny i politykę inwestycyjną Funduszu. Zarządzający Inwestycjami nie jest związany składnikami ani wagą Indeksu przy wyborze inwestycji, ani też Indeks nie odzwierciedla Polityki ESG Funduszu. Zarządzający Inwestycjami może również według własnego uznania inwestować w papiery wartościowe spoza Indeksu w celu wykorzystania określonych możliwości inwestycyjnych.

Fundusz został zaprojektowany tak, aby zapewnić inwestorom osiągnięcie celu inwestycyjnego poprzez podejmowanie aktywnego ryzyka na konserwatywnym poziomie w stosunku do indeksu w celu uzyskania współmiernego aktywnego zwrotu przekraczającego obowiązujące opłaty za zarządzanie w perspektywie długoterminowej (tj. 5 lat lub dłużej). Indeks powinien być wykorzystywany przez inwestorów do porównywania wyników Funduszu.

Walutą Bazową funduszu iShares US Equity Enhanced Active UCITS ETF jest dolar amerykański (USD).

iShares World Equity Enhanced Active UCITS ETF

Cel inwestycyjny

Celem inwestycyjnym Funduszu jest osiągnięcie długoterminowego wzrostu kapitału.

Polityka inwestycyjna

Fundusz jest aktywnie zarządzany. Aby osiągnąć swój cel inwestycyjny, Fundusz będzie inwestować co najmniej 70% swoich łącznych aktywów w akcje i instrumenty powiązane z akcjami (a mianowicie swapy całkowitego dochodu, kontrakty futures i opcje na kontrakty futures) spółek mających siedzibę, notowanych lub prowadzących główną działalność na globalnych rynkach rozwiniętych. Fundusz nie koncentruje się na żadnej konkretnej branży.

Aktywa Funduszu będą inwestowane zgodnie z Polityką ESG opisaną poniżej.

Fundusz wykorzystuje autorskie ilościowe (tj. matematyczne lub statystyczne) modele Zarządzającego Inwestycjami w celu osiągnięcia systematycznego (tj. opartego na regułach) podejścia do wyboru akcji. Modele umożliwiają wybór akcji z szerokiego spektrum akcji i klasyfikują je według trzech kategorii: fundamentów spółki, sentymentu rynkowego i okoliczności makroekonomicznych (każda z nich opisana jest poniżej). Zarządzający Inwestycjami przypisuje wagę do każdej kategorii w ramach modeli w oparciu o ocenę wyników, zmienności, korelacji i obrotów w ramach każdego modelu. W ramach kategorii fundamentów spółki Fundusz wykorzystuje techniki do oceny cech akcji, takich jak względna wycena, siła wyników, jakość bilansu i trendy przepływów pieniężnych. W ramach kategorii sentymentu rynkowego Fundusz stosuje techniki oceny czynników, takich jak poglądy innych uczestników rynku (na przykład analityków strony sprzedającej, innych inwestorów i zespołów zarządzających spółkami), a także trendy wykazywane przez powiązane spółki. W ramach kategorii okoliczności makroekonomicznych Fundusz stosuje techniki pozycjonowania portfela w odniesieniu do określonych branż, stylów (takich jak wartość (spółki, których cena akcji wskazuje na dobrą wartość, na przykład poprzez odniesienie do szacowanych przyszłych zysków), dynamika (spółki, które doświadczyły wzrostu cen akcji w pewnym okresie) i jakość (spółki, które wykazują dobre cechy jakościowe, takie jak rentowność, stabilność zysków i niski poziom dźwigni finansowej / zadłużenia)), krajów i rynków, które są najlepiej dostosowane do panujących warunków makroekonomicznych. Te modele ilościowe, w połączeniu z autorskim zautomatyzowanym narzędziem do budowy portfela Zarządzającego Inwestycjami, informują, które akcje będą składać się na portfel Funduszu, usuwając te, które są sprzeczne z polityką ESG Funduszu opisaną poniżej i zastępując je akcjami z tego samego uniwersum o podobnej oczekiwanej stopie zwrotu. Zarządzający Inwestycjami dokonuje przeglądu pozycji wygenerowanych przez narzędzie do budowy portfela, zanim zostaną one przedmiotem obrotu, w celu porównania z kategoriami (jak opisano powyżej) wprowadzonymi do modelu i w celu rozważenia wpływu wszelkich późniejszych informacji publicznych w odniesieniu do pozycji, jak np. ogłoszenia o fuzjach i przejęciach, znaczące spory sądowe lub zmiany w kadrze kierowniczej wyższego szczebla.

Fundusz może również pośrednio inwestować w akcje poprzez inwestowanie w ADR-y lub GDR-y, które są notowane lub są przedmiotem obrotu na giełdach papierów wartościowych i rynkach regulowanych poza rynkami wschodzącymi. ADR-y i GDR-y to inwestycje emitowane przez instytucje finansowe, które dają ekspozycję na bazy udziałowe papiery wartościowe.

Fundusz może inwestować do 10% łącznych aktywów w papiery wartościowe o stałym dochodzie o ratingu inwestycyjnym (lub uznanym przez Zarządzającego Inwestycjami za równoważny), emitowane przez przedsiębiorstwa lub rząd, o stałym lub zmiennym oprocentowaniu.

Fundusz może również inwestować w środki pieniężne, depozyty („**Środki pieniężne**”) oraz pomocnicze aktywa płynne (które zwykle obejmują należności z tytułu dywidend/dochodów) z zastrzeżeniem limitów określonych w Załączniku III do niniejszego Prospektu. Fundusz może, w celu zachowania wartości takich Środków pieniężnych, inwestować w jeden lub więcej codziennych programów zbiorowego inwestowania na rynku pieniężnym, jak określono poniżej w części „Zarządzanie środkami pieniężnymi i środkami pieniężnymi FIP”.

Aby pomóc w osiągnięciu celu inwestycyjnego, Fundusz może, z zastrzeżeniem Przepisów i warunków nałożonych przez Bank Centralny, inwestować do 10% łącznych aktywów w inne otwarte przedsiębiorstwa zbiorowego inwestowania, w tym w fundusze notowane na giełdzie (ETF).

Fundusz może inwestować w FIP w celach inwestowania bezpośredniego lub w celach efektywnego zarządzania portfelem, a mianowicie w swapy całkowitego dochodu, kontrakty futures i opcje na kontrakty futures oraz walutowe kontrakty terminowe forward zgodnie z ograniczeniami określonymi w Załączniku II do niniejszego Prospektu (z zastrzeżeniem warunków i w granicach określonych przez Bank Centralny), aby pomóc w osiągnięciu celu inwestycyjnego, uzyskać ekspozycję na akcje opisane powyżej oraz w celach zabezpieczenia walutowego. Aktywa referencyjne stanowiące podstawę swapów całkowitego dochodu, o ile występują, będą dowolnymi papierami wartościowymi, koszykiem papierów wartościowych lub kwalifikującymi się indeksami, które są zgodne z polityką inwestycyjną Funduszu i które powinny obejmować, bez ograniczeń, indeksy akcji dające dostęp do kapitałowych papierów wartościowych spółek mających siedzibę, notowanych lub prowadzących główną działalność

na globalnych rynkach rozwiniętych. Szczegółowe informacje na temat indeksów akcji wykorzystywanych przez Fundusz zostaną przedstawione w raporcie rocznym Spółki.

W przypadku gdy Fundusz inwestuje w nie w pełni sfinansowane FIP, Fundusz może inwestować (i) środki pieniężne do kwoty nominalnej takich FIP pomniejszone o płatności z tytułu marży (jeżeli takie istnieją) w ramach takich FIP, oraz (ii) wszelkie zabezpieczenia gotówkowe związane ze zmiennym depozytem zabezpieczającym otrzymane w odniesieniu do takich FIP (łącznie „Środki pieniężne FIP”) w jednym lub kilku dziennych programach zbiorowego inwestowania na rynku pieniężnym, jak określono poniżej w części „Zarządzanie Środkami pieniężnymi i Środkami pieniężnymi FIP”.

Fundusz może również stosować techniki i instrumenty związane ze zbywalnymi papierami wartościowymi w celu efektywnego zarządzania portfelem zgodnie z warunkami określonymi w części zatytułowanej „Efektywne zarządzanie portfelem” w niniejszym Prospekcie.

Inwestycje Funduszu będą ograniczone do inwestycji dozwolonych w Przepisach, które są szczegółowo opisane w Załączniku III niniejszego Prospektu. Inwestycje Funduszu, inne niż inwestycje w pozagiełdowe FIP, papiery wartościowe o stałym dochodzie w obrocie pozagiełdowym oraz pozagiełdowe otwarte przedsiębiorstwa zbiorowego inwestowania, będą zazwyczaj notowane na giełdzie lub będą przedmiotem obrotu na Rynkach Regulowanych określonych w Załączniku I do niniejszego Prospektu. Potencjalni inwestorzy w Fundusz mogą uzyskać udział składników Funduszu z oficjalnej strony internetowej iShares (www.iShares.com) lub od Zarządzającego Inwestycjami.

Polityka ESG

Zarządzający Inwestycjami będzie dążyć do ograniczenia i/lub wykluczenia inwestycji bezpośrednich (w stosownych przypadkach) w emitentów korporacyjnych, którzy w momencie zakupu, w opinii Zarządzającego Inwestycjami, mają ekspozycję lub powiązania z określonymi sektorami (w niektórych przypadkach z zastrzeżeniem określonych progów przychodów), w tym m.in.:

- (i) Emitenci, którzy są zaangażowani w produkcję kontrowersyjnych rodzajów broni lub są w inny sposób z tą branżą związani (dotyczy to m.in. produkcji amunicji kasetowej, biologicznej, chemicznej, min lądowych, zubożonego uranu, oślepiającego lasera, niewykrywalnych fragmentów i/lub broni zapalającej).
- (ii) Emitenci uzyskujący ponad 5% przychodów z wydobycia węgla energetycznego i/lub wytwarzania energii z węgla energetycznego.
- (iii) Emitenci uzyskujący ponad 5% przychodów z produkcji i wytwarzania piasków bitumicznych (znanych również jako piaski roponośne).
- (iv) Emitenci uzyskujący jakiegokolwiek przychody z bezpośredniego zaangażowania w produkcję głowic jądrowych i pocisków jądrowych lub podstawowych komponentów do wyłącznego użytku w broni jądrowej.
- (v) Emitenci produkujący wyroby tytoniowe.
- (vi) Emitenci, którzy mają jakiegokolwiek powiązania z produkcją automatycznej/półautomatycznej broni palnej lub amunicji przeznaczonej do użytku cywilnego.
- (vii) Emitenci, którzy uzyskują ponad 5% przychodów z produkcji broni palnej przeznaczonej do użytku cywilnego.
- (viii) Emitenci, którzy uzyskują ponad 5% przychodów z dystrybucji broni palnej przeznaczonej do użytku cywilnego.
- (ix) Emitenci, którzy zostali uznani za nieprzestrzegających zasad inicjatywy Global Compact Organizacji Narodów Zjednoczonych (obejmujących prawa człowieka, standardy pracy, ochronę środowiska i przeciwdziałanie korupcji).

W celu przeprowadzenia analizy kryteriów ESG Zarządzający Inwestycjami może wykorzystywać dane generowane wewnątrz przez Zarządzającego Inwestycjami i/lub jego Podmioty Powiązane lub dostarczane przez jednego lub więcej zewnętrznych dostawców badań ESG.

Jeżeli istniejące udziały, które są zgodne z kryteriami w momencie inwestycji, staną się niekwalifikowalne, zostaną zbyte w rozsądnym terminie.

Fundusz może uzyskać ograniczoną ekspozycję pośrednią (poprzez m.in. FIP i akcje lub jednostki programów zbiorowego inwestowania) na emitentów, których ekspozycje nie spełniają kryteriów ESG opisanych powyżej.

Intencją Zarządzającego Inwestycjami jest aby powyższe kontrole ewoluowały wraz z upływem czasu, w miarę udostępniania lepszych danych i większej liczby badań na ten temat. Pełna lista może być w dowolnym momencie zmieniana według uznania Zarządzającego Inwestycjami i (o ile nie zmienia opisu w niniejszej sekcji) może zostać wdrożona bez powiadamiania Posiadaczy tytułów uczestnictwa.

Fundusz będzie inwestować w Zrównoważone Inwestycje, jak określono powyżej.

Ponadto Fundusz będzie dążył do osiągnięcia intensywności emisji dwutlenku węgla niższej niż intensywność emisji indeksu MSCI World Index („Indeks”). Co najmniej 90% emitentów papierów wartościowych, w które inwestuje Fundusz, posiada rating ESG lub zostało przeanalizowanych pod kątem ESG. W celu przeprowadzenia tej analizy Zarządzający Inwestycjami może wykorzystywać dane dostarczane przez zewnętrznych dostawców danych ESG, autorskie modele i lokalne informacje, a także może przeprowadzać wizyty terenowe.

Jeżeli jakiegokolwiek aktywa (inwestycje) Funduszu, zgodne w momencie inwestycji z celem inwestycyjnym i polityką inwestycyjną Funduszu i/lub Polityką ESG, staną się niekwalifikowalne, mogą one pozostać w jego posiadaniu do czasu, gdy będzie możliwe i wykonalne (w opinii Zarządzającego Inwestycjami) ich zbycie przez Fundusz (w

rozsądnym terminie).

Do celów Zasad AMF ESG niniejsza polityka ESG stanowi wymierne cele ESG, które są włączone do polityki inwestycyjnej Funduszu.

Wskaźnik Referencyjny

Fundusz jest aktywnie zarządzany. Zarządzający Inwestycjami ma swobodę wyboru inwestycji Funduszu i w tym celu będzie odnosić się do Indeksu podczas konstruowania portfela Funduszu, a także do celów zarządzania ryzykiem, aby zapewnić, że aktywne ryzyko (tj. stopień odchylenia od indeksu) podejmowane przez Fundusz pozostaje odpowiednie, biorąc pod uwagę cel inwestycyjny i politykę inwestycyjną Funduszu. Zarządzający Inwestycjami nie jest związany składnikami ani wagą Indeksu przy wyborze inwestycji, ani też Indeks nie odzwierciedla Polityki ESG Funduszu. Zarządzający Inwestycjami może również według własnego uznania inwestować w papiery wartościowe spoza Indeksu w celu wykorzystania określonych możliwości inwestycyjnych. Fundusz został zaprojektowany tak, aby zapewnić inwestorom osiągnięcie celu inwestycyjnego poprzez podejmowanie aktywnego ryzyka na konserwatywnym poziomie w stosunku do indeksu w celu uzyskania współmiernego aktywnego zwrotu przekraczającego obowiązujące opłaty za zarządzanie w perspektywie długoterminowej (tj. 5 lat lub dłużej). Indeks powinien być wykorzystywany przez inwestorów do porównywania wyników Funduszu.

Walutą Bazową funduszu iShares World Equity Enhanced Active UCITS ETF jest dolar amerykański (USD).

iShares World Equity Factor Rotation Active UCITS ETF

Cel inwestycyjny

Fundusz dąży do uzyskania długoterminowego wzrostu kapitału, inwestując głównie w portfel udziałowych papierów wartościowych ze zdywersyfikowaną i taktyczną ekspozycją na czynniki stylu za pomocą modelu rotacji czynników.

Polityka inwestycyjna

Fundusz jest aktywnie zarządzany. Aby osiągnąć swój cel inwestycyjny, Fundusz będzie inwestować co najmniej 80% swoich łącznych aktywów w akcje i instrumenty powiązane z akcjami (a mianowicie swapy całkowitego dochodu, kontrakty futures i opcje na kontrakty futures) spółek mających siedzibę, notowanych lub prowadzących główną działalność na globalnych rynkach rozwiniętych, wybranych w oparciu o autorski model rotacji czynników opracowany przez Zarządzającego Inwestycjami i jego Podmioty Powiązane („**Model**”). Model wykorzystuje powszechnie stosowane czynniki stylu akcji, takie jak dynamika (spółki, które odnotowały wzrost cen akcji w danym okresie), jakość (spółki, które wykazują dobre cechy jakościowe, takie jak rentowność, stabilność zysków i niski poziom dźwigni finansowej/zadłużenia), wartość (spółki, których cena akcji wskazuje na dobrą wartość, na przykład przez odniesienie do szacowanych przyszłych zysków), wielkość (spółkom o niższej kapitalizacji rynkowej przypisuje się wyższą wagę w portfelu) i minimalna zmienność (spółki o niższej zmienności, które mogą osiągnąć wyższe zwroty skorygowane o ryzyko).

Zarządzający Inwestycjami będzie alokować te czynniki do portfela Funduszu i będzie kłaść nacisk na czynniki o najsilniejszym krótkoterminowym potencjale zwrotu. Zarządzający Inwestycjami będzie to robić, porównując względną atrakcyjność każdego czynnika w oparciu o bieżący cykl gospodarczy oraz wyceny i aktualne trendy każdego czynnika, a także będzie starał się nakierowywać portfel w stronę korzystnych czynników, a oddalać go od czynników niekorzystnych, dążąc do uzyskania dodatkowych zwrotów. Mimo że wszystkie czynniki mogą w dłuższej perspektywie generować dodatnie zwroty, zależą one od różnych sił rynkowych, w związku z czym w krótkim okresie mogą mieć charakter cykliczny. Ta krótkoterminowa cykliczność pozwala Zarządzającemu Inwestycjami zidentyfikować czynniki o najatrakcyjniejszym potencjale krótkoterminowym i odpowiednio zwiększyć ekspozycję funduszu. Taktyczne pozycjonowanie czynników opiera się na różnicowanym zestawie obserwacji uwzględniających szersze otoczenie rynkowe, a także fundamentalnych i technicznych wskaźnikach każdego czynnika w odniesieniu do jego historii. Opinie dotyczące czynników mogą być korzystne lub niekorzystne w zależności od bieżącego cyklu gospodarczego. Zarządzający Inwestycjami może odzwierciedlać negatywną perspektywę czynnika, wybierając kontrastujące ekspozycje – na przykład, w odniesieniu do czynnika wielkości, przechylając portfel w kierunku spółek o większej kapitalizacji, jeśli w oparciu o bieżący cykl gospodarczy ma negatywny pogląd na małe spółki. Portfel jest następnie budowany oddolnie (tj. na poziomie akcji) jako funkcja opinii na temat czynników, ekspozycji pożądanego czynnika w ramach każdej akcji oraz ryzyka.

Aktywa Funduszu będą inwestowane zgodnie z Polityką ESG opisaną poniżej.

Fundusz może inwestować do 10% łącznych aktywów w papiery wartościowe o stałym dochodzie o ratingu inwestycyjnym (lub uznanym przez Zarządzającego Inwestycjami za równoważny), emitowane przez przedsiębiorstwa lub rząd, o stałym lub zmiennym oprocentowaniu.

Fundusz może również inwestować w środki pieniężne, depozyty („Środki pieniężne”) oraz pomocnicze aktywa płynne (które zwykle obejmują należności z tytułu dywidend/dochodów) z zastrzeżeniem limitów określonych w Załączniku III. Fundusz może, w celu zachowania wartości takich Środków pieniężnych, inwestować w jeden lub więcej codziennych programów zbiorowego inwestowania na rynku pieniężnym, jak określono poniżej w części „Zarządzanie środkami pieniężnymi i środkami pieniężnymi FIP”.

Aby pomóc w osiągnięciu celu inwestycyjnego, Fundusz może, z zastrzeżeniem Przepisów i warunków nałożonych przez Bank Centralny, inwestować do 10% łącznych aktywów w inne otwarte przedsiębiorstwa zbiorowego inwestowania, w tym w fundusze notowane na giełdzie (ETF).

Fundusz może inwestować w FIP w celach inwestowania bezpośredniego lub w celach efektywnego zarządzania

portfelem, a mianowicie w swapy całkowitego dochodu, kontrakty futures i opcje na kontrakty futures oraz walutowe kontrakty terminowe forward zgodnie z ograniczeniami określonymi w Załączniku II (z zastrzeżeniem warunków i w granicach określonych przez Bank Centralny), aby pomóc w osiągnięciu celu inwestycyjnego, uzyskać ekspozycję na akcje opisane powyżej oraz w celach zabezpieczenia walutowego. Aktywa referencyjne stanowiące podstawę swapów całkowitego dochodu, o ile występują, będą dowolnymi papierami wartościowymi, koszykiem papierów wartościowych lub kwalifikującymi się indeksami, które są zgodne z polityką inwestycyjną Funduszu i które powinny obejmować, bez ograniczeń, indeksy akcji dające dostęp do kapitałowych papierów wartościowych spółek mających siedzibę, notowanych lub prowadzących główną działalność na globalnych rynkach rozwiniętych. Szczegółowe informacje na temat indeksów akcji wykorzystywanych przez Fundusz zostaną przedstawione w raporcie rocznym Spółki.

W przypadku gdy Fundusz inwestuje w nie w pełni sfinansowane FIP, Fundusz może inwestować (i) środki pieniężne do kwoty nominalnej takich FIP pomniejszone o płatności z tytułu marży (jeżeli takie istnieją) w ramach takich FIP, oraz (ii) wszelkie zabezpieczenia gotówkowe związane ze zmiennym depozytem zabezpieczającym otrzymane w odniesieniu do takich FIP (łącznie „Środki pieniężne FIP”) w jednym lub kilku dziennych programach zbiorowego inwestowania na rynku pieniężnym, jak określono poniżej w części „Zarządzanie Środkami pieniężnymi i Środkami pieniężnymi FIP”.

Fundusz może również stosować techniki i instrumenty związane ze zbywalnymi papierami wartościowymi w celu efektywnego zarządzania portfelem zgodnie z warunkami określonymi w części zatytułowanej „Efektywne zarządzanie portfelem”.

Inwestycje Funduszu będą ograniczone do inwestycji dozwolonych przez Przepisy, które szczegółowo opisano w Załączniku III. Inwestycje Funduszu, inne niż inwestycje w pozagiełdowe FIP, papiery wartościowe o stałym dochodzie w obrocie pozagiełdowym oraz pozagiełdowe otwarte przedsiębiorstwa zbiorowego inwestowania, będą zazwyczaj notowane na giełdzie lub będą przedmiotem obrotu na Rynkach Regulowanych wymienionych w Załączniku I. Potencjalni inwestorzy w Funduszu mogą uzyskać informacje o jego elementach składowych na oficjalnej stronie internetowej iShares (www.iShares.com) lub u Zarządzającego Inwestycjami.

Polityka ESG

Zarządzający Inwestycjami będzie zarządzał Funduszem w sposób promujący aspekty środowiskowe i społeczne w oparciu o kryteria środowiskowe i społeczne określone poniżej.

Zarządzający Inwestycjami będzie stosować bazowe kryteria wykluczające BlackRock EMEA (opisane w Załączniku VII).

Fundusz będzie inwestować w Zrównoważone Inwestycje, jak określono w Załączniku VIII.

Ponadto Fundusz będzie dążył do osiągnięcia intensywności emisji dwutlenku węgla niższej niż intensywność emisji indeksu MSCI World Index („**Indeks**”). Co najmniej 90% emitentów papierów wartościowych, w które inwestuje Fundusz, będzie posiadać rating ESG lub będzie analizowanych pod kątem ESG. W celu przeprowadzenia tej analizy Zarządzający Inwestycjami może wykorzystywać dane dostarczane przez zewnętrznych dostawców danych ESG, autorskie modele i lokalne informacje, a także może przeprowadzać wizyty terenowe.

Jeżeli jakiegokolwiek udziały Funduszu, zgodne w momencie inwestycji z celem inwestycyjnym i polityką inwestycyjną Funduszu i Polityką ESG, staną się niekwalifikowalne, mogą one pozostać w jego posiadaniu do czasu, gdy będzie możliwe i wykonalne (w opinii Zarządzającego Inwestycjami) ich zbycie przez Fundusz (w rozsądnym terminie).

Do celów Zasad AMF ESG niniejsza polityka ESG stanowi wymierne cele ESG, które są włączone do polityki inwestycyjnej Funduszu.

Wskaźnik Referencyjny

Fundusz jest aktywnie zarządzany, a Zarządzający Inwestycjami ma pełną swobodę wyboru inwestycji Funduszu i nie jest związany żadnym indeksem. Zarządzający Inwestycjami może wziąć pod uwagę Indeks przy konstruowaniu portfela Funduszu, a także do celów zarządzania ryzykiem, aby zapewnić, że aktywne ryzyko (tj. stopień odchylenia od indeksu) podejmowane przez Fundusz pozostaje odpowiednie, biorąc pod uwagę cel inwestycyjny i politykę inwestycyjną Funduszu. Indeks powinien być wykorzystywany przez inwestorów do porównywania wyników Funduszu. Ponieważ Fundusz jest aktywnie zarządzany, Zarządzający Inwestycjami nie jest związany składnikami ani wagą Indeksu przy wyborze inwestycji. Zarządzający Inwestycjami może również według własnego uznania inwestować w papiery wartościowe spoza Indeksu w celu wykorzystania określonych możliwości inwestycyjnych. Oczekuje się, że portfel aktywów Funduszu będzie znacznie odbiegał od Indeksu, a decyzje Zarządzającego Inwestycjami mogą skutkować wynikami różniącymi się od wyniku Indeksu. Fundusz nie będzie dążył do śledzenia wyników Indeksu ani jego replikacji.

Walutą Bazową funduszu iShares World Equity Factor Rotation Active UCITS ETF jest dolar amerykański (USD).

iShares World Equity High Income Active UCITS ETF

Cel inwestycyjny

Celem inwestycyjnym Funduszu jest generowanie dochodu i wzrostu kapitału przy niższej zmienności niż w przypadku akcji rynków rozwiniętych.

Polityka inwestycyjna

Fundusz jest aktywnie zarządzany. W celu osiągnięcia celu inwestycyjnego Fundusz będzie stosować następujące

strategie:

- utrzymywanie długich pozycji w kapitałowych papierach wartościowych spółek o dużej i średniej kapitalizacji na rynkach rozwiniętych (określonych przez Zarządzającego Inwestycjami);
- sprzedaż opcji kupna na indeksy akcji spółek o dużej i średniej kapitalizacji z rynków rozwiniętych, takich jak S&P 500, FTSE 100, Nikkei i Euro Stoxx 50; oraz
- kupno kontraktów futures na indeksy akcji spółek o dużej i średniej kapitalizacji z rynków rozwiniętych, takich jak S&P 500, FTSE 100, Nikkei i Euro Stoxx 50.

W normalnych warunkach rynkowych Fundusz będzie inwestować co najmniej 80% łącznych aktywów w akcje i instrumenty powiązane z akcjami (tj. opcje kupna, kontrakty futures i swapy) spółek o dużej i średniej kapitalizacji z rynków rozwiniętych.

W celu wygenerowania dochodu fundusz będzie sprzedawać (wystawiać) opcje kupna na indeksy akcji spółek o dużej i średniej kapitalizacji z rynków rozwiniętych, takie jak S&P 500, FTSE 100, Nikkei i Euro Stoxx 50. Kontrakt opcyjny to umowa pomiędzy kupującym a sprzedającym, która daje nabywcy opcji prawo do zakupu (w przypadku opcji kupna) po uzgodnionej cenie (powszechnie znanej jako „cena wykonania”). Gdy Fundusz wystawia (sprzedaje) opcję kupna, Fundusz jest uprawniony do otrzymania premii. Chociaż nie są idealnie skorelowane, takie opcje kupna mogą mieć wpływ na ograniczenie potencjalnych zysków z długiej pozycji Funduszu w kapitałowych papierach wartościowych. W związku z tym, aby zmniejszyć potencjalny wpływ tego ograniczenia na potencjalne zyski (przy czym rzeczywiste wyniki zależą od różnych czynników, w tym stopnia aktywności opcji i kontraktów futures w czasie), Fundusz będzie kupować kontrakty futures na indeksy akcji spółek o dużej i średniej kapitalizacji rynków rozwiniętych, takie jak S&P 500, FTSE 100, Nikkei i Euro Stoxx 50. Kontrakt futures to prawna umowa kupna lub sprzedaży określonego aktywa towarowego lub papieru wartościowego po z góry określonej cenie w określonym czasie w przyszłości.

Ponadto aktywa Funduszu będą inwestowane zgodnie z Polityką ESG opisaną poniżej.

Fundusz wykorzystuje autorskie ilościowe (tj. matematyczne lub statystyczne) modele prognostyczne Zarządzającego Inwestycjami w celu osiągnięcia systematycznego (tj. opartego na regułach) podejścia do wyboru akcji. Te modele prognostyczne mają na celu priorytetyzację spostrzeżeń, które wykazują ochronę przed spadkami, a także identyfikują aspekty niewłaściwej wyceny akcji, które Fundusz może starać się uchwycić poprzez przeważanie i niedoważanie określonych kapitałowych papierów wartościowych w stosunku do indeksu MSCI World, jednocześnie starając się kontrolować dodatkowe ryzyko. Następnie Zarządzający Inwestycjami konstruuje i równoważy portfel, integrując swoje spostrzeżenia inwestycyjne z procesem optymalizacji opartym na modelu. Te modele ilościowe, w połączeniu z autorskim zautomatyzowanym narzędziem do budowy portfela Zarządzającego Inwestycjami, informują, które akcje będą składać się na portfel Funduszu, usuwając te, które są sprzeczne z polityką ESG Funduszu opisaną poniżej i zastępując je akcjami z tego samego uniwersum o podobnej oczekiwanej stopie zwrotu. Zarządzający Inwestycjami dokonuje przeglądu pozycji wygenerowanych przez narzędzie do budowy portfela, zanim zostaną one wprowadzone do obrotu, aby uwzględnić wpływ wszelkich późniejszych informacji publicznych w odniesieniu do pozycji, takich jak ogłoszenia o fuzjach i przejęciach, istotne spory sądowe lub zmiany w kadrze kierowniczej wyższego szczebla.

Fundusz może również inwestować do 10% swoich łącznych aktywów w papiery wartościowe o stałym dochodzie (o ratingu na poziomie inwestycyjnym), emitowane przez przedsiębiorstwa lub rząd, o stałym lub zmiennym oprocentowaniu, oraz do 20% swoich łącznych aktywów w środki pieniężne i depozyty (z wyłączeniem środków pieniężnych utrzymywanych w celu wsparcia pozycji w FIP) („Środki pieniężne”) oraz pomocnicze aktywa płynne (które zazwyczaj obejmują należności z tytułu dywidend/dochodów), z zastrzeżeniem limitów określonych w Załączniku III do Prospektu. Fundusz może, w celu zachowania wartości takich Środków pieniężnych, inwestować w jeden lub więcej codziennych programów zbiorowego inwestowania na rynku pieniężnym, jak określono poniżej w części „Zarządzanie środkami pieniężnymi i środkami pieniężnymi FIP”.

Oprócz wykorzystania opcji kupna i kontraktów futures, o których mowa powyżej, Fundusz może inwestować w FIP w celach inwestowania bezpośredniego lub w celach efektywnego zarządzania portfelem, a mianowicie w swapy całkowitego dochodu, kontrakty futures i opcje na kontrakty futures oraz walutowe kontrakty terminowe forward zgodnie z ograniczeniami określonymi w Załączniku II do Prospektu (z zastrzeżeniem warunków i w granicach określonych przez Bank Centralny), aby pomóc w osiągnięciu celu inwestycyjnego, uzyskać ekspozycję na akcje opisane powyżej oraz w celach zabezpieczenia walutowego. Aktywa referencyjne stanowiące podstawę swapów całkowitego dochodu, o ile występują, będą dowolnymi papierami wartościowymi, koszykiem papierów wartościowych lub kwalifikującymi się indeksami, które są zgodne z polityką inwestycyjną Funduszu i które powinny obejmować, bez ograniczeń, indeksy akcji dające dostęp do kapitałowych papierów wartościowych spółek z rynków rozwiniętych. Szczegółowe informacje na temat indeksów akcji wykorzystywanych przez Fundusz zostaną przedstawione w raporcie rocznym Spółki.

W przypadku gdy Fundusz inwestuje w nie w pełni sfinansowane FIP, Fundusz może inwestować (i) środki pieniężne do kwoty nominalnej takich FIP pomniejszone o płatności z tytułu marży (jeżeli takie istnieją) w ramach takich FIP, oraz (ii) wszelkie zabezpieczenia gotówkowe związane ze zmiennym depozytem zabezpieczającym otrzymane w odniesieniu do takich FIP (łącznie „Środki pieniężne FIP”) w jednym lub kilku dziennych programach zbiorowego inwestowania na rynku pieniężnym, jak określono poniżej w części „Zarządzanie Środkami pieniężnymi i Środkami pieniężnymi FIP”.

Fundusz może również stosować techniki i instrumenty związane ze zbywalnymi papierami wartościowymi w celu efektywnego zarządzania portfelem zgodnie z warunkami określonymi w części zatytułowanej „Efektywne zarządzanie portfelem” poniżej oraz w Prospekcie.

Inwestycje Funduszu będą ograniczone do inwestycji dozwolonych w Przepisach, które są szczegółowo opisane w Załączniku III do Prospektu. Inwestycje Funduszu, inne niż inwestycje w pozagiełdowe FIP, papiery wartościowe o stałym dochodzie w obrocie pozagiełdowym oraz pozagiełdowe otwarte przedsiębiorstwa zbiorowego inwestowania, będą zazwyczaj notowane na giełdzie lub będą przedmiotem obrotu na Rynkach Regulowanych określonych w Załączniku I Prospektu. Potencjalni inwestorzy w Fundusz mogą uzyskać udział składników Funduszu z oficjalnej strony internetowej iShares (www.iShares.com) lub od Zarządzającego Inwestycjami.

Polityka ESG

Zarządzający Inwestycjami będzie dążyć do ograniczenia i/lub wykluczenia inwestycji bezpośrednich (w stosownych przypadkach) w emitentów korporacyjnych, którzy w momencie zakupu, w opinii Zarządzającego Inwestycjami, mają ekspozycję lub powiązania z określonymi sektorami (w niektórych przypadkach z zastrzeżeniem określonych progów przychodów), w tym m.in.:

- (i) Emitenci, którzy są zaangażowani w produkcję kontrowersyjnych rodzajów broni lub są w inny sposób z tą branżą związani (dotyczy to m.in. produkcji amunicji kasetowej, biologicznej, chemicznej, min lądowych, zubożonego uranu, oślepiającego lasera, niewykrywalnych fragmentów i/lub broni zapalającej).
- (ii) Emitenci uzyskujący ponad 5% przychodów z wydobycia węgla energetycznego i/lub wytwarzania energii z węgla energetycznego.
- (iii) Emitenci uzyskujący ponad 5% przychodów z produkcji i wytwarzania piasków bitumicznych (znanych również jako piaski roponośne).
- (iv) Emitenci uzyskujący jakiegokolwiek przychody z bezpośredniego zaangażowania w produkcję głowic jądrowych i pocisków jądrowych lub podstawowych komponentów do wyłącznego użytku w broni jądrowej.
- (v) Emitenci produkujący wyroby tytoniowe.
- (vi) Emitenci, którzy mają jakiegokolwiek powiązania z produkcją automatycznej/półautomatycznej broni palnej lub amunicji przeznaczonej do użytku cywilnego.
- (vii) Emitenci, którzy uzyskują ponad 5% przychodów z produkcji broni palnej przeznaczonej do użytku cywilnego.
- (viii) Emitenci, którzy uzyskują ponad 5% przychodów z dystrybucji broni palnej przeznaczonej do użytku cywilnego.
- (ix) Emitenci, którzy zostali uznani za nieprzestrzegających zasad inicjatywy Global Compact Organizacji Narodów Zjednoczonych (obejmujących prawa człowieka, standardy pracy, ochronę środowiska i przeciwdziałanie korupcji).

W celu przeprowadzenia analizy kryteriów ESG Zarządzający Inwestycjami może wykorzystywać dane generowane wewnątrz przez Zarządzającego Inwestycjami i/lub jego Podmioty Powiązane lub dostarczane przez jednego lub więcej zewnętrznych dostawców badań ESG.

Jeżeli istniejące udziały, które są zgodne z kryteriami w momencie inwestycji, staną się niekwalifikowalne, zostaną zbyte w rozsądnym terminie.

Fundusz może uzyskać ograniczoną ekspozycję pośrednią (poprzez m.in. FIP i akcje lub jednostki programów zbiorowego inwestowania) na emitentów, których ekspozycje nie spełniają kryteriów ESG opisanych powyżej.

Intencją Zarządzającego Inwestycjami jest aby powyższe kontrole ewoluowały wraz z upływem czasu, w miarę udostępniania lepszych danych i większej liczby badań na ten temat. Pełna lista może być w dowolnym momencie zmieniana według uznania Zarządzającego Inwestycjami i (o ile nie zmienia opisu w niniejszej sekcji) może zostać wdrożona bez powiadamiania Posiadaczy tytułów uczestnictwa.

Fundusz będzie inwestować w Zrównoważone Inwestycje, jak określono powyżej.

Ponadto Fundusz będzie starał się uzyskać niższy wskaźnik intensywności emisji dwutlenku węgla w stosunku do indeksu MSCI World. Co najmniej 90% emitentów papierów wartościowych, w które inwestuje Fundusz, posiada rating ESG lub zostało przeanalizowanych pod kątem ESG. W celu przeprowadzenia tej analizy Zarządzający Inwestycjami może wykorzystywać dane dostarczane przez zewnętrznych dostawców danych ESG, autorskie modele i lokalne informacje, a także może przeprowadzać wizyty terenowe.

Jeżeli jakiegokolwiek aktywa (inwestycje) posiadane przez Fundusz, zgodne w momencie inwestycji z celem inwestycyjnym i polityką inwestycyjną Funduszu i/lub Polityką ESG (zgodnie z definicją poniżej), staną się niekwalifikowalne, mogą one pozostać w jego posiadaniu do czasu, gdy będzie możliwe i wykonalne (w opinii Zarządzającego Inwestycjami) ich zbycie przez Fundusz (w rozsądnym terminie).

Do celów Zasad AMF ESG niniejsza polityka ESG stanowi wymierne cele ESG, które są włączone do polityki inwestycyjnej Funduszu.

Wskaźnik Referencyjny

Fundusz jest aktywnie zarządzany, a Zarządzający Inwestycjami ma pełną swobodę wyboru inwestycji Funduszu i nie jest związany żadnym indeksem. Zarządzający Inwestycjami może wziąć pod uwagę indeks MSCI World („Indeks”) przy konstruowaniu portfela Funduszu, a także do celów zarządzania ryzykiem, aby zapewnić, że aktywne ryzyko (tj. stopień odchylenia od indeksu) podejmowane przez Fundusz pozostaje odpowiednie, biorąc pod uwagę cel inwestycyjny i politykę inwestycyjną Funduszu. Indeks powinien być wykorzystywany przez inwestorów do porównywania wyników Funduszu. Ponieważ Fundusz jest aktywnie zarządzany, Zarządzający Inwestycjami nie jest związany składnikami ani wagą Indeksu przy wyborze inwestycji. Zarządzający Inwestycjami może również według własnego uznania inwestować w papiery wartościowe spoza Indeksu w celu wykorzystania

określonych możliwości inwestycyjnych. Oczekuje się, że portfel aktywów Funduszu będzie znacznie odbiegał od Indeksu, a decyzje Zarządzającego Inwestycjami mogą skutkować wynikami różniącymi się od wyniku Indeksu. Fundusz nie będzie dążył do śledzenia wyników Indeksu ani jego replikacji.

Walutą bazową funduszu iShares World Equity High Income Active UCITS ETF jest dolar amerykański (USD).

METODOLOGIE ZABEZPIECZANIA PRZED RYZYKIEM WALUTOWYM

Spółka jest UCITS i w związku z tym Fundusze podlegają ograniczeniom inwestycyjnym i kredytowym określonym w Przepisach oraz w Regulacjach Banku Centralnego w sprawie UCITS. Są one szczegółowo opisane w Załączniku III poniżej.

Klasy Tytułów Uczestnictwa z Zabezpieczeniem Walutowym

Z wyjątkiem iShares \$ Corp Bond Enhanced Active UCITS ETF, iShares \$ High Yield Corp Bond Enhanced Active UCITS ETF, iShares € Cash UCITS ETF, iShares € Corp Bond Enhanced Active UCITS ETF, iShares € Flexible Income Bond Active UCITS ETF, iShares € High Yield Corp Bond Enhanced Active UCITS ETF, iShares AI Innovation Active UCITS ETF, iShares AT1 Bond Active UCITS ETF i Funduszy Wieloaktywowych zabezpieczenie ryzyka kursowego jest stosowane dla każdej Klasy Tytułów Uczestnictwa z Zabezpieczeniem Walutowym poprzez zabezpieczenie ekspozycji walutowej portfela bazowego, które różnią się od Waluty Wyceny, aby zachować różnicę między takimi ekspozycjami walutowymi portfela bazowego a Walutą Wyceny w ramach uprzednio określonej tolerancji. W przypadku iShares \$ Corp Bond Enhanced Active UCITS ETF, iShares \$ High Yield Corp Bond Enhanced Active UCITS ETF, iShares € Cash UCITS ETF, iShares € Corp Bond Enhanced Active UCITS ETF, iShares € Flexible Income Bond Active UCITS ETF, iShares € High Yield Corp Bond Enhanced Active UCITS ETF, iShares AI Innovation Active UCITS ETF, iShares AT1 Bond Active UCITS ETF i Funduszy Wieloaktywowych zabezpieczenie walutowe jest realizowane dla każdej Klasy Tytułów Uczestnictwa z Zabezpieczeniem Walutowym poprzez zabezpieczenie jej Waluty Wyceny do Waluty Bazowej Funduszu w celu zachowania różnicy między Walutą Bazową Funduszu a Walutą Wyceny w ramach uprzednio określonej tolerancji. Zarządzający Inwestycjami będzie codziennie monitorował ekspozycję walutową każdej Klasy Tytułów Uczestnictwa z Zabezpieczeniem Walutowym w stosunku do uprzednio określonych tolerancji i określi, kiedy należy zaktualizować zabezpieczenie ryzyka kursowego oraz zysk lub stratę wynikającą z reinwestowania lub rozliczenia zabezpieczenia ryzyka kursowego, biorąc pod uwagę częstotliwość oraz koszty transakcji i reinwestowania w związku z aktualizacją zabezpieczenia ryzyka kursowego. Zabezpieczenie ryzyka kursowego odbywa się na zasadzie najlepszych starań i nie ma gwarancji, że Zarządzającemu Inwestycjami uda się w pełni zabezpieczyć ryzyko walutowe. Może to spowodować rozbieżności między pozycją walutową odpowiedniego Funduszu a Klasą Tytułów Uczestnictwa z Zabezpieczeniem Walutowym.

W przypadku, gdy nadmiernie zabezpieczana lub niedostatecznie zabezpieczana pozycja w odniesieniu do ekspozycji walutowej jednego portfela bazowego Klasy Tytułów Uczestnictwa z Zabezpieczeniem Walutowym (lub do jakichkolwiek Tytułów Uczestnictwa z Zabezpieczeniem Walutowym w odniesieniu do iShares \$ Corp Bond Enhanced Active UCITS ETF, iShares \$ High Yield Corp Bond Enhanced Active UCITS ETF, iShares € Cash UCITS ETF, iShares € Corp Bond Enhanced Active UCITS ETF, iShares € Flexible Income Bond Active UCITS ETF, iShares € High Yield Corp Bond Enhanced Active UCITS ETF, iShares AI Innovation Active UCITS ETF, iShares AT1 Bond Active UCITS ETF i Funduszy Wieloaktywowych) przekracza uprzednio określoną tolerancję na koniec Dnia Roboczego (na przykład z powodu zmian na rynku), zabezpieczenie w odniesieniu do tej waluty bazowej (lub Klasy Tytułów Uczestnictwa z Zabezpieczeniem Walutowym w odniesieniu do iShares \$ Corp Bond Enhanced Active UCITS ETF, iShares \$ High Yield Corp Bond Enhanced Active UCITS ETF, iShares € Cash UCITS ETF, iShares € Corp Bond Enhanced Active UCITS ETF, iShares € Flexible Income Bond Active UCITS ETF, iShares € High Yield Corp Bond Enhanced Active UCITS ETF, iShares AI Innovation Active UCITS ETF, iShares AT1 Bond Active UCITS ETF i Funduszy Wieloaktywowych) zostanie zaktualizowane w następnym Dniu Roboczym (w którym otwarte są odpowiednie rynki walutowe). Pozycje nadmiernie zabezpieczane nie mogą przekraczać 105% wartości aktywów netto odpowiedniej Klasy Tytułów Uczestnictwa z Zabezpieczeniem Walutowym, a pozycje niedostatecznie zabezpieczane nie mogą być niższe niż 95% części wartości aktywów netto odpowiedniej Klasy Tytułów Uczestnictwa z Zabezpieczeniem Walutowym, która ma być zabezpieczona przed ryzykiem kursowym. Ponadto, jeżeli łączny zysk lub strata wynikająca z walutowych kontraktów forward na zabezpieczenie wszystkich walut bazowych Klasy Tytułów Uczestnictwa z Zabezpieczeniem Walutowym przekracza uprzednio określoną tolerancję na koniec Dnia Roboczego, Zarządzający Inwestycjami określi w następnym Dniu Roboczym (w którym otwarte są odpowiednie rynki walutowe), czy niektóre lub wszystkie zabezpieczenia walutowe należące do tej Klasy Tytułów Uczestnictwa muszą zostać zaktualizowane w celu zmniejszenia zysków lub strat, jeżeli zysk lub strata pozostają poza zakresem tolerancji. Zastosowanie powyższych progów tolerancji umożliwi Zarządzającemu Inwestycjami lepsze zarządzanie częstotliwością i powiązаныmi kosztami wynikającymi z transakcji w walutach obcych, aby zabezpieczyć Klasy Tytułów Uczestnictwa z Zabezpieczeniem Walutowym. Wstępnie określony próg tolerancji dla każdej z Klas Tytułów Uczestnictwa z Zabezpieczeniem Walutowym jest sprawdzany przez zespół BlackRock ds. ryzyka i analizy ilościowej.

W odniesieniu do składnika zabezpieczenia ryzyka kursowego Klas Tytułów Uczestnictwa z Zabezpieczeniem Walutowym w przypadku, gdy istnieje zysk z zabezpieczenia ryzyka kursowego, taki zysk nie spowoduje żadnego efektu dźwigni. W przypadku wystąpienia straty z zabezpieczenia ryzyka kursowego dźwignia spowoduje powstanie odpowiednich Klas Tytułów Uczestnictwa z Zabezpieczeniem Walutowym z takiej straty. Każda dźwignia zostanie usunięta lub zmniejszona, gdy odpowiednie zabezpieczenie ryzyka kursowego zostanie skorygowane lub zaktualizowane zgodnie z wymaganiami odpowiedniej Klasy Tytułów Uczestnictwa z Zabezpieczeniem Walutowym. Zarządzający Inwestycjami nie zamierza lewarować Klas Tytułów Uczestnictwa z Zabezpieczeniem Walutowym powyżej progu tolerancji, po przekroczeniu którego niektóre lub wszystkie zabezpieczenia walutowe dla tej Klasy Tytułów Uczestnictwa z Zabezpieczeniem Walutowym zostaną zaktualizowane. W skrajnych okolicznościach rynkowych próg tolerancji może być tymczasowo przekroczony.

Po otrzymaniu subskrypcji/wykupu w Klasie Tytułów Uczestnictwa z Zabezpieczeniem Walutowym Zarządzający Inwestycjami przydzieli środki pieniężne odpowiadające subskrypcji/wykupowi proporcjonalnie do wagi papierów wartościowych posiadanych przez Fundusz, które można przypisać tej Klasie Tytułów Uczestnictwa, oraz

zwiększy/zmniejszy wartość zabezpieczenia walutowego tej Klasy Tytułów Uczestnictwa z Zabezpieczeniem Walutowym.

TECHNIKI INWESTYCYJNE

Fundusze inwestują w zbywalne papiery wartościowe zgodnie z Przepisami i/lub w inne płynne aktywa finansowe, o których mowa w Regulacji 68 Przepisów, w celu rozłożenia ryzyka inwestycyjnego. Inwestycje każdego Funduszu będą ograniczone do inwestycji dozwolonych w Przepisach (lub, w przypadku iShares € Cash UCITS ETF, Rozporządzenia FRP), które są szczegółowo opisane w Załączniku III. Inwestycje każdego Funduszu inne niż Inwestycje w pozagiełdowe otwarte programy zbiorowego inwestowania będą zazwyczaj notowane na giełdzie lub będą przedmiotem obrotu na Rynkach Regulowanych określonych w Załączniku I.

Wszystkie Fundusze z wyjątkiem Funduszy Aktywnych, iShares € Cash UCITS ETF i Funduszy Wieloaktywowych

Istnieje szereg okoliczności, w których osiągnięcie celu inwestycyjnego i polityki Funduszu może być zakazane na mocy przepisu, może być sprzeczne z interesem posiadaczy Tytułów Uczestnictwa lub może wymagać stosowania strategii pomocniczych do strategii określonych w celu inwestycyjnym i polityce Funduszu. Okoliczności te obejmują, między innymi:

- (i) Każdy Fundusz podlega Przepisom, które obejmują m.in. pewne ograniczenia dotyczące proporcji wartości tego Funduszu, która może być zawarta w poszczególnych papierach wartościowych. W zależności od koncentracji Wskaźnika Referencyjnego Fundusz może mieć ograniczoną możliwość inwestycji do pełnego poziomu koncentracji Wskaźnika Referencyjnego. Ponadto Fundusz może posiadać syntetyczne papiery wartościowe w granicach określonych w niniejszym Prospekcie, pod warunkiem że syntetyczne papiery wartościowe są powiązane z papierami wartościowymi stanowiącymi część Wskaźnika Referencyjnego lub ich zwrot opiera się na tych papierach wartościowych.
- (ii) Składowe papiery wartościowe Wskaźnika Referencyjnego zmieniają się od czasu do czasu („równoważenie”). Zarządzający Inwestycjami może przyjąć różne strategie przy inwestowaniu aktywów Funduszu, aby dostosować je do zrównoważonego Wskaźnika Referencyjnego. Na przykład: (a) w przypadku Funduszy Kapitałowych, jeżeli papier wartościowy stanowiący część Wskaźnika Referencyjnego nie jest dostępny lub nie jest dostępny dla wymaganej wartości lub rynek takiego papieru wartościowego nie istnieje lub jest ograniczony, lub jeżeli nabycie lub posiadanie takiego papieru wartościowego nie jest tak opłacalne lub efektywne pod względem podatkowym, jak nabycie lub posiadanie kwitu depozytowego, Fundusz może posiadać kwity depozytowe odnoszące się do takich papierów wartościowych (np. ADR i GDR); (b) w przypadku Funduszy o Stałym Dochodzie, jeżeli papier wartościowy o stałym dochodzie stanowiący część Wskaźnika Referencyjnego nie jest dostępny lub nie jest dostępny dla wymaganej wartości lub rynek takiego papieru wartościowego nie istnieje lub jest ograniczony, lub jeżeli nabycie lub posiadanie takiego papieru wartościowego nie jest tak opłacalne lub efektywne pod względem podatkowym, jak nabycie lub posiadanie noty depozytowej lub innych papierów wartościowych o stałym dochodzie, Fundusz może posiadać noty depozytowe odnoszące się do takich papierów wartościowych (np. GDN) i/lub posiadać inne papiery wartościowe o stałym dochodzie, które mają podobne cechy ryzyka, nawet jeśli takie papiery wartościowe o stałym dochodzie nie są składnikami Wskaźnika Referencyjnego.
- (iii) Fundusze, które bezpośrednio inwestują w akcje notowane na Giełdzie Papierów Wartościowych w Królestwie Arabii Saudyjskiej oraz Zarządzający Inwestycjami podlegają Zasadom systemu QFI, które nakładają pewne ograniczenia na inwestycje w akcje notowane na Papierów Wartościowych w Królestwie Arabii Saudyjskiej przez inwestorów zagranicznych (w tym Kwalifikowanych zagranicznych inwestorów). W zakresie, w jakim Zarządzający Inwestycjami osiąga którykolwiek z tych limitów ograniczenia zaangażowania podmiotów zagranicznych, Zarządzającemu Inwestycjami może zostać zabronione bezpośrednio inwestowanie w akcje notowane na giełdzie w Królestwie Arabii Saudyjskiej lub może on zostać zobowiązany do zbycia niektórych swoich udziałów w akcjach notowanych na Giełdzie Papierów Wartościowych w Królestwie Arabii Saudyjskiej do czasu, gdy limity ograniczenia zaangażowania podmiotów zagranicznych nie będą dłużej przekroczone.
- (iv) Od czasu do czasu papiery wartościowe we Wskaźniku Referencyjnym mogą podlegać działaniom korporacyjnym. Zarządzający Inwestycjami może zarządzać tymi zdarzeniami według własnego uznania.
- (v) Fundusz może posiadać dodatkowe płynne aktywa i zazwyczaj będzie posiadał należności z tytułu dywidendy/dochodu. W celu uzyskania zwrotu podobnego do zwrotu ze Wskaźnika Referencyjnego, Zarządzający Inwestycjami może zakupić FIP (jak opisano powyżej) do celów inwestycji bezpośrednich.
- (vi) Papiery wartościowe ujęte we Wskaźniku Referencyjnym mogą od czasu do czasu stać się niedostępne, niepłynne lub niedostępne w wartości godziwej. W tych okolicznościach Zarządzający Inwestycjami może stosować szereg technik w odniesieniu do Funduszy niereplikujących, w tym nabywanie papierów wartościowych, które nie są składnikami Wskaźnika Referencyjnego, których zwroty, indywidualnie lub zbiorowo, są uważane przez Zarządzającego Inwestycjami za dobrze skorelowane ze składnikami Wskaźnika Referencyjnego (więcej informacji można znaleźć w sekcji „Fundusze Niereplikujące” poniżej).
- (vii) Zarządzający Inwestycjami będzie miał na uwadze koszty każdej proponowanej transakcji portfelowej. Dokonywanie transakcji, które zapewniają idealną harmonię Funduszu z Wskaźnikiem Referencyjnym nie zawsze musi być skuteczne.

Fundusze Replikujące

Fundusze odwzorowujące indeks mają na celu możliwie jak najdokładniejsze odwzorowanie składników Wskaźnika Referencyjnego, przechowując wszystkie papiery wartościowe składające się na Wskaźnik Referencyjny w proporcji

do ich wagi we Wskaźniku Referencyjnym i w ten sposób mogą korzystać z wyższych limitów inwestycyjnych określonych w sekcji 4 Załącznika III w odniesieniu do odwzorowywania funduszy indeksowych. Jednakże zakup każdego składnika Wskaźnika Referencyjnego zgodnie z wagami Wskaźnika Referencyjnego nie zawsze może być możliwy lub wykonalny lub może być szkodliwy dla posiadaczy Tytułów Uczestnictwa w danym Funduszu (np. w przypadku znacznych kosztów lub trudności praktycznych związanych z gromadzeniem portfela papierów wartościowych w celu odwzorowania Wskaźnika Referencyjnego lub w sytuacji, gdy papier wartościowy we Wskaźniku Referencyjnym staje się tymczasowo nie płynny, niedostępny lub mniej płynny, lub w wyniku ograniczeń prawnych mających zastosowanie do Funduszu, ale nie do Wskaźnika Referencyjnego). Odwzorowanie Funduszy indeksowych zgodnie z Przepisami będzie określać zamiar skorzystania z limitów inwestycyjnych określonych w sekcji 4 Załącznika III w ich polityce inwestycyjnej.

Następujące Fundusze wykorzystują strategię odwzorowania: iShares AI Adopters & Applications UCITS ETF, iShares AI Infrastructure UCITS ETF, iShares Blockchain Technology UCITS ETF, iShares MSCI Australia UCITS ETF, iShares MSCI EM UCITS ETF USD (Acc), iShares MSCI Pacific ex-Japan CTB Enhanced ESG UCITS ETF, iShares MSCI Pacific ex-Japan UCITS ETF, iShares MSCI Saudi Arabia Capped UCITS ETF, iShares MSCI South Africa UCITS ETF, iShares MSCI Target UK Real Estate UCITS ETF, iShares MSCI World ex-USA UCITS ETF, iShares MSCI World Paris-Aligned Climate UCITS ETF, iShares MSCI World Sector & Country Neutral Equal Weight UCITS ETF, iShares S&P 500 Equal Weight UCITS ETF oraz iShares S&P 500 Scored and Screened UCITS ETF.

Fundusze Niereplikujące

Niektóre Fundusze mogą nie odwzorowywać funduszy indeksowych do celów Przepisów i w związku z tym nie mogą korzystać z wyższych limitów inwestycyjnych określonych w sekcji 4 Załącznika III, które mają zastosowanie do funduszy replikujących (zamiast tego mogą wykorzystywać techniki optymalizacji w celu osiągnięcia celu inwestycyjnego). Fundusze te mogą posiadać każdy papier wartościowy lub dokładną koncentrację papieru wartościowego w swoim Wskaźniku Referencyjnym lub nie, jednak będą dążyć do jak najdokładniejszego odzwierciedlenia swojego Wskaźnika Referencyjnego. Zakres, w jakim Fundusz wykorzystuje techniki optymalizacji, będzie zależał od charakteru składników Wskaźnika Referencyjnego, praktycznych aspektów i kosztów odzwierciedlenia odpowiedniego Wskaźnika Referencyjnego, a takie wykorzystanie będzie odbywać się według uznania Zarządzającego Inwestycjami. Na przykład Fundusz może szeroko wykorzystywać techniki optymalizacji i może być w stanie zapewnić zwrot podobny do swojego Wskaźnika Referencyjnego, inwestując tylko w stosunkowo niewielką liczbę składników Wskaźnika Referencyjnego. Fundusz może również posiadać pewne papiery wartościowe, które zapewniają wyniki podobne (z dopasowanym profilem ryzyka) do niektórych papierów wartościowych, które składają się na odpowiedni Wskaźnik Referencyjny, nawet jeśli takie papiery wartościowe nie są składnikami Wskaźnika Referencyjnego, a udziały Funduszu mogą przekraczać liczbę składników Wskaźnika Referencyjnego. Zastosowanie technik optymalizacji, których wdrożenie podlega wielu ograniczeniom wyszczególnionym w Załączniku II i III, może nie przynieść zamierzonych rezultatów.

Następujące fundusze wykorzystują strategię bez replikacji: iShares \$ Asia Investment Grade Corp Bond UCITS ETF, iShares \$ Corp Bond ESG Paris-Aligned Climate UCITS ETF, iShares \$ Development Bank Bonds UCITS ETF, iShares \$ High Yield Corp Bond ESG Paris-Aligned Climate UCITS ETF, iShares \$ Intermediate Credit Bond UCITS ETF, iShares € Aggregate Bond ESG SRI UCITS ETF, iShares € Corp Bond 1-5yr UCITS ETF, iShares € Corp Bond BBB-BB UCITS ETF, iShares € Corp Bond ESG Paris-Aligned Climate UCITS ETF, iShares € Corp Bond ex-Financials 1-5yr ESG SRI UCITS ETF, iShares € Corp Bond ex-Financials UCITS ETF, iShares € Covered Bond UCITS ETF, iShares € Govt Bond 0-1yr UCITS ETF, iShares € Govt Bond 10-15yr UCITS ETF, iShares € Govt Bond 5-7yr UCITS ETF, iShares € Govt Bond Climate UCITS ETF, iShares € High Yield Corp Bond ESG Paris-Aligned Climate UCITS ETF, iShares £ Corp Bond ex-Financials UCITS ETF, iShares Broad \$ Corp Bond UCITS ETF, iShares Broad \$ High Yield Corp Bond UCITS ETF, iShares Broad € High Yield Corp Bond UCITS ETF, iShares Broad Global Govt Bond UCITS ETF, iShares Core € Corp Bond UCITS ETF, iShares Core € Govt Bond UCITS ETF, iShares Core Global Aggregate Bond UCITS ETF, iShares Core MSCI Europe UCITS ETF EUR (Acc), iShares Core MSCI Japan IMI UCITS ETF, iShares Core MSCI World UCITS ETF, iShares Emerging Asia Local Govt Bond UCITS ETF, iShares Global Aggregate Bond ESG SRI UCITS ETF, iShares Global Govt Bond UCITS ETF, iShares Global Inflation Linked Govt Bond UCITS ETF, iShares Global Real Estate Environmental Tilt UCITS ETF, iShares J.P. Morgan € EM Bond UCITS ETF, iShares J.P. Morgan EM Local Govt Bond UCITS ETF, iShares MSCI EM Small Cap UCITS ETF, iShares MSCI Europe Small Cap UCITS ETF, iShares MSCI Japan Small Cap UCITS ETF, iShares MSCI World Small Cap CTB Enhanced ESG UCITS ETF, iShares MSCI World Small Cap UCITS ETF, iShares S&P SmallCap 600 UCITS ETF oraz iShares UK Gilts 0-5yr UCITS ETF.

Wszystkie Fundusze z wyjątkiem Funduszy Aktywnych, iShares € Cash UCITS ETF i Funduszy Wieloaktywowych

Jeżeli jest to zgodne z polityką inwestycyjną, każdy Fundusz może w dowolnym momencie inwestować w zamienne papiery wartościowe (z wyjątkiem funduszy iShares \$ Asia Investment Grade Corp Bond UCITS ETF, iShares \$ Corp Bond ESG Paris-Aligned Climate UCITS ETF, iShares \$ Development Bank Bonds UCITS ETF, iShares \$ High Yield Corp Bond ESG Paris-Aligned Climate UCITS ETF, iShares € Corp Bond ESG Paris-Aligned Climate UCITS ETF, iShares € Govt Bond Climate UCITS ETF, iShares € High Yield Corp Bond ESG Paris-Aligned Climate UCITS ETF, iShares AI Adopters & Applications UCITS ETF, iShares AI Infrastructure UCITS ETF, iShares Broad \$ Corp Bond UCITS ETF, iShares Broad Global Govt Bond UCITS ETF, iShares Global Aggregate Bond ESG SRI UCITS ETF, iShares Global Real Estate Environmental Tilt UCITS ETF, iShares MSCI Europe Small Cap UCITS ETF, iShares MSCI World ex-USA UCITS ETF, iShares MSCI Pacific ex-Japan CTB Enhanced ESG UCITS ETF, iShares MSCI World Paris-Aligned Climate UCITS ETF, iShares MSCI World Sector & Country Neutral Equal Weight UCITS ETF and iShares MSCI World Small Cap CTB Enhanced ESG UCITS ETF), obligacje rządowe, instrumenty płynności, takie jak instrumenty o zmiennym oprocentowaniu, certyfikaty depozytowe oraz komercyjne papiery dłużne (posiadające rating co najmniej P-2 (krótkoterminowy) lub A3 (długoterminowy) według agencji Moody's lub równoważny rating innej agencji), Strukturyzowane Finansowe Papiery Wartościowe, inne zbywalne papiery wartościowe (np. obligacje średnioterminowe) oraz otwarte programy zbiorowego inwestowania. Z zastrzeżeniem postanowień Przepisów i warunków nałożonych przez Bank Centralny, każdy Fundusz może inwestować w inne Fundusze Spółki i/lub w inne

programy zbiorowego inwestowania kierowane przez Zarządzającego. Fundusze, które korzystają z limitów inwestycyjnych określonych w sekcji 4 Załącznika III (tj. replikujące fundusze indeksowe zgodnie z Przepisami), mogą inwestować w te instrumenty jedynie w celu ułatwienia uzyskania ekspozycji na składowe papiery wartościowe swoich Wskaźników Referencyjnych. Fundusze Kapitałowe i Fundusze o Stałym Dochodzie, zgodnie z wymogami Banku Centralnego, w ograniczonych okolicznościach, gdy bezpośrednia inwestycja w składowy papier wartościowy ich Wskaźnika Referencyjnego nie jest możliwa lub jeżeli nabycie lub posiadanie takiego papieru wartościowego nie jest tak opłacalne lub efektywne pod względem podatkowym, jak nabycie lub posiadanie rachunku depozytowego lub noty depozytowej, mogą inwestować odpowiednio w rachunki depozytowe i noty depozytowe w celu uzyskania ekspozycji na odpowiedni papier wartościowy.

Ponadto Fundusz może również brać udział w transakcjach związanych z FIP, w tym transakcjach opcyjnych i kontraktach futures, swapach, kontraktach typu forward, kontraktach terminowych NDF, kredytowych instrumentach pochodnych (takich jak jednopodmiotowe swapy ryzyka kredytowego i indeksy swapów ryzyka kredytowego), transakcjach walutowych typu spot, instrumentach typu cap i floor, kontraktach na różnice kursowe (z wyjątkiem funduszy iShares \$ Asia Investment Grade Corp Bond UCITS ETF, iShares \$ Corp Bond ESG Paris-Aligned Climate UCITS ETF, iShares \$ High Yield Corp Bond ESG Paris-Aligned Climate UCITS ETF, iShares € Corp Bond ESG Paris-Aligned Climate UCITS ETF, iShares € Govt Bond Climate UCITS ETF, iShares € High Yield Corp Bond ESG Paris-Aligned Climate UCITS ETF, iShares AI Adopters & Applications UCITS ETF, iShares AI Infrastructure UCITS ETF, iShares Broad \$ Corp Bond UCITS ETF, iShares Broad Global Govt Bond UCITS ETF, iShares Global Aggregate Bond ESG SRI UCITS ETF, iShares Global Real Estate Environmental Tilt UCITS ETF, iShares MSCI Europe Small Cap UCITS ETF, iShares MSCI World ex-USA UCITS ETF, iShares MSCI Pacific ex-Japan CTB Enhanced ESG UCITS ETF, iShares MSCI World Paris-Aligned Climate UCITS ETF, iShares MSCI World Sector & Country Neutral Equal Weight UCITS ETF and iShares MSCI World Small Cap CTB Enhanced ESG UCITS ETF) lub innych transakcjach instrumentów pochodnych (z wyjątkiem funduszy iShares \$ Asia Investment Grade Corp Bond UCITS ETF, iShares \$ Corp Bond ESG Paris-Aligned Climate UCITS ETF, iShares \$ High Yield Corp Bond ESG Paris-Aligned Climate UCITS ETF, iShares € Corp Bond ESG Paris-Aligned Climate UCITS ETF, iShares € High Yield Corp Bond ESG Paris-Aligned Climate UCITS ETF, iShares AI Adopters & Applications UCITS ETF, iShares AI Infrastructure UCITS ETF, iShares Broad \$ Corp Bond UCITS ETF, iShares Broad Global Govt Bond UCITS ETF, iShares Global Real Estate Environmental Tilt UCITS ETF, iShares MSCI Europe Small Cap UCITS ETF, iShares MSCI World ex-USA UCITS ETF, iShares MSCI World Sector & Country Neutral Equal Weight UCITS ETF oraz iShares MSCI World Small Cap CTB Enhanced ESG UCITS ETF) na potrzeby bezpośrednich inwestycji, w stosownych przypadkach, aby ułatwić osiągnięcie celu i z powodów takich jak zwiększenie efektywności w uzyskaniu ekspozycji na składniki Wskaźnika Referencyjnego lub na sam Wskaźnik Referencyjny, w celu uzyskania zwrotu podobnego do zwrotu ze Wskaźnika Referencyjnego, w celu zmniejszenia kosztów transakcji lub podatków lub w celu uzyskania ekspozycji w przypadku nie płynnych papierów wartościowych lub papierów wartościowych, które nie są dostępne z powodów rynkowych lub regulacyjnych bądź w celu zminimalizowania błędów odzwierciedlenia lub z innych powodów, jakie Dyrektorzy uznają za korzystne dla Funduszu.

W przypadku, gdy Fundusz inwestuje w nie w pełni sfinansowane FIP, Fundusz może inwestować (i) środki pieniężne do kwoty nominalnej takich FIP minus płatności z tytułu marży (jeżeli takie istnieją) w takie FIP, oraz (ii) wszelkie zabezpieczenia gotówkowe związane z depozytem uzupełniającym otrzymane w odniesieniu do takich FIP (łącznie „Środki pieniężne FIP”) w jednym lub kilku dziennych programach zbiorowego inwestowania na rynku pieniężnym, jak określono poniżej w części „Zarządzanie Środkami pieniężnymi i Środkami pieniężnymi FIP”.

Ujawnienie informacji w odniesieniu do Funduszy wprowadzonych do obrotu w Meksyku

Mimo że odsetek aktywów netto Funduszu, który musi zostać zainwestowany w składowe papiery wartościowe jego Wskaźnika Referencyjnego, nie jest określony w tym Prospekcie, Fundusze wprowadzane do obrotu w Meksyku na ogół inwestują co najmniej 80% swoich aktywów w papiery wartościowe swoich odpowiednich Wskaźników Referencyjnych oraz w kwity depozytowe lub noty depozytowe, stosownie do przypadku, reprezentujące papiery wartościowe ich odpowiednich Wskaźników Referencyjnych. Jednakże Fundusze te mogą czasami inwestować do 20% swoich aktywów w określone FIP, środki pieniężne i ekwiwalenty środków pieniężnych, w tym fundusze rynku pieniężnego zarządzane przez Zarządzającego lub Podmioty Powiązane, jak również w papiery wartościowe nieuwzględnione w ich odpowiednich Wskaźnikach Referencyjnych, ale które zdaniem Zarządzającego Inwestycjami pomogą tym Funduszom odzwierciedlić ich odpowiednie Wskaźniki Referencyjne. Lista Funduszy wprowadzanych do obrotu w Meksyku jest dostępna na oficjalnej stronie internetowej iShares (www.ishares.com).

Wszystkie Fundusze z wyjątkiem iShares € Cash UCITS ETF

Fundusze mogą posiadać niewielkie kwoty pomocniczych aktywów płynnych (które zwykle będą posiadały należności z tytułu dywidendy/dochodu), a Zarządzający Inwestycjami, aby uzyskać zwrot podobny do zwrotu ze Wskaźnika Referencyjnego, może zakupić FIP. Fundusze mogą również posiadać niewielkie kwoty środków pieniężnych („Środki pieniężne”). Fundusze mogą, w celu zachowania wartości takich Środków pieniężnych, inwestować w jeden lub więcej codziennych programów zbiorowego inwestowania na rynku pieniężnym, jak określono poniżej w części „Zarządzanie Środkami pieniężnymi i Środkami pieniężnymi FIP”.

Maksymalna część Wartości Aktywów Netto Funduszy, która może być przedmiotem swapów całkowitego dochodu, wynosi 10%, a oczekiwana część Wartości Aktywów Netto Funduszy, która będzie przedmiotem swapów całkowitego dochodu wynosi 0%, z wyjątkiem przypadków podanych w poniższej tabeli.

Fundusz	Maksymalna Wartość Aktywów Netto, jaka może być przedmiotem swapów całkowitego dochodu (%)	Oczekiwana Wartości Aktywów Netto będąca przedmiotem swapów całkowitego dochodu (%)
iShares \$ Corp Bond Enhanced Active UCITS ETF	0%	0%
iShares \$ High Yield Corp Bond Enhanced Active UCITS ETF	50%	0%
iShares € Corp Bond Enhanced Active UCITS ETF	0%	0%
iShares € Flexible Income Bond Active UCITS ETF	20%	0-10%
iShares € High Yield Corp Bond Enhanced Active UCITS ETF	50%	0%
iShares AI Innovation Active UCITS ETF	100%	0%
iShares Asia ex Japan Equity Enhanced Active UCITS ETF	100%	10%
iShares AT1 Bond Active UCITS ETF	0%	0%
iShares Conservative Portfolio UCITS ETF	100%	0%
iShares Emerging Markets Equity Enhanced Active UCITS ETF	100%	20%
iShares Europe Equity Enhanced Active UCITS ETF	100%	0%
iShares Growth Portfolio UCITS ETF	100%	0%
iShares Moderate Portfolio UCITS ETF	100%	0%
iShares U.S. Equity High Income Active UCITS ETF	15%	5%
iShares US Equity Enhanced Active UCITS ETF	100%	0%
iShares World Equity Enhanced Active UCITS ETF	100%	0%
iShares World Equity High Income Active UCITS ETF	15%	5%
iShares World Equity Factor Rotation Active UCITS ETF	100%	0%

Zakładane procenty nie stanowią jednak limitu, w związku z czym rzeczywiste procenty mogą być inne w różnych okresach, w zależności od m.in. warunków rynkowych.

Fundusze nie będą inwestować we w pełni sfinansowane FIP, w tym w pełni sfinansowane swapy.

Proces zarządzania ryzykiem

Zarządzający Inwestycjami stosuje proces zarządzania ryzykiem w odniesieniu do Funduszy zgodnie z wymogami Banku Centralnego, aby umożliwić mu dokładne monitorowanie, mierzenie i zarządzanie globalną ekspozycją z tytułu FIP („globalna ekspozycja”), którą uzyskuje każdy Fundusz. Wszelkie FIP nieuwzględnione w procesie zarządzania ryzykiem nie będą wykorzystywane do czasu, gdy Bank Centralny otrzyma zmieniony proces zarządzania ryzykiem. Informacje dotyczące ryzyka związanego ze stosowaniem FIP znajdują się w sekcji „Czynniki ryzyka – Ryzyka związane z FIP”.

Wszystkie Fundusze z wyjątkiem iShares € Flexible Income Bond Active UCITS ETF

Zarządzający Inwestycjami wykorzystuje metodologię zwaną „Metodą Zaangażowania” w celu mierzenia globalnej ekspozycji Funduszy i zarządzania potencjalną stratą dla nich spowodowaną ryzykiem rynkowym. Metoda zaangażowania polega na ustaleniu łącznej ekspozycji Funduszu na FIP poprzez zsumowanie ich bazowej wartości rynkowej lub nominalnej.

Zgodnie z Przepisami, w przypadku stosowania przez Fundusz dźwigni finansowej, globalna ekspozycja Funduszu nie może przekraczać 100% Wartości Aktywów Netto tego Funduszu.

W odniesieniu do Funduszy innych niż Fundusze Aktywne wskazane poniżej:

Zarządzający Inwestycjami nie zamierza stosować dźwigni finansowej względem Funduszy. Fundusze mogą od czasu do czasu posiadać niewielkie salda gotówkowe, a Fundusze zarządzane pasywnie mogą wykorzystywać FIP do uzyskania zwrotu z tych sald gotówkowych, podobnego do Wskaźnika Referencyjnego. Fundusze mogą również wykorzystywać FIP w sposób określony w niniejszym Prospekcie. Ponadto, w odniesieniu do Funduszy inwestujących w papiery wartościowe o stałym dochodzie, w celu dopasowania czasu trwania i profilu ryzyka odpowiedniego Wskaźnika Referencyjnego, mogą one uzyskać większą ekspozycję ważoną procentowo poprzez FIP niż poprzez odpowiednie saldo gotówkowe. Bank Centralny uważa, że wszelkie wynikające z tego dźwignie finansowe poniżej 5% Wartości Aktywów Netto Funduszu są zgodne z oświadczeniem, że Fundusz nie zamierza generować efektu dźwigni.

W odniesieniu do Funduszy Aktywnych wskazanych poniżej:

iShares \$ Corp Bond Enhanced Active UCITS ETF, iShares € Corp Bond Enhanced Active UCITS ETF oraz iShares AT1 Bond Active UCITS ETF:

- Zarządzający Inwestycjami nie zamierza stosować dźwigni finansowej względem Funduszu.

iShares Asia ex Japan Equity Enhanced Active UCITS ETF, iShares Emerging Markets Equity Enhanced Active UCITS ETF, iShares Europe Equity Enhanced Active UCITS ETF, iShares US Equity Enhanced Active UCITS ETF, iShares World Equity Enhanced Active UCITS ETF oraz iShares World Equity Factor Rotation Active UCITS ETF:

- W ramach realizacji swojej polityki inwestycyjnej Fundusz zasadniczo nie powinien stosować dźwigni finansowej. Fundusz może generować dźwignię finansową, jeśli wykorzystywane są FIP, jednak nie oczekuje się, aby taka dźwignia przekroczyła 30% Wartości Aktywów Netto Funduszu.

iShares \$ High Yield Corp Bond Enhanced Active UCITS ETF oraz iShares € High Yield Corp Bond Enhanced Active UCITS ETF:

- W ramach realizacji swojej polityki inwestycyjnej Fundusz zasadniczo nie powinien stosować dźwigni finansowej. Fundusz może generować dźwignię finansową, jeśli wykorzystywane są FIP, jednak nie oczekuje się, aby taka dźwignia przekroczyła 50% Wartości Aktywów Netto Funduszu.

iShares AI Innovation Active UCITS ETF:

- W ramach realizacji swojej polityki inwestycyjnej Fundusz zasadniczo nie powinien stosować dźwigni finansowej. Fundusz może generować dźwignię finansową, jeśli wykorzystywane są FIP, jednak nie oczekuje się, aby taka dźwignia przekroczyła 10% Wartości Aktywów Netto Funduszu.

iShares U.S. Equity High Income Active UCITS ETF i iShares World Equity High Income Active UCITS ETF:

- Oczekuje się, że wdrażając swoją politykę inwestycyjną Fundusz będzie korzystał z dźwigni finansowej na poziomie około 50% swojej Wartości Aktywów Netto.

iShares € Flexible Income Bond Active UCITS ETF

Zarządzający Inwestycjami stosuje metodologię zwaną „wartością zagrożoną” („Value at Risk”, „VAR”) w celu pomiaru globalnej ekspozycji i zarządzania potencjalnymi stratami Funduszu z powodu ryzyka rynkowego. Metodologia VAR mierzy potencjalną stratę Funduszu na określonym poziomie ufności (prawdopodobieństwa) w określonym okresie i w normalnych warunkach rynkowych. Zarządzający Inwestycjami wykorzystuje 99% przedział ufności i jednomiesięczny okres pomiarowy do celów przeprowadzenia tych obliczeń.

Zarządzający Inwestycjami wykorzystuje „bezwzględną wartość zagrożoną” do monitorowania i zarządzania globalną ekspozycją Funduszu. Przepisy określają, że bezwzględna wartość zagrożona Funduszu nie może przekraczać 20% Wartości Aktywów Netto funduszu.

Wdrażając swoją politykę inwestycyjną, Fundusz zasadniczo powinien stosować dźwignię finansową na poziomie około 200% swojej Wartości Aktywów Netto i nie powinien przekraczać 400% swojej Wartości Aktywów Netto.

Zarządzanie Środkami pieniężnymi i Środkami pieniężnymi FIP

Niniejsza sekcja ma zastosowanie do wszystkich Funduszy z wyjątkiem funduszu iShares € Cash UCITS ETF.

Fundusze mogą inwestować Środki pieniężne i/lub Środki pieniężne FIP w jeden lub więcej dziennych programów zbiorowego inwestowania na rynku pieniężnym zatwierdzonych jako UCITS. Takie programy zbiorowego inwestowania mogą być zarządzane przez Zarządzającego i/lub Podmiot Stowarzyszony i podlegają ograniczeniom określonym w Załączniku III. Takie programy zbiorowego inwestowania mogą obejmować subfundusze w spółce Institutional Cash Series plc, które inwestują w instrumenty rynku pieniężnego. Institutional Cash Series plc jest funduszem parasolowym BlackRock z wydzielonymi subfunduszami i otwartą spółką inwestycyjną o zmiennym kapitale, utworzoną w Irlandii, która posiada odrębność odpowiedzialności poszczególnych subfunduszy.

Nie przewiduje się, że Środki pieniężne i/lub Środki pieniężne FIP Funduszu będą skutkować dodatkową ekspozycją rynkową lub obniżeniem kapitału, jednakże w zakresie, w jakim występuje dodatkowa ekspozycja rynkowa lub obniżenie kapitału, oczekuje się, że będzie to minimalne.

PRZEWIDYWANY BŁĄD ODWZOROWANIA

Niniejsza część dotyczy wszystkich Funduszy, z wyjątkiem Funduszy Aktywnych, iShares € Cash UCITS ETF i Funduszy Wieloaktywowych.

Błąd odwzorowania to roczne odchylenie standardowe różnicy miesięcznych zwrotów między funduszem a jego Wskaźnikiem Referencyjnym.

W BlackRock uważamy, że ta liczba jest ważna dla inwestora taktycznego, który regularnie dokonuje operacji w ramach ETF, często posiadając udziały w ETF przez okres zaledwie kilku dni lub tygodni. W przypadku inwestora typu buy-to-hold o dłuższym horyzoncie czasowym inwestycji różnica w odzwierciedleniu między funduszem a indeksem w docelowym okresie inwestycyjnym powinna być ważniejsza jako miara wyników w stosunku do indeksu.

Różnica odzwierciedlenia mierzy rzeczywistą różnicę między zwrotami z Funduszu a zwrotami z indeksu (tj. jak blisko fundusz odzwierciedla swój indeks), natomiast błąd odzwierciedlenia mierzy wzrost i spadek różnicy odzwierciedlenia (tj. zmienność różnicy odzwierciedlenia). Zachęcamy inwestorów do uwzględniania obu wskaźników podczas oceny ETF.

Błędne odwzorowanie może być funkcją metodologii odwzorowania ETF. Ogólnie rzecz biorąc, dane historyczne dostarczają dowodów na to, że odwzorowanie syntetyczne powoduje mniejszy błąd śledzenia niż odwzorowanie fizyczne. Jednak te same dane często również dostarczają dowodów na to, że odwzorowanie fizyczne powoduje mniejszą różnicę odzwierciedlenia niż odwzorowanie syntetyczne.

Przewidywany błąd odwzorowania opiera się na oczekiwanej zmienności różnic między zwrotami z odpowiedniego funduszu a zwrotami ze Wskaźnika Referencyjnego. W przypadku fizycznego odwzorowania ETF jednym z głównych czynników generujących błąd odwzorowania jest różnica między pozycjami Funduszu a składnikami indeksu. Koszty zarządzania środkami pieniężnymi i koszty handlowe wynikające z równoważenia mogą też mieć wpływ na błąd odwzorowania, jak również różnice w zwrocie między ETF a Wskaźnikiem Referencyjnym. Wpływ może być pozytywny lub negatywny, w zależności od okoliczności.

Błąd odwzorowania może również wystąpić w odniesieniu do Funduszy, które bezpośrednio inwestują w papiery wartościowe Królestwa Arabii Saudyjskiej, jeśli Zarządzający Inwestycjami przestanie być zatwierdzany przez CMA jako Kwalifikowany zagraniczny inwestor lub jeśli jego zdolność do inwestowania w akcje notowane na Giełdzie Papierów Wartościowych w Królestwie Arabii Saudyjskiej podlega ograniczeniom zaangażowania podmiotów zagranicznych określonych w zasadach systemu QFI, ponieważ Fundusz, który bezpośrednio inwestuje w papiery wartościowe Królestwa Arabii Saudyjskiej, może nie być już w stanie inwestować bezpośrednio w akcje notowane na Giełdzie Papierów Wartościowych w Królestwie Arabii Saudyjskiej i może zaistnieć potrzeba inwestowania w papiery wartościowe lub inne instrumenty, które nie są składnikami Wskaźnika Referencyjnego, ale które zapewniają podobną ekspozycję ekonomiczną na zwrot z Wskaźnika Referencyjnego. Instrumenty te mogą obejmować zagraniczne kontrakty terminowe typu futures, inne fundusze inwestycyjne typu ETF, które zapewniłyby podobną ekspozycję, lub niesfinansowane umowy swap, będące umowami, na mocy których kontrahent zgadza się zapewnić Funduszowi inwestującemu bezpośrednio w papiery wartościowe Królestwa Arabii Saudyjskiej, zwroty z określonej ekspozycji w zamian za opłatę. W przypadku innych okoliczności, w których Fundusze inwestujące bezpośrednio w papiery wartościowe Królestwa Arabii Saudyjskiej mogą nie być w stanie inwestować bezpośrednio w składniki Wskaźnika Referencyjnego, co może spowodować błąd odwzorowania, należy zapoznać się z sekcją zatytułowaną „Wskaźnik referencyjny i techniki inwestycyjne” powyżej.

Oprócz powyższego w przypadku Spółki i/lub Funduszu może również wystąpić błąd odwzorowania wynikający z podatku pobieranego u źródła, który Spółka i/lub Fundusz ponieśli z tytułu jakichkolwiek dochodów uzyskanych z Inwestycji. Poziom i wielkość błędu odzwierciedlenia wynikającego z podatków pobieranych u źródła zależy od różnych czynników, takich jak wnioski o zwrot składane przez Spółkę i/lub Fundusz w różnych urzędach podatkowych, wszelkie świadczenia uzyskane przez Spółkę i/lub Fundusz na mocy traktatu podatkowego lub wszelka działalność związana z pożyczaniem papierów wartościowych prowadzona przez Spółkę i/lub Fundusz.

W poniższej tabeli przedstawiono przewidywany błąd odwzorowania, w normalnych warunkach rynkowych, Bieżących Funduszy w stosunku do Wskaźnika Referencyjnego każdego Funduszu, z wyjątkiem sytuacji, gdy dla Bieżących Funduszy, które posiadają wiele Klas Tytułów Uczestnictwa, wyświetlany jest przewidywany błąd odwzorowania dla Klas Tytułów Uczestnictwa bez zabezpieczenia w stosunku do Wskaźnika Referencyjnego odpowiedniego Funduszu (który również nie posiada zabezpieczenia). Nie należy się kierować przewidywanym błędem odwzorowania Funduszu w odniesieniu do jego przyszłych wyników. Roczne i półroczne sprawozdanie oraz rozliczenia określają rzeczywiste zrealizowane błędy odwzorowania na koniec okresu objętego przeglądem.

Fundusz	Przewidywany błąd odwzorowania
iShares \$ Asia Investment Grade Corp Bond UCITS ETF	Do 0,300%
iShares \$ Corp Bond ESG Paris-Aligned Climate UCITS ETF	Do 0,200%
iShares \$ Development Bank Bonds UCITS ETF	Do 0,100%
iShares \$ High Yield Corp Bond ESG Paris-Aligned Climate UCITS ETF	Do 0,200%
iShares \$ Intermediate Credit Bond UCITS ETF	Do 0,300%
iShares € Aggregate Bond ESG SRI UCITS ETF	Do 0,150%
iShares € Corp Bond 1-5yr UCITS ETF	Do 0,150%
iShares € Corp Bond BBB-BB UCITS ETF	Do 0,250%
iShares € Corp Bond ESG Paris-Aligned Climate UCITS ETF	Do 0,100%
iShares € Corp Bond ex-Financials 1-5yr ESG SRI UCITS ETF	Do 0,150%
iShares € Corp Bond ex-Financials UCITS ETF	Do 0,150%
iShares € Covered Bond UCITS ETF	Do 0,150%
iShares € Govt Bond 0-1yr UCITS ETF	Do 0,050%
iShares € Govt Bond 10-15yr UCITS ETF	Do 0,100%
iShares € Govt Bond 5-7yr UCITS ETF	Do 0,050%
iShares € Govt Bond Climate UCITS ETF	Do 0,050%
iShares € High Yield Corp Bond ESG Paris-Aligned Climate UCITS ETF	Do 0,200%
iShares £ Corp Bond ex-Financials UCITS ETF	Do 0,250%
iShares AI Adopters & Applications UCITS ETF	Do 0,300%
iShares AI Infrastructure UCITS ETF	Do 0,300%
iShares Blockchain Technology UCITS ETF	Do 0,500%

Fundusz	Przewidywany odzworowania	błąd
iShares Broad \$ Corp Bond UCITS ETF	Do 0,250%	
iShares Broad \$ High Yield Corp Bond UCITS ETF	Do 0,400%	
iShares Broad € High Yield Corp Bond UCITS ETF	Do 0,400%	
iShares Broad Global Govt Bond UCITS ETF	Do 0,050%	
iShares Core € Corp Bond UCITS ETF	Do 0,150%	
iShares Core € Govt Bond UCITS ETF	Do 0,100%	
iShares Core Global Aggregate Bond UCITS ETF	Do 0,200%	
iShares Core MSCI Europe UCITS ETF EUR (Acc)	Do 0,200%	
iShares Core MSCI Japan IMI UCITS ETF	Do 0,100%	
iShares Core MSCI World UCITS ETF	Do 0,100%	
iShares Emerging Asia Local Govt Bond UCITS ETF	Do 0,350%	
iShares Global Aggregate Bond ESG SRI UCITS ETF	Do 0,300%	
iShares Global Govt Bond UCITS ETF	Do 0,050%	
iShares Global Inflation Linked Govt Bond UCITS ETF	Do 0,050%	
iShares Global Real Estate Environmental Tilt UCITS ETF	Do 0,250%	
iShares J.P. Morgan € EM Bond UCITS ETF	Do 0,350%	
iShares J.P. Morgan EM Local Govt Bond UCITS ETF	Do 0,250%	
iShares MSCI Australia UCITS ETF	Do 0,150%	
iShares MSCI EM Small Cap UCITS ETF	Do 0,500%	
iShares MSCI EM UCITS ETF USD (Acc)	Do 0,500%	
iShares MSCI Europe Small Cap UCITS ETF	Do 0,400%	
iShares MSCI Japan Small Cap UCITS ETF	Do 0,200%	
iShares MSCI Pacific ex-Japan CTB Enhanced ESG UCITS ETF	Do 0,200%	
iShares MSCI Pacific ex-Japan UCITS ETF	Do 0,150%	
iShares MSCI Saudi Arabia Capped UCITS ETF	Do 0,100%	
iShares MSCI South Africa UCITS ETF	Do 0,150%	
iShares MSCI Target UK Real Estate UCITS ETF	Do 0,300%	
iShares MSCI World ex-USA UCITS ETF	Do 0,100%	
iShares MSCI World Paris-Aligned Climate UCITS ETF	Do 0,150%	
iShares MSCI World Sector & Country Neutral Equal Weight UCITS ETF	Do 0,400%	
iShares MSCI World Small Cap CTB Enhanced ESG UCITS ETF	Do 0,400%	
iShares MSCI World Small Cap UCITS ETF	Do 0,400%	
iShares S&P 500 Equal Weight UCITS ETF	Do 0,100%	
iShares S&P 500 Scored and Screened UCITS ETF	Do 0,100%	
iShares S&P SmallCap 600 UCITS ETF	Do 0,200%	
iShares UK Gilts 0-5yr UCITS ETF	Do 0,050%	

EFEKTYWNE ZARZĄDZANIE PORTFELEM

Spółka może w imieniu każdego Funduszu i na warunkach oraz w granicach określonych przez Bank Centralny stosować techniki i instrumenty odnoszące się do zbywalnych papierów wartościowych do celów efektywnego zarządzania portfelem.

Transakcje do celów efektywnego zarządzania portfelem mogą być przeprowadzane w celu ograniczenia ryzyka, obniżenia kosztów lub wygenerowania dodatkowego kapitału lub dochodu dla Funduszu o odpowiednim poziomie ryzyka, uwzględniając profil ryzyka danego Funduszu oraz Przepisy Ogólne Dyrektywy. Techniki i instrumenty te mogą obejmować inwestycje w FIP, takie jak kontrakty terminowe na stopy procentowe i kontrakty terminowe na obligacje (które mogą być wykorzystywane do zarządzania ryzykiem stopy procentowej), kontrakty terminowe na indeks (które mogą być wykorzystywane do zarządzania przepływami pieniężnymi w perspektywie krótkoterminowej), opcje (które mogą być wykorzystane do osiągnięcia efektywności kosztowej, np. w przypadku gdy nabycie opcji jest bardziej opłacalne niż nabycie aktywów bazowych), swapy (które mogą być wykorzystywane do zarządzania ryzykiem walutowym) oraz Inwestycje w instrumenty rynku pieniężnego i/lub programy zbiorowego inwestowania na rynku pieniężnym. Takie techniki i instrumenty są określone w Załączniku II. Możliwe jest opracowanie nowych technik i instrumentów, które mogą być odpowiednie do wykorzystania przez Spółkę, a Spółka (zgodnie z wymogami Banku Centralnego) może wykorzystać takie techniki i instrumenty.

Fundusze Wieloaktywowe mogą również wykorzystywać techniki inwestycyjne, instrumenty odnoszące się do zbywalnych papierów wartościowych i FIP do celów efektywnego zarządzania portfelem w granicach określonych w Załączniku II. Kontrakty terminowe typu futures mogą być wykorzystywane do zabezpieczenia przed ryzykiem rynkowym lub do uzyskania ekspozycji na rynek bazowy. Kontrakty terminowe typu forward mogą być wykorzystywane do zabezpieczenia lub uzyskania ekspozycji na zwiększenie wartości składnika aktywów, waluty lub depozytu. Opcje mogą być nabywane w celu zabezpieczenia lub uzyskania ekspozycji na określony rynek zamiast stosowania fizycznego zabezpieczenia typu, w który Fundusz może inwestować, jak opisano powyżej. Fundusz może pisać opcje na papiery wartościowe, w które Fundusz może inwestować, aby uzyskać lepsze zwroty. Swapy mogą być wykorzystywane do osiągnięcia zysku, jak również do zabezpieczenia istniejących pozycji długich. W celu przewidywania zmian stóp procentowych można zastosować opcje swapowe, które dają nabywcy prawo do stawania się płatnikiem o stopie stałej, w przypadku gdy odbiorcą opcji jest płatnik o stopie zmiennej. Terminowe transakcje walutowe mogą być stosowane w celu zmniejszenia ryzyka niekorzystnych zmian rynkowych kursów walutowych lub zwiększenia ekspozycji na waluty obce lub w celu przesunięcia ekspozycji na wahania kursów walut obcych z jednego kraju do drugiego. Pułapy i poziomy, które przewidują górne i dolne limity ekspozycji na zmiany stóp procentowych, mogą być stosowane do zabezpieczenia przed zmianami stóp procentowych przekraczającymi określone poziomy minimalne lub maksymalne.

Z wyjątkiem przypadków opisanych poniżej Fundusz może zawierać umowy pożyczki papierów wartościowych i, z wyjątkiem funduszy iShares \$ Corp Bond Enhanced Active UCITS ETF, iShares € Corp Bond Enhanced Active UCITS ETF, iShares € Flexible Income Bond Active UCITS ETF, iShares U.S. Equity High Income Active UCITS ETF oraz iShares World Equity High Income Active UCITS ETF, umowy sprzedaży/zakupu z udzielonym/otrzymanym przyrzeczeniem odkupu (repo/reverse repo) w celu efektywnego zarządzania portfelem na warunkach i w obrębie limitów określonych w Regulacjach Banku Centralnego w sprawie UCITS.

Wszystkie przychody z technik efektywnego zarządzania portfelem zostaną zwrócone do odpowiedniego Funduszu, po odliczeniu bezpośrednich i pośrednich kosztów oraz opłat operacyjnych (które nie obejmują ukrytych przychodów).

Maksymalna część Wartości Aktywów Netto Funduszy, jaka może być przedmiotem umów repo/reverse repo, wynosi 100%, z wyjątkiem Funduszy Wieloaktywnych, w odniesieniu do których maksymalna część Wartości Aktywów Netto, jaka może być przedmiotem umów repo/reverse repo wynosi 0%. Oczekiwana część Wartości Aktywów Netto Funduszy, która będzie przedmiotem umów z udzielonym i otrzymanym przyrzeczeniem odkupu, wynosi 0%, z wyjątkiem funduszu iShares € Cash UCITS ETF, w przypadku którego oczekiwana część Wartości Aktywów Netto, jaka może być przedmiotem ww. umów wynosi 5%. Zakładany poziom nie stanowi jednak limitu, w związku z czym rzeczywista wielkość może być inna w różnych okresach, w zależności od m.in. warunków rynkowych.

Maksymalna część Wartości Aktywów Netto Funduszy, jaka może być przedmiotem pożyczek papierów wartościowych, wynosi 100%, a w przypadku niektórych Funduszy część ta będzie niższa, jak wskazano poniżej. Popyt na pożyczki papierów wartościowych i przestrzeganie przepisów podatkowych dla inwestorów w niektórych jurysdykcjach są istotnymi czynnikami wpływającym na kwotę faktycznie pożyczaną z Funduszu w danym momencie. Popyt na pożyczki zmienia się w czasie i w dużym stopniu zależy od czynników rynkowych oraz obowiązujących przepisów podatkowych dla inwestorów w niektórych jurysdykcjach, a tych nie można precyzyjnie prognozować. W oparciu o dane historyczne wolumeny pożyczek dla Funduszy zainwestowanych w następujące klasy aktywów zazwyczaj mieszczą się w zakresach określonych poniżej, chociaż poziomy z przeszłości nie są gwarancją przyszłych poziomów.

Maksymalna część Wartości Aktywów Netto Funduszu, jaka może stanowić przedmiot pożyczki papierów wartościowych, jest ustalana według uznania Zarządzającego. **Inwestorzy powinni pamiętać, że ograniczenie przez Fundusz maksymalnego poziomu pożyczek papierów wartościowych w czasie, gdy popyt przekracza takie najwyższe dopuszczalne poziomy, może zmniejszyć potencjalne dochody Funduszu z tytułu pożyczania papierów wartościowych.**

Zarządzający Inwestycjami został wyznaczony przez Spółkę jako agent ds. pożyczania papierów wartościowych Funduszy na warunkach umowy o zarządzaniu pożyczkami papierów wartościowych. Zgodnie z warunkami tej umowy agent ds. pożyczania papierów wartościowych jest powoływany do zarządzania działalnością Funduszy w zakresie udzielania pożyczek papierów wartościowych i jest uprawniony do otrzymania zapłaty z dochodu uzyskanego z pożyczek papierów wartościowych jako dodatek do wynagrodzenia otrzymywanego z tytułu zarządzania inwestycją. Opłata agenta ds. pożyczania papierów wartościowych stanowi bezpośrednie koszty (oraz, w stosownych przypadkach, pośrednie koszty/opłaty operacyjne) działalności Funduszy w zakresie udzielania pożyczek papierów wartościowych. Wszystkie przychody uzyskane z działalności w zakresie udzielania pożyczek papierów wartościowych po potrąceniu opłaty agenta ds. pożyczania papierów wartościowych zostaną zwrócone do odpowiedniego Funduszu. W przypadku uzyskania przychodów z pożyczek papierów wartościowych agent ds. pożyczania papierów wartościowych otrzyma zapłatę w wysokości 37,5% takich przychodów z pożyczek papierów wartościowych i opłaci wszelkie koszty operacyjne oraz administracyjne związane z taką działalnością i w związku z nią poniesione. W zakresie, w jakim koszty pożyczek papierów wartościowych należnych stronom trzecim przekraczają opłatę otrzymaną przez agenta ds. pożyczania papierów wartościowych, agent pokryje wszelkie nadwyżki z własnych aktywów. Pełne dane finansowe dotyczące kwot uzyskanych i wydatków poniesionych w związku z pożyczkami papierów wartościowych dla Funduszy, w tym uiszczonych lub należnych opłat, zostaną włączone do raportów rocznych i półrocznych sprawozdań finansowych. Uzgodnienia dotyczące udzielania pożyczek papierów wartościowych i związane z nimi koszty będą poddawane przeglądowi co najmniej raz w roku.

Fundusz	Oczekiwana Wartość Aktywów Netto objętych transakcjami pożyczania (%)	Maksymalna Wartość Aktywów Netto, która może stanowić przedmiot pożyczki (%)
iShares \$ Asia Investment Grade Corp Bond UCITS ETF	0-31%	100%
iShares \$ Corp Bond Enhanced Active UCITS ETF	0-31%	100%
iShares \$ Corp Bond ESG Paris-Aligned Climate UCITS ETF	0-31%	100%
iShares \$ Development Bank Bonds UCITS ETF	0-99%	100%
iShares \$ High Yield Corp Bond Enhanced Active UCITS ETF	0-31%	100%
iShares \$ High Yield Corp Bond ESG Paris-Aligned Climate UCITS ETF	0-31%	100%
iShares \$ Intermediate Credit Bond UCITS ETF	0-39%	100%
iShares € Aggregate Bond ESG SRI UCITS ETF	0-20%	100%
iShares € Corp Bond 1-5yr UCITS ETF	0-31%	100%
iShares € Corp Bond BBB-BB UCITS ETF	0-31%	100%
iShares € Corp Bond Enhanced Active UCITS ETF	0-31%	100%
iShares € Corp Bond ESG Paris-Aligned Climate UCITS ETF	0-31%	100%
iShares € Corp Bond ex-Financials 1-5yr ESG SRI UCITS ETF	0-31%	100%
iShares € Corp Bond ex-Financials UCITS ETF	0-31%	100%
iShares € Covered Bond UCITS ETF	0-31%	100%
iShares € Flexible Income Bond Active UCITS ETF	0-20%	100%
iShares € Govt Bond 0-1yr UCITS ETF	0-99%	100%
iShares € Govt Bond 10-15yr UCITS ETF	0-99%	100%
iShares € Govt Bond 5-7yr UCITS ETF	0-99%	100%
iShares € Govt Bond Climate UCITS ETF	0-99%	100%
iShares € High Yield Corp Bond Enhanced Active UCITS ETF	0-31%	100%
iShares € High Yield Corp Bond ESG Paris-Aligned Climate UCITS ETF	0-31%	100%
iShares £ Corp Bond ex-Financials UCITS ETF	0-31%	100%
iShares AI Adopters & Applications UCITS ETF	0-34%	37%
iShares AI Infrastructure UCITS ETF	0-34%	37%
iShares AI Innovation Active UCITS ETF	0-19%	21%
iShares Asia ex Japan Equity Enhanced Active UCITS ETF	0-5%	7%
iShares AT1 Bond Active UCITS ETF	0-20%	100%
iShares Blockchain Technology UCITS ETF	0-34%	37%
iShares Broad \$ Corp Bond UCITS ETF	0-31%	100%

Fundusz	Oczekiwana Wartość Aktywów Netto objętych transakcjami pożyczania (%)	Maksymalna Wartość Aktywów Netto, która może stanowić przedmiot pożyczki (%)
iShares Broad \$ High Yield Corp Bond UCITS ETF	0-31%	100%
iShares Broad € High Yield Corp Bond UCITS ETF	0-31%	100%
iShares Broad Global Govt Bond UCITS ETF	0-99%	100%
iShares Conservative Portfolio UCITS ETF	0-25%	100%
iShares Core € Corp Bond UCITS ETF	0-31%	100%
iShares Core € Govt Bond UCITS ETF	0-99%	100%
iShares Core Global Aggregate Bond UCITS ETF	0-20%	100%
iShares Core MSCI Europe UCITS ETF EUR (Acc)	0%-25%	28%
iShares Core MSCI Japan IMI UCITS ETF	0%-39%	43%
iShares Core MSCI World UCITS ETF	0%-20%	22%
iShares Emerging Asia Local Govt Bond UCITS ETF	0-65%	100%
iShares Emerging Markets Equity Enhanced Active UCITS ETF	0-5%	7%
iShares Europe Equity Enhanced Active UCITS ETF	0-19%	21%
iShares Global Aggregate Bond ESG SRI UCITS ETF	0-20%	100%
iShares Global Govt Bond UCITS ETF	0-23%	100%
iShares Global Inflation Linked Govt Bond UCITS ETF	0-23%	100%
iShares Global Real Estate Environmental Tilt UCITS ETF	0-100%	100%
iShares Growth Portfolio UCITS ETF	0-25%	100%
iShares J.P. Morgan € EM Bond UCITS ETF	0-65%	100%
iShares J.P. Morgan EM Local Govt Bond UCITS ETF	0-65%	100%
iShares Moderate Portfolio UCITS ETF	0-25%	100%
iShares MSCI Australia UCITS ETF	0%-34%	37%
iShares MSCI EM Small Cap UCITS ETF	0%-100%	100%
iShares MSCI EM UCITS ETF USD (Acc)	0%-20%	22%
iShares MSCI Europe Small Cap UCITS ETF	0%-34%	37%
iShares MSCI Japan Small Cap UCITS ETF	0%-100%	100%
iShares MSCI Pacific ex-Japan CTB Enhanced ESG UCITS ETF	0%-19%	21%
iShares MSCI Pacific ex-Japan UCITS ETF	0%-29%	32%
iShares MSCI South Africa UCITS ETF	0%-15%	17%
iShares MSCI Target UK Real Estate UCITS ETF	0%-100%	100%
iShares MSCI World ex-USA UCITS ETF	0%-34%	37%
iShares MSCI World Paris-Aligned Climate UCITS ETF	0%-34%	37%
iShares MSCI World Sector & Country Neutral Equal Weight UCITS ETF	0%-24%	26%
iShares MSCI World Small Cap CTB Enhanced ESG UCITS ETF	0%-29%	31%
iShares MSCI World Small Cap UCITS ETF	0-24%	26%
iShares S&P 500 Equal Weight UCITS ETF	0-34%	37%
iShares S&P 500 Scored and Screened UCITS ETF	0-34%	37%
iShares S&P SmallCap 600 UCITS ETF	0%-34%	37%
iShares U.S. Equity High Income Active UCITS ETF	0-29%	32%
iShares UK Gilts 0-5yr UCITS ETF	0-99%	100%
iShares US Equity Enhanced Active UCITS ETF	0-19%	21%
iShares World Equity Enhanced Active UCITS ETF	0-19%	21%
iShares World Equity Factor Rotation Active UCITS ETF	0-29%	32%
iShares World Equity High Income Active UCITS ETF	0-29%	32%

Na dzień sporządzenia niniejszego Prospektu fundusze iShares € Cash UCITS ETF i iShares MSCI Saudi Arabia Capped UCITS ETF nie angażują się w transakcje pożyczania papierów wartościowych.

CZYNNIKI RYZYKA

W odniesieniu do Funduszy zwraca się uwagę inwestorów na następujące czynniki ryzyka. Nie jest to wyczerpujący wykaz czynników ryzyka związanych z inwestowaniem w Spółkę lub w jej Fundusze.

Ogólne ryzyko inwestycyjne

Ryzyko inwestycyjne

Wyniki osiągnięte w przeszłości nie gwarantują osiągnięcia podobnych wyników w przyszłości. Ceny Tytułów Uczestnictwa i dochody z nich osiągnięte mogą spadać, jak również wzrastać, a inwestor może nie odzyskać pełnej zainwestowanej kwoty. Nie można zagwarantować, że jakikolwiek Fundusz zrealizuje swój cel inwestycyjny lub że inwestor odzyska pełną kwotę zainwestowaną w Fundusz. Zwrot z kapitału i dochód każdego Funduszu opierają się na aprecjacji kapitału i przychodach z posiadanych papierów wartościowych, po pomniejszeniu o poniesione koszty oraz wszelkie stosowne Cła i Opłaty. W związku z tym można oczekiwać, że zwrot z każdego Funduszu będzie się wahać w reakcji na zmiany aprecjacji kapitału lub dochodów.

Ryzyko rynkowe i ryzyko wyboru

Ryzyko rynkowe to ryzyko, że wartość jednego lub większej liczby rynków, na których inwestuje Fundusz, spadnie, łącznie z możliwością gwałtownego i nieprzewidywalnego spadku na tych rynkach. Wartość papierów wartościowych lub innych aktywów może ulec obniżeniu z powodu zmian ogólnych warunków rynkowych, tendencji gospodarczych lub zdarzeń, które nie są szczególnie związane z emitentem papierów wartościowych lub innych aktywów, albo czynników, które wpływają na danego emitenta lub emitentów, giełdę, kraj, grupę krajów, region, rynek, branżę, grupę branż, sektor lub klasę aktywów. Na Fundusz i jego inwestycje znaczący wpływ mogą mieć wydarzenia lokalne, regionalne lub globalne, takie jak wojna, akty terroryzmu, rozprzestrzenianie się choroby zakaźnej lub inne kwestie związane ze zdrowiem publicznym, recesje lub inne zdarzenia. W odniesieniu do Funduszy Aktywnych, iShares € Cash UCITS ETF i Funduszy Wieloaktywowych ryzyko wyboru jest ryzykiem, że papiery wartościowe wybrane przez zarząd Funduszu nie będą osiągać rynków, odpowiednich indeksów lub papierów wartościowych wybranych przez inne fundusze o podobnych celach inwestycyjnych i strategiach inwestycyjnych. Oznacza to, że inwestor może stracić pieniądze.

Ryzyko związane z kwestiami zrównoważonego rozwoju

BlackRock definiuje ryzyko związane z kwestiami zrównoważonego rozwoju jako ryzyko inwestycyjne (prawdopodobieństwo wystąpienia istotnych strat w stosunku do oczekiwanego zwrotu z inwestycji) wynikające z kwestii środowiskowych, społecznych lub związanych z ładem korporacyjnym. Oceniając to ryzyko, BlackRock koncentruje się na ryzyku inwestycyjnym, które ma istotne znaczenie finansowe dla danego Funduszu i jego inwestycji. Definicja ryzyka związanego z kwestiami zrównoważonego rozwoju nie ma na celu uchwycenie ryzyka, że Fundusz o zrównoważonych cechach lub celach nie wywiąże się ze swoich zobowiązań w zakresie zrównoważonego rozwoju.

Podobnie jak w przypadku innych rodzajów ryzyk i możliwości inwestycyjnych, istotność finansowa ryzyka dotyczącego zrównoważonego rozwoju może się różnić w zależności od emitenta, sektora, produktu, mandatu i horyzontu czasowego. Więcej informacji można znaleźć w oświadczeniu BlackRock o ryzyku związanym z kwestiami zrównoważonego rozwoju według SFDR mającym zastosowanie do Zarządzającego, zgodnie z art. 3 SFDR (dostępne na stronie www.blackrock.com/corporate/sustainability).

Wynik przedstawionej poniżej oceny ryzyka związanego z kwestiami zrównoważonego rozwoju to ocena na poziomie Funduszu bez odniesienia do jego wskaźnika referencyjnego lub aktywnego celu Funduszu (zależnie od przypadku). Ma ona na celu wskazanie inwestorom całkowitego poziomu ryzyka związanego z aspektami zrównoważonego rozwoju, na jaki mogą być narażeni podczas inwestowania w dany Fundusz. Nie ma natomiast na celu przedstawienia sposobu zarządzania ryzykiem zrównoważonego rozwoju w ramach procesów inwestycyjnych, ponieważ ryzyko jest zarządzane w ramach celu Funduszu i zazwyczaj oceniane w odniesieniu do wskaźnika referencyjnego Funduszu. Podobnie jak w przypadku innych rodzajów ryzyka inwestycyjnego, możliwość zarządzania ryzykiem związanym z kwestiami zrównoważonego rozwoju zależy od wybranego Funduszu. Jeśli inwestor wybierze Fundusz z ograniczoną swobodą inwestycyjną – taki jak Fundusz replikujący indeks – zdolność do zarządzania lub kontrolowania ryzyka związanego z kwestiami zrównoważonego rozwoju obecnego w tym Funduszu będzie ograniczona.

Chociaż wpływ ryzyka związanego z kwestiami zrównoważonego rozwoju może różnić się w poszczególnych Funduszach, jak wskazano powyżej w części „Czynniki ryzyka”, wszystkie fundusze mogą podlegać pewnym aspektom ryzyka zrównoważonego rozwoju, biorąc pod uwagę, że ryzyko to może przejawiać się poprzez istniejące inne rodzaje ryzyka (w tym m.in. ryzyko rynkowe, płynności, koncentracji, kredytowe, niedopasowania aktywów i zobowiązań itp.).

Ryzyko związane z kwestiami zrównoważonego rozwoju może być odzwierciedlone na dwa sposoby: 1) potencjalna ekspozycja danego Funduszu na ryzyko związane z kwestiami zrównoważonego rozwoju i 2) potencjalny wpływ finansowy na wyniki Funduszu w przypadku wystąpienia takiego zdarzenia lub czynnika ryzyka związanego ze zrównoważonym rozwojem. Oceniając potencjalny wpływ ryzyka związanego z kwestiami zrównoważonego rozwoju, aspekty te są rozważane w odniesieniu do cech Funduszu wymienionych poniżej. Ekspozycję i wpływ ocenia się w perspektywie 5-letniej (lub krótszej) zgodnie z horyzontem inwestycyjnym większości funduszy BlackRock.

- **Koncentracja geograficzna Funduszu:** lokalizacja geograficzna inwestycji bazowych może mieć wpływ na stopień, w jakim Fundusz jest narażony na zdarzenie lub czynnik ryzyka związanego z kwestiami zrównoważonego rozwoju. Niektóre warunki w danym regionie geograficznym, takie jak klimat lokalny,

otoczenie regulacyjne, dywersyfikacja gospodarcza lub poziom infrastruktury, mogą mieć wpływ na stopień narażenia Funduszu na fizyczne skutki zmian klimatu, ryzyko związane z przejściem na gospodarkę niskoemisyjną lub ryzyko społeczne i ryzyko związane z zarządzaniem.

- **Płynność Funduszu:** Fundusze o niższej płynności mogą być mniej zdolne do wyjścia z pozycji dotkniętych ryzykiem związanym z kwestiami zrównoważonego rozwoju, a zatem mogą być bardziej narażone na zdarzenia związane z tym ryzykiem oraz na skutki finansowe zdarzenia związanego z ryzykiem zrównoważonego rozwoju, jeśli takie wystąpi.
- **Alokacja sektorowa funduszu:** niektóre sektory prawdopodobnie będą bardziej narażone na skutki ryzyka związanego z kwestiami zrównoważonego rozwoju. W rezultacie emitenci w takich sektorach mogą wymagać znacznej transformacji modelu biznesowego lub stanąć w obliczu zmniejszonego popytu na ich towary lub usługi. Efekty te mogą być pozytywne lub negatywne w zależności od przyszłej pozycji firmy, bieżącej działalności gospodarczej i umiejętności radzenia sobie ze zmianami. Oczekuje się, że fundusze z wyższą alokacją do takich sektorów, np. sektora energetycznego, będą miały większą ekspozycję na ryzyko związane z kwestiami zrównoważonego rozwoju, a także będą miały większy wpływ na wyniki finansowe w przypadku wystąpienia takiego ryzyka. Oczekuje się, że fundusze, które mają mniejszą ekspozycję na te sektory, będą miały mniejszą ekspozycję na ryzyko związane z kwestiami zrównoważonego rozwoju i będą miały mniejszy wpływ na wyniki finansowe w przypadku wystąpienia takiego ryzyka.
- **Projekt produktu:** Fundusze z wyraźnymi celami uwzględnienia aspektów środowiskowych lub społecznych bądź z wyraźnymi celami zrównoważonego rozwoju, przyjmują strategię inwestycyjną, które zwiększają ekspozycję na tematy związane ze zrównoważonym rozwojem, a zatem mają większą ekspozycję na zdarzenia związane z tego typu ryzykiem. Ponieważ Fundusze te mają większą ekspozycję na tematy związane ze zrównoważonym rozwojem, mogą spodziewać się większego wpływu na wyniki finansowe w przypadku wystąpienia ryzyka związanego z kwestiami zrównoważonego rozwoju.

BlackRock klasyfikuje każdy z powyższych czynników i agreguje oceny czynników do ogólnej klasyfikacji funduszu jako istotny lub nieistotny.

Ryzyko związane z kwestiami zrównoważonego rozwoju – fundusze rynku pieniężnego

O ile ryzyko związane z kwestiami zrównoważonego rozwoju może nastąpić na wiele sposobów i negatywnie wpłynąć na wartość instrumentów bazowych, w przypadku funduszy posiadających instrumenty krótkoterminowe to ryzyko może być niższe, ponieważ zwykle objawia się ono w dłuższym horyzoncie czasowym (np. ryzyko związane z przejściem na gospodarkę o niższej emisji dwutlenku węgla). Na podobnej zasadzie, ponieważ fundusze rynku pieniężnego inwestują większą część środków w instrumenty emitowane przez określone segmenty rynku, takie jak usługi finansowe, lub w obligacje rządowe, mogą być narażone na niższy poziom ryzyka związanego ze zrównoważonym rozwojem, takiego jak ryzyko fizyczne związane ze środowiskiem, które mogłoby mieć większy wpływ na te przedsiębiorstwa lub sektory rynku narażone na te ryzyka ze względu na charakter procesów produkcyjnych, łańcuchów dostaw lub wykorzystania zasobów.

Badanie Wskaźników Referencyjnych ESG

Niektóre Fundusze dążą do odwzorowania wyników Wskaźnika Referencyjnego, który według jego dostawcy ma być weryfikowany w oparciu o kryteria ESG i wyklucza emitentów zaangażowanych lub czerpiących dochody (powyżej progu określonego przez dostawcę indeksu) z niektórych działalności biznesowych, bądź wazienia emitentów w ramach Wskaźnika Referencyjnego w celu optymalizacji wyników ESG przy każdym równoważeniu indeksu. Inwestorzy powinni zatem być usatysfakcjonowani z zakresu weryfikacji ESG przeprowadzanej przez Wskaźnik Referencyjny przed zainwestowaniem w dany Fundusz.

Sentyment inwestorów wobec emitentów postrzeganych jako świadomych kwestii ESG lub nastawienia wobec koncepcji ESG może z czasem ulec zmianie, co może mieć wpływ na popyt na inwestycje oparte o ESG, a także wpływać na ich wyniki.

Ze względu na zastosowanie kryteriów ESG do odpowiedniego Indeksu Macierzystego / spektrum inwestycyjnego w celu ustalenia, czy kwalifikuje się on do włączenia do właściwego Wskaźnika Referencyjnego, Wskaźnik Referencyjny będzie obejmował węższe spektrum papierów wartościowych w porównaniu ze Indekssem Macierzystym / spektrum inwestycyjnym, a papiery wartościowe Wskaźnika Referencyjnego będą prawdopodobnie miały również inne wagi sektorowe GICS i wagi czynnikowe w porównaniu z Indekssem Macierzystym / spektrum inwestycyjnym. W przypadku gdy Wskaźnik Referencyjny będzie celował w podobny profil ryzyka do Indeksu Macierzystego / spektrum inwestycyjnego, może mieć on jednak inny profil wyników niż Indeks Macierzysty / spektrum inwestycyjne ze względu na węższy zakres papierów wartościowych Wskaźnika Referencyjnego. To węższe spektrum papierów wartościowych niekoniecznie musi radzić sobie równie dobrze, jak te papiery wartościowe, które nie spełniają kryteriów kontroli ESG, co może niekorzystnie wpłynąć na wyniki Funduszu w stosunku do innego programu zbiorowego inwestowania, który śledzi Indeks Macierzysty / spektrum inwestycyjne. Dostawca indeksu Wskaźnika Referencyjnego może dodać zastosowanie kryteriów wyłączających opartych na ESG, które mogą skutkować rezygnacją z możliwości zakupu przez dany Fundusz, lub w inny sposób zmniejszając ekspozycję na niektóre papiery wartościowe lub ich zaniżenie, jeżeli w przeciwnym wypadku byłoby korzystne przeprowadzenie takiego zakupu lub utrzymanie posiadania takich papierów wartościowych, i/lub sprzedając papiery wartościowe ze względu na ich charakterystykę w zakresie ESG, kiedy w przeciwnym wypadku mogłoby to być niekorzystne. W związku z tym stosowanie takich kryteriów może mieć wpływ na wyniki inwestycji danego Funduszu.

Badanie Wskaźnika Referencyjnego pod względem jego kryteriów ESG jest zazwyczaj przeprowadzane przez dostawcę indeksu tylko podczas równoważenia indeksu, chociaż niektóre indeksy mogą być badane przez dostawcę indeksu pod względem przypadków naruszenia UNGC podczas okresowych przeglądów pomiędzy równoważeniami indeksu. Firmy, które wcześniej spełniały kryteria kwalifikacji Wskaźnika Referencyjnego i w związku z tym zostały włączone do tego Wskaźnika Referencyjnego oraz do Funduszu, mogą nieoczekiwanie lub nagle odczuć skutki poważnych kontrowersji, które negatywnie wpływają na ich cenę, a tym samym na wyniki Funduszu. W przypadku gdy firmy te należą aktualnie do Wskaźnika Referencyjnego, pozostaną one w tym Wskaźniku Referencyjnym i w związku z tym będą nadal w posiadaniu Funduszu do następnego zaplanowanego równoważenia (lub przeglądu okresowego), gdy dana spółka przestanie wchodzić w skład Wskaźnika Referencyjnego, a likwidacja pozycji będzie możliwa do zrealizowania (w opinii Zarządzającego Inwestycjami). Fundusz śledzący taki Wskaźnik Referencyjny może zatem zaprzestać spełniania kryteriów ESG pomiędzy równoważeniami indeksu, dopóki Wskaźnik Referencyjny nie zostanie ponownie zrównoważony zgodnie ze swoimi kryteriami indeksowymi, kiedy to Fundusz również zostanie zrównoważony zgodnie ze swoim Wskaźnikiem Referencyjnym. W momencie gdy ze Wskaźnika Referencyjnego zostaną wykluczone papiery wartościowe, których dotyczy ta sytuacja, cena papierów wartościowych (w szczególności papierów wartościowych spółek dotkniętych wydarzeniem budzącym poważne kontrowersje) mogła już ulec obniżeniu i nie powróci do poprzedniego poziomu, a zatem Fundusz mógłby sprzedawać te papiery po stosunkowo niskiej cenie.

Weryfikacja emitentów w celu włączenia ich do Wskaźnika Referencyjnego Funduszu jest przeprowadzana przez dostawcę indeksu na podstawie ratingu lub kryteriów weryfikacji ESG dostawcy indeksu lub innych stron trzecich. Może to być uzależnione od informacji i danych uzyskanych od zewnętrznych dostawców danych, które mogą być niekompletne, niedokładne lub niespójne. Może również wystąpić opóźnienie między datą pozyskania danych a datą ich wykorzystania, co może wpłynąć na aktualność i jakość danych. Żaden z Funduszy ani Zarządzający czy Zarządzający Inwestycjami nie składa żadnych oświadczeń ani nie udziela żadnych gwarancji, wyraźnych czy dorozumianych, w odniesieniu do uczciwości, poprawności, dokładności, zasadności lub kompletności informacji/danych dostawcy indeksu, ratingów ESG, kryteriów kwalifikacji czy sposobu ich wdrażania. W przypadku, gdy status papieru wartościowego uznanego wcześniej za kwalifikujący się do włączenia do Wskaźnika Referencyjnego ulegnie zmianie, żaden z Funduszy ani Zarządzający czy Zarządzający Inwestycjami nie przyjmuje jakiegokolwiek odpowiedzialności w związku z taką zmianą. W celu uniknięcia wątpliwości – żaden z Funduszy, Zarządzający ani Zarządzający Inwestycjami, nie jest odpowiedzialny za zapewnienie, że papiery wartościowe wchodzące w skład Wskaźnika Referencyjnego będą spełniać kryteria kwalifikacji stosowane przez dostawcę indeksu ani za zapewnienie, że ratingi ESG nadane każdemu papierowi wartościowemu przez dostawcę indeksu lub inne strony trzecie są ważne.

Zakres, w jakim Fundusz może spełnić swoje zobowiązania lub cele w zakresie zrównoważonego rozwoju, może się zmieniać na bieżąco ze względu na takie czynniki, jak warunki rynkowe, wyniki ESG inwestycji bazowych oraz metodologia stosowana przez dostawcę Wskaźnika Referencyjnego dla Funduszu. Jeżeli wyniki Funduszu spadną poniżej zobowiązań dotyczących zrównoważonego rozwoju, Zarządzający Inwestycjami podejmie kroki w celu przywrócenia zgodności Funduszu z jego zobowiązaniami dotyczącymi zrównoważonego rozwoju w momencie następnego równoważenia Wskaźnika Referencyjnego.

Weryfikacje i standardy ESG to obszary rozwijające się, dlatego weryfikacje i rating ESG stosowane przez dostawcę indeksu mogą ewoluować i zmieniać się w miarę upływu czasu.

Fundusz może korzystać z FIP oraz prowadzić programy zbiorowego inwestowania, które mogą nie spełniać ratingów/kryteriów ESG stosowanych przez danego dostawcę indeksu. Fundusz może uzyskać ograniczoną ekspozycję (w tym, między innymi, na instrumenty pochodne i tytuły lub jednostki innych programów zbiorowego inwestowania) na emitentów z ekspozycjami, które mogą nie spełniać wymogów społecznie odpowiedzialnego inwestowania (socially responsible investment; „SRI”) i/lub kryteriów ESG stosowanych przez dostawcę indeksu. Możliwe są potencjalne niespójności w kryteriach ESG lub ratingach ESG stosowanych przez bazowe programy zbiorowego inwestowania, w które inwestuje Fundusz. Fundusz może również angażować się w pożyczanie papierów wartościowych i uzyskiwać zabezpieczenia, które mogą nie spełniać wymogów SRI i/lub kryteriów ESG stosowanych przez dostawcę indeksu.

Fundusze z kategoriami ESG lub oznaczeniami krajów

Niektóre Fundusze przyjęły lub uzyskały kategorię ESG (na przykład zgodnie z przepisami rozporządzenia SFDR lub francuskiego AMF) bądź oznaczenia krajów (na przykład belgijskiego Febelfin lub francuskiego SRI). W przypadku gdy takie Fundusze śledzą Wskaźnik Referencyjny i przestają spełniać wymogi kategorii ESG lub oznaczeń, zakłada się, że zostaną przywrócone do zgodności z odpowiednimi Wskaźnikami Referencyjnymi w chwili lub w okolicach następnego równoważenia indeksu. W takim momencie Fundusze będą równoważone zgodnie z odpowiednimi Wskaźnikami Referencyjnymi, z zastrzeżeniem wszelkich ograniczeń mających zastosowanie do Funduszy w wyniku kategoryzacji ESG lub oznaczeń krajów, ale niezastosowanych przez dostawcę indeksu do Wskaźników Referencyjnych (niezależnie od tego, czy z powodu ograniczeń niebędących częścią metodologii indeksu, czy też w wyniku błędu). Jeżeli Fundusz nie może posiadać papieru wartościowego we Wskaźniku Referencyjnym, aby spełnić ograniczenie wynikające z kategoryzacji ESG lub oznaczenia kraju, czego nie spełnia Wskaźnik Referencyjny, może to zwiększyć różnicę w śledzeniu i błąd śledzenia Funduszu. Wzrost może być pogłębiony przez zmienność rynku.

Okresowo mogą występować warunki, w których dostawca indeksu stwierdza, że nie jest możliwe przywrócenie równowagi Wskaźnika Referencyjnego w celu spełnienia, na zasadzie optymalnej, wszystkich celów ESG i celów innych niż ESG Wskaźnika Referencyjnego w tym samym czasie, a dostawca indeksu może zdecydować o zredukowaniu pewnych celów ESG lub celów innych niż ESG na podstawie swoich zasad w celu przeprowadzenia

równoważenia. Jeśli tak się stanie, będzie to miało z kolei wpływ na wyniki Funduszu śledzącego taki Wskaźnik Referencyjny podczas równoważenia.

Zasady i standardy dotyczące kategorii ESG i oznaczeń są rozwijającym się obszarem. W miarę rozwoju takich zasad w czasie mogą się stać bardziej rygorystyczne i odbiegać od metodologii indeksów oraz celów inwestycyjnych, polityki lub strategii Funduszy, a nawet pozostawać ze sobą w sprzeczności. Kontynuacja przestrzegania przez Fundusz zmieniających się przepisów przy jednoczesnym utrzymaniu dotychczasowego celu inwestycyjnego, polityki i strategii może być niemożliwa lub niewykonalna albo może nie być zgodna z najlepszym interesem Funduszu i jego udziałowców jako całości. W takich sytuacjach Fundusz może zrezygnować z posiadania określonych kategorii ESG lub oznaczeń po upływie wyznaczonego okresu na zachowanie zgodności z obowiązującymi zasadami dotyczącymi kategorii ESG lub oznaczeń.

Dodatkowe ryzyko związane z funduszami iShares \$ Corp Bond ESG Paris-Aligned Climate UCITS ETF, iShares \$ High Yield Corp Bond ESG Paris-Aligned Climate UCITS ETF, iShares € Corp Bond ESG Paris-Aligned Climate UCITS ETF, iShares € High Yield Corp Bond ESG Paris-Aligned Climate UCITS ETF, iShares MSCI Pacific ex-Japan CTB Enhanced ESG UCITS ETF i iShares MSCI World Paris-Aligned Climate UCITS ETF

Wskaźnik Referencyjny funduszu iShares MSCI Pacific ex-Japan CTB Enhanced ESG UCITS ETF jest oznaczony przez dostawcę indeksu jako unijny wskaźnik przekształcenia w odpowiedzi na zmiany klimatyczne w rozumieniu rozporządzenia w sprawie wskaźników referencyjnych. Wskaźnik Referencyjny ma na celu zapewnienie ekspozycji na portfel, który znajduje się na trajektorii w kierunku redukcji emisji dwutlenku węgla w sposób zgodny z długoterminowymi celami porozumienia paryskiego w zakresie globalnego ocieplenia.

Wskaźnik Referencyjny funduszy iShares \$ Corp Bond ESG Paris-Aligned Climate UCITS ETF, iShares \$ High Yield Corp Bond ESG Paris-Aligned Climate UCITS ETF, iShares € Corp Bond ESG Paris-Aligned Climate UCITS ETF, iShares € High Yield Corp Bond ESG Paris-Aligned Climate UCITS ETF oraz iShares MSCI World Paris-Aligned Climate UCITS ETF jest oznaczony przez dostawcę indeksu jako unijny wskaźnik referencyjny dostosowany do porozumienia paryskiego w rozumieniu rozporządzenia w sprawie wskaźników referencyjnych. Wskaźnik Referencyjny ma na celu zapewnienie ekspozycji na emitentów z poziomami emisji dwutlenku węgla zgodnymi z długoterminowymi celami porozumienia paryskiego w zakresie globalnego ocieplenia.

Weryfikacja emitentów w celu włączenia ich do Wskaźnika Referencyjnego jest przeprowadzana przez dostawcę indeksu na podstawie ratingu i/lub kryteriów weryfikacji ESG dostawcy indeksu. Może to być uzależnione od informacji i danych uzyskanych od zewnętrznych dostawców danych, które mogą być niekompletne, niedokładne lub niespójne. Ponieważ niektóre cele dotyczące zmian klimatycznych w ramach unijnych wskaźników referencyjnych dostosowanych do porozumienia paryskiego oraz Wskaźników Referencyjnych Transformacji Klimatycznej wybiegają w przyszłość, szczególnie trudno jest zapewnić lub upewnić się, że odpowiedni emitenci będą w stanie osiągnąć takie cele dotyczące zmian klimatycznych, a tym samym że odpowiedni Wskaźnik Referencyjny, oraz Fundusz śledzący taki Wskaźnik Referencyjny, również będą w stanie osiągnąć takie cele. Żaden z Funduszy ani Zarządzający Inwestycjami nie składa żadnych oświadczeń ani nie udziela żadnych gwarancji, wyraźnych czy dorozumianych, w odniesieniu do uczciwości, poprawności, dokładności, zasadności lub kompletności informacji/danych dostawcy indeksu, ratingów ESG, kryteriów kwalifikacji czy sposobu ich wdrażania. W przypadku, gdy status papieru wartościowego uznanego wcześniej za kwalifikujący się do włączenia do Wskaźnika Referencyjnego ulegnie zmianie, żaden z Funduszy ani Zarządzający czy Zarządzający Inwestycjami nie przyjmuje jakiegokolwiek odpowiedzialności w związku z taką zmianą. W celu uniknięcia wątpliwości żaden z Funduszy, Zarządzający ani Zarządzający Inwestycjami nie będzie odpowiadać za monitorowanie papierów wartościowych wchodzących w skład Wskaźnika Referencyjnego w oparciu o kryteria kwalifikacji stosowane przez dostawcę wskaźnika, oceniać ważność ratingów ESG przyznanych każdemu z papierów wartościowych przez dostawcę wskaźnika, ani oceniać ważność jakiegokolwiek oznaczenia nadanego Wskaźnikowi Referencyjnemu przez dostawcę wskaźnika.

Stosowanie uprawnień we Wskaźnikach Referencyjnych

Wskaźniki Referencyjne odzwierciedlane przez niektóre Fundusze wykorzystują proces optymalizacji, aby osiągnąć wiele celów indeksowych w swojej metodologii indeksów przy równoważeniu. Mogą wystąpić sytuacje, w których w ramach procesu optymalizacji nie da się osiągnąć wszystkich celów jednocześnie. W takich przypadkach metodologia indeksu może pozwolić na pewne odstępstwa dotyczące celu, aby osiągnąć inne cele przy równoważeniu. Odstępstwa mogą być stosowane w predefiniowanych krokach względem jednego lub większej liczby celów w określonej kolejności. Mogą wystąpić też sytuacje wymagające zastosowania odstępstw względem kilku celów w przypadku, gdy realizowane są tylko minimalne niezbędne zobowiązania na potrzeby równoważenia tego indeksu. Jeśli mimo zastosowania wszystkich dozwolonych odstępstw optymalizacja pozostanie niemożliwa do zrealizowania, dostawca indeksu może zastosować dalsze wyjątki w odniesieniu do innych celów indeksu. Przykładowo indeks odzwierciedlający aspekty środowiskowe lub społeczne może w pierwszej kolejności kosztem innych celów, takich jak błąd śledzenia i/lub cele finansowe, zrównoważyć Wskaźnik Referencyjny w celu osiągnięcia minimalnych niezbędnych aspektów środowiskowych i społecznych, o ile jest to możliwe, chyba że z ujawnionych informacji metodologii indeksu wynika jednoznacznie inaczej. W celu zachowania klasyfikacji SFDR Funduszu lub innego oznaczenia kraju Fundusz odzwierciedlający taki Wskaźnik Referencyjny będzie w podobny sposób objęty wyjątkami. W takich okolicznościach może to mieć negatywny wpływ na zwrot lub koszty równoważenia Funduszu albo wzrost błędu śledzenia Wskaźnika Referencyjnego w stosunku do jego indeksu macierzystego.

Ryzyko związane z inwestowaniem w pasywnie zarządzane Fundusze Inwestycyjne typu ETF

odzwierciedlające skład indeksu

Ryzyko inwestowania pasywnego

Fundusze nie są aktywnie zarządzane i mogą podlegać wpływom ogólnego spadku segmentów rynku związanych z ich odnośnymi Wskaźnikami Referencyjnymi. Fundusze inwestują w papiery wartościowe zawarte w odpowiednich Wskaźnikach Referencyjnych lub dla nich reprezentatywne. Fundusze nie podejmują prób zajmowania pozycji obronnych w żadnych warunkach rynkowych, w tym na rynkach o tendencji spadkowej.

Ryzyko błędnego odwzorowania indeksu

Fundusze, zgodnie z swoimi celami inwestycyjnymi, dążą do odwzorowania wyników przyjętych Wskaźników Referencyjnych poprzez strategię replikacji lub optymalizacji. Nie można jednak zapewnić, że stopień odwzorowania będzie pełny. Z Funduszami wiąże się ryzyko błędnego odwzorowania, czyli ryzyko sytuacji, w której osiągnięte przez nie zyski nie będą w pełni skorelowane z zyskami ich Wskaźników Referencyjnych. Wspomniany błąd odwzorowania może wynikać z braku możliwości utrzymywania dokładnie takich samych składników Wskaźnika Referencyjnego (choć nie jest to oczekiwana przyczyna błędu odwzorowania dla funduszy niereplikujących), np. w przypadku lokalnych ograniczeń w obrocie rynkowym, niewielkich składników nie płynnych, tymczasowej niedostępności lub przerwy w obrocie niektórymi papierami wartościowymi wchodzącymi w skład Wskaźnika Referencyjnego lub w celu spełnienia kryteriów ESG Funduszu, jego kategoryzacji lub oznaczeń, i/lub w przypadku gdy Regulacje bądź inne ograniczenia prawne ograniczają ekspozycję na składniki Wskaźnika Referencyjnego. W przypadku Funduszu podlegającego przepisom Artykułu 8 lub Artykułu 9 albo Funduszu z oznaczeniem kraju błąd w śledzeniu może wynikać z tego, że taki Fundusz nie może posiadać papieru wartościowego w swoim Wskaźniku Referencyjnym ze względu na konieczność przestrzegania ograniczenia mającego zastosowanie do Funduszu w wyniku jego kategoryzacji ESG lub oznaczenia kraju, ale niestosowanego przez podmiot dostarczający indeks (celowo lub w wyniku błędu) do Wskaźnika Referencyjnego.

W przypadku gdy Wskaźnik Referencyjny Funduszu będzie podlegać równoważeniu, a Fundusz będzie starał się odpowiednio zrównoważyć swój portfel, Fundusz może doświadczyć błędu odwzorowania, jeśli równoważenie portfela Funduszu nie utrzyma dokładnego lub równoczesnego dostosowania, czy to na zasadzie replikacji, czy optymalizacji, do Wskaźnika Referencyjnego. Na przykład Fundusz może potrzebować czasu na zakończenie wdrażania równoważenia po zrównoważeniu swojego Wskaźnika Referencyjnego. Ponadto Fundusz śledzący Wskaźnik Referencyjny o celach lub cechach ESG może odnotować odchylenie od wyników lub ryzyka ESG swojego Wskaźnika Referencyjnego. Do celów zachowania płynności Fundusze mogą utrzymywać część swoich aktywów netto w gotówce. Takie środki pieniężne nie będą podlegały wzrostom i spadkom zgodnie wraz ze zmianami w odpowiednich Wskaźnikach Referencyjnych. Ponadto Spółka korzysta z licencji na indeksy udzielonych przez zewnętrznych dostawców indeksów w celu użycia i odwzorowania Wskaźników Referencyjnych dla swoich Funduszy. Wypowiedzenie umowy licencji na indeks lub zmiana jej warunków przez dostawcę indeksu będzie mieć wpływ na zdolność odpowiednich Funduszy do dalszego wykorzystywania i odzwierciedlania ich Wskaźników Referencyjnych oraz osiągnięcia założonych celów inwestycyjnych. W takich okolicznościach w celu realizacji celu inwestycyjnego, Fundusz może również uzyskać ekspozycję na Wskaźnik Referencyjny poprzez inwestycje w inne instrumenty finansowe, w tym FDI, zgodnie ze swoją polityką inwestycyjną. Ewentualnie Dyrektorzy mogą podjąć takie działania, jakie opisano w sekcji zatytułowanej „Wskaźniki referencyjne”. Niezależnie od warunków rynkowych, celem Funduszy jest odzwierciedlenie wyników ich odpowiednich Wskaźników Referencyjnych i nie dążą one do osiągnięcia lepszych wyników niż ich odpowiednie Wskaźniki Referencyjne.

Strategia optymalizacji

Odtwarzanie przez niektóre Fundusze ich odpowiednich Wskaźników Referencyjnych może nie być praktyczne lub opłacalne. Jeżeli polityka inwestycyjna Funduszu nie przewiduje odtwarzania jego Wskaźnika Referencyjnego, takie Fundusze mogą stosować techniki optymalizacji w celu odzwierciedlenia wyników ich odpowiednich Wskaźników Referencyjnych. Techniki optymalizacji mogą obejmować strategiczną selekcję niektórych (zamiast wszystkich) papierów wartościowych wchodzących w skład Wskaźnika Referencyjnego, utrzymywania papierów wartościowych w innych proporcjach niż proporcje Wskaźnika Referencyjnego i/lub korzystanie z FIP w celu odzwierciedlenia notowań niektórych papierów wartościowych wchodzących w skład Wskaźnika Referencyjnego. Zarządzający Inwestycjami może również wybierać papiery wartościowe niewchodzące w skład danego Wskaźnika Referencyjnego, jeżeli pozwalają one osiągnąć podobne wyniki z inwestycji (przy analogicznym profilu ryzyka), co określone papiery wartościowe wchodzące w skład Wskaźnika Referencyjnego. Z Funduszami stosującymi techniki optymalizacji może wiązać się ryzyko błędnego odwzorowania, czyli ryzyko sytuacji, w której zysk funduszy może nie odwzorować dokładnie wyniku Wskaźnika Referencyjnego.

Ryzyko związane z indeksem

Zgodnie z niniejszym Prospektem, w celu realizacji celu inwestycyjnego, każdy Fundusz dąży do osiągnięcia zysku, który zasadniczo odpowiada cenie i rentowności – przed potrąceniem opłat i wydatków – odnośnego Wskaźnika Referencyjnego publikowanego przez dostawcę indeksu. Nie można zapewnić, że dostawca indeksu poprawnie ustali skład Wskaźnika Referencyjnego, ani że Indeks ten będzie poprawnie ustalony i obliczany. Dostawca indeksu przedstawia opis celu, jaki Wskaźnik Referencyjny ma osiągnąć, lecz nie udziela gwarancji ani nie przyjmuje odpowiedzialności z tytułu jakości, poprawności czy kompletności danych dotyczących indeksu odniesienia, ani nie gwarantuje, że Wskaźnik Referencyjny będzie zgodny z opisaną metodologią tworzenia indeksu.

Zadaniem Zarządzającego Inwestycjami, jak opisano w niniejszym Prospekcie, jest zarządzanie Funduszami zgodnie z dostarczonym mu odpowiednim Wskaźnikiem Referencyjnym. W związku z tym Zarządzający Inwestycjami nie udziela żadnej gwarancji w odniesieniu do błędów dostawcy indeksu. Błędy w jakości, dokładności i kompletności danych mogą pojawiać się od czasu do czasu i mogą nie zostać zidentyfikowane i skorygowane przez pewien czas, szczególnie w przypadku indeksów rzadziej używanych. Zakres i jakość danych dotyczących emitentów i emisji (w szczególności nowych emisji) związanych z ESG może się różnić w zależności od klasy aktywów, ekspozycji rynkowej, sektorów lub typów instrumentów. W związku z tym zyski, straty lub koszty

związane z błędem dostawcy indeksu będą ponoszone przez Fundusze i ich inwestorów. Na przykład w okresie, w którym Wskaźnik Referencyjny będzie zawierał nieprawidłowe składniki, Fundusz odzwierciedlający taki opublikowany Wskaźnik Referencyjny będzie posiadał ekspozycje rynkową na takie jego składniki oraz będzie miał niedostateczną ekspozycję na składniki, które powinny znaleźć się we Wskaźniku Referencyjnym. W związku z tym błędy mogą mieć negatywny lub pozytywny wpływ na wyniki Funduszy i ich inwestorów. Inwestorzy powinni rozumieć, że wszelkie zyski wynikające z błędów dostawcy indeksu zostaną zatrzymane przez Fundusze i ich inwestorów, a wszelkie straty wynikające z takich błędów będą ponoszone przez Fundusze i ich inwestorów.

Oprócz zaplanowanych procesów równoważenia dostawca indeksu może przeprowadzać dodatkowe doraźne równoważenia Wskaźnika Referencyjnego, na przykład w celu skorygowania błędu w wyborze składników indeksu. W przypadku gdy Wskaźnik Referencyjny Funduszu będzie równoważony, a Fundusz z kolei będzie równoważył swój portfel w celu dostosowania go do Wskaźnika Referencyjnego, wszelkie koszty transakcyjne (w tym wszelkie podatki od zysków kapitałowych i/lub podatki od transakcji) oraz ekspozycje rynkowe wynikające z takiego równoważenia portfela będą bezpośrednio ponoszone przez Fundusz i jego inwestorów. Nieplanowane równoważenia Wskaźnika Referencyjnego mogą również narażać Fundusze na ryzyko błędu odwzorowania, tzn. ryzyko, że ich zwroty nie będą dokładnie odzwierciedlać wyników Wskaźnika Referencyjnego. W związku z tym błędy i dodatkowe równoważenia doraźne przeprowadzane przez dostawcę indeksu w stosunku do Wskaźnika Referencyjnego mogą zwiększyć koszty i ryzyko rynkowe związane z danym Funduszem.

W odniesieniu do Funduszy, które bezpośrednio inwestują w papiery wartościowe Królestwa Arabii Saudyjskiej, zakup papierów wartościowych Królestwa Arabii Saudyjskiej wymaga, aby środki pieniężne z tytułu takich transakcji zostały rozliczone na odpowiednim rachunku powierniczym dwa dni robocze po dacie odpowiedniej transakcji („Wymóg rozliczenia środków pieniężnych na zasadzie T+2 w Królestwie Arabii Saudyjskiej”). Równoważenie Funduszy, które bezpośrednio inwestują w papiery wartościowe Królestwa Arabii Saudyjskiej, może nie być w stanie spełnić Wymogu rozliczenia środków pieniężnych na zasadzie T+2 w Królestwie Arabii Saudyjskiej, jeżeli Fundusze te nie będą miały wystarczającej ilości dostępnych środków pieniężnych, a zamiast tego będą polegały na pożyczce środków pieniężnych od odpowiedniego powiernika w celu zapłaty za papiery wartościowe Królestwa Arabii Saudyjskiej.

Nieplanowane równoważenia Wskaźnika Referencyjnego mogą również narażać Fundusze na ryzyko błędu odwzorowania, tzn. ryzyko, że ich zwroty nie będą dokładnie odzwierciedlać wyników Wskaźnika Referencyjnego. W związku z tym błędy i dodatkowe równoważenia doraźne przeprowadzane przez dostawcę indeksu w stosunku do Wskaźnika Referencyjnego mogą zwiększyć koszty i ryzyko rynkowe związane z danym Funduszem.

Ryzyko zakłócenia indeksu

Zakłócenia w obliczaniu i publikacji Wskaźnika Referencyjnego („Zdarzenia zakłócające indeks”) obejmują m.in. sytuacje, w których: poziom Wskaźnika Referencyjnego jest uznawany za niedokładny lub nie odzwierciedla rzeczywistych zmian na rynku, nie jest możliwe uzyskanie ceny lub wartości jednego lub kilku składników Wskaźnika Referencyjnego (np. z powodu utraty płynności lub zawieszenia notowań na giełdzie), dostawca indeksu nie obliczy i nie opublikuje poziomu Wskaźnika Referencyjnego lub Wskaźnik Referencyjny zostanie tymczasowo zawieszony lub trwale wycofany przez jego dostawcę. Takie Zdarzenia zakłócające indeks mogą mieć wpływ na dokładność i/lub dostępność publikowanej ceny Wskaźnika Referencyjnego, a w niektórych przypadkach również na Wartość Aktywów Netto Funduszu.

Ryzyko związane z inwestowaniem w Fundusze Inwestycyjne typu ETF

Ryzyko Koncentracji Upoważnionego Uczestnika

Tylko Upoważniony Uczestnik może angażować się w transakcje tworzenia lub umarzania bezpośrednio z Funduszami. Niektóre Fundusze posiadają ograniczoną liczbę instytucji działających jako Upoważnieni Uczestnicy. W zakresie, w jakim instytucje te wycofują się z działalności lub nie będą w stanie kontynuować realizacji zleceń tworzenia i/lub umarzania w odniesieniu do Funduszy, a żaden inny Upoważniony Uczestnik nie będzie w stanie podjąć dalszych działań w celu realizacji zleceń tworzenia i/lub umarzania, Tytuły Uczestnictwa mogą być przedmiotem obrotu z dyskontem do Wartości Aktywów Netto Funduszy oraz podlegać usunięciu z rynku.

Ryzyko związane z obrotem wtórnym

Tytuły uczestnictwa będą zasadniczo przedmiotem obrotu na głównym rynku giełdy LSE, Euronext, SIX, Borsa Italiana lub Xetra oraz mogą być notowane lub być przedmiotem obrotu na innych giełdach. Nie ma pewności, że Tytuły Uczestnictwa będą płynne na jednej lub wielu giełdach papierów wartościowych lub że cena rynkowa, po której Tytuły Uczestnictwa będą przedmiotem obrotu na giełdzie, będzie taka sama jak Wartość Aktywów Netto na Tytuł Uczestnictwa. Nie można zagwarantować, że po wprowadzeniu Tytułów Uczestnictwa na giełdę lub do obrotu na tej giełdzie pozostaną notowane lub będą przedmiotem obrotu na tej giełdzie.

Ryzyko zawieszenia obrotu na rynkach lokalnych

Na niektórych rynkach (w tym, między innymi, na Tajwanie) obrót na lokalnej giełdzie może być prowadzony przez jednego lub niewielką liczbę właścicieli rachunków na rynku lokalnym. Jeżeli taki właściciel rachunku nie przekáže papierów wartościowych lub środków pieniężnych w odniesieniu do transakcji, istnieje ryzyko zawieszenia obrotu w odniesieniu do wszystkich Funduszy, które realizują transakcje na rynku lokalnym za pośrednictwem takiego właściciela rachunku. Ryzyko to może wzrosnąć w przypadku, gdy Fundusz uczestniczy w programie pożyczania papierów wartościowych. Zawieszenie w każdym przypadku może zwiększyć koszty Funduszu.

Ryzyko kontrahenta i ryzyko handlowe

Ryzyko kontrahenta

Spółka jest narażona na ryzyko kredytowe dotyczące kontrahentów, z którymi zawiera transakcje, a także

potencjalnie na ryzyko braku rozliczenia transakcji. Ryzyko kredytowe oznacza możliwość, że kontrahent będący stroną transakcji na instrumentach finansowych nie wykona zobowiązań, jakie na nim ciąży wobec Spółki. Obejmuje to kontrahentów wszelkich transakcji dotyczących FIP zawieranych przez Fundusz. Zawieranie transakcji na FIP bez zabezpieczenia powoduje powstanie bezpośredniej ekspozycji na ryzyko kontrahenta. Spółka ogranicza znaczną część ponoszonego ryzyka kredytowego dotyczącego kontrahentów w ramach transakcji na FIP, żądając zabezpieczenia o wartości co najmniej równej wartości ekspozycji wobec danego kontrahenta, jednak w zakresie, w jakim dany FIP nie jest w pełni objęty zabezpieczeniem, niewypełnienie przez kontrahenta ciężących na nim zobowiązań może spowodować obniżenie wartości Funduszu. Walutowe kontrakty forward wykorzystywane przez Klasy Tytułów Uczestnictwa z Zabezpieczeniem Walutowym w celu zabezpieczenia ryzyka walutowego nie są zabezpieczone. Klasy Tytułów Uczestnictwa z Zabezpieczeniem Walutowym mają niezabezpieczoną ekspozycję na ryzyko kontrahenta w przypadku takich kontrahentów walutowych w odniesieniu do FIP, z zastrzeżeniem limitów inwestycyjnych określonych w Załącznikach II i III oraz z zastrzeżeniem, że Klasy Tytułów Uczestnictwa z Zabezpieczeniem Walutowym nie mogą posiadać pozycji zabezpieczonych powyżej 105% ich Wartości Aktywów Netto. Na dzień sporządzenia niniejszego Prospektu State Street jest jedynym partnerem dla forwardów walutowych wykorzystywanych przez Klasy Tytułów Uczestnictwa z Zabezpieczeniem Walutowym. Każdy nowy kontrahent jest poddawany formalnej weryfikacji, a wobec zaakceptowanych kontrahentów prowadzony jest na bieżąco monitoring i weryfikacja ich statusu. Spółka aktywnie nadzoruje ekspozycję na ryzyko kontrahenta oraz zarządza otrzymanymi zabezpieczeniami zawieranych transakcji. Ekspozycja na ryzyko kontrahenta jest przedmiotem ograniczeń inwestycyjnych określonych w Załączniku III.

Ryzyko kontrahenta wobec Depozytariusza i innych depozytariuszy

Spółka będzie narażona na ryzyko kredytowe Depozytariusza lub dowolnego depozytariusza, z którego usług korzysta Depozytariusz, w przypadku gdy środki pieniężne lub inne aktywa będą przechowywane przez Depozytariusza lub innych depozytariuszy. Ryzyko kredytowe oznacza możliwość, że kontrahent będący stroną transakcji na instrumentach finansowych nie wykona zobowiązań, jakie na nim ciąży wobec Spółki. Środki pieniężne będące w posiadaniu Depozytariusza i innych depozytariuszy nie będą w praktyce rozdzielane, lecz będą stanowiły wierzycelność Depozytariusza lub innych depozytariuszy wobec Spółki jako deponenta. Takie środki pieniężne będą przechowywane wspólnie ze środkami pieniężnymi należącymi do innych Klientów Depozytariusza i/lub innych depozytariuszy. W przypadku niewypłacalności Depozytariusza lub innych depozytariuszy Spółka będzie traktowana jako ogólny, niezabezpieczony wierzyciel Depozytariusza lub innych depozytariuszy w odniesieniu do należących do Spółki środków pieniężnych. Spółka może mieć trudności z odzyskaniem takich wierzycelności i/lub odzyskać je z opóźnieniem, może nie odzyskać ich pełnej kwoty lub nie odzyskać ich w ogóle. W konsekwencji odpowiednie Fundusze mogą utracić część lub całość środków pieniężnych. Papiery wartościowe Spółki są jednak przechowywane przez Depozytariusza i wykorzystywanych przez niego powierników pomocniczych na oddzielnych rachunkach i powinny być chronione na wypadek niewypłacalności Depozytariusza powierników pomocniczych. Spółka może zawierać dodatkowe porozumienia (np. lokować środki pieniężne w programach zbiorowego inwestowania na rynku pieniężnym) w celu ograniczenia ryzyka kredytowego związanego z posiadanymi środkami pieniężnymi, ale w rezultacie może być narażona na inne rodzaje ryzyka.

W celu ograniczania ryzyka ponoszonego przez Spółkę w związku ze współpracą z Depozytariuszem, Zarządzający Inwestycjami stosuje określone procedury, aby zapewnić, że Depozytariusz to podmiot cieszący się dobrą reputacją i że poziom ryzyka kredytowego jest możliwy do przyjęcia dla Spółki. W przypadku zmiany Depozytariusza nowy depozytariusz będzie podmiotem regulowanym podlegającym nadzorowi ostrożnościowemu o wysokim ratingu kredytowym przyznanym przez międzynarodowe agencje ratingowe.

Odpowiedzialność Depozytariusza i odpowiedzialność Depozytariusza za powierników pomocniczych

Depozytariusz ponosi odpowiedzialność wobec Spółki i jej udziałowców za utratę przez Depozytariusza lub powierników pomocniczych przechowywanych instrumentów finansowych należących do Spółki. W przypadku takiej utraty Depozytariusz jest zobowiązany, zgodnie z Regulaminem, do bezzwłocznego zwrotu Spółce instrumentu finansowego tego samego typu lub odpowiedniej kwoty, jeśli Depozytariusz nie może udowodnić, że utrata nastąpiła w wyniku zdarzenia zewnętrznego pozostającego poza jego uzasadnioną kontrolą, którego skutki byłyby nieuniknione mimo podjęcia wszelkich uzasadnionych kroków. Ten standard odpowiedzialności ma zastosowanie wyłącznie w stosunku do aktywów, które mogą być rejestrowane lub przechowywane na rachunku papierów wartościowych w imieniu Depozytariusza lub powiernika pomocniczego oraz aktywów, które mogą być fizycznie dostarczone Depozytariuszowi.

Depozytariusz ponosi również odpowiedzialność wobec Spółki i jej udziałowców za wszelkie inne straty poniesione przez Spółkę i/lub jej udziałowców w wyniku zaniedbania lub celowego niewypełnienia przez Depozytariusza zobowiązań wynikających z Regulaminu. W przypadku braku zaniedbania lub celowego niewypełnienia przez Depozytariusza jego zobowiązań wynikających z Regulaminu, Depozytariusz może nie ponosić odpowiedzialności wobec Spółki lub jej udziałowców za utratę aktywów Funduszu, które nie mogą być rejestrowane lub przechowywane na rachunku papierów wartościowych w imieniu Depozytariusza lub powiernika pomocniczego albo być fizycznie dostarczone Depozytariuszowi.

Na odpowiedzialność Depozytariusza nie ma wpływu fakt, że powierzył on pieczę nad aktywami Spółki osobie trzeciej. W przypadku przekazania pieczy lokalnym podmiotom, które nie podlegają skutecznym regulacjom ostrożnościowym, w tym minimalnym wymogom kapitałowemu, oraz nadzorowi w danej jurysdykcji Posiadacze Tytułów Uczestnictwa zostaną powiadomieni z wyprzedzeniem o ryzyku związanym z takim przekazaniem. Jak wspomniano wyżej, w przypadku braku zaniedbania lub celowego niewypełnienia przez Depozytariusza jego zobowiązań wynikających z Regulaminu, Depozytariusz nie może ponosić odpowiedzialności wobec Spółki lub jej udziałowców za utratę aktywów Funduszu, które nie mogą być rejestrowane lub przechowywane na rachunku papierów wartościowych w imieniu Depozytariusza lub powiernika pomocniczego albo być fizycznie dostarczone Depozytariuszowi. W związku z tym, o ile na odpowiedzialność Depozytariusza nie ma wpływu fakt, że powierzył on pieczę nad aktywami Spółki osobie trzeciej, na rynkach, na których systemy powiernicze i/lub rozliczeniowe

mogą nie być w pełni rozwinięte, Fundusz może być narażony na ryzyko powierników pomocniczych w odniesieniu do utraty takich aktywów w okolicznościach, w których Depozytariusz może nie ponosić odpowiedzialności.

Ryzyko kontrahenta wobec agenta płatności – środki na dywidendy

Agent Płatności działający na rzecz Funduszy jest odpowiedzialny za dokonywanie wypłat dywidendy Uczestnikom w odpowiednim dniu wypłaty dywidendy. Na krótko przed dniem wypłaty dywidendy środki pieniężne przeznaczone do podziału między Uczestnikami w formie dywidendy zostaną przekazane Agentowi Płatności z rachunków pieniężnych Spółki prowadzonych przez Depozytariusza. W okresie przejściowym środki na dywidendy są przechowywane u Agentu Płatności (lub w powiązanim z nim banku depozytariusza) w formie środków pieniężnych, a Spółka będzie miała ekspozycję na ryzyko kredytowe w odniesieniu do takich środków pieniężnych wobec Agentu Płatności i powiązanego z nim banku depozytariusza. Środki pieniężne przechowywane przez Agentu Płatności nie będą w praktyce rozdzielane, ale będą stanowiły wierzytelność Agentu Płatności (lub powiązanego z nim banku depozytariusza) wobec Spółki jako deponenta. W przypadku niewypłacalności Agentu Płatności (lub powiązanego z nim banku depozytariusza) w okresie przejściowym Spółka będzie traktowana jako ogólny, niezabezpieczony wierzyciel Agentu Płatności (lub powiązanego z nim banku depozytariusza) w odniesieniu do takich środków pieniężnych. Spółka może mieć trudności z odzyskaniem takich wierzytelności i/lub odzyskać je z opóźnieniem, może nie odzyskać ich pełnej kwoty lub nie odzyskać ich w ogóle. W konsekwencji Spółka może utracić część lub całość dywidendy wypłacanej przez Agentu Płatności, co będzie skutkowało obniżeniem wartości Funduszu.

W obrocie giełdowym

Jeżeli kontrahent transakcji giełdowej bazowymi papierami wartościowymi Funduszu stanie w obliczu niewypłacalności, istnieje ryzyko związane z uznanymi giełdami i rynkami inwestycyjnymi określone w Załączniku I. Istnieje ryzyko, że odpowiednia uznana giełda lub rynek inwestycyjny, na którym realizowana jest transakcja, nie będzie stosować swoich zasad w sposób uczciwy i spójny, a nieprawidłowe transakcje zostaną zrealizowane pomimo niewypłacalności jednego z kontrahentów. Istnieje również ryzyko, że nieprawidłowa transakcja zostanie połączona z innymi nieprawidłowymi transakcjami, co może utrudniać identyfikację nieudanej transakcji, której stroną był Fundusz. Każde z tych zdarzeń może mieć negatywny wpływ na wartość Funduszu.

Rozliczenie za pośrednictwem Międzynarodowego Centralnego Depozytu Papierów Wartościowych

Brak działania ze strony Wspólnego Depozytariusza i/lub Międzynarodowego Centralnego Depozytu Papierów Wartościowych

Inwestorzy, którzy rozliczają się za pośrednictwem Międzynarodowego Centralnego Depozytu Papierów Wartościowych, nie będą zarejestrowanymi Posiadaczami Tytułów Uczestnictwa w Spółce, będą posiadać pośredni udział w Tytułach Uczestnictwa, a prawa tych inwestorów, jeśli są Uczestnikami, będą podlegać ich umowie z odpowiednim Międzynarodowym Centralnym Depozytem Papierów Wartościowych albo innym porozumieniem z Uczestnikiem Międzynarodowego Centralnego Depozytu Papierów Wartościowych (np. jego pełnomocnikiem, brokerem lub Centralnymi Depozytami Papierów Wartościowych, zależnie od przypadku). Spółka przesyła wszelkie zawiadomienia i powiązaną dokumentację zarejestrowanemu posiadaczowi Zbiorowego Odcinka Udziałowego, Przedstawicielowi Wspólnego Depozytariusza, z takim wyprzedzeniem, z jakim je przekazuje w zwykłym trybie podczas zwoływania walnych zgromadzeń. Przedstawiciel Wspólnego Depozytariusza posiada umowne zobowiązanie do przekazywania wszelkich takich otrzymanych przez niego zawiadomień Wspólnemu Depozytariuszowi, który z kolei ma umowne zobowiązanie do przekazywania wszelkich takich zawiadomień do odpowiedniego Międzynarodowego Centralnego Depozytu Papierów Wartościowych, zgodnie z warunkami jego powołania przez odpowiedni Międzynarodowy Centralny Depozyt Papierów Wartościowych. Odpowiedni Międzynarodowy Centralny Depozyt Papierów Wartościowych przekazuje z kolei zawiadomienia otrzymane od Wspólnego Depozytariusza swoim Uczestnikom zgodnie ze swoimi zasadami i procedurami. Dyrektorzy rozumieją, że Wspólny Depozytariusz jest umownie zobowiązany do zestawienia wszystkich głosów otrzymanych od odpowiedniego Międzynarodowego Centralnego Depozytu Papierów Wartościowych (co odzwierciedla głosy otrzymane przez odpowiedni Międzynarodowy Centralny Depozyt Papierów Wartościowych od Uczestników) oraz że Przedstawiciel Wspólnego Depozytariusza ma obowiązek głosować zgodnie z taką instrukcją. Spółka nie ma uprawnień do zapewnienia, aby Wspólny Depozytariusz przekazywał zawiadomienia o głosowaniu zgodnie z instrukcjami. Spółka nie może przyjmować instrukcji dotyczących głosowania od osób innych niż Przedstawiciel Wspólnego Depozytariusza.

Wypłaty

Za zgodą Pełnomocnika Wspólnego Depozytariusza wszelkie zadeklarowane dywidendy oraz wszelkie wpływy pieniężne z likwidacji oraz kwoty należne z tytułu przymusowego umorzenia są wypłacane przez Spółkę albo jej upoważnionego przedstawiciela (np. Agentu Płatności) na rzecz odpowiednich Międzynarodowych Centralnych Depozytów Papierów Wartościowych. Inwestorzy będący Uczestnikami mogą uzyskać swoje udziały w każdej wypłacie dywidendy albo wszelkich wpływach pieniężnych z likwidacji albo kwotach należnych z tytułu przymusowego umorzenia wypłacane przez Spółkę wyłącznie z odpowiedniego Międzynarodowego Centralnego Depozytu Papierów Wartościowych, jeżeli zaś nie są Uczestnikami, mogą uzyskać swoje udziały w każdej wypłacie dywidendy albo wszelkich wpływach pieniężnych z likwidacji albo kwotach należnych z tytułu przymusowego umorzenia wypłacanych przez Spółkę w związku z ich inwestycją od swojego pełnomocnika, brokera albo odpowiedniego Centralnego Depozytu Papierów Wartościowych (w stosownych przypadkach, może to być Uczestnik albo mieć zawartą umowę z Uczestnikiem odpowiedniego Międzynarodowego Centralnego Depozytu Papierów Wartościowych).

Inwestorzy nie będą mieć żadnych roszczeń bezpośrednio wobec Spółki w odniesieniu do wypłaty dywidendy, jakichkolwiek wpływów z likwidacji i przymusowego umorzenia należnych udziałom reprezentowanym przez Zbiorowy Odcinek Udziałowy, a zobowiązania Spółki zostaną wypłacone poprzez płatność na rzecz odpowiedniego Międzynarodowego Centralnego Depozytu Papierów Wartościowych z upoważnienia Pełnomocnika Wspólnego Depozytariusza.

Szczególne ryzyko inwestycyjne dla wszystkich funduszy

Niedawne zdarzenia rynkowe

W reakcji na różne wydarzenia polityczne, społeczne i gospodarcze zarówno w Stanach Zjednoczonych, jak i poza nimi, mogą wystąpić okresy zmienności rynku. Uwarunkowania te spowodowały, a w wielu przypadkach nadal powodują, większą zmienność cen, mniejszą płynność, zwiększenie spreadów kredytowych oraz brak przejrzystości cen, przy czym wielu papierom wartościowym wciąż brak płynności, a ich wartość jest niepewna. Takie warunki rynkowe mogą mieć niekorzystny wpływ na Fundusze, w tym ze względu na niepewność wyceny niektórych papierów wartościowych Funduszu, i/lub spowodować nagły i znaczny wzrost lub spadek wartości aktywów posiadanych przez Fundusz. Znaczny spadek wartości portfela Funduszu może mieć wpływ na poziom pokrycia aktywami zadłużenia wynikającego z dźwigni Funduszu.

Czynniki ryzyka będące pochodną ewentualnego przyszłego kryzysu zadłużeniowego lub innego kryzysu gospodarczego mogą mieć niekorzystny wpływ na globalne ożywienie gospodarcze, sytuację finansową instytucji finansowych oraz działalność, sytuację finansową i wyniki działalności Funduszu. Zakłócenia rynkowe i gospodarcze wpływały i mogą w przyszłości wpływać między innymi na poziom zaufania konsumentów i ich wydatki, wskaźniki upadłości osób fizycznych, poziomy zaciągania zobowiązań i niedotrzymania zobowiązań przez konsumentów oraz ceny nieruchomości mieszkaniowych. W zakresie, w jakim niepewność dotycząca gospodarki amerykańskiej lub globalnej niekorzystnie wpływa na zaufanie konsumentów i czynniki ryzyka kredytów konsumenckich, niepewność ta może mieć istotny niekorzystny wpływ na działalność, sytuację finansową i wyniki działalności Funduszu. Obniżenie ratingów kredytowych głównych banków może zwiększyć ponoszone przez te banki koszty finansowania zewnętrznego i negatywnie wpłynąć na szeroko pojmowaną gospodarkę. Ponadto polityka Rezerwy Federalnej, w tym w odniesieniu do niektórych stóp procentowych, może mieć niekorzystny wpływ na wartość, zmienność i płynność dywidendowych i oprocentowanych papierów wartościowych. Zmienność na rynku, rosnące stopy procentowe i/lub niekorzystne warunki gospodarcze mogą negatywnie wpłynąć na zdolność Funduszy do osiągnięcia założonych celów inwestycyjnych.

Skutki klęsk żywiołowych, katastrof spowodowanych przez człowieka i epidemii

Niektóre regiony są narażone na ryzyko klęsk żywiołowych lub zdarzeń naturalnych o katastroficznych skutkach. Biorąc pod uwagę, że rozwój infrastruktury, agencji planowania zarządzania klęskami żywiołowymi, zasobów na potrzeby reagowania na klęski żywiołowe i źródeł pomocy, zorganizowanego finansowania publicznego na wypadek klęsk żywiołowych oraz technologii wczesnego ostrzegania o klęskach żywiołowych może w niektórych krajach być na niewystarczającym poziomie lub niewystarczająco wyważony, klęski żywiołowe mogą wywrzeć istotny niekorzystny wpływ na poszczególne spółki portfelowe lub szerzej pojęty rynek gospodarczy w danym regionie. Mogą się zdarzyć długie okresy zerwania podstawowych kanałów komunikacji, odcięcia od źródeł energii elektrycznej i innych rodzajów energii oraz przerwy w działalności spółki portfelowej. W przypadku wystąpienia takiej klęski zagrożone mogą być również inwestycje Funduszu. Skala przyszłych skutków gospodarczych klęsk żywiołowych może być również nieznana, może opóźnić możliwość inwestowania przez Fundusz w określone spółki i ostatecznie całkowicie uniemożliwić takie inwestycje.

Negatywny wpływ na inwestycje mogą mieć także katastrofy spowodowane przez człowieka. Publikacja informacji o katastrofach spowodowanych przez człowieka może mieć istotny negatywny wpływ na ogólne zaufanie konsumentów, co z kolei może w sposób istotny niekorzystnie wpłynąć na wyniki Inwestycji Funduszu, niezależnie od tego, czy spółki, w które Fundusz inwestuje, były bezpośrednio narażone na skutki takich katastrof.

Niekorzystny wpływ na wyniki Funduszu mogą również mieć epidemie. Na przykład COVID-19, zakaźna choroba układu oddechowego wywołana przez nowego koronawirusa, wykryta w grudniu 2019 r., wywołała ogólnoświatową pandemię. Pandemia negatywnie wpłynęła na gospodarki krajów z całego świata, oddziałując na wyniki poszczególnych przedsiębiorstw i rynków kapitałowych. Przyszłe epidemie i pandemie mogą mieć podobny skutek, a zasięgu ich oddziaływania nie da się obecnie przewidzieć.

Ponadto, jak to miało miejsce w przypadku COVID-19, wpływ chorób zakaźnych na kraje rozwijające się lub kraje rynków wschodzących może być większy niż gdzie indziej ze względu na słabiej rozwinięte systemy opieki zdrowotnej. Kryzysy zdrowotne powodowane chorobami zakaźnymi mogą w takich krajach nasilić istniejące wcześniej zagrożenia polityczne, społeczne i gospodarcze, skutkując dłuższym powrotem do koniunktury i zwiększeniem ryzyka inwestycyjnego w tych regionach. Jednym z długoterminowych skutków takich epidemii może być nasiloną zmienność, w sytuacji gdy inwestorzy reagują na niepewną sytuację gospodarczą i szybko zmieniające się warunki oraz potencjalne straty w wartości inwestycji.

W odpowiedzi na kryzysy zdrowotne rządy i organy regulacyjne mogą wdrażać nowe przepisy i regulacje, co może oddziaływać na różne branże i strategie inwestycyjne. Reakcje te mogą obejmować bodźce fiskalne, zmiany w polityce opieki zdrowotnej oraz korekty przepisów dotyczących handlu i podróży.

Ryzyko interwencji rządowych

W odpowiedzi na recesję, spowolnienie gospodarcze lub niestabilność rynku finansowego rządy państw i organy nadzoru mogą podejmować działania interwencyjne poprzez wdrażanie środków oszczędnościowych i reform, jak to miało miejsce podczas globalnego kryzysu finansowego w latach 2007–2008. Nie ma gwarancji, że interwencje rządowe lub regulacyjne zadziałają. Mogą za to wywołać niepokojące społeczne, ograniczyć przyszły wzrost i ożywienie gospodarcze lub mieć niezamierzone konsekwencje. Ponadto zakres oraz zastosowanie działań interwencyjnych rządów państw i organów nadzoru pozostawały czasem niejasne, powodując zamieszanie i niepewność, które same w sobie niekorzystnie wpłynęły na efektywność funkcjonowania rynków finansowych.

Nie można z całą pewnością przewidzieć, jakie tymczasowe lub trwałe ograniczenia mogą rządowe zostać wprowadzone w przyszłości na rynkach i/lub jaki wpływ będą miały na możliwość realizacji celów inwestycyjnych Funduszy przez Zarządzającego Inwestycjami, europejską lub światową gospodarkę lub światowe rynki papierów wartościowych. Brak stabilności na globalnych rynkach finansowych lub działania interwencyjne rządów mogą zwiększać wahania wartości Funduszy, a co za tym idzie również ryzyko spadku wartości inwestycji.

Fundusze inwestujące na europejskim rynku obligacji są bezpośrednio narażone na interwencje Europejskiego Banku Centralnego i rządów odpowiednich krajów europejskich, w szczególności w odniesieniu do stóp procentowych i wspólnej waluty europejskiej. Na przykład wartość obligacji będących w posiadaniu Funduszu prawdopodobnie spadnie, jeżeli stopy procentowe zostaną podwyższone, a w przypadku odejścia przez kraj od wspólnej waluty europejskiej lub całkowitego zaprzestania stosowania tej waluty mogą pojawić się komplikacje związane z cenami obligacji.

Ryzyko emitenta

Wyniki Funduszu zależą od wyników poszczególnych papierów wartościowych, na które Fundusz posiada ekspozycję. Każdy emitent tych papierów wartościowych może wykazywać słabe wyniki, powodując spadek wartości swoich papierów wartościowych. Słabe wyniki mogą być spowodowane przez złe decyzje w zakresie zarządzania, presję konkurencyjną, zmiany technologiczne, wygaśnięcie ochrony patentowej, zakłócenia podaży, problemy z siłą roboczą lub jej niedobory, restrukturyzację przedsiębiorstwa, fałszywe ujawnienia lub inne czynniki. W sytuacjach kryzysowych lub według własnego uznania emitenci mogą podjąć decyzję o zmniejszeniu lub wyeliminowaniu dywidend, co może również spowodować spadek cen akcji.

Ryzyko rynku pieniężnego

W celu ograniczenia ryzyka kredytowego w stosunku do depozytariuszy, Spółka może zorganizować wprowadzenie środków pieniężnych Spółki (w tym oczekujących na wypłaty dywidend) do programów zbiorowego inwestowania na rynku pieniężnym, w tym do innych funduszy BlackRock Group. Program zbiorowego inwestowania na rynku pieniężnym, który inwestuje znaczną część swoich aktywów w instrumenty rynku pieniężnego, może być uznany za alternatywę dla inwestowania na zwykłym rachunku depozytowym. Jednakże udział w takim programie podlega ryzyku związanemu z inwestowaniem w program zbiorowego inwestowania i chociaż programy zbiorowego inwestowania na rynku pieniężnym mają być inwestycjami o stosunkowo niskim ryzyku, nie są one całkowicie od niego wolne. Pomimo krótkich terminów zapadalności i wysokiej jakości kredytowej inwestycji w takie programy, wzrost stóp procentowych i pogorszenie jakości kredytowej mogą obniżyć rentowność programu, a program nadal podlega ryzyku erozji oraz że wartość jego inwestycji nie zostanie zwrócona w całości.

Ryzyko związane z pożyczaniem papierów wartościowych

Spółka angażuje się w program pożyczania papierów wartościowych za pośrednictwem Zarządzającego Inwestycjami. Papiery wartościowe są pożyczane pożyczkobiorcom na zasadzie przeniesienia tytułu, dlatego pożyczkobiorcy są zobowiązani zwrócić Funduszowi papiery wartościowe równoważne pożyczonym papierom wartościowym, a nie pierwotnym. W przypadku pożyczania papierów wartościowych pożyczkobiorcy istniejącego ryzyko, że pożyczkobiorca nie wywiąże się ze zobowiązania do zwrotu równoważnych papierów wartościowych. W celu ograniczenia ryzyka kredytowego pożyczka papierów wartościowych Funduszu musi zostać pokryta wysokiej jakości płynnym zabezpieczeniem uzyskanym przez Fundusz w ramach umowy przeniesienia tytułu. Takie zabezpieczenie musi utrzymywać wartość rynkową odpowiadającą co najmniej wartości rynkowej pożyczonych papierów wartościowych Funduszu powiększoną o premię.

Wartość rynkowa pożyczonych papierów wartościowych i otrzymanych zabezpieczeń może zmieniać się w czasie. W związku z tym w czasie trwania pożyczki może wystąpić ryzyko kredytowe (np. gdy wartość rynkowa zabezpieczenia spadnie poniżej wartości pożyczonych papierów wartościowych). Niewykonanie zobowiązania przez pożyczkobiorcę w takich okolicznościach może spowodować obniżenie wartości Funduszu. W celu ograniczenia tego ryzyka Spółka korzysta z zapewnionego przez BlackRock mechanizmu rekompensaty z tytułu braku zabezpieczenia, na mocy którego Fundusz otrzymuje zwrot od firmy BlackRock, jeżeli wartość zabezpieczenia otrzymanego od pożyczkobiorcy nie pokrywa wartości papierów wartościowych pożyczonych przez Fundusz.

Pożyczki papierów wartościowych pociągają za sobą także inne ryzyka, w tym ryzyko operacyjne (np. ryzyko strat wynikających z problemów w procesie rozliczeniowym i księgowym), ryzyko walutowe (np. ryzyko, że w przypadku niewykonania zobowiązań przez pożyczkobiorcę może wystąpić niedobór, gdy zabezpieczenie otrzymane przez Fundusz jest denominowane w walucie innej niż waluta bazowa Funduszu ze względu na wahania kursów walutowych), ryzyko prawne (np. ryzyko, że sąd uzna umowę za niewykonalną), ryzyko podatkowe (np. ryzyko zmian statusu emitentów na mocy obowiązujących przepisów prawa, w tym przepisów podatkowych, które mogą mieć wpływ na regulacyjne lub podatkowe aspekty pożyczonych papierów wartościowych i mogą na przykład skutkować opóźnieniem w wypłacie ekwiwalentu dywidendy należnej Funduszowi zgodnie z obowiązującym prawem) oraz ryzyko rynkowe (np. ryzyko, że w wyniku zdarzeń rynkowych, w tym działań korporacyjnych, Fundusz pożyczyci papiery wartościowe, które są sprzedawane z premią ze względu na zwiększony popyt, wycofa pożyczone papiery wartościowe albo nie pożyczyci ich w ogóle, co może prowadzić do zmniejszenia przychodów z pożyczek papierów wartościowych). W kontekście ryzyka rynkowego w sytuacji, gdyby Fundusz pożyczyci papiery wartościowe podlegające działaniu korporacyjnemu i zobowiązań pożyczkobiorcę do dokonania określonego wyboru zgodnie z ustaleniami Zarządzającego Inwestycjami, korzyść, jaką Fundusz otrzymałby w związku z zobowiązaniem się do takiego wyboru, może lecz nie musi być mniejsza od korzyści, jaką Fundusz otrzymałby w przypadku dokonania innego wyboru w ramach takiego działania korporacyjnego. Inwestorzy powinni również pamiętać, że ograniczenie przez Fundusz maksymalnego poziomu pożyczek papierów wartościowych w czasie, gdy popyt przekracza takie najwyższe dopuszczalne poziomy, może zmniejszyć potencjalne dochody Funduszu z tytułu pożyczania papierów wartościowych. Więcej informacji znajduje się w części „Efektywne zarządzanie portfelem”.

W zarządzaniu programem pożyczania papierów wartościowych mogą występować potencjalne konflikty interesów, w tym między innymi z następujących względów: (i) Zarządzający Inwestycjami jako agent ds. udzielania pożyczek

papierów wartościowych może mieć motywację, między innymi, do zwiększania lub zmniejszania kwoty pożyczonych papierów wartościowych, pożyczania określonych papierów wartościowych lub akceptowania i/lub ustalania preferencji powiązanych produktów jako zabezpieczenia w celu generowania dodatkowych opłat skorygowanych o ryzyko i/lub innych potencjalnych korzyści dla Zarządzającego Inwestycjami i/lub jego podmiotów powiązanych; (ii) Zarządzający Inwestycjami jako agent ds. udzielania pożyczek papierów wartościowych może mieć motywację do udzielania pożyczek klientom, którzy zapewniliby firmie BlackRock większy przychód; oraz (iii) niektórym klientom, w tym Spółce, oferowany jest mechanizm rekompensaty z tytułu braku zabezpieczenia w przypadku niewykonania zobowiązań przez pożyczkobiorcę, w związku z czym Zarządzający Inwestycjami jako agent ds. udzielania pożyczek papierów wartościowych może mieć motywację do ograniczenia ryzyka poniesienia przez firmę BlackRock strat w ramach mechanizmu rekompensaty poprzez uprzywilejowanie klientów nieobjętych mechanizmem względem klientów, którzy są nim objęci. BlackRock stara się łagodzić ten konflikt, zapewniając klientom pożyczającym papiery wartościowe równe możliwości pożyczkowe, aby uzyskać przybliżony podział proporcjonalny.

Ryzyko walutowe

Waluta Bazowa pasywnie zarządzanego Funduszu jest zazwyczaj wybierana w celu dopasowania do waluty bazowej, w której wyceniany jest jego Wskaźnik Referencyjny. Może się ona różnić od waluty aktywów bazowych Wskaźnika Referencyjnego. Ponadto Wskaźnik Referencyjny Funduszu może składać się z aktywów bazowych w wielu walutach. W związku z tym Inwestycje Funduszu mogą być nabywane w walutach innych niż Waluta Bazowa Funduszu. Ponadto niektóre Fundusze mogą posiadać Klasy Tytułów Uczestnictwa, które mają inne Waluty Wyceny niż Waluta Bazowa Funduszu. W związku z tym Inwestycje Klasy Tytułów Uczestnictwa mogą być nabywane w walutach innych niż Waluta Bazowa Funduszu.

O ile nie jest określonym zamiarem Spółki stosowanie zabezpieczenia lub innych technik i instrumentów w Funduszach w celu pokrycia ryzyka walutowego, fakt, że Waluty Bazowe, Waluty Wyceny i waluty Inwestycji Funduszy mogą się różnić, może spowodować, że na koszty zakupu lub pożyczania takich Inwestycji będą miały korzystny lub niekorzystny wpływ wahania względnych kursów wymiany walut. Zmienność na rynkach walutowych może być większa w przypadku krajów o rynkach wschodzących.

W odniesieniu do Funduszy Aktywnych i Funduszy Wieloaktywowych inwestycje Funduszu mogą być nabywane w walutach, które nie są Walutą Wyceny Klasy Tytułów Uczestnictwa. W przypadku Klas Tytułów Uczestnictwa bez zabezpieczenia walutowego fakt, że ich Waluty Wyceny i waluta Inwestycji Funduszu mogą się różnić, może spowodować, że koszty zakupu takich Inwestycji będą miały korzystny lub niekorzystny wpływ na wahania względnych kursów walutowych różnych walut.

Ryzyka specyficzne dla Funduszy skupiających się na konkretnych rynkach

Ryzyko koncentracji

Jeżeli Wskaźnik Referencyjny Funduszu jest skoncentrowany w określonym kraju, regionie, branży, grupie branż, sektorze lub określonym temacie, na Fundusz mogą mieć negatywny wpływ wyniki takich papierów wartościowych oraz może on podlegać zmienności cen. Ponadto Fundusz skoncentrowany w jednym kraju, regionie, branży lub grupie krajów lub branż może być bardziej podatny na dowolne pojedyncze zdarzenie gospodarcze, rynkowe, polityczne, związane ze zrównoważonym rozwojem lub zdarzenie regulacyjne, które mają wpływ na ten kraj, region, sektor, branżę albo grupę krajów lub branż. Taki Fundusz może być bardziej podatny na większą zmienność cen w porównaniu z funduszem bardziej zróżnicowanym. Może to prowadzić do większego ryzyka utraty wartości inwestycji. Fundusze odwzorowujące Fundusze indeksowe zgodnie z Regulaminem mogą inwestować więcej niż 10% do 20% Wartości Aktywów Netto w akcje wyemitowane przez ten sam podmiot w celu replikacji odpowiednich Wskaźników Referencyjnych. Limit ten może zostać podniesiony do 35% dla pojedynczego emitenta, jeżeli jest to uzasadnione wyjątkowymi warunkami rynkowymi, na przykład dominacją rynku. Dominacja rynkowa występuje, gdy określony składnik Wskaźnika Referencyjnego ma pozycję dominującą w danym sektorze rynku, na którym działa, i jako taki stanowi dużą część Wskaźnika Referencyjnego. Oznacza to, że taki Fundusz może mieć dużą koncentrację inwestycji w jednej spółce lub stosunkowo niewielkiej liczbie spółek, a zatem może być bardziej podatny na jakiegokolwiek pojedyncze zdarzenie gospodarcze, rynkowe, polityczne lub regulacyjne mające wpływ na tą spółkę lub te spółki.

Rynki wschodzące – ryzyka ogólne

Rynki wschodzące podlegają szczególnemu ryzyku związanemu z inwestycjami na takich rynkach. Istotne ryzyka na takich rynkach są następujące: ogólnie mniej płynne i mniej efektywne rynki papierów wartościowych, ogólna większa zmienność cen, wahania kursów walutowych i kontrola wymiany, brak dostępnych walutowych instrumentów zabezpieczających, nagłe nakładanie ograniczeń na inwestycje zagraniczne, nakładanie ograniczeń na ekspatriację funduszy lub innych aktywów, mniej publicznie dostępnych informacji o emitentach, nakładanie podatków, wyższe koszty transakcyjne i powiernicze, opóźnienia w rozliczeniach i ryzyko strat, trudności w egzekwowaniu umów, mniejsza płynność i mniejsza kapitalizacja rynkowa, mniej dobrze uregulowanych rynków skutkujących większą zmiennością cen akcji, różne standardy rachunkowości i ujawniania informacji, ingerencje rządu, ryzyko wywłaszczenia, nacjonalizacji lub konfiskaty aktywów lub własności, wyższa inflacja, niestabilność i niepewność społeczna, gospodarcza i polityczna, ryzyko wywłaszczenia mienia i ryzyko wojny. W przypadku braku zaniebdania lub celowego niewypełnienia przez Depozytariusza jego zobowiązań wynikających z Regulaminu, Depozytariusz może nie ponosić odpowiedzialności wobec Spółki lub jej udziałowców za utratę aktywów Funduszu, które nie mogą być rejestrowane lub przechowywane na rachunku papierów wartościowych w imieniu Depozytariusza lub powiernika pomocniczego albo być fizycznie dostarczone Depozytariuszowi. W związku z tym, o ile na odpowiedzialność Depozytariusza nie ma wpływu fakt, że powierzył on pieczę nad aktywami Spółki osobie trzeciej, na rynkach, na których systemy powiernicze i/lub rozliczeniowe mogą nie być w pełni rozwinięte, Fundusz może być narażony na ryzyko powierników pomocniczych w odniesieniu do utraty takich aktywów w okolicznościach, w których Depozytariusz nie ponosi odpowiedzialności. W przypadku przekazania pieczy lokalnym podmiotom,

które nie podlegają skutecznym regulacjom ostrożnościowym, w tym minimalnym wymogom kapitałowemu, oraz nadzorowi w danej jurysdykcji, Posiadacze Tytułów Uczestnictwa zostaną powiadomieni z wyprzedzeniem o ryzyku związanym z takim przekazaniem. Może występować dodatkowy wpływ na wartość Funduszu w wyniku wystąpienia ryzyka związanego z kwestiami zrównoważonego rozwoju, w szczególności dotyczącego zmian środowiskowych, kwestii społecznych (w tym w zakresie praw pracowniczych) oraz ładu korporacyjnego (np. czynników związanych z ryzykiem dotyczącym niezależności zarządu, własności i kontroli oraz audytu i podatków). Ponadto na rynkach tych dostępność i transparentność publikowanych informacji oraz analiz związanych z ryzykiem zrównoważonego rozwoju sporządzanych przez podmioty zewnętrzne jest bardziej ograniczona.

Powyższe ryzyka mogą mieć negatywny wpływ na inwestycje Funduszu i powodować wzrost lub spadek wartości inwestycji.

Inwestycje w Brazylii

W dniu 14 września 2016 r. władze podatkowe Brazylii wydały instrukcje normatywne 1658/16 zmieniające wykaz krajów uznanych za „jurysdykcje o niskim opodatkowaniu” w celu włączenia Curacao, Saint Martin i Irlandii oraz wyłączenia Antyli Holenderskich oraz Saint Kitts i Nevis. Zmiany te obowiązują od dnia 1 października 2016 r. W konsekwencji brazylijski podatek od zysków kapitałowych i wyższe stawki podatku dochodowego pobieranego od odsetek od wypłat kapitału mają zastosowanie do papierów wartościowych Brazylii. Wszelkie podatki od zysków kapitałowych, które można obliczyć w wyniku transakcji portfelowych dotyczących umorzeń, będą traktowane zgodnie z definicją „Cel i Opłat” i mogą skutkować dodatkowym spreadem, który może zmniejszyć wpływy netto otrzymane z umorzenia. Wszelkie podatki od zysków kapitałowych powstałe w wyniku transakcji portfelowych niezwiązanych z umorzeniami (np. równoważenie) będą ponoszone przez dany Fundusz.

Azja

Wiele gospodarek azjatyckich doświadczyło w ostatnich latach szybkiego wzrostu i uprzemysłowienia, ale nie ma pewności, że to tempo wzrostu zostanie utrzymane. Jednak inne gospodarki azjatyckie doświadczyły wysokiej inflacji, wysokiej bezrobocia, dewaluacji i ograniczeń walutowych oraz nadmiernego rozszerzenia akcji kredytowej. Podczas globalnej recesji, która rozpoczęła się w 2007 r., wiele azjatyckich gospodarek zorientowanych na eksport doświadczyło skutków spowolnienia gospodarczego w Stanach Zjednoczonych i Europie, a niektóre rządy azjatyckie wdrożyły plany stymulacyjne, politykę pieniężną niskich stóp procentowych i dewaluację walut. Wydarzenia gospodarcze w jednym kraju azjatyckim mogą mieć znaczący wpływ gospodarczy na cały region Azji, a także na głównych partnerów handlowych poza Azją. Wszelkie niekorzystne zdarzenia na rynkach azjatyckich mogą mieć znaczący niekorzystny wpływ na niektóre lub wszystkie gospodarki krajów, w których inwestuje Fundusz. Wiele krajów azjatyckich jest narażonych na ryzyko polityczne, w tym korupcję i konflikt regionalny z krajami sąsiednimi. Ponadto wiele krajów azjatyckich jest narażonych na ryzyko społeczne i pracownicze związane z żądaniem poprawy warunków politycznych, gospodarczych i społecznych. Ryzyko to może m.in. niekorzystnie wpłynąć na wartość inwestycji Funduszu, który inwestuje w Azji lub który posiada ekspozycje na inwestycje w Azji.

Kraje azjatyckie, w których inwestuje obecnie fundusz iShares Emerging Asia Local Govt Bond UCITS ETF, to Indonezja, Malezja, Filipiny, Korea Południowa i Tajlandia, które są uważane za rynki wschodzące i dlatego podlegają szczególnym ryzykom związanym z inwestycjami w krajach rynków wschodzących. Są to m.in. następujące ryzyka: ogólnie mniej płynne i mniej efektywne rynki papierów wartościowych, ogólna większa zmienność cen, wahania kursów walutowych i kontrola wymiany, brak dostępnych walutowych instrumentów zabezpieczających, nagłe nakładanie ograniczeń na inwestycje zagraniczne, nakładanie ograniczeń na ekspatriację funduszy lub innych aktywów, mniej publicznie dostępnych informacji o emitentach, nakładanie podatków, wyższe koszty transakcyjne i powiernicze, opóźnienia w rozliczeniach i ryzyko strat, trudności w egzekwowaniu umów, mniejsza płynność i mniejsza kapitalizacja rynkowa, mniej dobrze uregulowanych rynków skutkujących większą zmiennością cen akcji, różne standardy rachunkowości i ujawniania informacji, ingerencje rządu, ryzyko wywłaszczenia, nacjonalizacji lub konfiskaty aktywów lub własności, wyższa inflacja, niestabilność i niepewność społeczna, gospodarcza i polityczna, systemy powiernicze i/lub rozliczeniowe mogą nie być w pełni rozwinięte, co może narazić Fundusz na ryzyko powierników pomocniczych w okolicznościach, w których Depozytariusz nie ponosi odpowiedzialności, ryzyko wywłaszczenia mienia i ryzyko wojny.

Inwestycje w ChRL

Potencjalni uczestnicy Funduszy, którzy inwestują na rynku chińskim lub posiadają ekspozycję na rynek chiński, powinni uwzględnić następujące ryzyka specyficzne dla tego rodzaju inwestycji:

ChRL to jeden z największych na świecie rynków wschodzących. W ChRL trwa proces przekształcenia gospodarki centralnie planowanej w kierunku gospodarki rynkowej, co sprawia że rynek tego kraju znacząco różni się od rynków większości krajów rozwiniętych, a inwestycje w ChRL wiążą się z większym ryzykiem straty niż inwestycje na rynkach rozwiniętych. Wynika to m.in. z większej zmienności tego rynku, niższych wolumenów obrotu, braku stabilizacji politycznej i gospodarczej, zwiększonego ryzyka zamknięcia rynku, silniejszej kontroli dewizowej i większej niż na rynkach rozwiniętych ilości ograniczeń dotyczących możliwości inwestowania przez podmioty zagraniczne. Niewykluczone jest, że rząd ChRL podejmie działania interwencyjne na szeroką skalę, np. poprzez wprowadzenie ograniczeń możliwości inwestowania przez podmioty zagraniczne w spółki bądź branże uznane za strategiczne lub istotne z punktu widzenia interesu państwa. Rząd i organy nadzoru ChRL mogą również interweniować na rynkach finansowych poprzez wprowadzanie ograniczeń handlowych, które mogą wpływać na obrót chińskimi papierami wartościowymi. Spółki, w które Fundusz będzie inwestował, mogą reprezentować niższe standardy w zakresie obowiązków informacyjnych, zasad ładu korporacyjnego, rachunkowości i sprawozdawczości niż spółki z krajów rozwiniętych. Ponadto część papierów wartościowych posiadanych przez Fundusz może generować wyższe koszty związane z transakcjami i innymi operacjami lub podlegać ograniczeniom zaangażowania podmiotów zagranicznych, podatkowi pobieranemu u źródła bądź innym podatkom albo cechować się niską płynnością, utrudniającą ich zbycie za rozsądną cenę. Czynniki te mogą wywrzeć trudny do przewidzenia wpływ na inwestycje Funduszu i przyczynić się do wahań jego wartości, zwiększając w ten sposób ryzyko związane z

wartością inwestycji w Fundusz. Ponadto interwencje na rynku mogą mieć negatywny wpływ na nastroje rynkowe, które z kolei mogą mieć wpływ na wyniki Wskaźnika Referencyjnego, a co za tym idzie, na wyniki Funduszu.

W ciągu ostatnich 20 lat chińska gospodarka charakteryzowała się znacznym tempem wzrostu. Nie ma jednak pewności, że wzrost ten się utrzyma, ani że rozłoży się on równomiernie w ramach różnych obszarów geograficznych i gałęzi gospodarki ChRL. Wzrostowi gospodarstwu towarzyszyła występująca okresowo wysoka stopa inflacji. Rząd ChRL każdorazowo podejmował szereg działań zmierzających do kontrolowania inflacji oraz ograniczenia tempa wzrostu gospodarki. Wdrożono także reformy gospodarcze mające na celu decentralizację i stymulację gospodarki poprzez wykorzystanie działania sił rynkowych. Reformy te doprowadziły do znacznego wzrostu gospodarczego i rozwoju społecznego. Nie ma jednak gwarancji że rząd ChRL będzie kontynuować dotychczasową politykę gospodarczą, a jeśli nawet, to że wdrażane reformy przyniosą dalsze pozytywne rezultaty. Wszelkie zmiany polityki gospodarczej mogą mieć niekorzystny wpływ na rynki papierów wartościowych w ChRL, a co za tym idzie również na wyniki osiągane przez Fundusz.

Czynniki te mogą pogłębić wahania wartości Funduszu (w zależności od stopnia zaangażowania w ChRL), zwiększając w ten sposób ryzyko utraty wartości inwestycji.

Indie

Potencjalni inwestorzy Funduszy, które inwestują na rynku indyjskim lub posiadają ekspozycję na rynek indyjski, powinni uwzględnić następujące ryzyka specyficzne dla tego rodzaju inwestycji:

- Indie znajdują się w części świata, która historycznie była podatna na klęski żywiołowe, takie jak trzęsienia ziemi, wybuchy wulkanów i tsunami, a Indie są ekonomicznie wrażliwe na zdarzenia środowiskowe. Ponadto ważnym elementem indyjskiej gospodarki jest sektor rolnictwa, a niekorzystne warunki pogodowe mogą mieć znaczący negatywny wpływ na indyjską gospodarkę.
- W Indiach przeprowadzony został proces prywatyzacji niektórych podmiotów i branż. Jeżeli nowo sprywatyzowane firmy nie będą w stanie szybko dostosować się do otoczenia konkurencyjnego lub do zmieniających się standardów regulacyjnych i prawnych, inwestorzy takich sprywatyzowanych podmiotów mogą ponieść straty, co może negatywnie wpłynąć na wyniki indyjskiego rynku.
- Indyjska gospodarka jest zależna od cen towarów, które mogą być niestabilne, co stwarza ryzyko niestabilności makroekonomicznej. Indyjska gospodarka jest również uzależniona od gospodarek azjatyckich, głównie Japonii i Chin, oraz od Stanów Zjednoczonych jako kluczowych partnerów handlowych. Redukcja wydatków na indyjskie produkty i usługi przez któregokolwiek z tych partnerów handlowych albo spowolnienie lub recesja w którejkolwiek z tych gospodarek mogą niekorzystnie wpłynąć na indyjską gospodarkę.
- Indie doświadczyły aktów terroryzmu i mają napięte stosunki międzynarodowe z Pakistanem, Bangladeszem, Chinami, Sri Lanką i innymi sąsiadami ze względu na spory terytorialne, animozje historyczne, terroryzm i inne kwestie związane z obronnością. Sytuacje te mogą powodować niepewność na rynku indyjskim oraz mogą niekorzystnie wpływać na wyniki indyjskiej gospodarki.
- Dysproporcje w zamożności, tempo liberalizacji gospodarczej oraz niezadowolenie na tle etnicznym, religijnym i rasowym mogą prowadzić do zamieszek społecznych, przemocy i niepokojów pracowniczych w Indiach. Ponadto Indie nadal doświadczają sporów religijnych i granicznych oraz ruchów separatystycznych w niektórych stanach. Nieoczekiwany rozwój sytuacji politycznej lub społecznej może spowodować straty inwestycyjne.
- Rząd indyjski doświadcza przewlekłych strukturalnych deficytów w sektorze publicznym. Wysokie kwoty zadłużenia i wydatki publiczne mogą stłumić indyjski wzrost gospodarczy, spowodować przedłużające się okresy recesji lub obniżyć rating indyjskiego długu państwowego.
- Indyjskie normy dotyczące ujawniania informacji oraz normy regulacyjne są pod wieloma względami mniej rygorystyczne niż normy w niektórych krajach OECD (Organizacja Współpracy Gospodarczej i Rozwoju). Informacje o indyjskich przedsiębiorstwach mogą być mniej publicznie dostępne w porównaniu z regularnie publikowanymi informacjami przez spółki lub o spółkach w takich innych krajach. Trudności w uzyskaniu takich informacji mogą oznaczać, że Fundusz będzie miał trudności z uzyskaniem wiarygodnych informacji na temat jakichkolwiek działań korporacyjnych i dywidend od przedsiębiorstw, w które Fundusz zainwestował bezpośrednio lub pośrednio. Indyjskie standardy i wymogi rachunkowości różnią się również pod istotnymi względami od tych mających zastosowanie do przedsiębiorstw w wielu krajach OECD.
- Na Fundusz, cenę rynkową i płynność Tytułów Uczestnictwa mogą mieć wpływ na ogół kursy walutowe i kontrole wymiany walut, stopy procentowe, zmiany w indyjskiej polityce rządowej, podatki, niestabilność społeczna i religijna oraz inne wydarzenia polityczne, gospodarcze bądź inne sytuacje występujące w Indiach lub mające na ten kraj wpływ.
- Chociaż indyjskie pierwotne i wtórne rynki kapitałowe szybko się rozwinęły, a systemy rozliczeń, rozrachunków i rejestracji transakcji dostępne na indyjskich rynkach kapitałowych uległy znacznej poprawie dzięki obowiązkowej dematerializacji akcji, procesy te mogą nadal nie dorównywać tym na bardziej dojrzałych rynkach. Problemy rozliczeniowe w Indiach mogą mieć wpływ na Wartość Aktywów Netto i płynność Funduszu.

- Indyjski Urząd ds. Papierów Wartościowych i Giełd (SEBI) powstał na mocy rozporządzenia indyjskiego rządu z kwietnia 1992 r. i pełni funkcję „promowania rozwoju i regulacji indyjskiego rynku papierów wartościowych, ochrony interesów akcjonariuszy oraz spraw z nim związanych”. Ustawa z 1992 r. w sprawie Indyjskiego Urzędu ds. Papierów Wartościowych i Giełd nadała SEBI znacznie szersze uprawnienia i obowiązki, które obejmują m.in. zakaz stosowania nieuczciwych praktyk handlowych dotyczących rynków akcji, w tym wykorzystywania informacji poufnych, oraz uregulowanie kwestii znaczących zakupów akcji i przejęć spółek. Indyjskie giełdy papierów wartościowych są narażone na brak realizacji zobowiązań przez brokerów, nieudane transakcje i opóźnienia w rozliczeniach, a takie zdarzenia mogą mieć negatywny wpływ na Wartość Aktywów Netto Funduszu. Ponadto w przypadku wystąpienia któregokolwiek z powyższych zdarzeń, albo w przypadku, gdy SEBI ma uzasadnione podstawy, aby sądzić, że transakcje na papierach wartościowych są realizowane w sposób szkodliwy dla inwestorów lub rynku papierów wartościowych, może nałożyć ograniczenia w obrocie niektórymi papierami wartościowymi, jak również ograniczenia dotyczące zmian cen i wymogi dotyczące marży, co mogłoby niekorzystnie wpłynąć na płynność Funduszu.
- Nieproporcjonalnie duży procent kapitalizacji rynkowej i wartości obrotu na indyjskich giełdach papierów wartościowych jest reprezentowany przez stosunkowo niewielką liczbę emitentów. Istnieje tam niższy poziom regulacji i monitorowania indyjskiego rynku papierów wartościowych oraz działalności inwestorów, brokerów i innych uczestników w porównaniu z niektórymi rynkami OECD. Dlatego Fundusz może mieć trudności w inwestowaniu swoich aktywów w celu uzyskania reprezentatywnego portfela lub realizacji inwestycji Funduszu w pożądanym miejscu i terminach.
- Względem indyjskich papierów wartościowych zastosowanie ma indyjski podatek od zysków kapitałowych. Wszelkie podatki od zysków kapitałowych, które można obliczyć w wyniku transakcji portfelowych dotyczących umorzeń, będą traktowane zgodnie z definicją „Ceł i Opłat” i mogą skutkować dodatkowym spreadem, który może zmniejszyć wpływy netto otrzymane z umorzenia. Wszelkie podatki od zysków kapitałowych powstałe w wyniku transakcji portfelowych niezwiązanych z umorzeniami (np. równoważenie) będą ponoszone przez dany Fundusz.

Indyjskie przepisy dotyczące zagranicznych inwestorów portfelowych

Aby Fundusz mógł inwestować bezpośrednio w Indiach, musi zarejestrować się jako zagraniczny inwestor portfelowy (FPI) kategorii II zgodnie z Przepisami SEBI lub innymi równoważnymi obowiązującymi wówczas przepisami.

W styczniu 2014 r. SEBI wprowadził przepisy, które mają wpływ na inwestycje portfelowe realizowane przez FPI. Dotyczą one zagranicznych inwestorów instytucjonalnych, obywateli Indii niebędących rezydentami i innymi inwestorami zagranicznymi. Zgodnie z zasadami FPI, inwestorzy nie mogą dokonywać transakcji na papierach wartościowych jako FPI, chyba że zostali oni zarejestrowani przez uczestników depozytariuszy działających w imieniu SEBI. Aby kwalifikować się do uzyskania statusu FPI, wnioskodawcy muszą spełniać pewne kryteria związane z ich miejscem rezydencji, statusem ich regulatora rynku papierów wartościowych, Grupą Specjalną ds. Przeciwdziałania Praniu Pieniędzy i innymi czynnikami. Po przyznaniu rejestracja ma charakter trwały, chyba że zostanie zawieszona przez SEBI lub zwrócona przez FPI. Wszelkie ogólne zmiany w reżimie FPI, w tym możliwość utraty przez Fundusz statusu FPI, mogą mieć wpływ na zdolność tego Funduszu do inwestowania w papiery wartościowe w Indiach. W zakresie, w jakim Fundusz utraci swój status FPI lub nastąpią zmiany przepisów ustawowych i wykonawczych w taki sposób, że reżim FPI nie będzie już dostępny, osiągnięcie celu inwestycyjnego przez taki Fundusz będzie trudniejsze. W związku z tym istnieje większe ryzyko błędu odwzorowania, które może skutkować ujemnym lub dodatnim wpływem na wyniki danego Funduszu oraz posiadaczy jego Tytułów Uczestnictwa.

Ogólne ograniczenia inwestycyjne

Inwestycje FPI są ograniczone do papierów wartościowych rynku pierwotnego i wtórnego (w tym notowanych na giełdzie lub przeznaczonych do notowania na giełdzie akcji, obligacji i warrantów spółek), notowanych i nienotowanych krajowych funduszy wspólnego inwestowania oraz programów zbiorowego inwestowania, instrumentów pochodnych będących przedmiotem obrotu na uznanej giełdzie papierów wartościowych, weksli skarbowych, rządowych papierów wartościowych, krótkoterminowych papierów dłużnych, różnych rodzajów instrumentów dłużnych i jednostek w funduszach dłużnych, kwitów depozytowych i innych instrumentów określonych przez SEBI. Zgodnie z Przepisami SEBI dozwolone jest również pożyczanie papierów wartościowych. Dodatkowe wymagania istnieją w odniesieniu do transakcji na rynku wtórnym.

Istnieją pewne warunki i ograniczenia inwestycji i ograniczenia, które muszą być spełnione przez FPI, w tym inwestycje w akcje spółki nieprzekraczające 10% kapitału spółki na pojedyncze FPI lub grupę inwestorów. SEBI może wprowadzić dalsze ograniczenia lub restrykcje dotyczące zagranicznej własności papierów wartościowych w Indiach, które mogą mieć negatywny wpływ na płynność i wyniki Funduszu. Takie limity i ograniczenia mogą ograniczać zdolność Funduszu do nabywania papierów wartościowych jednej lub wielu spółek składowych Wskaźnika Referencyjnego według odpowiednich wag Wskaźnika Referencyjnego, a zatem mogą mieć wpływ na zdolność Funduszu do dokładnego odwzorowania wyników jego Wskaźnika Referencyjnego.

Szeroko określony system funduszy

W celu rejestracji jako FPI Kategorii II, zgodnie z Przepisami SEBI, Fundusz będzie musiał wykazać, że jest odpowiednio uregulowanym szeroko określonym funduszem inwestycyjnym (ang. broad based fund). Indyjski system szerokich funduszy inwestycyjnych dotyczy funduszy ustanowionych lub zarejestrowanych poza Indiami, które kwalifikują się na podstawie uregulowania funduszu lub jego zarządzających w ich odpowiedniej zagranicznej jurysdykcji. Fundusz musi spełniać szerokie kryteria, które obejmują przegląd wewnętrzny i dostępność informacji o inwestorach bazowych. W tego typu funduszach musi uczestniczyć co najmniej 20 inwestorów, w tym zarówno inwestorzy bezpośredni, jak i inwestorzy bazowi inwestujący w instrumenty wspólnego inwestowania. Żaden

inwestor nie może posiadać ponad 49% funduszu według liczby jednostek/tytułów uczestnictwa lub wartości. Inwestorzy instytucjonalni, którzy posiadają ponad 49% funduszu, sami muszą spełniać wymogi mające zastosowanie do szeroko określonych funduszy inwestycyjnych. Beneficjenci rzeczywisti, którzy posiadają ponad 25% funduszu, muszą wyrazić zgodę na rejestrację FPI i w tym celu muszą ujawnić informacje o ich klientach uczestnikowi-depozytariuszowi/SEBI. W zakresie, w jakim Fundusz może mieć właścicieli faktycznych instrumentu bazowego, którzy należą do tej kategorii, może nie być możliwe, aby taki Fundusz zrealizował swój cel inwestycyjny, jeśli taka zgoda będzie wymagana i nie zostanie udzielona.

Licencja w Indiach

Aby fizycznie inwestować w indyjskie papiery wartościowe, Fundusz musi być zarejestrowany jako FPI Kategorii II zgodnie z Przepisami SEBI. Aby zostać zarejestrowanym jako FPI Kategorii II, każdy Fundusz musi wykazać, że spełnia następujące szerokie kryteria: (i) Fundusz musi mieć co najmniej 20 inwestorów, w tym zarówno inwestorów bezpośrednich, jak i inwestorów bazowych inwestujących w instrumenty wspólnego inwestowania. (ii) żaden inwestor nie może posiadać ponad 49% udziałów lub wartości Funduszu. Inwestorzy instytucjonalni, którzy posiadają ponad 49% Tytułów Uczestnictwa lub wartości Funduszu, muszą sami spełniać określone kryteria. Właściciele faktyczni instrumentu bazowego, którzy posiadają ponad 25% Tytułów Uczestnictwa lub wartości Funduszu, muszą wyrazić zgodę na rejestrację FPI i w tym celu ujawnić informacje o swoich klientach odpowiedniemu uczestnikowi depozytu oraz Indyjskiemu Urzędowi ds. Papierów Wartościowych i Giełd. Kryteria te zostały przedstawione inwestorom. W zakresie, w jakim inwestorzy Funduszu nie spełniają powyższych kryteriów lub wymogu ujawniania informacji, Fundusz może utracić licencję FPI, na skutek czego nie będzie już mógł fizycznie inwestować w indyjskie papiery wartościowe.

Ekspozycje na rosyjskie inwestycje a rosyjska inwazja na Ukrainę

Po inwazji Rosji na Ukrainę w lutym 2022 r. Stany Zjednoczone, Wielka Brytania i Unia Europejska, a także organy regulacyjne w wielu krajach, w tym w Japonii, Australii i Kanadzie, nałożyły znaczące sankcje na Rosję. Obejmują one zakazy dotyczące przeprowadzania lub realizacji nowych inwestycji na terenie Federacji Rosyjskiej. Rosja podjęła działania odwetowe, w tym zamrożenie niektórych aktywów rosyjskich i ograniczenia handlowe dla inwestorów nierosyjskich.

Dostawcy Wskaźnika Referencyjnego w następstwie usunęli rosyjskie papiery wartościowe ze Wskaźników Referencyjnych, ale niektóre Fundusze nadal utrzymują ekspozycje na rosyjskie papiery wartościowe, których obecnie nie można zbywać.

Przestrzeganie obowiązujących sankcji, przepisów i regulacji wpłynie negatywnie na zdolność Funduszu do kupowania, sprzedaży, przechowywania, otrzymywania lub dostarczania papierów wartościowych takich emitentów lub papierów wartościowych podlegających sankcjom lub w inny sposób nimi dotkniętych (rosyjskie papiery wartościowe). O ile Fundusz może być prawnie dopuszczony do zbycia lub przeniesienia niektórych rosyjskich papierów wartościowych, jeśli jest do tego uprawniony i w zakresie dozwolonym przez licencję ogólną, wydaną przez uznany organ ds. sankcji, inne ograniczenia i/lub ograniczone warunki handlowe mogą oznaczać, że jest to niewykonalne lub niemożliwe do zrealizowania przez Fundusz.

W przypadku gdy Fundusz nie jest w stanie wyeliminować lub zmniejszyć swojego stanu posiadania papierów wartościowych, na przykład w przypadku gdy przestrzeganie sankcji ogranicza jego zdolność do sprzedaży lub dostarczania takich papierów wartościowych, Fundusz będzie nadal utrzymywał takie papiery wartościowe w swoim portfelu i będzie utrzymywał rezydujący poziom ekspozycji na rosyjskie papiery wartościowe do czasu, gdy będzie mógł dokonać obrotu nimi.

Przewiduje się, że nawet jeśli lokalny rynek rosyjski ponownie otworzy się na rosyjskich inwestorów, sankcje wobec rosyjskich podmiotów i osób fizycznych, ograniczenia handlowe dla inwestorów nierosyjskich i/lub ograniczenia dotyczące wymiany walut i/lub repatriacji mogą być przez pewien czas kontynuowane. Brak normalnych warunków obrotu rynkowego oraz usunięcie takich rosyjskich papierów wartościowych ze Wskaźników Referencyjnych o wartości zerowej oznacza, że takie inwestycje w posiadaniu Funduszy są obecnie wyceniane na prawie zero.

W zakresie, w jakim inwestorzy nielokalni uzyskają możliwość prowadzenia transakcji i rozliczania się na rosyjskiej giełdzie papierów wartościowych zgodnie z obowiązującym prawem, w tym odpowiednimi przepisami dotyczącymi sankcji i z uwzględnieniem odpowiednich warunków rynkowych, Zarządzający Inwestycjami będzie dążył do realizacji, w sposób zorganizowany i należycie zarządzany, zbycia rosyjskich papierów wartościowych, biorąc pod uwagę wiele czynników, w tym między innymi płynność, spready, międzynarodowy dostęp inwestorów, wolumen oraz zmienność. Ze względu na niepewność polityczną i rynkową oraz fakt, że nie jest możliwe przewidzenie optymalnego momentu sprzedaży rosyjskich papierów wartościowych lub czy pewne papiery wartościowe mogą być w ogóle sprzedane, nie ma gwarancji, że można będzie osiągnąć optymalną wartość lub jakąkolwiek wartość. Ocena zostanie dokonana na podstawie informacji udostępnionych Zarządzającemu Inwestycjami w odpowiednim czasie.

Ponadto celem każdego Funduszu jest śledzenie odpowiedniego Wskaźnika Referencyjnego w celu zminimalizowania błędów śledzenia poprzez ponowne bilansowanie portfela Funduszu pod kątem dostosowania go do składników jego Wskaźnika Referencyjnego. Rosyjskie papiery wartościowe zostały obecnie usunięte ze Wskaźników Referencyjnych Funduszy. W związku z tym, gdy rosyjskie papiery wartościowe znajdujące się w posiadaniu Funduszy zostaną wycenione na poziomie powyżej zera, może to skutkować zwiększonym ryzykiem błędów śledzenia i potencjalnie znaczącym błędem śledzenia pomiędzy wynikami Funduszu a wynikami jego Wskaźnika Referencyjnego. Ponadto ze względu na ograniczenia płynności rosyjskie papiery wartościowe mogą stać się niekwalifikowanymi aktywami dla Funduszy. Czynniki te oznaczają, że Fundusze mogą być zobowiązane do zbycia tych aktywów tak szybko, jak to możliwe, gdy tylko będą mogły zostać sprzedane, a zatem konieczne może być zbycie aktywów o wartości niższej niż wartość, przy której mogą być zrealizowane w inny sposób.

W przypadku takiego zamrożenia aktywów dowolnego Funduszu, Fundusz może nie być w stanie wypłacić wpływów z umorzenia w odniesieniu do zamrożonych aktywów lub może stanąć w obliczu konieczności likwidacji aktywów nieobjętych ograniczeniami w celu realizacji zleceń umorzenia. Likwidacja aktywów Funduszu w tym czasie może również spowodować, że Fundusz uzyska znacznie niższe ceny za swoje papiery wartościowe.

W przypadku wystąpienia któregokolwiek z powyższych zdarzeń Dyrektorzy mogą (według własnego uznania) podjąć takie działania, jakie uznają za leżące w interesie inwestorów Funduszy, które posiadają ekspozycję inwestycyjną w Rosji, w tym (w razie potrzeby) zawiesić obrót Funduszami (więcej szczegółów w części zatytułowanej „Tymczasowe zawieszenie wyceny tytułów uczestnictwa oraz sprzedaży, umorzeń i konwersji”) i/lub podjąć działania opisane w części zatytułowanej „Wskaźniki referencyjne”.

Dodatkowe ryzyko związane z posiadaniem rosyjskich papierów wartościowych:

- Rosyjskie przepisy dotyczące inwestycji w papiery wartościowe nie nadążają za rozwojem rynku, co prowadzi do ich niejednoznacznej wykładni oraz niespójnego i arbitralnego stosowania.
- Zasady ładu korporacyjnego nie istnieją lub są słabo rozwinięte i w niewielkim stopniu gwarantują ochronę akcjonariuszy ani udziałowców mniejszościowych.
- Istnieje również ryzyko kontrahenta w związku z utrzymywaniem portfela papierów wartościowych i środków pieniężnych u lokalnych powierników pomocniczych oraz depozytariuszy papierów wartościowych w Rosji.

Czynniki te mogą pogłębić wahania wartości Funduszu (w zależności od stopnia zaangażowania w Rosji), zwiększając w ten sposób ryzyko utraty wartości inwestycji.

Inwestycje w Japonii

Japonia znajduje się w części świata, która historycznie była podatna na klęski żywiołowe, takie jak trzęsienia ziemi, wybuchy wulkanów i tsunami, i jest ekonomicznie wrażliwa na zdarzenia środowiskowe. Ponadto katastrofa elektrowni atomowej w marcu 2011 r. może mieć krótko- i długoterminowe skutki dla branży energetyki jądrowej, których zakres jest obecnie nieznany. Podobnie jak w przypadku innych krajów, Japonia może być narażona na ryzyka polityczne i gospodarcze. Rozwój sytuacji politycznej może prowadzić do zmian w polityce, które mogą niekorzystnie wpłynąć na inwestycje Funduszu. Japońska gospodarka jest w dużym stopniu uzależniona od handlu zagranicznego i mogą na nią negatywnie wpływać cła handlowe oraz inne środki protekcyjności. Ponadto niektóre japońskie praktyki w zakresie sprawozdawczości, rachunkowości i audytu różnią się od zasad rachunkowości powszechnie przyjętych w innych krajach rozwiniętych. Każde z tych rodzajów ryzyka, indywidualnie lub łącznie, może mieć znaczący niekorzystny wpływ na japońską gospodarkę i papiery wartościowe, na które ekspozycje posiada Fundusz, a co za tym idzie, może skutkować stratą z inwestycji.

Potencjalne skutki Brexitu

W dniu 31 stycznia 2020 r. Wielka Brytania („UK”) formalnie wystąpiła z Unii Europejskiej („UE”) i przestała być jej członkiem. W związku z tym Wielka Brytania weszła w okres przejściowy, który trwał do końca 2020 r., w którym kraj ten podlegał obowiązującym przepisom i regulacjom UE. Okres przejściowy zakończył się 31 grudnia 2020 r., a prawo UE przestało obowiązywać w Wielkiej Brytanii.

W dniu 30 grudnia 2020 r. Wielka Brytania i UE podpisały umowę o handlu i współpracy między UE a Wielką Brytanią („Umowa handlowa między Wielką Brytanią a UE”), która ma zastosowanie od dnia 1 stycznia 2021 r. i określa podstawy gospodarczych i prawnych ram handlu między Wielką Brytanią a Unią Europejską. Ponieważ Umowa handlowa między Wielką Brytanią a UE stanowi nowe ramy prawne, wdrożenie tej Umowy może prowadzić do niepewności co do jej stosowania oraz do okresów zmienności zarówno na brytyjskim, jak i szerszym rynku europejskim w 2021 r. i późniejszych okresach. Oczekuje się, że wyjście Wielkiej Brytanii z UE spowoduje dodatkowe koszty handlowe oraz zakłócenia w relacjach handlowych. Chociaż Umowa handlowa między Wielką Brytanią a UE przewiduje wolny handel towarami, zawiera ona jedynie ogólne zobowiązania dotyczące dostępu do rynku usług wraz z klauzulą „najwyższego uprzywilejowania”, która podlega wielu wyjątkom. Ponadto istnieje możliwość, że każda ze stron może w przyszłości nałożyć cła na handel w przypadku, gdy standardy regulacyjne pomiędzy UE a Wielką Brytanią będą się różnić. Warunki przyszłych relacji pomiędzy Wielką Brytanią a UE mogą powodować dalsze występowanie niepewności na światowych rynkach finansowych i niekorzystnie wpływać na wyniki Funduszy.

Zmienność będąca pochodną tej niepewności może spowodować niekorzystne skutki w odniesieniu do stóp zwrotu z inwestycji Funduszu w wyniku zmian rynkowych, potencjalnego osłabienia funta brytyjskiego lub euro oraz potencjalnego obniżenia ratingu kredytowego Wielkiej Brytanii lub danego państwa członkowskiego UE.

Ryzyko związane z euro i strefą euro

Pogorszenie się sytuacji w zakresie zadłużenia krajowego kilku państw, połączone z ryzykiem rozszerzenia skutków tego zjawiska na inne, bardziej stabilne kraje, pogłębiło światowy kryzys gospodarczy. Nadal istnieje możliwość, że kraje strefy euro będą narażone na wzrost kosztów finansowania zewnętrznego. Sytuacja ta oraz referendum w Wielkiej Brytanii powodują niepewność co do stabilności i ogólnej sytuacji Europejskiej Unii Gospodarczej i Walutowej. Rezygnacja lub ryzyko rezygnacji z euro przez jeden lub większą liczbę państw strefy euro może doprowadzić do ponownego wprowadzenia walut krajowych w tych państwach, a w bardziej skrajnych okolicznościach nawet do całkowitego wycofania euro. Taki rozwój wypadków, a także postrzeganie tych zmian lub powiązanych kwestii przez uczestników rynku, mogą mieć niekorzystny wpływ na wartość inwestycji Funduszu. Inwestorzy powinni dokładnie rozważyć, w jaki sposób ewentualne zmiany w strefie euro i Unii Europejskiej mogą

mieć wpływ na ich inwestycje w Fundusz.

Inwestycje w spółki o średniej kapitalizacji i mniejsze spółki

Papiery wartościowe spółek o średniej kapitalizacji i mniejszych spółek są bardziej zmienne i mniej płynne niż papiery wartościowe dużych spółek. Ponieważ papiery wartościowe spółek o średniej kapitalizacji i mniejszych spółek mogą podlegać większej zmienności cen rynkowych niż papiery wartościowe większych spółek, Wartość Aktywów Netto każdego z Funduszy inwestujących w mniejsze spółki lub spółki o średniej kapitalizacji może odzwierciedlać tę zmienność. Spółki o średniej kapitalizacji i mniejsze spółki, w porównaniu z większymi spółkami, mogą mieć krótszą historię działalności, mogą nie mieć tak dużej zdolności do pozyskiwania dodatkowego kapitału, mogą mieć mniej zdywersyfikowaną linię produktów, co czyni je podatnymi na presję rynkową, a także mogą mieć mniejszy rynek publiczny dla swoich papierów wartościowych.

Inwestycje w spółki o średniej kapitalizacji i mniejsze spółki mogą wiązać się z relatywnie wyższymi kosztami inwestycyjnymi, co może wynikać po części z większych kosztów realizacji spowodowanych mniejszą płynnością na rynku bazowym, a zatem inwestycje w Fundusze inwestujące w spółki o mniejszej kapitalizacji powinny być postrzegane jako inwestycje długoterminowe. Fundusze takie mogą jednak zbywać dokonane inwestycje w stosunkowo krótkim czasie, na przykład w celu realizacji zleceń umorzenia Tytułów Uczestnictwa.

Powyższe ryzyka mogą mieć negatywny wpływ na inwestycje Funduszu i powodować wzrost lub spadek wartości inwestycji.

Ponadto, ze względu na progi dotyczące proporcji akcji, jakie fundusze zarządzane przez BlackRock mogą posiadać w niektórych spółkach (w szczególności w spółkach o mniejszej kapitalizacji), możliwe jest, że Fundusz będzie musiał polegać w większym stopniu na technikach optymalizacji niż miałoby to miejsce w innych przypadkach.

Ryzyko sektora przemysłowego

Na ceny spółek w sektorze przemysłowym może mieć wpływ podaż i popyt zarówno na konkretny produkt lub usługę, jak i na produkty sektora przemysłowego w ogóle. Na wyniki przedsiębiorstw w sektorze przemysłowym wpływ mogą mieć regulacje rządowe, stosunki pracownicze, wydarzenia na świecie, warunki gospodarcze oraz podatki. Negatywny wpływ na spółki w sektorze przemysłowym mogą mieć roszczenia z tytułu odpowiedzialności za produkt, odpowiedzialność za szkody wyrządzone środowisku oraz zmiany kursów wymiany walut. Na sektor przemysłowy negatywny wpływ mogą mieć również zmiany lub trendy dotyczące cen towarów, na które mogą mieć wpływ nieprzewidywalne czynniki, które mogą się nimi charakteryzować. Spółki produkcyjne muszą nadążać za postępem technologicznym. W przeciwnym razie mogą być narażone na ryzyko, że ich produkty staną się niekonkurencyjne lub przestarzałe. Spółki z sektora lotniczego i obronnego, będące częścią sektora przemysłowego, w znacznym stopniu polegają na zapotrzebowaniu rządów na swoje produkty i usługi, a na ich wyniki finansowe znaczny wpływ może mieć polityka wydatków rządowych, w szczególności gdy rządy znajdują się pod coraz większą presją kontrolowania i ograniczania deficytów budżetowych. Spółki transportowe, będące kolejnym składnikiem sektora przemysłowego, mają charakter cykliczny i mogą również w znacznym stopniu podlegać wpływowi polityki wydatków rządowych. Spółki lub emitenci charakteryzujący się wysoką emisją dwutlenku węgla lub wysokimi kosztami przejścia na alternatywne rozwiązania niskoemisyjne mogą być bardziej narażone na wpływ ryzyka związanego z transformacją klimatyczną. Na wartość inwestycji Funduszu może mieć też większy wpływ koncentracja geograficzna w lokalizacjach, gdzie wartość inwestycji Funduszu może być podatna na skutki niekorzystnych fizycznych zjawisk klimatycznych, a także czynniki społeczne i związane z ładem korporacyjnym.

Powyższe ryzyka mogą mieć negatywny wpływ na inwestycje Funduszu i powodować wzrost lub spadek wartości inwestycji.

Ryzyko inwestycyjne w sektorze finansowym

Firmy z sektora finansowego podlegają coraz większym regulacjom rządowym, interwencjom rządowym i podatkom, które mogą niekorzystnie wpływać na zakres ich działalności, wysokość kapitału, który muszą utrzymywać oraz rentowność. Na sektor usług finansowych może również niekorzystnie wpływać wzrost stóp procentowych i nieściągalne zadłużenie, spadek dostępności finansowania lub wycena aktywów oraz niekorzystne warunki występujące na innych powiązanych rynkach. Pogorszenie sytuacji na rynkach kredytowych wywarło ogólnie niekorzystny wpływ na rynki kredytowe i międzybankowe rynki pieniężne, wpływając tym samym na wiele instytucji i rynków usług finansowych. Niektóre firmy świadczące usługi finansowe musiały przyjąć lub pożyczyć znaczne kwoty od swoich rządów, a tym samym stanąć w obliczu nałożonych przez rząd dodatkowym ograniczeniom na ich działalność, co mogło mieć wpływ na ich wyniki i wartość. W szczególności towarzystwa ubezpieczeniowe mogą podlegać silnej konkurencji cenowej, która może mieć niekorzystny wpływ na ich rentowność. Na firmy inwestujące w nieruchomości mogą mieć wpływ niekorzystne zmiany warunków na rynkach nieruchomości, zmiany stóp procentowych, zaufanie inwestorów, zmiany podaży i popytu na nieruchomości, koszty, dostępność kredytów hipotecznych, podatki oraz wpływ przepisów dotyczących ochrony środowiska i planowania przestrzennego. Ryzyko, przed którym stoją przedsiębiorstwa w sektorze finansowym, może mieć większy wpływ na firmy, które stosują znaczną dźwignię finansową w swojej działalności. W ostatnich latach coraz częściej w tym sektorze występują ataki cybernetyczne oraz awarie i usterki technologiczne, które powodują znaczne straty.

Ryzyko Inwestycyjne w Sektorze materiałów

Na inwestycje w przedsiębiorstwa w sektorze materiałów mogą mieć niekorzystny wpływ (bez ograniczeń) następujące czynniki: zmienność cen towarów, kursy walut, kontrola przywozu, zwiększona konkurencja, wyczerpanie zasobów, popyt konsumentów na produkty bardziej ekologiczne, postęp techniczny, stosunki pracy, stopy procentowe, regulacje rządowe i podatki. Ponadto przedsiębiorstwa w sektorze materiałów są narażone na ryzyko szkód środowiskowych i roszczenia z tytułu odpowiedzialności za produkt. Produkcja materiałów może przekroczyć popytu w wyniku braku równowagi rynkowej lub pogorszenia się sytuacji gospodarczej, co prowadzi do słabych zysków z inwestycji.

Ryzyko Inwestycyjne w Sektorze użyteczności publicznej

Na wyniki przedsiębiorstw użyteczności publicznej mogą mieć wpływ (bez ograniczeń) następujące czynniki: czynniki podaży i popytu, rosnący popyt na zasoby naturalne, wzrost kosztów paliwa, konkurencja w przemyśle, regulacje rządowe dotyczące prywatyzacji, ceny i podaż, redukcja emisji dwutlenku węgla i inne interwencje, koszty przestrzegania przepisów, rosnące koszty finansowania budowy kapitału, podatki, kontrola publiczna, klęski żywiołowe i inne warunki środowiskowe, zdolność do odzyskiwania płatności należnych od klientów i zarządzanie nieściągalnym długiem (zwłaszcza w niepewnych warunkach gospodarczych). Sektor użyteczności publicznej podlega istotnym rządowym przepisom i przeglądowi. Spółki lub emitenci charakteryzujący się wysoką emisją dwutlenku węgla lub wysokimi kosztami przejścia na alternatywne rozwiązania niskoemisyjne mogą być bardziej narażone na wpływ ryzyka związanego z transformacją klimatyczną. Na wartość inwestycji w te Fundusze może mieć też większy wpływ koncentracja geograficzna w lokalizacjach, gdzie wartość inwestycji w te Fundusze może być podatna na skutki niekorzystnych fizycznych zjawisk klimatycznych, a także czynniki społeczne i związane z ładem korporacyjnym.

Inwestycje w papiery wartościowe powiązane z rynkiem nieruchomości

Papiery wartościowe powiązane z rynkiem nieruchomości podlegają pewnym takim samym ryzykom związanym z bezpośrednią własnością nieruchomości, w tym m.in. niekorzystnym zmianom warunków na rynkach nieruchomości, starzeniu się nieruchomości, zmianom dostępności, kosztom i warunkom funduszy hipotecznych, niespłacaniu kredytów hipotecznych oraz wpływowi przepisów dotyczących ochrony środowiska. Niemniej jednak inwestowanie w papiery wartościowe powiązane z rynkiem nieruchomości nie jest tym samym, co bezpośrednio inwestycje w nieruchomości, a wyniki inwestycji w papiery wartościowe powiązane z rynkiem nieruchomości mogą być w większym stopniu uzależnione od ogólnej koniunktury na giełdach niż od ogólnych wyników sektora nieruchomości.

W przeszłości występowała odwrotna relacja pomiędzy stopami procentowymi a wartością nieruchomości. Rosnące stopy procentowe mogą obniżyć wartość nieruchomości będących przedmiotem inwestycji spółki z sektora nieruchomości i mogą także zwiększyć powiązane koszty finansowania dłużnego. Każde z tych zdarzeń może obniżyć wartość inwestycji w spółki z sektora nieruchomości.

Obowiązujące obecnie przepisy podatkowe mające zastosowanie do podmiotów inwestujących w nieruchomości są potencjalnie złożone i mogą ulegać zmianom w przyszłości, co z kolei może wpływać bezpośrednio lub pośrednio na poziom zysku osiąganego przez inwestorów posiadających tytuły uczestnictwa funduszu inwestującego na rynku nieruchomości oraz na sposób ich opodatkowania. W związku z tym inwestorzy powinni zasięgnąć niezależnej porady dotyczącej szczególnego ryzyka podatkowego związanego z inwestowaniem w Fundusz, który posiada papiery wartościowe powiązane z rynkiem nieruchomości w swoich Inwestycjach.

Ryzyko inwestowania w spółki z branży blockchain

Technologia blockchain jest nowa, a wiele jej zastosowań może być niesprawdzonych. Nie ma pewności, że nastąpi powszechne przyjęcie technologii blockchain, a rozwój i przyjęcie konkurencyjnych platform lub technologii może spowodować, że konsumenci lub inwestorzy będą korzystać z alternatywy dla technologii blockchain. Spółki z branży blockchain mogą podlegać większej zmienności i mniejszemu wolumenowi obrotu niż papiery wartościowe spółek z bardziej ustabilizowanych branż. Zmienność związana z wyceną spółek i papierów wartościowych z branży blockchain może być również skorelowana z wyceną papierów wartościowych emitowanych przez spółki technologiczne zajmujące się technologią blockchain. Firmy opracowujące aplikacje w technologii blockchain mogą w rzeczywistości tego nie robić lub mogą nie być w stanie skorzystać z technologii blockchain. Wzrost liczby firm próbujących zastosować technologię blockchain w różnych kontekstach oznacza możliwość wystąpienia sprzecznych roszczeń w zakresie własności intelektualnej.

Przyjęcie technologii blockchain może być utrudnione przez przepisy prawa lub regulacje. Na przykład w Chinach podjęto działania mające na celu ograniczenie wydobywania kryptowalut. Ponadto technologia blockchain może podlegać przyszłym przepisom prawa lub regulacjom, które mogą być trudne do przewidzenia. Dodatkowo, ponieważ funkcjonalność blockchain opiera się na Internecie, istotne zakłócenia łączności internetowej dotyczące dużej liczby użytkowników lub obszarów geograficznych mogłyby utrudnić funkcjonowanie technologii blockchain. Niektóre funkcje technologii blockchain mogą zwiększyć ryzyko oszustwa lub ataku cybernetycznego. Na firmy z branży blockchain zaangażowane w kryptowaluty mogą mieć negatywny wpływ wahania i manipulacje ceną kryptowalut, brak płynnych rynków lub akceptacji dla niektórych kryptowalut lub polityki rządowe.

Ryzyko inwestycyjne w sektorze technologicznym

Spółki technologiczne zazwyczaj stoją w silnej konkurencji, która może mieć negatywny wpływ na marże ich zysku. Produkty firm technologicznych mogą stać się mniej konkurencyjne lub przestarzałe ze względu na rozwój technologiczny i częste wprowadzanie nowych innowacji w przemyśle, nieprzewidywalne zmiany tempa wzrostu oraz rywalizację o wykwalifikowanych i uzdolnionych pracowników. Firmy w tym sektorze są zazwyczaj w dużym stopniu uzależnione od praw własności intelektualnej i praw patentowych, a utrata tych praw może mieć negatywny wpływ na ich rentowność. Niektóre firmy technologiczne mogą polegać na ograniczonych liniach produktów, rynkach, zasobach finansowych i/lub kluczowych pracownikach. Do innych czynników ryzyka mogą zaliczać się m.in. znaczne wymogi kapitałowe, regulacje rządowe i podatki. Na niektóre części sektora technologicznego może również niekorzystnie wpływać konkurencyjny popyt na towary oraz zmiany cen towarów, które mogą być nieprzewidywalne. Zmiany cen akcji firm technologicznych mogą podlegać większej zmienności niż w innych sektorach.

Powyższe ryzyka mogą mieć negatywny wpływ na inwestycje Funduszu i powodować wzrost lub spadek wartości inwestycji.

Ryzyko związane z funduszami bezpośrednio inwestującymi w akcje notowane na giełdzie papierów wartościowych w Królestwie Arabii Saudyjskiej

Ryzyka ogólne związane z systemem dotyczącym kwalifikowanych inwestorów zagranicznych (QFI) w Królestwie Arabii Saudyjskiej

Zasady systemu QFI zostały wprowadzone w 2015 r. W związku z tym stosowanie i wykładnia takich przepisów inwestycyjnych są niezwykowane, a w pewnych istotnych aspektach pozostaje brak jasności i pewności co do sposobu ich stosowania przez organ regulacyjny i/lub interpretacji przez QFI. Nie można przewidzieć przyszłego rozwoju systemu QFI. Wszelkie zmiany w systemie QFI ogólnie, w tym możliwość utraty przez Zarządzającego Inwestycjami statusu QFI, mogą mieć wpływ na zdolność danego Funduszu do inwestowania w akcje notowane na Giełdzie papierów wartościowych w Królestwie Arabii Saudyjskiej za pośrednictwem Zarządzającego Inwestycjami.

Ograniczenia zaangażowania podmiotów zagranicznych w ramach systemu QFI

Inwestycja danego Funduszu w saudyjskie akcje uzależniona jest od możliwości Zarządzającego Inwestycjami w zakresie nabywania i sprzedaży akcji notowanych na Giełdzie papierów wartościowych w Królestwie Arabii Saudyjskiej. Możliwość Zarządzającego Inwestycjami w zakresie obrotu saudyjskimi akcjami jest uzależniona od tego czy nie zostanie przekroczony żaden limit własności zagranicznej. Przepisy dotyczące QFI oraz saudyjska ustawa o rynkach kapitałowych określają pewne ograniczenia zaangażowania podmiotów zagranicznych (np. Funduszu) i ich podmiotów powiązanych, które przyjmują formę różnych maksymalnych progów własności. Na przykład jednym z kluczowych progów jest łączna całkowita kapitalizacja (na poziomie 49%) zagranicznej własności akcji notowanych na saudyjskiej giełdzie, która dotyczy nie tylko QFI, ale również wszystkich innych kategorii inwestorów zagranicznych (np. cudzoziemców zamieszkujących w Królestwie Arabii Saudyjskiej, inwestorów posiadających udziały w akcjach notowanych na saudyjskiej giełdzie za pośrednictwem kontraktów swapowych lub not partycypacyjnych oraz zagranicznych udziałowców niebędących rezydentami, którzy posiadali udziały w spółkach przed ich wprowadzeniem na giełdę). Giełda papierów wartościowych w Arabii Saudyjskiej udostępnia na swojej stronie internetowej (<http://www.tadawul.com.sa>) bieżące informacje dotyczące tych progów, aby ułatwić Kwalifikowanym zagranicznym inwestorom i innym uczestnikom rynku przestrzeganie tych limitów. Zarządzający Inwestycjami ma możliwość inwestowania w akcje notowane na saudyjskiej giełdzie w imieniu więcej niż jednego Kwalifikowanego Inwestora Zagranicznego. W związku z tym może on inwestować w akcje w imieniu wielu zarządzanych przez siebie funduszy będących kwalifikowanymi inwestorami zagranicznymi, z których wszystkie byłyby zaliczane do progów zaangażowania podmiotów zagranicznych.

W przypadku osiągnięcia lub przekroczenia odpowiedniego limitu własności zagranicznej może spowodować, że dany Fundusz nie będzie w stanie nabyć dodatkowych akcji notowanych na giełdzie w Królestwie Arabii Saudyjskiej. Ponadto, ponieważ zatwierdzeni kwalifikowani inwestorzy zagraniczni nie mogą na mocy obecnych zasad systemu QFI być beneficjentami rzeczywistymi notowanych na saudyjskiej giełdzie papierów wartościowych stanowiących instrumenty bazowe FIP (np. swapy lub noty partycypacyjne), będących przedmiotem obrotu w ramach saudyjskich transakcji swapowych, w takich okolicznościach odpowiedni Fundusz będący kwalifikowanym inwestorem zagranicznym nie będzie mógł, obok posiadanych już udziałów fizycznych/bezpośrednich, przyjąć pośredniej/syntetycznej ekspozycji (poprzez swapy lub noty partycypacyjne) na akcje notowane na saudyjskiej giełdzie. Może to ostatecznie doprowadzić do tego, że (i) dany Fundusz nie będzie w stanie przyjąć żadnych dalszych zapisów na Tytuły Uczestnictwa oraz że Tytuły Uczestnictwa będą przedmiotem obrotu ze znaczną premią lub dyskontem do ich wartości aktywów netto na giełdzie papierów wartościowych, na której są dopuszczone do obrotu; oraz (ii) wywarły zostanie negatywny lub pozytywny wpływ na wyniki danego Funduszu, a co za tym idzie, na jego Posiadaczy Tytułów Uczestnictwa w stosunku do Wskaźnika Referencyjnego.

Możliwość Zarządzającego Inwestycjami w zakresie obrotu akcjami notowanymi na giełdzie w Królestwie Arabii Saudyjskiej zależy również od zdolności Zarządzającego Inwestycjami oraz danego Funduszu do utrzymania statusu Kwalifikowanego Inwestora Zagranicznego (QFI). Niektórzy zatwierdzeni QFI mogą wnioskować za pośrednictwem stron trzecich upoważnionych do oceny (upoważnionych jako tacy przez CMA zgodnie z Zasadami systemu QFI) do CMA o zatwierdzenie jako QFI. Dopiero gdy fundusz inwestycyjny zostanie zatwierdzony przez CMA jako QFI zgodnie z Zasadami systemu QFI, może, za pośrednictwem swojego Zarządzającego Inwestycjami, inwestować w saudyjskie akcje notowane na Giełdzie papierów wartościowych w Królestwie Arabii Saudyjskiej. W zakresie, w jakim Zarządzający Inwestycjami i/lub odpowiedni Fundusz stracą swój status QFI lub zmieniają się przepisy i regulacje w taki sposób, że system QFI nie będzie już dostępny dla Zarządzającego Inwestycjami i/lub Funduszu, osiągnięcie celu inwestycyjnego przez odpowiedni Fundusz będzie trudniejsze. W takim przypadku Fundusz może wykorzystywać techniki inwestowania w papiery wartościowe lub inne instrumenty, które nie są składnikami Wskaźnika Referencyjnego, ale które zapewniają podobną ekspozycję na zwrot ze Wskaźnika Referencyjnego. Instrumenty te mogą obejmować zagraniczne kontrakty futures, inne fundusze ETF, które zapewniają podobną ekspozycję lub nieopłacone umowy swapowe, tj. umowy, na mocy których kontrahent zgadza się przekazać właściwemu Funduszowi zwrot z określonej ekspozycji, tj. Wskaźnika Referencyjnego, w zamian za opłatę. W związku z tym istnieje większe ryzyko błędów odwzorowania, które może skutkować ujemnym lub dodatnim wpływem na wyniki dla danego Funduszu i jego Posiadaczy Tytułów Uczestnictwa.

CMA może wprowadzić dalsze limity lub ograniczenia dotyczące zagranicznej własności papierów wartościowych w Królestwie Arabii Saudyjskiej, które mogą mieć negatywny wpływ na płynność i wyniki danego Funduszu. Takie limity i ograniczenia mogą ograniczać zdolność danego Funduszu do nabywania akcji jednej lub wielu spółek składowych Wskaźnika Referencyjnego według odpowiednich wag Wskaźnika Referencyjnego, a zatem mogą mieć wpływ na zdolność danego Funduszu do dokładnego odwzorowania wyników Wskaźnika Referencyjnego.

Inwestycje w Królestwie Arabii Saudyjskiej

Królestwo Arabii Saudyjskiej jest obecnie wschodzącą gospodarką rynkową. W związku z tym różni się ona od gospodarek krajów najbardziej rozwiniętych i inwestowanie w Królestwie Arabii Saudyjskiej może podlegać większemu ryzyku strat niż inwestycje na rynkach rozwiniętych, między innymi ze względu na niestabilność

polityczną i gospodarczą oraz większe ograniczenia dla inwestycji zagranicznych niż te, które występują na rynku rozwiniętym. Ponadto system prawny Królestwa Arabii Saudyjskiej opiera się na prawie szariatu i w związku z tym emitenci papierów wartościowych, w których inwestuje dany Fundusz, mogą podlegać innym zasadom ujawniania informacji, ładu korporacyjnego, rachunkowości i sprawozdawczości niż te obowiązujące na rynkach rozwiniętych z innymi systemami prawnymi. Na przykład spółki notowane na giełdzie zobowiązane są do przestrzegania audyjskich przepisów dotyczących ładu korporacyjnego z 2018 r. (Arabia Corporate Government Regulations 2018 – „CGR”) obowiązywanie z kilkoma przepisami w charakterze „wskazówek”, ale zgodność z CGR wśród emitentów może nie być powszechna. Wszelkie zmiany polityczne, niestabilność społeczna i niekorzystne zmiany dyplomatyczne, które mogą mieć miejsce w Królestwie Arabii Saudyjskiej lub w związku z nim, mogą skutkować sankcjami ekonomicznymi (np. embargo handlowe wobec konkretnego emitenta lub ogólnie Królestwa Arabii Saudyjskiej), nałożeniem dodatkowych ograniczeń rządowych, wyłączeniem aktywów, nałożeniem podatków konfiskacyjnych (np. podwyższony podatek akcyzowy na wyroby, które w większym stopniu postrzegane są w kategoriach ryzyka społeczno-gospodarczej szkody dla Królestwa Arabii Saudyjskiej) lub nacjonalizacją niektórych lub wszystkich składników Wskaźnika Referencyjnego. Inwestorzy powinni również mieć na uwadze, że każda zmiana polityki rządu i właściwych organów Królestwie Arabii Saudyjskiej może niekorzystnie wpłynąć na rynki papierów wartościowych w Królestwie Arabii Saudyjskiej, jak również na wyniki danego Funduszu w porównaniu ze Wskaźnikiem Referencyjnym.

System prawny Królestwa Arabii Saudyjskiej

System prawny Królestwa Arabii Saudyjskiej opiera się na prawie szariatu. Wcześniejsze orzeczenia mogą stanowić punkt odniesienia, jednak nie pełnią funkcji precedensów. Ze względu na brak zbioru opublikowanych spraw i wykładni sądowej oraz fakt, że w każdym przypadku wynik wcześniej rozstrzygniętych spraw nie byłby w istocie wiążący, wykładnia i egzekwowanie obowiązujących przepisów w Królestwie Arabii Saudyjskiej wiąże się ze znaczną niepewnością. Nie ma również pewności, że w miarę rozwoju systemu prawnego Królestwa Arabii Saudyjskiej, a systemu QFI w szczególności, kolejne zmiany w przepisach, ich wykładni lub stosowaniu nie będą wywierać istotnego niekorzystnego wpływu na działalność Funduszu bądź też na możliwość nabywania przez Fundusz akcji notowanych na giełdzie w Królestwie Arabii Saudyjskiej.

Potencjalne Ryzyko Zmienności Rynku

Inwestorzy powinni pamiętać, że Giełda Papierów Wartościowych w Królestwie Arabii Saudyjskiej po raz pierwszy dopuszcza inwestorów zagranicznych zgodnie z systemem ustanowionym przez Zasady systemu QFI. Zmienność rynku może prowadzić do znacznych wahań cen papierów wartościowych będących przedmiotem obrotu na Giełdzie Papierów Wartościowych w Królestwie Arabii Saudyjskiej, co miałoby wpływ na Wartość Aktywów Netto odpowiedniego Funduszu.

Rozliczenia i powiązane z nimi ryzyko

Każdy Upoważniony Uczestnik, który składa zlecenie nabycia tytułów uczestnictwa w danym Funduszu, jest zobowiązany do przestrzegania wymogu rozliczenia środków pieniężnych na zasadzie T+2 w Królestwie Arabii Saudyjskiej w celu pokrycia zakupu przez odpowiedni Fundusz bazowych papierów wartościowych Królestwa Arabii Saudyjskiej w związku ze zleceniem nabycia, aby wniosek ten był ważny. W związku z tym, aby wniosek Upoważnionego Uczestnika o nabycie tytułów był ważny, każdy Upoważniony Uczestnik, który składa wniosek o objęcie tytułów uczestnictwa w danym Funduszu, jest zobowiązany do przekazania kwoty zapisu („kwota wymagana do rozliczenia środków pieniężnych na zasadzie T+2”) na pokrycie zakupu przez Fundusz bazowych papierów wartościowych w Królestwie Arabii Saudyjskiej w związku ze swoim wnioskiem. Kwota wymagana do rozliczenia środków pieniężnych na zasadzie T+2 jest przekazywana na lokalny rachunek powierniczy Powiernika Pomocniczego w Królestwie Arabii Saudyjskiej, który jest ustanawiany przez tego powiernika na użytek oraz na rzecz odpowiedniego Funduszu. W związku z tym, po upływie dwóch dni roboczych od momentu, w którym objęte zapisami Tytuły Uczestnictwa w odpowiednim Funduszu znajdują się w posiadaniu Upoważnionego Uczestnika, istnieje ryzyko, że Powiernik Pomocniczy w Królestwie Arabii Saudyjskiej może doświadczyć zdarzenia gospodarczego lub operacyjnego powodującego utratę kwoty wymaganej do rozliczenia środków pieniężnych na zasadzie T+2, co miałoby negatywny wpływ na wartość danego Funduszu lub opóźnienie w przekazaniu papierów wartościowych, na nabycie których przeznaczona była kwota wymagana do rozliczenia środków pieniężnych na zasadzie T+2, co może tymczasowo wpłynąć na błąd odwzorowania. Dlatego też wszelkie transakcje przeprowadzone błędnie przez brokera muszą być korygowane w ramach dodatkowych transakcji. Może to mieć tymczasowy wpływ na błąd odwzorowania oraz spowodować dodatkowe koszty po stronie odpowiedniego Funduszu, które mogą nie być możliwe do natychmiastowego odzyskania od brokera.

W przypadku gdy jakkolwiek kwota wymagana do rozliczenia środków pieniężnych na zasadzie T+2 zapłacona przez Upoważnionego Uczestnika będzie przekraczać ostateczną cenę zapisu (z uwzględnieniem Cel i Opłat) na Tytuły Uczestnictwa w Dniu Operacji, w odniesieniu do których dokonano zapisu, nadpłacona kwota pieniężna zostanie tymczasowo zatrzymana i zostanie zwrócona właściwemu Upoważnionemu Uczestnikowi tak szybko, jak to będzie możliwe, po potrąceniu wszelkich kosztów transakcji walutowych związanych z przeliczeniem (w stosownych przypadkach) takiej kwoty z waluty SAR na USD (oraz na inną odpowiednią walutę) oraz zwrotem takiej kwoty pieniężnej, tak aby można ją było wypłacić Upoważnionemu Uczestnikowi. Dany Upoważniony Uczestnik pozostaje niezabezpieczonym wierzycielem danego Funduszu w odniesieniu do kwoty podlegającej zwrotowi („Kwota zwrotu”) do czasu wypłaty tej kwoty. Kwota zwrotu będzie podlegać czynnikom ryzyka opisanym w niniejszym Prospekcie przez okres, w którym pozostaje w Królestwie Arabii Saudyjskiej.

W przypadku, gdy Kwota Wymagana do Rozliczenia Środków Pieniężnych na zasadzie T+2 będzie niewystarczająca do nabycia wszystkich bazowych papierów wartościowych w związku z zapisem, odpowiedni Fundusz może nie być w stanie nabyć wszystkich wymaganych bazowych papierów wartościowych w ramach początkowego zakupu i będzie musiał przeprowadzić co najmniej jedną dodatkową transakcję zakupu w następnym dniu lub dniach bądź w oparciu o pożyczkę pieniężną od właściwego powiernika. Podobnie, jeżeli ograniczenia wynikające z przepisów prawa, regulacji i regulaminu giełdy papierów wartościowych w Królestwie Arabii Saudyjskiej, albo zawieszenie

obrotu określonymi papierami wartościowymi Królestwa Arabii Saudyjskiej lub opóźnienie w przekazaniu waluty SAR do Królestwa Arabii Saudyjskiej ograniczą odpowiedniemu Funduszowi możliwość nabycia wszystkich wymaganych papierów wartościowych w ramach pierwszego zakupu (zob. część powyżej zatytułowaną „Limity własności zagranicznej zgodnie z systemem QFI” w celu zapoznania się z okolicznościami, w których takie ograniczenia mogą zostać uruchomione), właściwy Fundusz będzie również musiał dokonać co najmniej jednego dodatkowego zakupu w kolejnym dniu (kolejnych dniach). Ryzyko rynkowe wynikające z terminu zawarcia kolejnych transakcji bazowych oraz wszelkich opóźnień w zawieraniu transakcji ponosi Upoważniony Uczestnik. W przypadku jakiegokolwiek niedoboru finansowego Upoważniony Uczestnik będzie zobowiązany przekazać, zgodnie z określonym harmonogramem i procedurą danego Funduszu (dostępny u Administratora i/lub w Systemie Elektronicznego Składania Zleceń, jak określono w części zatytułowanej „Procedura zawierania transakcji na rynku pierwotnym”), dodatkowe kwoty na uzupełnienie wszelkich niedoborów finansowych, aby umożliwić dokonanie dalszych zakupów do momentu nabycia wszystkich zamówionych bazowych papierów wartościowych Królestwa Arabii Saudyjskiej w ramach odpowiedniego Funduszu. W celu ograniczenia ryzyka, że Upoważniony Uczestnik będzie musiał wpłacić niedobór środków oraz w celu ochrony odpowiedniego Funduszu i jego Posiadaczy Tytułów Uczestnictwa, do szacowanych Ceł i Opłat uwzględnionych w Kwocie Wymaganej do Rozliczenia Środków Pieniężnych na zasadzie T+2 dodany zostanie bufor na pokrycie oczekiwanej zmienności rynku i kursów walut, a także wszelkie dodatkowe kwoty należne od Upoważnionego Uczestnika na pokrycie niedoboru środków finansowych. Jeżeli Upoważniony Uczestnik będzie musiał zapłacić dodatkowe kwoty na pokrycie niedoboru środków po otrzymaniu przez niego objętych zapisem Tytułów Uczestnictwa w odpowiednim Funduszu, Fundusz ten będzie posiadał ekspozycję kredytową jako niezabezpieczony wierzyciel w odniesieniu do takich dodatkowych kwot.

Koszty transakcji walutowych związane z przeliczeniami dokonywanymi w związku z zapisami i umorzeniami oraz ryzyko potencjalnej różnicy między walutami USD a SAR (oraz każdą inną odpowiednią walutą, w której okresowo przyjmowane są zapisy i umorzenia) będą ponoszone przez odpowiedniego Upoważnionego Uczestnika i uwzględnione w ostatecznych Cłach i Opłatach mających zastosowanie względem odpowiednich kwot zapisów i umorzeń (odpowiednio) wpłaconych lub otrzymanych przez takiego Upoważnionego Uczestnika. Upoważnieni Uczestnicy powinni pamiętać, że nie będą naliczane żadne odsetki od odpowiedniej Kwoty Zwrotu, a zatem w odniesieniu do jakiegokolwiek takiej kwoty Upoważnionemu Uczestnikowi nie będą należne odsetki od odpowiedniego Funduszu.

Ryzyko błędu odwzorowania indeksu – Reżim QFI

Zwrot danego Funduszu może odbiegać od zwrotu Wskaźnika Referencyjnego z różnych powodów, np. z powodu cofnięcia Zarządzającemu Inwestycjami statusu Kwalifikowanego Inwestora Zagranicznego (QFI), braku możliwości obrotu przez Zarządzającego Inwestycjami w zakresie obrotu papierami jednego lub wielu emitentów z Arabii Saudyjskiej notowanych na giełdzie na skutek osiągnięcia lub przekroczenia progu własności zagranicznej, przeniesienia inwestycji w saudyjskie akcje giełdowe do innych funduszy podlegających Zarządzającemu Inwestycjami, ograniczeń inwestycyjnych nałożonych przez przepisy prawne i regulacje Królestwa Arabii Saudyjskiej, czasowego lub stałego zawieszenia określonych papierów wartościowych przez Giełdę Papierów Wartościowych w Królestwie Arabii Saudyjskiej, płynności rynku bazowego, skutków podatkowych, zmian regulacyjnych w Królestwie Arabii Saudyjskiej, które mogą mieć wpływ na zdolność Zarządzającego Inwestycjami do odzwierciedlenia zwrotu Wskaźnika Referencyjnego oraz wszelkich kosztów wymiany walut.

Ryzyko platformy elektronicznego obrotu – Tadawul

Brokerzy Królestwa Arabii Saudyjskiej składają zlecenia transakcyjne za pośrednictwem systemu elektronicznego, który jest powiązany i odbierany przez system Tadawul. Systemy elektroniczne wykorzystywane przez brokerów lub system Tadawul podlegają awariom oprogramowania, sprzętu lub komunikacji, które mogą spowodować wstrzymanie lub opóźnienia w nabywaniu pożądaných papierów wartościowych dla danego Funduszu.

Zakaz Obrotu

W przypadku wystąpienia niezrealizowanej transakcji kupna lub sprzedaży w odniesieniu do jakiegokolwiek papieru wartościowego w Królestwie Arabii Saudyjskiej, transakcja przeciwna za pośrednictwem tego samego rachunku powierniczego dla tego samego papieru wartościowego Królestwa Arabii Saudyjskiej zostanie odrzucona na rynku („Zakaz Obrotu Królestwa Arabii Saudyjskiej”). W związku z tym każda działalność transakcyjna, która powoduje Zakaz Obrotu Królestwa Arabii Saudyjskiej, może spowodować opóźnienie w handlu. Może to mieć wpływ na zdolność danego Funduszu do zrównoważenia portfela i spowodować wzrost błędu odwzorowania.

Ryzyko w zakresie towarów giełdowych

Odpowiedni Fundusz może inwestować w saudyjskich emitentów, którzy są podatni na wahania na niektórych rynkach towarowych. Wszelkie negatywne zmiany na rynkach towarowych, które mogą wynikać ze zmian podaży i popytu na towary, zdarzeń rynkowych, zmian regulacyjnych lub innych czynników, których Fundusz nie może kontrolować, mogą mieć niekorzystny wpływ na te Spółki.

Ryzyko Nacjonalizacji

Inwestycje w Królestwie Arabii Saudyjskiej mogą być narażone na straty z powodu wywłaszczenia lub nacjonalizacji aktywów i własności lub nałożenia ograniczeń na inwestycje zagraniczne i repatriację kapitału.

Ryzyko inwestowania na Międzybankowym Rynku Obligacji w Chinach

Fundusze mogą inwestować na Międzybankowym Rynku Obligacji w Chinach (rynku CIMB), korzystając z Systemu Inwestycji Podmiotów Zagranicznych i/lub programu Bond Connect.

Inwestowanie na Międzybankowym Rynku Obligacji w Chinach w ramach Systemu Inwestycji Podmiotów Zagranicznych

Zgodnie z „Komunikatem (2016) nr 3” wydanym przez Ludowy Bank Chin (PBOC) w dniu 24 lutego 2016 r., zagraniczni inwestorzy instytucjonalni mogą inwestować na Międzybankowym Rynku Obligacji w Chinach („**System Inwestycji Podmiotów Zagranicznych**”), z zastrzeżeniem innych zasad i regulacji ogłaszanych przez władze ChRL.

Zgodnie z przepisami obowiązującymi w ChRL zagraniczni inwestorzy instytucjonalni, którzy chcą inwestować bezpośrednio na Międzybankowym Rynku Obligacji w Chinach, mogą realizować takie inwestycje za pośrednictwem agenta rozrachunkowego w Chinach kontynentalnych, który odpowiada za otwarcie rachunku i składanie odpowiednich dokumentów do właściwych organów. Nie obowiązują żadne limity inwestycyjne.

Inwestowanie na Międzybankowym Rynku Obligacji w Chinach w ramach Północnego Kanału Obrotu programu Bond Connect

Program Bond Connect to nowy projekt uruchomiony w lipcu 2017 r. przez CFETS, China Central Depository & Clearing Co., Ltd, Shanghai Clearing House oraz HKEX i Central Moneymarkets Unit w celu zapewnienia inwestorom z Hongkongu i ChRL dostępu do obu rynków obligacji.

Zgodnie z przepisami obowiązującymi w ChRL uprawnieni inwestorzy zagraniczni będą mogli inwestować w obligacje będące przedmiotem obrotu na Międzybankowym rynku obligacji w Chinach w ramach północnego kanału obrotu systemu Bond Connect („**Północny Kanał Obrotu**”). Inwestycje w ramach Północnego Kanału Obrotu nie będą podlegały żadnym limitom inwestycyjnym.

W ramach Północnego Kanału Obrotu, w celu złożenia wniosku o rejestrację w Ludowym Banku Chin każdy uprawniony inwestor zagraniczny ma obowiązek ustanowienia agenta rejestracyjnego, przy czym może nim być CFETS lub inna instytucja, której Ludowy Bank Chin przyznał status agenta rejestracyjnego.

Określenie Północny Kanał Obrotu odnosi się do platformy transakcyjnej, która znajduje się poza terytorium ChRL i jest połączona z CFETS, umożliwiając uprawnionym inwestorom zagranicznym składanie w ramach programu Bond Connect zleceń transakcyjnych dotyczących obligacji będących przedmiotem obrotu na Międzybankowym Rynku Obligacji w Chinach. HKEX i CFETS będą współpracować z platformami elektronicznego obrotu obligacjami funkcjonującymi poza terytorium Chin kontynentalnych w celu świadczenia usług i udostępniania platform handlu elektronicznego, umożliwiających bezpośrednie transakcje pomiędzy uprawnionymi inwestorami zagranicznymi a zatwierdzonymi dealerami na kontynencie ChRL przy wykorzystaniu systemu CFETS.

Uprawnieni inwestorzy zagraniczni mogą składać zlecenia transakcyjne dotyczące obligacji będących przedmiotem obrotu na Międzybankowym Rynku Obligacji w Chinach za pośrednictwem Północnego Kanału Obrotu, tworzonego przez zagraniczne platformy elektronicznego obrotu obligacjami (takie jak Tradeweb i Bloomberg), które z kolei przekazują te zlecenia do CFETS w celu uzyskania wyceny. CFETS przesyła prośby o wycenę do szeregu zatwierdzonych dealerów a kontynencie (w tym do animatorów rynku i innych podmiotów świadczących usługi animatora rynku) w ChRL. Zatwierdzeni dealerzy na kontynencie odpowiadają na prośbę o wycenę za pośrednictwem systemu CFETS, który przesyła ich odpowiedzi do uprawnionych inwestorów zagranicznych poprzez platformy elektronicznego obrotu obligacjami funkcjonujące poza kontynentem, o których mowa powyżej. Gdy uprawniony inwestor zagraniczny zaakceptuje wycenę, dochodzi do zawarcia transakcji w CFETS.

Z drugiej strony rozrachunek i przechowywanie papierów dłużnych będących przedmiotem transakcji zawartych na Międzybankowym rynku obligacji w Chinach w ramach programu Bond Connect odbywa się za pośrednictwem węzła rozliczeniowo-powierniczego pomiędzy Central Moneymarkets Unit, jako agentem powierniczym poza kontynentem, a China Central Depository & Clearing Co., Ltd i Shanghai Clearing House, jako kontynentalnymi instytucjami powierniczo-rozliczeniowymi w ChRL. W ramach węzła rozliczeniowego China Central Depository & Clearing Co., Ltd lub Shanghai Clearing House przeprowadzają rozrachunek brutto potwierdzonych transakcji zrealizowanych w Chinach kontynentalnych, a Central Moneymarkets Unit przetwarza dyspozycje rozrachunku obligacji otrzymane od swoich członków w imieniu uprawnionych inwestorów zagranicznych zgodnie z odpowiednimi regulaminami. Od wprowadzenia w sierpniu 2018 r. systemu rozliczeń papierów wartościowych w zamian za płatność („dostawa a płatność”, DVP) na rynku Bond Connect przepływ środków pieniężnych i papierów wartościowych odbywa się jednocześnie w czasie rzeczywistym.

Zgodnie z przepisami obowiązującymi w ChRL, Central Moneymarkets Unit, będący agentem powierniczym poza Chinami kontynentalnymi uznawanym przez Urząd ds. Polityki Pieniężnej w Hongkongu (Hong Kong Monetary Authority), otwiera rachunek zbiorczy dla właściciela nominalnego u uznawanego przez Ludowy Bank Chin agenta powierniczego na kontynencie (tj. China Central Depository & Clearing Co. Ltd i Shanghai Clearing House). Wszystkie obligacje będące przedmiotem transakcji realizowanych przez uprawnionych inwestorów zagranicznych są rejestrowane na Central Moneymarkets Unit, która utrzymuje je jako właściciel nominalny. W związku z tym Fundusz będzie narażony na ryzyko powiernicze w odniesieniu do Central Moneymarkets Unit. Ponadto, ponieważ składanie odpowiednich dokumentów, rejestracja w Ludowym Banku Chin oraz otwarcie rachunku muszą być dokonywane przez strony trzecie, w tym Central Moneymarkets Unit, China Central Depository & Clearing Co., Ltd, Shanghai Clearing House i CFETS, Fundusz jest narażony na ryzyko niewykonania zobowiązań lub popełnienia błędów przez takie strony trzecie.

Dokładny charakter i prawa Funduszu jako beneficjenta rzeczywistego obligacji będących przedmiotem obrotu na Międzybankowym Rynku Obligacji w Chinach za pośrednictwem Central Moneymarkets Unit jako podmiotu nominalnego nie są dokładnie określone w prawie ChRL. Przepisy te nie podają precyzyjnej definicji właściciela

prawnego i beneficjenta rzeczywistego oraz jasnego rozróżnienia pomiędzy własnością prawną a własnością rzeczywistą, a liczba dotychczasowych postępowań przed sądami ChRL dotyczących struktury właścicielskiej z udziałem właściciela nominalnego jest niewielka. Dodatkowo brak jest pewności co do charakteru oraz sposobów dochodzenia praw Funduszu w świetle przepisów ChRL. W mało prawdopodobnym przypadku, gdy Central Moneymarkets Unit stanie się przedmiotem postępowania likwidacyjnego w Hongkongu, istnieje ryzyko sporu, czy obligacje będące w obrocie na chińskim międzybankowym rynku obligacji są utrzymywane jako własność rzeczywista Funduszu, czy jako część ogólnych aktywów Central Moneymarkets Unit dostępnych do ogólnej dystrybucji wśród wierzycieli.

Ryzyko zmienności i ryzyko płynności

Zmienność rynku i potencjalny brak płynności na skutek niskiego wolumenu obrotu niektórymi obligacjami na Międzybankowym Rynku Obligacji w Chinach mogą powodować znaczne wahania cen niektórych obligacji będących w obrocie na tym rynku. Z tego względu Fundusz inwestujący na tym rynku jest narażony na ryzyko płynności i ryzyko zmienności. Różnice pomiędzy cenami ofertowymi a cenami sprzedaży takich papierów wartościowych mogą osiągać znaczną wielkość, a Fundusz może w związku z tym ponosić znaczne koszty oraz może ponieść straty w chwili sprzedaży instrumentów, w które zainwestował. Zbycie obligacji będących przedmiotem obrotu na Międzybankowym Rynku Obligacji w Chinach może być trudne lub niemożliwe, co może mieć wpływ na możliwość nabycia lub zbycia takich papierów wartościowych przez Fundusz po oczekiwanej cenie.

Ryzyko regulacyjne

Inwestowanie na Międzybankowym Rynku Obligacji w Chinach za pośrednictwem Bond Connect podlega również ryzyku regulacyjnemu. Odpowiednie przepisy i regulacje mogą ulec zmianie, również ze skutkiem wstecznym. Nie ma także pewności, że program Bond Connect nie zostanie zlikwidowany lub zniesiony. Ponadto systemy papierów wartościowych i systemy prawne Chin i Hongkongu znacznie się od siebie różnią, co może prowadzić do problemów wynikających z tych różnic. Zawieszenie otwierania rachunków lub obrotu na Międzybankowym Rynku Obligacji w Chinach przez odpowiednie władze może mieć niekorzystny wpływ na możliwości inwestowania przez dany Fundusz na tym rynku i podlegać ograniczeniom. Sytuacja taka może mieć negatywny wpływ na możliwość realizacji celu inwestycyjnego przez Fundusz, a po wyczerpaniu innych alternatywnych opcji realizacji transakcji taki Fundusz może ponieść znaczne straty. Ponadto, jeżeli Bond Connect nie działa, Fundusz może nie być w stanie nabywać lub zbywać obligacji za pośrednictwem Bond Connect w odpowiednim czasie, co mogłoby negatywnie wpłynąć na wyniki Funduszu.

Chińskie Spółki, takie jak firmy z sektora usług finansowych lub technologii, a w przyszłości z innych sektorów, również podlegają ryzyku, że chińskie władze mogą ingerować w ich działania i strukturę, co może mieć negatywny wpływ na wartość inwestycji Funduszu.

Ryzyko awarii systemów wykorzystywanych na potrzeby programu Bond Connect

Obrót w ramach programu Bond Connect odbywa się przy wykorzystaniu niedawno stworzonych platform transakcyjnych i systemów operacyjnych. Nie ma pewności, że systemy te będą działały prawidłowo lub że będą na bieżąco dostosowywane do zmian zachodzących na rynku. Jeżeli odpowiednie systemy nie będą działać prawidłowo, obrót w ramach Bond Connect może zostać zakłócony. Takie zakłócenia mogą mieć niekorzystny wpływ na możliwość realizacji transakcji przez oddolny Fundusz w ramach programu Bond Connect (a tym samym na możliwość realizacji jego strategii inwestycyjnej). Ponadto, w wypadku gdy dany Fundusz inwestuje na Międzybankowym Rynku Obligacji w Chinach z wykorzystaniem programu Bond Connect, może on być narażony na ryzyko opóźnień związane z funkcjonowaniem systemu składania zleceń i/lub rozrachunku.

Ryzyko Dotyczące Renminbi

Transakcje w programie Bond Connect są rozliczane w walucie chińskiej, renminbi („RMB”), która obecnie podlega ograniczeniom i nie jest swobodnie wymienna. W rezultacie Fundusz będzie narażony na ryzyko walutowe i nie można zagwarantować, że inwestorzy w odpowiednim czasie będą mieli dostęp do odpowiedniej podaży RMB.

Ryzyko podatkowe

Zgodnie z obowiązującymi przepisami podatkowymi, dywidendy wypłacane przez spółki chińskie oraz odsetki od obligacji innych niż rządowe, wypłacane odpowiedniemu Funduszowi, podlegają opodatkowaniu podatkiem u źródła według stawki 10%, która może zostać obniżona na podstawie umowy o unikaniu podwójnego opodatkowania.

Od dnia 1 maja 2016 r. podatek od wartości dodanej (VAT) pobierany jest od pewnych dochodów uzyskiwanych przez odpowiedni Fundusz, w tym dochód z odsetek od obligacji pozarządowych i zyski z działalności transakcyjnej, chyba że zostaną one w wyraźny sposób zwolnione z powyższych obciążeń przez organy podatkowe ChRL. Zwolnienia z podatku VAT mają obecnie zastosowanie do dłużnych papierów wartościowych będących przedmiotem obrotu na Międzybankowym Rynku Obligacji w Chinach.

W dniu 22 listopada 2018 r. Ministerstwo Finansów i Państwowa Administracja Podatkowa ChRL wspólnie wydały Okólnik nr 108, udzielając zagranicznym inwestorom instytucjonalnym tymczasowego zwolnienia z podatku dochodowego pobieranego u źródła i podatku VAT w odniesieniu do dochodów odsetkowych od obligacji podmiotów pozarządowych na krajowym rynku obligacji w okresie od dnia 7 listopada 2018 r. do dnia 6 listopada 2021 r. Okólnik nr 108 nic nie wspomina na temat opodatkowania w ChRL w odniesieniu do odsetek od obligacji podmiotów pozarządowych uzyskanych przed dniem 7 listopada 2018 r.

Istnieje ryzyko, że organy podatkowe ChRL mogą w przyszłości bez uprzedzenia znieść tymczasowe zwolnienia podatkowe i żądać zapłaty pobieranego u źródła podatku dochodowego i podatku VAT od odsetek z obligacji podmiotów pozarządowych uzyskanych przez odpowiedni Fundusz. Jeżeli zwolnienia podatkowe zostaną zniesione, będzie możliwość, że podatki Funduszu będą musiały zostać bezpośrednio zapłacone lub pośrednio przeniesione na ten Fundusz, co może mieć istotny wpływ na Wartość Aktywów Netto Funduszu. Podobnie jak każda inna korekta

Wartości Aktywów Netto, również ta może być korzystna lub niekorzystna dla inwestora, w zależności od tego, kiedy Tytuły Uczestnictwa Funduszu zostały przez niego nabyte lub sprzedane.

Wszelkie zmiany w przepisach podatkowych ChRL, przyszłe doprecyzowanie lub objaśnienia dotyczące takich przepisów lub późniejsze egzekwowanie przez organy podatkowe ChRL podatków z mocą wsteczną mogą prowadzić do poniesienia przez Fundusz istotnych strat. Zarządzający Inwestycjami będzie na bieżąco weryfikował politykę w zakresie utrzymywania rezerw na zobowiązania podatkowe i może według własnego uznania tworzyć rezerwy na potencjalne zobowiązania podatkowe każdorazowo, gdy jego zdaniem utworzenie danej rezerwy będzie uzasadnione lub przemawiać za tym będą dalsze informacje podane w zawiadomieniach organów podatkowych ChRL.

Ryzyko związane z inwestowaniem w ChRL w ramach programów Stock Connect

Oprócz czynników ryzyka wymienionych w części „**Inwestycje w ChRL**” oraz innych mających zastosowanie czynników ryzyka, do Funduszy Stock Connect mają zastosowanie również następujące czynniki ryzyka:

Stock Connect

Fundusze inwestujące w ChRL mogą inwestować w Chińskie Akcje A notowane na giełdzie SSE i SZSE za pośrednictwem Stock Connect („Północny Kanał Obrotu”). Program Shanghai-Hong Kong Stock Connect to program umożliwiający obrót papierami wartościowymi i rozliczanie transakcji, wprowadzony przez HKEX, SSE oraz ChinaClear, natomiast program Shenzhen-Hong Kong Stock Connect to program umożliwiający obrót papierami wartościowymi i rozliczanie transakcji, wprowadzony przez HKEX, SZSE oraz ChinaClear. Celem programów Stock Connect jest zapewnienie inwestorom z Hongkongu i ChRL dostępu do obu rynków giełdowych.

HKSCC, spółka w pełni zależna do HKEX, oraz ChinaClear będą dokonywać wszelkich czynności rozrachunkowo-rozliczeniowych, jak również świadczyć usługi powiernika, właściciela nominalnego oraz inne powiązane usługi na potrzeby transakcji realizowanych przez odpowiednich uczestników rynku i inwestorów. Chińskie Akcje A będące przedmiotem obrotu w ramach programu Stock Connect emitowane są w formie zdematerializowanej, w związku z czym inwestorzy nie będą fizycznie posiadać żadnych Chińskich Akcji A.

Pomimo że HKSCC nie posiada prawa własności papierów wartościowych będących przedmiotem obrotu na giełdach SSE i SZSE i zapisanych na rachunkach zbiorczych w ChinaClear, ChinaClear, jako podmiot prowadzący rejestr akcji na rzecz spółek notowanych na giełdach SSE i SZSE, będzie traktować HKSCC jako jednego z akcjonariuszy w związku z czynnościami korporacyjnymi poszczególnych spółek w zakresie takich papierów wartościowych.

W ramach programów Stock Connect inwestorzy z Hongkongu i innych krajów będą podlegać opłatom i obciążeniom nakładanym przez SSE, SZSE, ChinaClear, HKSCC lub odpowiedni organ podatkowy w Chinach kontynentalnych w związku z przeprowadzaniem i rozliczaniem transakcji na papierach wartościowych notowanych na giełdach SSE i SZSE. Więcej informacji na temat opłat i podatków związanych z tymi transakcjami można znaleźć na stronie internetowej pod adresem: http://www.hkex.com.hk/eng/market/sec_tradinfra/chinaconnect/chinaconnect.htm.

Inwestowanie w Chińskie Akcje A poprzez Stock Connect omija wymóg uzyskania statusu RQFII, który jest wymagany do bezpośredniego dostępu do SSE i SZSE.

Limity inwestycji

Inwestowanie w ChRL za pośrednictwem Stock Connect podlega ograniczeniom kwotowym, które mają zastosowanie do Zarządzającego Inwestycjami. W szczególności, w przypadku pozostałe saldo limitu spadnie do zera lub przekroczony zostanie limit dzienny, złożone zlecenia kupna nie będą realizowane (jednocześnie inwestor będzie mógł dokonywać sprzedaży posiadanych papierów wartościowych niezależnie od wielkości dostępnego limitu). Ograniczenia wynikające z limitów mogą ograniczyć możliwość dokonywania przez Fundusz Stock Connect inwestycji w Chińskie Akcje A w ramach programu Stock Connect w odpowiednim czasie, a tym samym wpływać na zdolność Funduszu Stock Connect do bliskiego odwzorowania wyników swojego Wskaźnika Referencyjnego.

Prawo własności

Inwestycje w Chińskie Akcje A za pośrednictwem Stock Connect będą utrzymywane przez Depozytariusza/Powiernika pomocniczego na rachunkach w CCASS prowadzonych przez HKSCC, pełniącego rolę centralnego depozytu papierów wartościowych w Hongkongu. HKSCC posiada Chińskie Akcje A jako posiadacz nominalny poprzez zbiorczy rachunek papierów wartościowych prowadzony dla HKSCC i zarejestrowany w ChinaClear dla każdego Funduszu Stock Connect. Chińskie przepisy prawa nie określają dokładnie charakteru oraz praw Funduszy Stock Connect jako beneficjentów rzeczywistych Chińskich Akcji A, posiadających te akcje za pośrednictwem HKSCC jako właściciela nominalnego. Przepisy te nie podają precyzyjnej definicji „właściciela prawnego” i „beneficjenta rzeczywistego” ani jasnego rozróżnienia pomiędzy tymi dwoma formami własności, a liczba dotychczasowych postępowań przed sądami ChRL dotyczących struktury własnościowej z udziałem właściciela nominalnego jest niewielka. W związku z tym brak jest pewności co do charakteru oraz sposobów dochodzenia praw Funduszy Stock Connect w świetle przepisów ChRL. Z uwagi na tę niepewność nie jest jasne, czy w wypadku (mało prawdopodobnym) wszczęcia w Hongkongu w odniesieniu do HKSCC postępowania likwidacyjnego Chińskie Akcje A zostaną uznane za akcje posiadane na rzecz Funduszy Stock Connect jako ich beneficjentów rzeczywistych czy też za część całości majątku HKSCC dostępnego do podziału pomiędzy wierzycieli.

W celu uzupełnienia informacji odnośnie do statusu beneficjentów rzeczywistych, CSRC dostarczyła dokument zatytułowany „*Często zadawane pytania dotyczące statusu beneficjentów rzeczywistych w ramach Programu SH-HK Stock Connect*” z dnia 15 maja 2015 r. („FAQ”). Poniżej zamieszczono odpowiednie fragmenty wybrane z tego dokumentu.

Czy zagranicznym inwestorom przysługują prawa majątkowe wynikające z papierów wartościowych notowanych na giełdzie SSE, nabytych za pośrednictwem Północnego Kanału Obrotu, jako akcjonariuszom? Czy koncepcja „właściciela nominalnego” i „beneficjenta rzeczywistego” jest uznawana zgodnie z prawem obowiązującym w Chinach kontynentalnych?

Art. 18 Przepisów administracyjnych dotyczących rejestracji i rozliczania papierów wartościowych („Przepisy administracyjne”) stanowi, że „papiery wartościowe są rejestrowane na rachunkach posiadaczy papierów wartościowych, chyba że zgodnie z przepisami ustawowymi, administracyjnymi lub regulaminami CSRC wymagana jest rejestracja papierów wartościowych na rachunkach otwartych dla właścicieli nominalnych”. Zatem pojęcie właściciela nominalnego jest w sposób wyraźny uwzględnione w Przepisach dotyczących rozliczeń. Z kolei Art. 13 Wybranych przepisów dotyczących programu pilotażowego Shanghai-Hong Kong Stock Connect („Zasady CSRC dla Programu Stock Connect”) stanowi, że akcje nabyte przez inwestorów za pośrednictwem Północnego Kanału Obrotu będą rejestrowane na HKSCC oraz że „inwestorzy posiadają tytuł prawny do praw i korzyści wynikających z akcji nabytych poprzez Północny Kanał Obrotu”. Zatem Zasady CSRC dla Programu Stock Connect wyraźnie stanowią, że w wypadku transakcji realizowanych za pośrednictwem Północnego Kanału Obrotu inwestorzy zagraniczni posiadają papiery wartościowe notowane na SSE poprzez HKSCC, a prawa majątkowe wynikające z takich papierów wartościowych przysługują im jako akcjonariuszom.

W jaki sposób zagraniczni inwestorzy mogą wszcząć postępowanie prawne w Chinach kontynentalnych w celu dochodzenia swoich praw wynikających z papierów wartościowych notowanych na SSE, które nabyli za pośrednictwem Północnego Kanału Obrotu?

Prawo obowiązujące w Chinach kontynentalnych nie zawiera wyraźnych przepisów dotyczących wszczynania postępowań sądowych przez beneficjentów rzeczywistych papierów wartościowych zarejestrowanych na właściciela nominalnego, ani też przepisów, które zabraniałyby beneficjentowi rzeczywistemu wszczęcia takiego postępowania. W naszym rozumieniu HKSCC, jako właściciel nominalny papierów wartościowych notowanych na SSE i nabytych w ramach Północnego Kanału Obrotu, może wykonywać prawa akcjonariuszy i wszczynać postępowania prawne w imieniu zagranicznych inwestorów. Ponadto Art. 119 Kodeksu postępowania cywilnego Chińskiej Republiki Ludowej stanowi, że „powodem w postępowaniu sądowym jest osoba fizyczna, osoba prawna lub inna organizacja mająca bezpośredni interes w danej sprawie”. O ile inwestor zagraniczny będzie w stanie wykazać, że posiada bezpośredni interes w sprawie jako beneficjent rzeczywisty, będzie mógł wszcząć postępowanie w sądzie Chin kontynentalnych we własnym imieniu.

Ryzyko rozrachunku i rozliczenia

HKSCC oraz ChinaClear nawiązały współpracę w zakresie operacji rozliczeniowych i HKSCC stała się uczestnikiem ChinaClear, a ChinaClear stała się uczestnikiem HKSCC, w celu ułatwienia rozrachunków i rozliczeń transakcji transgranicznych. W wypadku transakcji transgranicznych inicjowanych na danym rynku izba rozliczeniowa właściwa dla tego rynku będzie z jednej strony dokonywać rozrachunku i rozliczeń z własnymi uczestnikami, a z drugiej będzie podejmować działania mające na celu realizację zobowiązań swoich uczestników w zakresie rozrachunku i rozliczeń z partnerską izbą rozliczeniową.

ChinaClear, jako centralny partner (national central counterparty) dla rynku papierów wartościowych w ChRL, prowadzi sieć podmiotów specjalizujących się w rozrachunku, rozliczeniach oraz przechowywaniu akcji. ChinaClear ustaliła program i sposoby zarządzania ryzykiem, które podlegają zatwierdzeniu i kontroli ze strony CSRC. Ryzyko niewypełnienia zobowiązań przez ChinaClear jest uznawane za nieznaczne. W mało prawdopodobnym przypadku niewypełnienia zobowiązań przez ChinaClear obowiązki HKSCC w odniesieniu do Chińskich Akcji A w ramach kontraktów rynkowych z uczestnikami systemu rozliczeniowego będą się ograniczać do udzielania pomocy uczestnikom systemu rozliczeniowego w dochodzeniu roszczeń wobec ChinaClear. HKSCC powinna w dobrej wierze dążyć do odzyskania należnych akcji i środków pieniężnych od ChinaClear, korzystając z dostępnych dróg prawnych lub poprzez likwidację ChinaClear. W takim wypadku proces odzyskiwania środków przez Fundusz Stock Connect może ulec opóźnieniu lub Fundusz Stock Connect może nie być w stanie odzyskać utraconych środków od ChinaClear.

Ryzyko zawieszenia obrotu

Uznaje się, że giełdy SEHK, SSE i SZSE mają prawo do zawieszenia obrotu, jeżeli będzie to konieczne w celu zapewnienia prawidłowego i uczciwego rynku oraz ostrożnego zarządzania ryzykiem. Wejście zawieszenia w życie będzie musiało być poprzedzone zgodą właściwego organu nadzoru. Ewentualne zawieszenie obrotu będzie mieć niekorzystny wpływ na możliwość zawierania transakcji na rynku ChRL przez Fundusz Stock Connect.

Różnice w dniach obrotu

Program Stock Connect działa wyłącznie w dniach, w których odbywa się obrót na rynkach w ChRL i Hongkongu i gdy na obu tych rynkach otwarte będą banki w odpowiednich dniach rozrachunku. Może się zatem zdarzyć, że w danym dniu, który jest zwykłym dniem obrotu na rynku w ChRL, Fundusze Stock Connect nie będą mogły przeprowadzać transakcji na Chińskich Akcjach A za pośrednictwem Stock Connect. Fundusze Stock Connect mogą

być narażone na ryzyko wahań kursów Chińskich Akcji A w okresach, w których skutkiem powyższego nie będzie prowadzony obrót w ramach programu Stock Connect.

Ograniczenia sprzedaży wynikające ze wstępnej weryfikacji zleceń

Zgodnie z obowiązującymi w ChRL regulacjami każdy inwestor powinien posiadać na swoim rachunku inwestycyjnym odpowiednią liczbę danych akcji, aby móc dokonać ich sprzedaży. W przeciwnym wypadku zlecenie sprzedaży nie zostanie zrealizowane przez giełdę SSE lub SZSE. Giełda w Hongkongu (SEHK) będzie dokonywać wstępnej weryfikacji wszystkich zleceń sprzedaży Chińskich Akcji A składanych przez uczestników giełdy (tj. brokerów giełdowych), aby zapewnić, że dany uczestnik nie sprzedaje akcji w liczbie przekraczającej liczbę akcji znajdujących się na jego rachunku.

Jeżeli Fundusz Stock Connect zamierza sprzedać posiadane Chińskie Akcje A, zobowiązany będzie przenieść te akcje na odpowiednie rachunki prowadzone przez swoich brokerów przed otwarciem rynku w dniu sprzedaży („dzień obrotu”). Jeżeli Fundusz Stock Connect nie zdoła przenieść akcji w odpowiednim czasie, wówczas nie będzie mógł dokonać ich sprzedaży w dniu obrotu. Fundusz Stock Connect może zwrócić się do swojego powiernika o otwarcie Specjalnego Wydzielonego Rachunku (Special Segregated Account, „SPSA”) w CCASS na potrzeby utrzymywania papierów wartościowych notowanych na giełdach SSE i SZSE. W takim przypadku będzie on musiał jedynie przenieść papiery wartościowe notowane na giełdzie SSE lub SZSE ze swojego rachunku SPSA na rachunek wyznaczonego brokera po wykonaniu zlecenia, a nie przed złożeniem zlecenia sprzedaży.

Jeżeli Fundusz Stock Connect nie będzie w stanie skorzystać z modelu obejmującego rachunek SPSA, będzie musiał dostarczyć papiery wartościowe notowane na giełdach SSE i SZSE do swoich brokerów przed otwarciem rynku w dniu obrotu. Zatem jeżeli przed otwarciem rynku w dniu obrotu na rachunku Funduszu Stock Connect nie będzie wystarczającej liczby Chińskich Akcji A, zlecenie sprzedaży zostanie odrzucone, co może mieć negatywny wpływ na wyniki Funduszu Stock Connect.

Ryzyko operacyjne

Funkcjonowanie programu Stock Connect uzależnione jest od prawidłowego działania systemów operacyjnych odpowiednich uczestników rynku. Uczestnicy rynku mogą brać udział w programie Stock Connect pod warunkiem spełnienia określonych wymogów w zakresie posiadanej infrastruktury IT i systemu zarządzania ryzykiem, a także innych wymogów określonych przez właściwą giełdę i/lub izbę rozliczeniową.

Ponieważ regulacje w zakresie obrotu papierami wartościowymi oraz systemy prawne dwóch omawianych rynków znacząco się różnią, uczestnicy rynku mogą być zmuszeni do rozwiązywania na bieżąco pewnych problemów związanych z tymi różnicami. Nie ma pewności, że odpowiednie systemy SEHK oraz uczestników rynku będą działały prawidłowo oraz będą stale dostosowywane do zmian zachodzących na obu rynkach. Jeżeli odpowiednie systemy nie będą działać prawidłowo, obrót na obu rynkach może zostać zakłócony, co może mieć niekorzystny wpływ na dostęp danego Funduszu Stock Connect do rynku Chińskich Akcji A (a tym samym do realizacji strategii inwestycyjnej).

Ryzyko regulacyjne

Obecne przepisy regulujące program Stock Connect mogą ulec zmianie i nie ma pewności, że program Stock Connect nie zostanie zlikwidowany. Organy nadzoru oraz giełdy w ChRL i Hongkongu mogą również w przyszłości wprowadzać nowe regulacje dotyczące funkcjonowania, egzekwowania oraz realizacji transakcji transgranicznych w ramach tych programów. Wszelkie takie zmiany mogą mieć niekorzystny wpływ na Fundusze Stock Connect.

Chińskie spółki, takie jak firmy z sektora usług finansowych lub technologii, a potencjalnie z innych sektorów w przyszłości, również podlegają ryzyku, że chińskie władze mogą interweniować w ich działania i strukturę, co może mieć negatywny wpływ na wartość inwestycji Funduszu.

Wykluczenie akcji z programu Stock Connect

W przypadku, gdy dany papier wartościowy zostanie wycofany z grupy papierów wartościowych spełniających kryteria programu Stock Connect, możliwa będzie jedynie sprzedaż takiego papieru wartościowego, natomiast jego nabycie będzie niemożliwe. Może to ograniczyć zdolność odpowiedniego Funduszu Stock Connect do nabywania akcji jednego lub większej liczby spółek Wskaźnika Referencyjnego, a tym samym może mieć wpływ na zdolność tego Funduszu Stock Connect do dokładnego odwzorowania wyników jego Wskaźnika Referencyjnego.

Brak ochrony w ramach Funduszu Rekompensat dla Inwestorów

Inwestycje w Chińskie Akcje A dokonywane są w ramach programu Stock Connect za pośrednictwem brokerów, w związku z czym obciążone są ryzykiem niewypełnienia przez takich brokerów podjętych zobowiązań. Inwestycje Funduszy Stock Connect nie podlegają ochronie w ramach funduszu rekompensat dla inwestorów w Hongkongu, utworzonego w celu wypłaty rekompensat na rzecz inwestorów (bez względu na ich kraj pochodzenia), którzy ponieśli straty finansowe w wyniku niewypełnienia przez licencjonowanego pośrednika lub posiadającej stosowne zezwolenie instytucji finansowej zobowiązań podjętych w związku z instrumentami będącymi przedmiotem obrotu giełdowego w Hongkongu. Ponieważ kwestie związane z ryzykiem niewypełnienia zobowiązań w odniesieniu do Chińskich Akcji A w ramach programu Stock Connect nie dotyczą produktów notowanych lub będących przedmiotem obrotu na giełdzie SEHK lub Hong Kong Futures Exchange Limited, nie będą one objęte ochroną w ramach Funduszu Rekompensat dla inwestorów. Fundusze Stock Connect są więc narażone na ryzyko niewypełnienia zobowiązań przez brokerów zatrudnionych przez Fundusze w celu przeprowadzania transakcji na Chińskich Akcjach A w ramach programu Stock Connect.

Ryzyko podatkowe

Organy podatkowe ChRL ogłosiły również, że od dnia 17 listopada 2014 r. zyski uzyskiwane z inwestycji w Chińskie Akcje A za pośrednictwem Stock Connect zostaną tymczasowo zwolnione z opodatkowania w ChRL. To tymczasowe

zwolnienie stosuje się do Chińskich Akcji A w ogóle, w tym akcji chińskich spółek „bogatych w nieruchomości”. Okres obowiązywania tymczasowego zwolnienia nie został określony i może być zakończony przez organy podatkowe ChRL za powiadomieniem lub bez powiadomienia, a w najgorszym przypadku z mocą wsteczną. Jeżeli tymczasowe zwolnienie zostanie cofnięte, odpowiednie Fundusze Stock Connect będą podlegały opodatkowaniu w ChRL w odniesieniu do zysków z tytułu Chińskich Akcji A, a wynikające z tego zobowiązania podatkowe ostatecznie zostaną poniesione przez inwestorów. Jednakże odpowiedzialność podatkowa może zostać ograniczona zgodnie z postanowieniami obowiązującej umowy podatkowej, a jeśli tak się stanie, to korzyści zostaną również przeniesione na inwestorów.

Tryb rozliczeń w modelu SPSA

W zwykłym trybie rozliczeniowym „dostawa za płatność” (DVP) rozliczenie papierów wartościowych i środków pieniężnych pomiędzy uczestnikami rozliczającymi (tj. brokerami i depozytariuszem lub uczestnikiem depozytariuszem) następuje na zasadzie T+0, przy czym maksymalna różnica czasowa pomiędzy przekazaniem papierów wartościowych a przekazaniem środków pieniężnych wynosi 4 godziny. Ma to zastosowanie wyłącznie w wypadku rozliczeń w CNH (renminbi poza Chinami kontynentalnymi) oraz pod warunkiem, że brokerzy obsługują dostawę środków pieniężnych w renminbi w tym samym dniu. W trybie rozliczeniowym „dostawa za płatność w czasie rzeczywistym” (RDVP), który został wprowadzony w listopadzie 2017 r., przekazanie papierów wartościowych i środków pieniężnych następuje w czasie rzeczywistym, jednak korzystanie z RDVP nie jest obowiązkowe. Uczestnicy rozliczający muszą wyrazić zgodę na rozrachunek transakcji przy użyciu RDVP i wskazać „RDVP” w określonym polu w dyspozycji rozrachunku. Jeżeli którykolwiek z uczestników rozliczających nie jest w stanie rozliczyć transakcji przy użyciu RDVP, istnieje ryzyko, że transakcje mogą nie dojść do skutku i w związku z tym może to mieć wpływ na zdolność odpowiedniego Funduszu Stock Connect do dokładnego odwzorowania wyników swojego Wskaźnika Referencyjnego.

Ryzyko związane z inwestowaniem w Fundusze inwestujące w udziałowe papiery wartościowe

Udziałowe papiery wartościowe

Wartość udziałowych papierów wartościowych podlega codziennym wahaniom, w związku z czym Fundusz inwestujący w udziałowe papiery wartościowe może ponieść znaczne straty. Na ceny papierów wartościowych mogą mieć wpływ czynniki wpływające na wyniki poszczególnych spółek, które wyemitowały akcje, a także codzienne zmiany na giełdzie oraz szersze wydarzenia gospodarcze i polityczne, w tym tendencje w zakresie wzrostu gospodarczego, inflacji i stóp procentowych, raporty dotyczące zarobków w firmach, tendencje demograficzne i klęski żywiołowe. Podstawowym ryzykiem dla każdego portfela papierów udziałowych jest to, że może on nagle i znacząco stracić na wartości.

Ryzyko związane z inwestowaniem w Fundusze inwestujące w kwity depozytowe

Kwity depozytowe

Instrumenty ADR i GDR mają na celu oferowanie ekspozycji na bazowe papiery wartościowe.

W niektórych sytuacjach Zarządzający Inwestycjami może wykorzystywać kwity ADR i GDR w celu zapewnienia ekspozycji na papiery wartościowe, których nie można posiadać bezpośrednio lub które się do tego nie nadają, w przypadku gdy bezpośredni dostęp do bazowych papierów wartościowych jest zastrzeżony lub ograniczony lub gdy kwity depozytowe zapewniają bardziej opłacalną lub efektywną pod względem podatkowym ekspozycję. Jednak w takich przypadkach Zarządzający Inwestycjami nie jest w stanie zagwarantować, że osiągnięty zostanie wynik podobny do tego, jaki byłby możliwy w przypadku bezpośredniego posiadania papierów wartościowych, ponieważ kwity ADR i GDR nie zawsze zapewniają wyniki zgodne z bazowym papierem wartościowym.

W przypadku zawieszenia lub zamknięcia rynku (rynków), na którym bazowe papiery wartościowe są przedmiotem obrotu, istnieje ryzyko, że wartość kwitów ADR lub GDR nie będzie ściśle odzwierciedlać wartości odpowiednich bazowych papierów wartościowych. Ponadto mogą zaistnieć okoliczności, w których Zarządzający Inwestycjami nie będzie mógł inwestować w kwity ADR lub GDR, lub nie będzie to właściwe, bądź gdy cechy kwitów ADR lub GDR nie będą wiernie odzwierciedlać bazowego papieru wartościowego.

W przypadku gdy Fundusz pasywnie zarządzany zainwestuje w kwity ADR lub GDR w okolicznościach określonych powyżej, może to mieć wpływ na śledzenie przez Fundusz Wskaźnika Referencyjnego, tzn. zaistnieje ryzyko, że zwrot Funduszu będzie różnił się od zwrotu Wskaźnika Referencyjnego.

Ryzyka związane z inwestowaniem w Fundusze o Stałym Dochodzie oraz iShares € Flexible Income Bond Active UCITS ETF

Obligacje rządowe

Fundusz może inwestować w obligacje rządowe o stałym oprocentowaniu (zwanym również „kuponem”), które zachowują się podobnie do pożyczki. Obligacje te są zatem narażone na zmiany stóp procentowych, które wpływają na ich wartość. Ponadto okresy niskiej inflacji będą oznaczać, że dodatni wzrost funduszu obligacji rządowych może być ograniczony.

Inwestycje w obligacje rządowe mogą podlegać ograniczeniom płynności oraz okresom znacznie niższej płynności w trudnych warunkach rynkowych. W związku z tym osiągnięcie wartości godziwej transakcji kupna i sprzedaży może być trudniejsze, co może skłonić Zarządzającego do rezygnacji z przeprowadzenia takich transakcji. W rezultacie zmiany wartości inwestycji Funduszu mogą być nieprzewidywalne.

Dług państwowy, quasi-państwowy i samorządowy

Dług państwowy obejmuje papiery wartościowe emitowane lub gwarantowane przez suwerenny rząd. Dług quasi-

państwowy obejmuje papiery wartościowe emitowane, gwarantowane lub sponsorowane przez podmiot powiązany z rządem państwowym lub przez niego wspierany. W niektórych przypadkach elementy składowe Wskaźnika Referencyjnego mogą obejmować dłużne papiery wartościowe władz lokalnych emitowane, gwarantowane lub sponsorowane przez podmiot będący organem lokalnym bądź powiązany z lub wspierany przez jednostkę samorządu lokalnego. Podmiot, który odpowiada za spłatę zadłużenia państwowego, quasi-państwowego lub samorządowego może nie być w stanie lub nie chce spłacić kwoty głównej i/lub odsetek w terminie ich wymagalności zgodnie z warunkami takiego zadłużenia. Na zdolność podmiotu do spłaty należnej kwoty głównej wraz z odsetkami w odpowiednim terminie może wpływać m.in. wielkość generowanych przez taki podmiot przepływów pieniężnych, wielkość posiadanych rezerw zagranicznych (w stosownym przypadku), dostępność wystarczających zasobów walutowych w dniu spłaty, stan gospodarki państwa, względna wielkość obciążenia związanego z obsługą zadłużenia w stosunku do gospodarki jako całości, ograniczenia nałożone na podmiot w zakresie pozyskiwania dalszych środków pieniężnych, polityka podmiotu wobec Międzynarodowego Funduszu Walutowego oraz wszelkie inne ograniczenia polityczne, którym może podlegać taki podmiot. Podmioty takie mogą być również uzależnione od wypłat oczekiwanych ze strony rządów innych krajów, wielostronnych agencji oraz innych podmiotów zagranicznych w celu redukcji kwoty głównej oraz zaległości odsetkowych z tytułu posiadanego zadłużenia. Zobowiązanie takich rządów, agencji lub innych podmiotów do dokonania takich wypłat może być uzależnione od wdrożenia przez odnośne podmioty reform gospodarczych i/lub osiągnięcia wyników gospodarczych oraz terminowej obsługi zobowiązań przez takich dłużników. Brak wdrożenia takich reform, nieosiągnięcie odpowiednich wyników gospodarczych bądź też brak spłaty kwoty głównej i/lub odsetek w wymaganym terminie może prowadzić do wycofania zobowiązania takich osób trzecich do udzielenia kredytowania odpowiednim podmiotom, co może jeszcze bardziej zmniejszyć zdolność takich dłużników do terminowej obsługi zadłużenia. W konsekwencji takie podmioty mogą nie spłacać swojego długu państwowego, quasi-państwowego lub samorządowego. Posiadacze instrumentów stanowiących zadłużenie państwowe, quasi-państwowe lub samorządowe, w tym Fundusz, mogą być także zobowiązani do uczestniczenia w zmianie harmonogramu spłaty takiego zadłużenia oraz udzielenia dalszych pożyczek odpowiednim podmiotom. Dłużne zobowiązania quasi-państwowe i samorządowe są zazwyczaj mniej płynne i mniej ustandaryzowane niż zobowiązania z tytułu długu państwowego. Istnieje ryzyko, że nie będzie możliwe przeprowadzenie postępowania upadłościowego umożliwiającego odzyskanie długu w całości lub w części. Banki, rządy i przedsiębiorstwa (w tym w ramach EOG) inwestują w siebie nawzajem, więc jeśli jedno państwo członkowskie będzie osiągać słabe wyniki, będzie to miało niekorzystny wpływ na inne kraje. Jeśli jeden kraj nie wywiąże się ze swoich zobowiązań dłużnych, inne kraje mogą być zagrożone.

Ryzyka związane z inwestowaniem w Fundusze o Stałym dochodzie, iShares \$ Corp Bond Enhanced Active UCITS ETF, iShares \$ High Yield Corp Bond Enhanced Active UCITS ETF, iShares € Corp Bond Enhanced Active UCITS ETF, iShares € Flexible Income Bond Active UCITS ETF, iShares € High Yield Corp Bond Enhanced Active UCITS ETF oraz iShares AT1 Bond Active UCITS ETF

Obligacje przedsiębiorstw

Fundusz obligacji przedsiębiorstw może inwestować w obligacje korporacyjne emitowane przez spółki o określonym zakresie wiarygodności kredytowej, jeżeli odpowiedni Wskaźnik Referencyjny danego Funduszu nie stosuje wobec jego części składowych żadnego minimalnego wymogu ratingu kredytowego.

Ratingi obligacji przedsiębiorstw mogą być w dowolnym momencie podwyższane lub obniżane ze względu na postrzegany wzrost lub ograniczenie wiarygodności kredytowej spółek emitujących obligacje.

W przypadku gdy Wskaźnik Referencyjny Funduszu nakłada szczególne wymogi w zakresie ratingu kredytowego obligacji, które mają być włączone do Wskaźnika Referencyjnego (np. obligacje klasy inwestycyjnej lub obligacje klasy nieinwestycyjnej / poniżej inwestycyjnej) oraz gdy rating kredytowy obligacji składających się na Wskaźnik Referencyjny zostanie obniżony, podwyższony lub wycofany przez odpowiednie agencje ratingowe w taki sposób, że przestaną one spełniać wymogi ratingowe Wskaźnika Referencyjnego, Fundusz może nadal utrzymywać odpowiednie obligacje do czasu, aż przestaną one stanowić część Wskaźnika Referencyjnego Funduszu, a pozycja Funduszu w takich obligacjach może zostać zlikwidowana.

Obligacje o ratingu poniżej poziomu inwestycyjnego są zazwyczaj bardziej ryzykownymi inwestycjami, co wiąże się z większym ryzykiem niewykonania zobowiązań przez emitenta, niż w przypadku obligacji o ratingu na poziomie inwestycyjnym. Niewykonanie zobowiązania przez emitenta obligacji prawdopodobnie spowoduje obniżenie wartości tego Funduszu.

Chociaż Fundusz może inwestować w obligacje będące przedmiotem obrotu na rynku wtórnym, rynek wtórny obligacji przedsiębiorstw może być często niepłynny, przez co osiągnięcie wartości godziwej w transakcjach kupna i sprzedaży może być trudne.

Stopy procentowe środków pieniężnych zmieniają się w czasie. Na cenę obligacji zasadniczo wpływa zmiana stóp procentowych i spread kredytowy, co z kolei może wpłynąć na wartość inwestycji. Ceny obligacji zmieniają się odwrotnie do stóp procentowych, więc ogólnie rzecz biorąc, wartość rynkowa obligacji będzie spadać wraz ze wzrostem stóp procentowych. Rating kredytowy spółki będącej emitentem zasadniczo wpływa na wysokość zysku, jaką można uzyskać z obligacji – im lepszy rating kredytowy, tym mniejszy zysk.

Ryzyko Obligacji o Zmiennym Oprocentowaniu

Papiery wartościowe o zmiennym oprocentowaniu mogą być mniej wrażliwe na zmiany stóp procentowych niż papiery wartościowe o stałym oprocentowaniu, ale mogą tracić na wartości, jeśli ich oprocentowanie kuponowe nie wzrośnie tak wysoko lub tak szybko, jak porównywalne rynkowe stopy procentowe. Mimo że obligacje o zmiennym oprocentowaniu są mniej wrażliwe na ryzyko stopy procentowej niż papiery wartościowe o stałym oprocentowaniu, są one narażone na ryzyko kredytowe i ryzyko niewykonania zobowiązania, co może obniżyć ich wartość.

Obligacje zabezpieczone

Obligacje zabezpieczone są obligacjami przedsiębiorstw, które są zabezpieczone gotówką z sektora publicznego lub kredytami hipotecznymi. W przypadku, gdy Fundusz inwestuje w obligacje zabezpieczone, Zarządzający Inwestycjami będzie starał się inwestować w obligacje wysokiej jakości lub w inny sposób wymagane zgodnie z odpowiednim Wskaźnikiem Referencyjnym. Nie ma jednak żadnej gwarancji, że takie obligacje zabezpieczone nie będą wolne od niewykonania zobowiązania przez kontrahenta i będą miały zastosowanie ryzyka związane z niewykonaniem zobowiązania przez kontrahenta. Jakiegokolwiek pogorszenie stanu aktywów stanowiących zabezpieczenie obligacji może spowodować obniżenie wartości obligacji, a zatem odpowiedniego Funduszu. Ponadto niewykonanie zobowiązania przez emitenta obligacji może spowodować obniżenie wartości odpowiedniego Funduszu. Zmiana stóp procentowych i spreadów kredytowych na ogół wpłynie na cenę obligacji.

Obligacje przedsiębiorstw o ratingu BBB-BB

Obligacje o ratingu BBB posiadają rating kredytowy na dolnym końcu ratingu na poziomie inwestycyjnym, a obligacje o ratingu BB na górnym końcu ratingu poniżej poziomu inwestycyjnego. Takie obligacje oraz, mówiąc ogólniej, Fundusz, który posiada takie obligacje, mogą być bardziej niestabilne niż obligacje o podobnym terminie zapadalności i wyższym ratingu, chociaż zasadniczo oczekuje się, że będą mniej niestabilne niż obligacje o wysokiej stopie zwrotu z inwestycji i niższym ratingu kredytowym.

Takie obligacje mogą również podlegać większemu poziomowi ryzyka kredytowego lub ryzyka niewykonania zobowiązania niż obligacje o wyższym ratingu. W przypadku takich obligacji istnieje większe prawdopodobieństwo, że będą one reagować na zmiany wpływające na ryzyko rynkowe i ryzyko kredytowe niż papiery wartościowe o wyższym ratingu. Na wartość takich obligacji mogą niekorzystnie wpływać ogólne warunki ekonomiczne, takie jak spowolnienie gospodarcze lub okres wzrostu stóp procentowych. Takie obligacje mogą być też mniej płynne i trudniejsze do zbycia w korzystnym czasie lub po korzystnej cenie lub do wyceny niż obligacje o wyższym ratingu. W szczególności takie obligacje są często emitowane przez mniejsze, mniej wiarygodne kredytowo przedsiębiorstwa lub przez przedsiębiorstwa korzystające z wysokiej dźwigni (zadłużone), które na ogół mają mniejszą zdolność niż bardziej stabilne finansowo spółki do dokonywania zaplanowanych spłat odsetek i kapitału niż obligacje o wyższym ratingu.

Chociaż rating średniej ważonej wartości rynkowej obligacji w ramach Wskaźnika Referencyjnego oraz, mówiąc ogólniej, Funduszu, będzie co najmniej na poziomie BBB- lub wyższym przy każdym równoważeniu indeksu lub funduszu, ponieważ Wskaźnik Referencyjny i Fundusz będą obejmować obligacje o ratingu BB poniżej poziomu inwestycyjnego, inwestycje w Fundusz zasadniczo będą wiązały się z większym ryzykiem niż inwestycje w inny fundusz inwestujący wyłącznie w obligacje o ratingu BBB na poziomie inwestycyjnym.

Inwestorzy powinni uważnie rozważyć względne ryzyko inwestowania w Fundusz inwestujący w takie obligacje i zrozumieć, że takie inwestycje zasadniczo nie są przeznaczone do inwestowania krótkoterminowego. Możliwym jest, że Fundusze będzie miał większe trudności ze sprzedażą takich obligacji lub będzie w stanie je sprzedać po cenach niższych niż w przypadku, gdyby obligacje te były w powszechnym obrocie. Ponadto Fundusz może w określonych momentach napotkać trudności z wyceną niektórych papierów wartościowych. W takich okolicznościach ceny uzyskane po sprzedaży takich obligacji o niższym ratingu lub bez ratingu mogą być niższe niż ceny zastosowane do obliczenia Wartości Aktywów Netto na Tytuł Uczestnictwa. Ponadto na ceny takich obligacji mogą mieć wpływ zmiany legislacyjne i regulacyjne, które mogłyby niekorzystnie wpływać na Wartość Aktywów Netto na Tytuł Uczestnictwa, o ile mogą one niekorzystnie wpłynąć na rynek wtórny takich obligacji, stan finansowy emitentów tych obligacji oraz wartość takich niespłaconych obligacji.

Takie obligacje z większym prawdopodobieństwem będą reagowały na zmiany mające wpływ na ryzyko rynkowe i kredytowe niż papiery wartościowe o wyższym ratingu, które reagują przede wszystkim na zmiany ogólnego poziomu stóp procentowych. Zobowiązania stałodochodowe o niższym ratingu również niosą ze sobą ryzyko oparte na oczekiwaniach dotyczących płatności. Jeżeli emitent wezwie do umorzenia zobowiązań, Fundusz, który inwestuje w te papiery wartościowe, może być zmuszony do zastąpienia ich papierami wartościowymi z ograniczonej puli kwalifikujących się papierów wartościowych, zwiększając w ten sposób ryzyko koncentracji dla Funduszu i/lub utrudniając utrzymanie średniej ważonej wartości rynkowej swoich obligacji zgodnie z wartością Wskaźnika Referencyjnego. Jeżeli zastępcze papiery wartościowe mają wyższy rating kredytowy i niższy zysk, może to spowodować zmniejszenie zwrotu dla inwestorów. Jeżeli zastępcze papiery wartościowe mają niższy rating kredytowy, może to zwiększyć ryzyko dla Funduszu, ale także doprowadzić do zwiększenia zwrotu dla inwestorów. Jeśli Fundusz doświadczy nieoczekiwanych umorzeń netto, może być zmuszony do sprzedaży papierów wartościowych o wyższym ratingu, co spowoduje spadek ogólnej jakości kredytowej portfela inwestycyjnego tego Funduszu oraz zwiększenie ekspozycji Funduszu na ryzyko związane z papierami wartościowymi o niższym ratingu.

Potencjalne obniżenie ratingu obligacji przedsiębiorstw o ratingu BBB-BB

Biorąc pod uwagę szczególne wymogi w zakresie ratingu kredytowego Wskaźnika Referencyjnego iShares € Corp Bond BBB-BB UCITS ETF, zarówno pod względem ratingu kredytowego poszczególnych obligacji, jak i średniej ważonej wartości rynkowej Wskaźnika Referencyjnego, istnieje ryzyko obniżenia i/lub podwyższenia ratingu kredytowego poszczególnych przedsiębiorstw, co spowoduje uwzględnienie mniejszej liczby przedsiębiorstw we Wskaźniku Referencyjnym oraz koncentrację inwestycji Funduszu w niewielkiej liczbie przedsiębiorstw. W takim przypadku Fundusz może być bardziej podatny na czynniki ekonomiczne, rynkowe, polityczne lub regulacyjne mające wpływ na takie przedsiębiorstwa.

Istnieje również niewielkie ryzyko, że obniżenie i/lub podwyższenie ratingu poszczególnych przedsiębiorstw może skutkować tym, że żadne przedsiębiorstwo lub zbyt mało przedsiębiorstw będzie spełniało aktualne wymogi minimalnego ratingu kredytowego Wskaźnika Referencyjnego, aby Indeks ten miał rację bytu lub był zgodny z Przepisami. W takim przypadku:

- (i) Dostawca Wskaźnika Referencyjnego może dostosować metodologię Wskaźnika Referencyjnego, w tym obniżyć minimalny wymóg w zakresie ratingu kredytowego lub podwyższyć maksymalny wymóg w zakresie ratingu kredytowego w celu włączenia obligacji przedsiębiorstw do Wskaźnika Referencyjnego. W takim przypadku Fundusz będzie nadal śledził Wskaźnik Referencyjny. Jeżeli minimalne wymogi dotyczące ratingu kredytowego Wskaźnika Referencyjnego Funduszu zostaną istotnie zmienione z zakresu BBB+ na BB-, Posiadacze Tytułów Uczestnictwa zostaną o tym poinformowani.
- (ii) Dyrektorzy, jeśli uznają to za najlepsze rozwiązanie dla Funduszu lub Spółki, mogą za zgodą Depozytariusza zamienić Wskaźnik Referencyjny Funduszu na inny wskaźnik. Jeżeli taka zmiana spowodowałaby istotną różnicę między składowymi papierami wartościowymi obecnego Wskaźnika Referencyjnego a proponowanym nowym indeksem, Posiadacze Tytułów Uczestnictwa zostaną uprzednio poproszeni o zgodę. Jednakże w okolicznościach, w których wymagane będzie podjęcie natychmiastowych działań i nie będzie możliwe uzyskanie zgody Posiadaczy Tytułów Uczestnictwa przed zmianą Wskaźnika Referencyjnego Funduszu, Posiadacze Tytułów Uczestnictwa zostaną następnie poproszeni o akceptację zmiany Wskaźnika Referencyjnego lub, w przypadku braku takiej akceptacji, o likwidację Funduszu tak szybko, jak to będzie możliwe i uzasadnione.

Dyrektorzy mogą zmienić nazwę funduszu iShares € Corp Bond BBB-BB UCITS ETF, w szczególności jeśli jego Wskaźnik Referencyjny lub nazwa jego Wskaźnika Referencyjnego zostanie zmieniona. Jakakolwiek zmiana nazwy Funduszu zostanie uprzednio zatwierdzona przez Bank Centralny, a odpowiednia dokumentacja dotycząca Funduszu zostanie zaktualizowana w celu odzwierciedlenia nowej nazwy.

Obligacje wysokodochodowe

Fundusze inwestujące w obligacje o ratingu poniżej poziomu inwestycyjnego lub obligacje bez ratingu, ale uznane za porównywalne z obligacjami o ratingu poniżej poziomu inwestycyjnego, w momencie zakupu mogą wykazywać większą zmienność niż fundusze inwestujące w obligacje o wyższym ratingu i podobnym terminie zapadalności.

Obligacje wysokodochodowe mogą również podlegać większemu poziomowi ryzyka kredytowego lub ryzyka niewykonania zobowiązania niż obligacje o wysokim ratingu. W przypadku takich obligacji istnieje większe prawdopodobieństwo, że będą one reagować na zmiany wpływające na ryzyko rynkowe i ryzyko kredytowe niż papiery wartościowe o wyższym ratingu. Na wartość obligacji wysokodochodowych mogą niekorzystnie wpływać ogólne warunki ekonomiczne, takie jak spowolnienie gospodarcze lub okres wzrostu stóp procentowych. Obligacje wysokodochodowe mogą być też mniej płynne i trudniejsze do zbycia w korzystnym czasie lub po korzystnej cenie lub do wyceny niż obligacje o wyższym ratingu. W szczególności obligacje wysokodochodowe są często emitowane przez mniejsze, mniej wiarygodne kredytowo przedsiębiorstwa lub przez przedsiębiorstwa korzystające z wysokiej dźwigni (zadłużone), które na ogół mają mniejszą zdolność niż bardziej stabilne finansowo spółki do dokonywania zaplanowanych spłat odsetek i kapitału.

Inwestorzy powinni starannie rozważyć względne ryzyko inwestowania w papiery wysokodochodowe i zrozumieć, że takie papiery wartościowe zasadniczo nie są przeznaczone do inwestowania krótkoterminowego. Fundusze, które inwestują w wysokodochodowe papiery wartościowe, mogą mieć większe trudności z ich sprzedażą lub mogą być w stanie je sprzedać po cenach niższych niż w przypadku, gdyby papiery te były przedmiotem szerokiego obrotu. Ponadto takie Fundusze mogą w określonych momentach napotkać trudności z wyceną niektórych papierów wartościowych. W takich okolicznościach ceny uzyskane po sprzedaży takich papierów wartościowych o niższym ratingu lub bez ratingu mogą być niższe niż ceny zastosowane do obliczenia Wartości Aktywów Netto. Ponadto na ceny wysokodochodowych papierów wartościowych mogą mieć wpływ zmiany legislacyjne i regulacyjne, które mogłyby niekorzystnie wpływać na Wartość Aktywów Netto, o ile mogą one niekorzystnie wpłynąć na Rynek Wtórny wysokodochodowych papierów wartościowych, stan finansowy emitentów tych papierów oraz wartość niespłaconych wysokodochodowych papierów wartościowych. Na przykład w ostatnich latach na rynek negatywnie wpłynęło ustawodawstwo federalne w Stanach Zjednoczonych, które wymaga zbycia przez ubezpieczone na poziomie federalnym stowarzyszenia oszczędnościowo-pożyczkowe inwestycji w obligacje wysokodochodowe i ogranicza możliwość odliczenia odsetek przez niektórych korporacyjnych emitentów obligacji wysokodochodowych.

Papiery wartościowe o niższym ratingu lub bez ratingu (tj. wysokodochodowe papiery wartościowe) z większym prawdopodobieństwem będą reagowały na zmiany mające wpływ na ryzyko rynkowe i kredytowe niż papiery wartościowe o wyższym ratingu, które reagują przede wszystkim na zmiany ogólnego poziomu stóp procentowych. Zobowiązania stałodochodowe o niższym ratingu lub nieposiadające ratingu również niosą ze sobą ryzyko oparte na oczekiwaniach dotyczących płatności. Jeżeli emitent wezwie do umorzenia zobowiązań, Fundusz, który inwestuje w te papiery wartościowe, może być zmuszony do zastąpienia ich papierami wartościowym o niższej rentowności, co spowoduje obniżenie zwrotu dla inwestorów. Jeśli Fundusz doświadczy nieoczekiwanych umorzeń netto, może być zmuszony do sprzedaży papierów wartościowych o wyższym ratingu, co spowoduje spadek ogólnej jakości kredytowej portfela inwestycyjnego tego Funduszu oraz zwiększenie ekspozycji Funduszu na ryzyko związane z wysokodochodowymi papierami wartościowymi.

Brak płynności finansowej obligacji bliskich terminowi zapadalności

Oprócz opisanych powyżej ryzyk dotyczących płynności obligacji, istnieje ryzyko, że obligacje zbliżające się do terminu zapadalności mogą utracić płynność. W takich przypadkach może być trudniej osiągnąć wartość godziwą przy ich zakupie i sprzedaży.

Globalne Obligacje Depozytowe

Globalne Obligacje Depozytowe mają na celu oferowanie ekspozycji na bazowe papiery wartościowe.

W niektórych sytuacjach Zarządzający Inwestycjami może wykorzystywać Globalne Obligacje Depozytowe w celu zapewnienia ekspozycji na bazowe papiery wartościowe w ramach Wskaźnika Referencyjnego, np. w przypadku gdy nie ma możliwości posiadania lub bezpośrednio posiadania takich bazowych papierów wartościowych jest nieodpowiednie, kiedy bezpośredni dostęp do bazowych papierów wartościowych jest ograniczony lub limitowany lub gdy Globalne Obligacje Depozytowe zapewniają bardziej opłacalną lub efektywną pod względem podatkowym ekspozycję. Jednak w takich przypadkach Zarządzający Inwestycjami nie jest w stanie zagwarantować, że osiągnięty zostanie wynik podobny do tego, jaki byłby możliwy w przypadku bezpośredniego posiadania papierów wartościowych, ponieważ Globalne Obligacje Depozytowe nie zawsze zapewniają wyniki zgodne z bazowym papierem wartościowym.

W przypadku zawieszenia lub zamknięcia rynku, na którym bazowe papiery wartościowe są przedmiotem obrotu, istnieje ryzyko, że wartość not GDN nie będzie ściśle odzwierciedlać wartości odpowiednich bazowych papierów wartościowych. Ponadto mogą zaistnieć okoliczności, w których Zarządzający Inwestycjami nie będzie mógł inwestować w noty GDN, lub nie będzie to właściwe, bądź gdy cechy not GDN nie będą wiernie odzwierciedlać bazowego papieru wartościowego.

W przypadku gdy fundusz zainwestuje w Globalne Obligacje Depozytowe w okolicznościach określonych powyżej, może to mieć wpływ na odwzorowanie przez Fundusz Wskaźnika Referencyjnego, tzn. zaistnieje ryzyko, że zwrot Funduszu będzie różnił się od zwrotu Wskaźnika Referencyjnego.

Strukturyzowane Produkty Finansowe i Inne Papiery Wartościowe

Fundusz może posiadać bezpośrednią lub pośrednią ekspozycję na Strukturyzowane Finansowe Papiery Wartościowe i inne aktywa, które wiążą się ze znacznym ryzykiem finansowym, w tym zagrożone papiery dłużne i kredytowe papiery wartościowe niskiej jakości, papiery wartościowe zabezpieczone aktywami oraz papiery wartościowe powiązane z kredytami. Papiery takie mogą wiązać się z wyższym ryzykiem płynności niż ekspozycja na obligacje rządowe lub przedsiębiorstwa. Główne ryzyko kredytowe Funduszu będzie dotyczyć emitentów Strukturyzowanych Finansowych Papierów Wartościowych.

Zbywalne papiery wartościowe o stałym dochodzie

Dłużne papiery wartościowe podlegają ocenie pod względem rzeczywistej, jak i postrzeganej zdolności kredytowej. Wielkość ryzyka kredytowego może być oceniona z wykorzystaniem ratingu kredytowego emitenta, który jest nadawany przez jedną lub wiele niezależnych agencji ratingowych. Nie stanowi to gwarancji wiarygodności kredytowej emitenta, ale stanowi wskaźnik prawdopodobieństwa niewykonania zobowiązania. Uważa się, że papiery wartościowe o niższym ratingu kredytowym zazwyczaj charakteryzują się wyższym ryzykiem kredytowym i większym prawdopodobieństwem niewykonania zobowiązania niż papiery wartościowe o wyższym ratingu. Spółki często emitują papiery wartościowe, które są klasyfikowane według starszeństwa, co w przypadku niewykonania zobowiązania znalazłoby odzwierciedlenie w priorytecie spłaty inwestorów. Obniżenie ratingu inwestycyjnego przyznanego danemu papierowi wartościowemu, jak również publikacje niekorzystnych informacji o danych papierach wartościowych oraz opinia inwestorów o takich papierach – które mogą nie być oparte na analizie fundamentalnej – mogą przyczynić się do obniżenia wartości oraz płynności papieru wartościowego, zwłaszcza na rynku o małym wolumenie obrotów.

Wpływ na Fundusz mogą mieć zmiany poziomu stóp procentowych oraz kwestie związane z oceną kredytową. Zmiany rynkowych stóp procentowych mają ogólny wpływ na wartość aktywów Funduszu, gdyż ceny papierów o stałej stopie na ogół rosną wraz ze spadkiem stóp procentowych oraz spadają, gdy stopy procentowe rosną. Ceny papierów wartościowych o krótszych terminach wykupu charakteryzują się na ogół mniejszymi wahaniami na skutek zmian poziomu stóp procentowych, niż ma to miejsce w przypadku papierów o dłuższych terminach wykupu. Spowolnienie gospodarcze może niekorzystnie wpłynąć na sytuację finansową emitenta oraz wartość rynkową dłużnych papierów wartościowych o wysokim dochodzie emitowanych przez taki podmiot. Niekorzystny wpływ na zdolność emitenta do obsługi zobowiązań dłużnych mogą mieć określone zdarzenia dotyczące emitenta lub jego niezdolność do realizacji prognozowanych wyników, bądź też brak dostępu do dodatkowego finansowania. W przypadku upadłości emitenta Fundusz może ponieść straty lub dodatkowe koszty.

Ryzyko związane z czasem trwania

Czas trwania jest miarą wrażliwości ceny (wartości kapitału) obligacji na zmianę stóp procentowych i wyrażany jest liczbą lat. W przypadku gdy Fundusz inwestuje w obligacje, istnieje ryzyko, że wartość jego inwestycji ulegnie zmianie z powodu zmiany poziomu stóp procentowych. Wzrost stóp procentowych zazwyczaj prowadzi do spadku cen obligacji. Spadek stóp procentowych zasadniczo prowadzi do wzrostu cen obligacji.

Obligacje o dłuższych terminach zapadalności mają zazwyczaj dłuższy czas trwania. Im dłuższy czas trwania, tym większa wrażliwość obligacji na wahania stóp procentowych.

Ryzyko dochodowe obligacji powiązanych z inflacją

Dochód Funduszu inwestującego w obligacje powiązane z inflacją może spadać z powodu spadku inflacji lub deflacji. W przypadku wystąpienia deflacji, wartość nominalna obligacji powiązanej z inflacją zostanie skorygowana w dół, a w konsekwencji obniży się wypłacana kwota odsetek (liczonych w odniesieniu do mniejszej kwoty kapitału). Jeżeli inflacja jest niższa niż oczekiwana w okresie, w którym Fundusz posiada obligacje powiązane z inflacją, Fundusz może zarobić mniej na takich obligacjach niż na obligacjach konwencjonalnych.

Obligacje przedsiębiorstw emitowane przez bank

Z inwestycjami w obligacje emitowane przez instytucje finansowe wiąże się ryzyko ich umorzenia lub konwersji (tzw. bail-in) przez odpowiedni organ w sytuacji, gdy instytucja finansowa nie jest w stanie realizować swoich zobowiązań finansowych. W takich okolicznościach obligacje wyemitowane przez instytucję finansową mogą zostać umorzone (spisane do zera), zamienione na instrumenty udziałowe lub inne alternatywne instrumenty nadające

prawa własności, lub też warunki takich obligacji mogą zostać zmienione. Ryzyko zastosowania instrumentu bail-in polega na tym, że w ramach działań mających na celu ratowanie zagrożonych banków odpowiednie organy mogą skorzystać z uprawnień do umorzenia lub konwersji instrumentów poświadczających prawa ich obligatariuszy, w celu pokrycia strat lub dokapitalizowania tych banków. Inwestorzy powinni wiedzieć, że odpowiednie organy są bardziej skłonne do korzystania z instrumentu umorzenia lub konwersji w celu ratowania banków znajdujących się w trudnej sytuacji, zamiast polegać na publicznym wsparciu finansowym, jak to miało miejsce w przeszłości. Odpowiednie organy uważają obecnie, że publiczne wsparcie finansowe powinno być wykorzystywane w ostateczności dopiero po dokonaniu oceny i wykorzystaniu, w jak największym możliwym zakresie, innych instrumentów restrukturyzacji i uporządkowanej likwidacji, w tym instrumentu bail-in. Objęcie instytucji finansowej procedurą bail-in może z dużym prawdopodobieństwem doprowadzić do obniżenia wartości części lub całości jej obligacji (a potencjalnie także innych papierów wartościowych), co będzie miało analogiczny wpływ na Fundusz posiadający takie papiery wartościowe w swoim portfelu w chwili przeprowadzenia procedury.

Ryzyko związane z funduszami iShares \$ High Yield Corp Bond Enhanced Active UCITS ETF i iShares € High Yield Corp Bond Enhanced Active UCITS ETF (określanymi w niniejszej sekcji jako „Fundusz”)

Aktywa Zagrożone

Fundusz może inwestować w Zagrożone Papiery Wartościowe, czyli papiery wartościowe emitentów znajdujących się w trudnej sytuacji finansowej lub niewypłacalnych. Takie papiery wartościowe wiążą się z wyższym ryzykiem kredytowym niż typowe wysokodochodowe papiery wartościowe, ponieważ emitenci mogą nie być w stanie wywiązać się ze swoich zobowiązań płatniczych i nie ma gwarancji odzyskania kapitału ani odsetek. Emitenci w trudnej sytuacji finansowej często podlegają restrukturyzacji finansowej, chociaż nie ma gwarancji, że zostanie ona przeprowadzona pomyślnie. Restrukturyzacja może obejmować zmiany warunków zobowiązań, wydłużenie terminów wymagalności, zmniejszenie kapitału bądź odsetek lub zamianę długu na akcje lub inne instrumenty. Od momentu dokonania inwestycji w Zagrożone Papiery Wartościowe do momentu zakończenia restrukturyzacji może upłynąć znaczny okres. Ponadto Zagrożone Papiery Wartościowe są często narażone na wyższe ryzyko płynności, szczególnie na rynkach charakteryzujących się niewielkimi obrotami. Może to obniżyć ich wartość lub utrudnić ich wycenę. Mogą one również podlegać znacznym wahanom cen, co może ograniczyć zdolność Funduszu do ich zbycia w dogodnym momencie lub po korzystnej cenie. W związku z tym inwestycje w takie papiery wartościowe mogą spowodować znaczną lub całkowitą stratę. Zarządzający Inwestycjami może inwestować w Zagrożone Papiery Wartościowe, jeśli uzna, że są one niedowartościowane (nie odzwierciedlają wartości godziwej) lub jeśli przewiduje, że potencjalna restrukturyzacja może zwiększyć wartość lub dochód z inwestycji. Wspomniana restrukturyzacja może jednak skutkować pozyskaniem przez Fundusz papierów wartościowych lub instrumentów o niższej wartości lub innej charakterystyce ryzyka niż pierwotnie przewidywano, a także koniecznością poniesienia pewnych kosztów w celu ochrony interesów inwestującego Funduszu podczas negocjacji w ramach procesu restrukturyzacji.

Ryzyko związane z funduszem iShares AT1 Bond Active UCITS ETF (określanym w niniejszej sekcji jako „Fundusz”)

Ryzyko związane z obligacjami AT1

Obligacja AT1 to rodzaj hybrydowego papieru dłużnego emitowanego przez bank, który może zostać zamieniony na kapitał własny emitenta lub częściowo lub całkowicie umorzony w przypadku wystąpienia określonych zdarzeń wyzwalających. Te zdarzenia wyzwalające mogą obejmować te sytuacje: (1) następuje spadek współczynnika kapitałowego banku do uprzednio określonego poziomu lub (2) organ nadzoru bankowego stwierdza, że bank osiągnął punkt niewypłacalności (np. gdy organ nadzoru ogłosił, że bank jest niewypłacalny lub prawdopodobnie stanie się niewypłacalny i nie ma innych alternatywnych rozwiązań w sektorze prywatnym ani działań nadzorczych poza odpisaniem i konwersją instrumentów kapitałowych). W takich przypadkach Fundusz może stracić część lub całość swojej inwestycji w papier wartościowy.

Inwestycje w obligacje AT1 mogą wiązać się z następującymi (niewyczerpującymi) rodzajami ryzyka:

Ryzyko związane z poziomem wyzwalającym i odpisaniem. Poziomy wyzwalające w przypadku obligacji AT1 różnią się i określają ekspozycję na ryzyko konwersji i odpisania w zależności od odległości współczynnika kapitałowego od poziomu wyzwalającego. Zarządzający Inwestycjami może mieć trudności z przewidywaniem zdarzeń wyzwalających, które wymagałyby konwersji zadłużenia na kapitał lub odpisania. Może to mieć miejsce w sytuacji, gdy współczynnik kapitałowy emitenta spadł do uprzednio określonego poziomu lub organ nadzorczy banku emitującego samodzielnie stwierdził, że instytucja nie jest rentowna i w związku z tym może wymagać konwersji na kapitał własny lub odpisania obligacji AT1 w okolicznościach pozostających poza kontrolą banku emitującego.

W przypadku, gdy obligacja AT1 będąca w posiadaniu Funduszu zostanie umorzona („odpis”) w wyniku wystąpienia zdarzenia wyzwalającego, Fundusz może ponieść całkowitą, częściową lub stopniową utratę wartości swojej inwestycji. Odpis aktualizujący może być tymczasowy lub trwały. W takich przypadkach Fundusz może stracić część lub całość swojej inwestycji w papier wartościowy.

W przypadku odpisania kwoty głównej inwestorzy obligacji AT1 (w tym Fundusz) mogą ponieść stratę kapitału przed posiadaczami akcji, co stoi w sprzeczności z typową hierarchią kapitałową.

Ryzyko związane z konwersją na akcje Zdarzenia, które wyzwalają konwersję długu na akcje, są zaprojektowane w taki sposób, że konwersja następuje, gdy emitent obligacji AT1 znajduje się w trudnej sytuacji finansowej, określonej na podstawie oceny regulacyjnej lub obiektywnych strat (np. jeśli współczynnik kapitałowy spółki emitenta spadnie poniżej wcześniej określonego poziomu). W takich przypadkach prawdopodobne jest, że konwersja na akcje nastąpi po cenie akcji niższej niż cena w momencie emisji lub nabycia obligacji. Ponadto papiery wartościowe mogą zostać skonwertowane w okresie istotnego spadku wartości akcji banku, co może oddziaływać na płynność rynku z uwagi na ograniczony popyt na te akcje

Ryzyko przedłużenia okresu wykupu Większość obligacji AT1 jest emitowana jako instrumenty wieczyste (tj. bez terminu wykupu). Choć obligacje AT1 będą podlegały wykupowi w ustalonych wcześniej terminach, nie ma gwarancji, że obligacja AT1 zostanie wykupiona w ustalonym terminie wykupu lub w jakimkolwiek innym terminie, a inwestorzy posiadający obligacje AT1 mogą nie otrzymać zwrotu kapitału w terminie wykupu lub w jakimkolwiek innym terminie.

Ryzyko anulowania kuponu Płatności kuponowe z tytułu obligacji AT1 mogą mieć charakter całkowicie uznaniowy i mogą zostać anulowane przez emitenta w dowolnym momencie, z dowolnego powodu i na dowolny okres. Płatności kuponowe mogą również zostać zawieszane lub anulowane przez organ regulacyjny emitenta. W przypadku zawieszenia płatności kuponowej cena obligacji AT1 może znacznie spaść w stosunku do ceny, za jaką obligacja AT1 została nabyta przez Fundusz.

Ryzyko związane z długiem podporządkowanym Obligacje AT1 są zwykle podporządkowane porównywalnym niezamiennym papierom wartościowym, a zatem podlegają wyższemu ryzyku niż inne dłużne papiery wartościowe. W przypadku likwidacji, rozwiązania lub upadłości emitenta przed dokonaniem konwersji prawa posiadaczy obligacji AT1 (takich jak Fundusz) prawdopodobnie będą miały niższy priorytet niż prawa posiadaczy papierów wartościowych niepodporządkowanych emitenta. Ponadto, w przypadku gdy Fundusz posiada obligacje AT1, które w następstwie konwersji przekształcają się na udziałowe papiery wartościowe, posiadane przez Fundusz papiery wartościowe będą podporządkowane ze względu na konwersję papierów wartościowych z instrumentów dłużnych na instrumenty kapitałowe. Straty poniesione na papierach wartościowych podporządkowanych będą prawdopodobnie proporcjonalnie większe niż w przypadku papierów niepodporządkowanych.

Ryzyko koncentracji Inwestycja w obligacje AT1 może również prowadzić do zwiększonego ryzyka koncentracji branży, a tym samym ryzyka kontrahenta, ponieważ takie papiery wartościowe są emitowane przez ograniczoną liczbę banków.

Ryzyko związane z inwestowaniem w Klasy Tytułów Uczestnictwa z Zabezpieczeniem Walutowym

Klasy Tytułów Uczestnictwa z Zabezpieczeniem Walutowym

Inwestorzy powinni mieć świadomość, że zabezpieczenie przed ryzykiem walutowym może niekorzystnie wpływać na zwrot z inwestycji na skutek kosztów transakcyjnych i spreadów, nieefektywności rynku, premii za ryzyko i innych czynników, które mogą być istotne w przypadku niektórych walut i/lub w perspektywie długoterminowej.

Klasy Tytułów Uczestnictwa z Zabezpieczeniem Walutowym wykorzystują walutowe kontrakty forward i kontrakty walutowe spot w celu zmniejszenia lub zminimalizowania ryzyka wahań kursów walut pomiędzy ekspozycjami walutowymi portfela bazowego danego Funduszu lub, w przypadku iShares \$ Corp Bond Enhanced Active UCITS ETF, iShares \$ High Yield Corp Bond Enhanced Active UCITS ETF, iShares € Cash UCITS ETF, iShares € Corp Bond Enhanced Active UCITS ETF, iShares € Flexible Income Bond Active UCITS ETF, iShares € High Yield Corp Bond Enhanced Active UCITS ETF, iShares AI Innovation Active UCITS ETF, iShares AT1 Bond Active UCITS ETF i Funduszy Wieloaktywowych, pomiędzy Walutą Bazową Funduszu a Walutą Wyceny Funduszu. W okolicznościach, w których Waluta Wyceny Klasy Tytułów Uczestnictwa z zabezpieczeniem walutowym zasadniczo wzmacnia się w stosunku do zabezpieczanych ekspozycji walutowych (tj. ekspozycji walutowej portfela bazowego Klasy Tytułów Uczestnictwa z zabezpieczeniem walutowym) lub, w przypadku iShares \$ Corp Bond Enhanced Active UCITS ETF, iShares \$ High Yield Corp Bond Enhanced Active UCITS ETF, iShares € Cash UCITS ETF, iShares € Corp Bond Enhanced Active UCITS ETF, iShares € Flexible Income Bond Active UCITS ETF, iShares € High Yield Corp Bond Enhanced Active UCITS ETF, iShares AI Innovation Active UCITS ETF, iShares AT1 Bond Active UCITS ETF i Funduszy Wieloaktywowych, w stosunku do Waluty Bazowej Funduszu, zabezpieczenie walutowe może chronić inwestorów w odpowiednią Klasę Tytułów Uczestnictwa z zabezpieczeniem walutowym przed takimi zmianami kursów walut w odniesieniu do ekspozycji walutowej portfela bazowego lub Waluty Bazowej, w zależności od przypadku. Jednakże w przypadku, gdy Waluta Wyceny Klasy Tytułów Uczestnictwa z zabezpieczeniem walutowym zasadniczo osłabia się w stosunku do zabezpieczanych ekspozycji walutach lub, w przypadku iShares \$ Corp Bond Enhanced Active UCITS ETF, iShares \$ High Yield Corp Bond Enhanced Active UCITS ETF, iShares € Cash UCITS ETF, iShares € Corp Bond Enhanced Active UCITS ETF, iShares € Flexible Income Bond Active UCITS ETF, iShares € High Yield Corp Bond Enhanced Active UCITS ETF, iShares AI Innovation Active UCITS ETF, iShares AT1 Bond Active UCITS ETF i Funduszy Wieloaktywowych, w stosunku do Waluty Bazowej Funduszu, zabezpieczenie walutowe może uniemożliwić inwestorom korzystanie z takich zmian kursów walut w odniesieniu do ekspozycji walutowej portfela bazowego lub Waluty Bazowej, w zależności od przypadku. Inwestorzy powinni inwestować w Klasę Tytułów Uczestnictwa z Zabezpieczeniem Walutowym tylko wtedy, gdy są gotowi zrezygnować z potencjalnych zysków wynikających z aprecjacji ekspozycji walutowej portfela bazowego Klasy Tytułów Uczestnictwa z Zabezpieczeniem Walutowym względem Waluty Wyceny Klasy Tytułów Uczestnictwa z Zabezpieczeniem Walutowym lub, w przypadku funduszy iShares \$ Corp Bond Enhanced Active UCITS ETF, iShares \$ High Yield Corp Bond Enhanced Active UCITS ETF, iShares € Cash UCITS ETF, iShares € Corp Bond Enhanced Active UCITS ETF, iShares € Flexible Income Bond Active UCITS ETF, iShares € High Yield Corp Bond Enhanced Active UCITS ETF, iShares AI Innovation Active UCITS ETF, iShares AT1 Bond Active UCITS ETF i Funduszy Wieloaktywowych – Waluty Bazowej Funduszu.

Choć zabezpieczenie walutowe prawdopodobnie zmniejszy ryzyko walutowe Klas Tytułów Uczestnictwa z Zabezpieczeniem Walutowym, mało prawdopodobne jest całkowite wyeliminowanie tego ryzyka.

Na Klasy Tytułów Uczestnictwa z Zabezpieczeniem Walutowym w walutach innych niż główne może mieć wpływ fakt, że pojemność danego rynku walutowego może być ograniczona, co może zmniejszyć zdolność Klasy Tytułów Uczestnictwa z Zabezpieczeniem Walutowym do ograniczenia ryzyka walutowego i zmienność takich Klas Tytułów Uczestnictwa z Zabezpieczeniem Walutowym.

Klasy Tytułów Uczestnictwa z Zabezpieczeniem Walutowym wykorzystują podejście zabezpieczania walutowego, zgodnie z którym zabezpieczenie jest proporcjonalnie korygowane względem zapisów i umorzeń netto w odpowiedniej Klasie Tytułów Uczestnictwa z Zabezpieczeniem Walutowym, jednakże zabezpieczenie walutowe będzie aktualizowane lub korygowane tylko raz na miesiąc, a także wtedy, gdy uprzednio określony próg tolerancji zostanie aktywowany w ciągu miesiąca. Ponadto względem zabezpieczenia dokonuje się korekty ekspozycji walutowych portfela bazowego w celu uwzględnienia zmian cen bazowych papierów wartościowych utrzymywanych dla odpowiedniej Klasy Tytułów Uczestnictwa z Zabezpieczeniem Walutowym, zdarzeń korporacyjnych mających wpływ na takie papiery wartościowe lub uzupełnień, eliminacji lub jakichkolwiek innych zmian w portfelu bazowym Klasy Tytułów Uczestnictwa z Zabezpieczeniem Walutowym. Niemniej jednak zabezpieczenie będzie aktualizowane tylko w wyżej określonych okolicznościach, a nie za każdym razem, gdy nastąpi rynkowa zmiana w bazowych papierach wartościowych. W każdym przypadku każda nadmiernie zabezpieczona pozycja w Klasie Tytułów Uczestnictwa z Zabezpieczeniem Walutowym będzie monitorowana codziennie i nie może przekraczać 105% Wartości Aktywów Netto tej klasy zgodnie z regulacjami Banku Centralnego w sprawie UCITS. Pozycje niedostatecznie zabezpieczone nie mogą być niższe niż 95% części Wartości Aktywów Netto odpowiedniej Klasy Tytułów Uczestnictwa z Zabezpieczeniem Walutowym, która ma być zabezpieczona przed ryzykiem walutowym.

Łączne zyski lub straty wynikające z pozycji zabezpieczających Klasy Tytułów Uczestnictwa z Zabezpieczeniem Walutowym będą redukowane poprzez korektę niektórych lub wszystkich zabezpieczeń walutowych w cyklach miesięcznych oraz w sytuacji, gdy suma przekroczy ustaloną wcześniej tolerancję w ciągu miesiąca zgodnie z ustaleniami Zarządzającego Inwestycjami, a nie zawsze, gdy wystąpi łączny zysk lub strata. Kiedy zysk lub strata z zabezpieczenia walutowego zostanie skorygowana, zysk zostanie ponownie zainwestowany w bazowe papiery wartościowe lub bazowe papiery wartościowe zostaną sprzedane w celu pokrycia straty. W przypadku wystąpienia straty z zabezpieczenia walutowego danej Klasy Tytułów Uczestnictwa z Zabezpieczeniem Walutowym przed korektą lub aktualizacją, klasa ta będzie miała ekspozycję na papiery wartościowe, która przekroczy Wartość Aktywów Netto, ponieważ jej Wartość Aktywów Netto obejmuje zarówno wartość bazowych papierów wartościowych, jak i niezrealizowaną stratę z tytułu zabezpieczenia walutowego. I odwrotnie, w przypadku wystąpienia zysku z zabezpieczenia walutowego danej Klasy Tytułów Uczestnictwa z Zabezpieczeniem Walutowym przed korektą lub aktualizacją, klasa ta będzie miała mniejszą ekspozycję na papiery wartościowe niż jej Wartość Aktywów Netto, ponieważ w tym przypadku jej Wartość Aktywów Netto będzie obejmować niezrealizowane zyski z zabezpieczenia walutowego. Po skorygowaniu lub aktualizacji zabezpieczenia walutowego wszelkie takie różnice zostaną w istotny sposób uwzględnione.

Zarządzający Inwestycjami będzie codziennie monitorował ekspozycję walutową oraz zyski lub straty wynikające z pozycji zabezpieczających każdej Klasy Tytułów Uczestnictwa z Zabezpieczeniem Walutowym względem ustalonych wcześniej poziomów tolerancji oraz określi, kiedy należy zaktualizować zabezpieczenie walutowe oraz zainwestować lub rozliczyć zysk bądź stratę z walutowych kontraktów forward, biorąc pod uwagę częstotliwość oraz powiązane koszty transakcji i reinwestycji związane z zawarciem nowych walutowych kontraktów forward. W przypadku aktywacji ustalonego wcześniej progu tolerancji dla Klasy Tytułów Uczestnictwa z Zabezpieczeniem Walutowym na zamknięcie Dnia Roboczego odpowiednie zabezpieczenie walutowe zostanie zaktualizowane lub skorygowane dopiero w następnym Dniu Roboczym (w którym otwarte będą odpowiednie rynki walutowe). W związku z tym może wystąpić opóźnienie do kolejnego Dnia Roboczego w aktualizacji lub korekcie pozycji zabezpieczającej.

Kryteria aktualizacji i korygowania zabezpieczenia są wstępnie określone przez Zarządzającego Inwestycjami i okresowo sprawdzane pod kątem stosowności. Poza okresową korektą progów tolerancji Zarządzający Inwestycjami nie ma prawa do zmiany lub różnicowania metodologii zabezpieczeń stosowanej przez odpowiednią Klasę Tytułów Uczestnictwa z Zabezpieczeniem Walutowym (poza wyjątkowymi okolicznościami rynkowymi, w których Zarządzający Inwestycjami uzna, że w interesie inwestorów byłoby zaktualizowanie lub skorygowanie zabezpieczenia przed przekroczeniem progów albo brak aktualizacji lub korekty zabezpieczenia w przypadku przekroczenia tych progów).

Ryzyka specyficzne dla korzystania z FIP

Ryzyka związane z FIP

Każdy Fundusz, zastrzeżeniem jego polityki inwestycyjnej, może wykorzystywać FIP do celów efektywnego zarządzania portfelem, zabezpieczenia lub, jeśli jest to określone w polityce inwestycyjnej Funduszu i jeśli zezwalają na to przepisy prawa / regulacje, do celów inwestycji bezpośrednich. Instrumenty te wiążą się z pewnym szczególnym ryzykiem i mogą narażać inwestorów na podwyższone ryzyko strat. Może to być ryzyko kredytowe dotyczące kontrahentów, z którymi Fundusz zawiera transakcje, ryzyko braku rozliczenia transakcji, ryzyko związane z brakiem płynności FIP, ryzyko wynikające z braku dokładnego odwzorowania w zmianach wartości FIP i zmian wartości aktywów bazowych, które dany Fundusz ma w założeniu odwzorowywać, oraz ryzyko ponoszenia wyższych kosztów transakcyjnych niż w wypadku bezpośredniej inwestycji w aktywa bazowe. Niektóre FIP są lewarowane i w związku z tym mogą powiększać lub w inny sposób zwiększać straty inwestycyjne w Funduszu.

Zgodnie z powszechnie stosowaną w branży praktyką, zawierając FIP Fundusz może być zobowiązany do zabezpieczenia swoich zobowiązań wobec kontrahenta. W wypadku nie w pełni sfinansowanych FIP może się to wiązać z przekazaniem kontrahentowi aktywów stanowiących wstępny lub uzupełniający depozyt zabezpieczający. W wypadku FIP, w odniesieniu do których Fundusz jest zobowiązany przekazać kontrahentowi aktywa jako wstępny depozyt zabezpieczający, aktywa takie mogą nie być utrzymywane przez kontrahenta odrębnie od jego własnych aktywów oraz – ponieważ są one wymienne i możliwe do zastąpienia – Fundusz może mieć prawo do otrzymania zwrotu nie aktywów przekazanych pierwotnie kontrahentowi jako depozyt zabezpieczający, lecz aktywów im równoważnych. Wartość przekazanego depozytu lub aktywów może przewyższać wartość zobowiązań Funduszu

wobec kontrahenta, jeżeli kontrahent zażąda depozytu lub zabezpieczenia przewyższającego wartość zobowiązań. Ponadto, ponieważ warunki instrumentu pochodnego mogą przewidywać, że jeden kontrahent przekazuje drugiemu kontrahentowi zabezpieczenie w celu pokrycia ekspozycji związanej z depozytem uzupełniającym, powstałej z tytułu instrumentu pochodnego, tylko w wypadku osiągnięcia minimalnej kwoty przekazywanego zabezpieczenia (minimum transfer amount), Fundusz może posiadać niezabezpieczoną ekspozycję na ryzyko wobec kontrahenta z tytułu instrumentu pochodnego do wysokości takiej minimalnej kwoty. Niewykonanie zobowiązania przez kontrahenta w takich okolicznościach spowoduje zmniejszenie wartości Funduszu, a tym samym zmniejszenie wartości inwestycji w Fundusz.

FIP mogą być bardzo zmienne, a kwota początkowego depozytu zabezpieczającego jest zazwyczaj niewielka w stosunku do wielkości kontraktu, więc transakcje mogą być lewarowane pod względem ekspozycji rynkowej. Stosunkowo niewielki ruch na rynku może mieć potencjalnie większy wpływ na FIP niż na standardowe obligacje lub akcje. Lewarowane pozycje FIP mogą zatem zwiększać zmienność Funduszu. Fundusz może zawierać długie pozycje realizowane przy użyciu FIP (syntetyczne długie pozycje), takie jak pozycje futures, a także może zawierać walutowe forward.

Dodatkowe potencjalne czynniki ryzyka związane z inwestycjami w FIP to m.in. ryzyko niewypełnienia przez kontrahenta zobowiązania do dostarczenia zabezpieczenia, ryzyko, że w wyniku problemów o charakterze operacyjnym (takich, jak różnica w czasie pomiędzy momentem obliczania ekspozycji na ryzyko a momentem dostarczenia dodatkowego zabezpieczenia przez kontrahenta, zastąpienia zabezpieczenia lub sprzedaży aktywów stanowiących zabezpieczenie w wypadku niewypełnienia przez kontrahenta zobowiązań) może dojść do sytuacji, gdzie ekspozycja kredytowa Funduszu wobec kontrahenta z tytułu FIP nie będzie w pełni zabezpieczona, przy czym każdy z Funduszy będzie nadal stosował limity określone w pkt. 2.8 Załącznika III. Wykorzystywanie FIP może także narazić Fundusz na ryzyko prawne, czyli ryzyko poniesienia straty na skutek nieoczekiwanego zastosowania określonych przepisów lub regulacji lub w wyniku uznania przez sąd, że dany kontrakt jest z punktu widzenia prawa niewykonalny.

Ryzyko wyceny FIP

Jak wspomniano powyżej, istnieją ryzyka związane z metodami wyceny stosowanymi przy wycenie FIP. Niektóre FIP są trudne do wyceny i takie wyceny mogą być przeprowadzane przez Zarządzającego Inwestycjami, Administratora bądź jednego lub wielu specjalistów rynkowych, którzy mogą działać jako kontrahenci dla transakcji, której wartość jest szacowana. Poza konfliktami interesów, które mogą powstać w takich przypadkach, niedokładna wycena może skutkować podwyższeniem płatności wymaganej na rzecz kontrahenta FIP i/lub zmniejszeniem Wartości Aktywów Netto. Więcej informacji dotyczących metody wyceny stosowanej przez Fundusz można znaleźć w części „Wycena funduszy”.

Szczególne ryzyko transakcji FIP będących przedmiotem obrotu na rynku pozagiełdowym

Ogólnie rzecz biorąc, istnieje mniej rządowych regulacji i nadzoru nad transakcjami na rynkach pozagiełdowych niż na zorganizowanych giełdach papierów wartościowych. Wiele zabezpieczeń zapewnianych transakcjom na giełdach zorganizowanych, takich jak gwarancja wykonania transakcji, może nie istnieć w przypadku transakcji pozagiełdowych. Zachodzi zatem ryzyko niewykonania zobowiązania przez kontrahenta. Aby ograniczyć to ryzyko, Spółka będzie korzystała wyłącznie z preferowanych kontrahentów, których uważa za wiarygodnych pod względem kredytowym i może zmniejszyć ekspozycję ponoszoną w związku z takimi transakcjami poprzez wykorzystanie akredytywy lub zabezpieczenia. Nie można jednak zagwarantować, że kontrahent wywiąże się ze swoich zobowiązań lub że Fundusz nie poniesie w związku z tym strat. Zarządzający Inwestycjami będzie stale oceniać ryzyko kredytowe lub ryzyko kontrahenta, a także potencjalne ryzyko, które jest związane z działalnością handlową, ryzyko wynikające z niekorzystnych zmian poziomu zmienności cen rynkowych i będzie na bieżąco oceniać skuteczność zabezpieczeń. Zdefiniuje on konkretne limity wewnętrzne mające zastosowanie do tego rodzaju operacji i będzie monitorował kontrahentów akceptowanych do celów transakcji. Oprócz powyższego, rynek pozagiełdowy może być nie płynny i nie zawsze może być możliwe szybkie przeprowadzenie transakcji po atrakcyjnej cenie. W dowolnym momencie kontrahenci, z którymi Spółka zawiera transakcje, mogą zaprzestać animacji rynku lub kwotowania cen niektórych instrumentów. W takich przypadkach Spółka może nie być w stanie zwrócić pożądanej transakcji na walutach, swapach całkowitego dochodu lub zwrócić transakcji kompensującej w odniesieniu do otwartej pozycji, co może niekorzystnie wpłynąć na jej wyniki. Ponadto, w przeciwieństwie do instrumentów giełdowych, kontrakty terminowe typu forward i spot na waluty nie zapewniają Zarządzającemu i Zarządzającemu Inwestycjami możliwości kompensacji zobowiązań Spółki w drodze równej i przeciwstawnej transakcji. Z tego powodu, zawierając kontrakty terminowe typu forward lub spot, Spółka może być zobowiązana i musi być w stanie wywiązać się ze swoich zobowiązań wynikających z tych kontraktów.

Transfer ryzyka związanego z zabezpieczeniem

Aby korzystać z FIP, Fundusz zawrze umowy z kontrahentami, które mogą wymagać wpłaty zabezpieczenia lub depozytu zabezpieczającego z aktywów Funduszu w celu pokrycia jakiegokolwiek ekspozycji kontrahenta na Fundusz. Jeśli tytuł takiego zabezpieczenia lub depozytu zabezpieczającego zostanie przeniesiony na kontrahenta, staje się on aktywem takiego kontrahenta i może być wykorzystywany przez kontrahenta w ramach jego działalności. Zabezpieczenia przeniesione w ten sposób nie będą przechowywane przez Depozytariusza, lecz pozycje zabezpieczeń będą nadzorowane i uzgadniane przez Depozytariusza. W przypadku, gdy zabezpieczenie zostanie zastawione przez Fundusz na rzecz odpowiedniego kontrahenta, wówczas taki kontrahent nie może ponownie zastawić aktywów zastawionych mu jako zabezpieczenie bez zgody Funduszu.

Niezabezpieczone FIP

Oprócz ryzyka związanego z transakcjami FIP, transakcje FIP, które nie zostały zabezpieczone, powodują bezpośrednią ekspozycję kontrahenta. W przypadku FIP, które nie są zabezpieczone (w tym między innymi instrumenty terminowe zabezpieczone hipoteką, których instrument bazowy jest nieznan (powszechnie zwane jako „TBA”)), taka ekspozycja kontrahenta istnieje w okresie pomiędzy datą transakcji a datą rozliczenia.

Niewykonanie zobowiązania przez emitenta takiego instrumentu może spowodować obniżenie wartości tego Funduszu.

Transakcje z opóźnioną dostawą

Fundusz może nabywać papiery TBA. Odnosi się to do częstej praktyki handlowej na rynku papierów wartościowych zabezpieczonych hipoteką, na którym zabezpieczenie ma być nabywane z puli hipotecznej (w tym między innymi z Ginnie Mae lub Freddie Mac) za stałą cenę w przyszłym terminie. W momencie zakupu dokładne zabezpieczenie nie jest znane, ale jego główne cechy są określone.

Mimo że cena została ustalona w momencie zakupu, wartość nominalna nie została sfinalizowana. Ponieważ TBA nie rozlicza się w momencie zakupu, może to prowadzić do pozycji lewarowanych w ramach Funduszu. Zakup TBA wiąże się z ryzykiem straty, jeśli wartość zabezpieczenia, które ma zostać zakupione, spada przed datą rozliczenia. Ryzyko może również powstać po zawarciu takich umów z powodu potencjalnej niezdolności kontrahentów do spełnienia warunków zawartych przez nich umów. Fundusze mogą zbywać zobowiązania przed rozliczeniem, jeśli zostanie to uznane za właściwe. Wpływy ze sprzedaży TBA otrzymuje się dopiero od dnia rozliczenia określonej w umowie. W czasie, gdy zobowiązanie do sprzedaży TBA jest nieopłacone, równoważne papiery wartościowe podlegające dostarczeniu lub zobowiązanie do zakupu TBA kompensującego (mające zostać dostarczone w dniu lub przed dniem zobowiązania do sprzedaży), są zachowywane jako zabezpieczenie transakcji.

Jeżeli zobowiązanie do sprzedaży TBA zostanie zamknięte w wyniku nabycia kompensującego zobowiązania zakupu, Fundusz realizuje zysk lub stratę z tytułu zobowiązania bez względu na niezrealizowane zyski lub straty z tytułu zabezpieczenia bazowego. Jeżeli Fundusz dostarcza papiery wartościowe w ramach zobowiązania, realizuje zysk lub stratę ze sprzedaży papierów wartościowych po cenie jednostkowej ustalonej na dzień podjęcia zobowiązania.

Ryzyko szczególnie dla funduszu iShares MSCI Target UK Real Estate UCITS ETF („Fundusz”)

Ryzyko błędnego odwzorowania indeksu – Papiery wartościowe powiązane z rynkiem nieruchomości

O ile włączenie brytyjskich REITS i spółek majątkowych do Wskaźnika Referencyjnego Funduszu ma na celu zapewnienie ekspozycji na wyniki ogólnego brytyjskiego rynku nieruchomości, inwestycje w takie papiery wartościowe nie są równoznaczne z inwestowaniem bezpośrednio w nieruchomości w Wielkiej Brytanii. Wyniki takich papierów wartościowych powiązanych z rynkiem nieruchomości mogą być w większym stopniu uzależnione od ogólnej koniunktury na giełdach niż wyników brytyjskich sektorów nieruchomości.

Ryzyko Metodologii Indeksowej

Wskaźnik referencyjny Funduszu jest skonstruowany przy użyciu połączenia elementu papieru udziałowego i stałego dochodu. Współczynniki korygujące składników elementu kapitałowego są korygowane w taki sposób, że papiery wartościowe o niższej zmienności cenowej mają zwiększone współczynniki korygujące (i odwrotnie). Papiery wartościowe o niższej zmienności cenowej mogą obejmować papiery wartościowe o niższym lub zerowym wzroście cen. Wagi papierów wartościowych są dostosowywane przez dostawcę indeksu wyłącznie na podstawie zmienności cen, a nie na podstawie weryfikacji zmienności skorygowanej o ryzyko. Wykorzystanie papierów wartościowych o stałym dochodzie w ramach Wskaźnika Referencyjnego nie może w pełni zmniejszyć wpływu dźwigni w ramach REIT zawartych we Wskaźniku Referencyjnym Funduszu. Ponadto ważenie elementu stałego dochodu w ramach Wskaźnika Referencyjnego jest korygowane tylko przy każdym równoważeniu Wskaźnika Referencyjnego. Jeżeli w okresie pomiędzy każdym równoważeniem Wskaźnika Referencyjnego zmieni się średnia ważona dźwignia składników elementu kapitałowego zmieni się i/lub łączna wartość papierów wartościowych o stałym dochodzie zawarta w elemencie elementu stałego dochodu, waga elementu stałego dochodu w ramach Wskaźnika Referencyjnego może być mniejsza lub większa niż średnia ważona dźwignia składników elementu kapitałowego. Może to spowodować, odpowiednio, zmienność Wskaźnika Referencyjnego oraz, mówiąc ogólniej, Funduszu bądź zwiększenie lub rozwodnienie zwrotów REIT i spółek majątkowych w ramach Wskaźnika Referencyjnego oraz, mówiąc ogólniej, Funduszu.

Ryzyko szczególnie dla funduszu iShares S&P 500 Equal Weight UCITS ETF („Fundusz”)

Ryzyko wyższego obrotu

Metodologia Wskaźnika Referencyjnego obejmuje podejście „jednakowej wagi” do wyboru składników, które ma na celu zapewnienie, że każdy papier wartościowy ma taką samą wagę we wskaźniku. W związku z tym, papiery wartościowe, które mogły radzić sobie dobrze od czasu poprzedniego równoważenia, z większym prawdopodobieństwem będą miały zmniejszoną wagę przy następnym równoważeniu, a te, które nie radziły sobie tak dobrze, mają większe szanse na zwiększenie swojej wagi we wskaźniku. Może to skutecznie spowodować, że Fundusz będzie sprzedawał akcje o wysokiej wartości („drogie”) i kupował akcje o niższej wartości („tanie”) podczas każdego równoważenia, aby dążyć do replikacji swojego wskaźnika. Taka działalność transakcyjna prawdopodobnie pociągnie za sobą dodatkowe koszty handlowe w stosunku do Indeksu Macierzystego Funduszu, który jest ważony kapitalizacją rynkową i dlatego tradycyjnie charakteryzuje się mniejszym obrotem niż wskaźniki, które są „równo ważne”. Wyższe obroty w Funduszu, a co za tym idzie wyższe koszty transakcji, mogą negatywnie wpłynąć na wyniki Funduszu.

Ryzyka specyficzne dla Funduszy Aktywnych

Ryzyko koncentracji portfela

Fundusze Aktywne mogą inwestować w ograniczoną liczbę papierów wartościowych w porównaniu do innych, bardziej zdywersyfikowanych funduszy posiadających większą liczbę papierów wartościowych. W przypadku, gdy Fundusze Aktywne posiadają ograniczoną liczbę papierów wartościowych i są uważane za skoncentrowane, wartość Funduszy Aktywnych może ulegać większym wahaniom niż wartość zdywersyfikowanego funduszu posiadającego większą liczbę papierów wartościowych. Wybór papierów wartościowych w skoncentrowanym portfelu może

również prowadzić do koncentracji sektorowej i geograficznej. Ze względu na geograficzną koncentrację funduszu iShares U.S. Equity High Income Active UCITS ETF, wartość Funduszu może być bardziej podatna na niekorzystne zdarzenia gospodarcze, polityczne, walutowe, płynnościowe, podatkowe, związane ze zrównoważonym rozwojem, prawne lub regulacyjne mające wpływ na dany rynek.

Ryzyko specyficzne dla Funduszy Aktywnych z wyjątkiem iShares € Flexible Income Bond Active UCITS ETF oraz iShares AI Innovation Active UCITS ETF

Ryzyko modelu

Fundusze dążą do realizacji swoich celów inwestycyjnych przy użyciu autorskich modeli. Inwestycje wybrane przy użyciu tych modeli mogą osiągać wyniki odmienne od prognozowanych ze względu na czynniki uwzględnione w modelach i wagę każdego czynnika, zmiany w stosunku do trendów historycznych oraz problemy związane z konstrukcją i wdrażaniem modeli (w tym m.in. problemy z oprogramowaniem i inne kwestie technologiczne). Nie ma gwarancji, że korzystanie z tych modeli przez Zarządzającego Inwestycjami będzie skutkowało podejmowaniem skutecznych decyzji inwestycyjnych w odniesieniu do Funduszy. Informacje i dane wykorzystywane w modelach mogą być dostarczane przez osoby trzecie. Niedokładne lub niekompletne dane mogą ograniczać skuteczność modeli. Ponadto niektóre dane wykorzystywane przez Zarządzającego Inwestycjami mogą być danymi historycznymi, które mogą nie przewidywać dokładnie przyszłych zmian na rynku. Istnieje ryzyko, że modele nie będą skuteczne w wyborze inwestycji lub w określaniu wagi pozycji inwestycyjnych, które umożliwią Funduszom osiągnięcie ich celów inwestycyjnych.

Ryzyko związane z funduszami iShares U.S. Equity High Income Active UCITS ETF i iShares World Equity High Income Active UCITS ETF

Strategie opcyjne

Opcja to prawo (ale nie obowiązek) do zakupu lub sprzedaży określonego składnika aktywów lub indeksu po określonej cenie w określonym terminie w przyszłości. W zamian za prawa przyznane w ramach opcji nabywca opcji musi zapłacić sprzedającemu opcję premię za ponoszenie ryzyka związanego ze zobowiązaniem. Premia opcyjna zależy od ceny wykonania, zmienności aktywów bazowych, a także czasu pozostałego do wygaśnięcia. Opcje mogą być notowane na giełdzie lub być przedmiotem obrotu pozagiełdowego.

Fundusz może realizować strategię inwestowania w opcje w celu generowania dochodu. Chociaż mogłoby to umożliwić wypłatę większego dochodu, może również skutkować ograniczeniem kapitału i potencjału jego długoterminowego wzrostu, jak również zwiększeniem strat kapitałowych. Wszelkie takie wypłaty mogą skutkować natychmiastowym obniżeniem Wartości Aktywów Netto na Tytuł Uczestnictwa. Jeśli Zarządzający Inwestycjami lub osoba przez niego wyznaczona błędnie przewidzi zmiany cen rynkowych lub określi korelację między instrumentami lub indeksami, na które wystawiane lub nabywane są opcje, a instrumentami w portfelu inwestycyjnym Funduszu, Fundusz może ponieść straty, których w przeciwnym razie by nie poniósł.

Ryzyko specyficzne dla Funduszy Aktywnych i Funduszy Wieloaktywowych

Ryzyko aktywnego zarządzania

Aktywa Funduszy Aktywnych i Funduszy Wieloaktywowych będą aktywnie zarządzane przez Zarządzającego Inwestycjami w oparciu o specjalistyczną wiedzę poszczególnych zarządzających funduszami. Będzie on miał swobodę (pod warunkiem realizacji celu inwestycyjnego i polityki inwestycyjnej każdego z Funduszy Aktywnych i Funduszy Wieloaktywowych) podejmowania inwestycji, które według niego umożliwią Funduszowi Aktywnemu i Funduszowi Wieloaktywowemu realizację jego celu inwestycyjnego. Nie ma gwarancji, że cel inwestycyjny Funduszu Aktywnego i Funduszu Wieloaktywowego zostanie osiągnięty w oparciu o wybrane inwestycje.

Powodzenie odpowiedniej strategii inwestycyjnej Funduszu Aktywnego i Funduszu Wieloaktywowego będzie zależało od zdolności Zarządzającego Inwestycjami lub jego przedstawicieli do prawidłowej interpretacji danych rynkowych i przewidywania zmian na rynku. Każdy czynnik, który utrudniłby terminowe wykonywanie zleceń kupna i sprzedaży, taki jak znaczne zmniejszenie płynności w odniesieniu do danego rynku lub inwestycji, również miałby negatywny wpływ na rentowność. Taka działalność inwestycyjna zależy od doświadczenia i specjalistycznej wiedzy Zarządzającego Inwestycjami i/lub zespołu jego przedstawicieli, stosownie do przypadku. Utrata usług którejkolwiek lub wszystkich z tych osób, lub rozwiązanie Umowy z Zarządzającym Inwestycjami i/lub umów z jego przedstawicielami mogłyby mieć istotny niekorzystny wpływ na wyniki Funduszu.

Ryzyka specyficzne dla Funduszy Aktywnych i funduszu iShares € Cash UCITS ETF

Ryzyko związane z polityką ESG

Ponieważ, jak opisano powyżej, Fundusze Aktywne oraz fundusz iShares € Cash UCITS ETF posiadają politykę ESG, przy wyborze inwestycji Fundusze Aktywne i fundusz iShares € Cash UCITS ETF będą uwzględniać zgodnie z tymi politykami, oprócz pozostałych kryteriów inwestycyjnych określonych w polityce, aspekty środowiskowe, społeczne i dotyczące zarządzania („**ESG**”). Aby uzyskać więcej informacji, inwestorzy powinni zapoznać się z Polityką ESG Funduszy Aktywnych i funduszu iShares € Cash UCITS ETF, o której mowa w sekcji „Polityka ESG” każdego z ww. Funduszy.

Oczekuje się, że Polityka ESG będzie obejmować zastosowanie kryteriów wykluczających opartych na ESG, które mogą skutkować rezygnacją z możliwości zakupu przez Fundusz lub w innego rodzaju ograniczeniem ekspozycji na niektóre papiery wartościowe lub ich niedoważeniem, jeżeli w przeciwnym wypadku byłoby korzystne przeprowadzenie takiego zakupu lub utrzymanie posiadania takich papierów wartościowych, i/lub sprzedaż papierów wartościowych ze względu na ich charakterystykę w zakresie ESG, kiedy w przeciwnym wypadku mogłoby to być niekorzystne. W związku z tym stosowanie takich kryteriów może mieć wpływ na wyniki inwestycyjne

Funduszu, który może osiągać inne wyniki w porównaniu z podobnymi funduszami, które nie stosują takich kryteriów. Jeśli dokonana przez Zarządzającego Inwestycjami ocena cech ESG papieru wartościowego ulegnie zmianie, skłaniając Zarządzającego Inwestycjami do sprzedaży już posiadanego papieru wartościowego lub zakupu papieru wartościowego, który nie jest w jego posiadaniu, żaden z Aktywnych Funduszy ani fundusz iShares € Cash UCITS ETF, Spółka, Zarządzający, Zarządzający Inwestycjami ani ich podmioty powiązane nie przyjmują odpowiedzialności w związku z taką oceną. Inwestorzy powinni zatem być usatysfakcjonowani z zakresu weryfikacji ESG przeprowadzanej w ramach Polityki ESG przed zainwestowaniem w Fundusze Aktywne lub fundusz iShares € Cash UCITS ETF.

Oceniając papier wartościowy, emitenta lub indeks na podstawie cech ESG, Zarządzający Inwestycjami może być zależny od informacji i danych pochodzących od zewnętrznych dostawców badań ESG, które mogą być niekompletne, niedokładne lub niedostępne. Może również starać się polegać na własnych autorskich modelach, które mogą także opierać się na informacjach, które są niekompletne, niedokładne lub niedostępne. W rezultacie istnieje ryzyko, że Zarządzający Inwestycjami może nieprawidłowo ocenić papier wartościowy, emitenta lub indeks. Istnieje również ryzyko, że Zarządzający Inwestycjami lub zewnętrzni dostawcy badań ESG, od których Zarządzający Inwestycjami może być zależny, mogą nieprawidłowo interpretować lub stosować odpowiednie aspekty ESG. Żaden z Funduszy Aktywnych, fundusz iShares € Cash UCITS ETF, Spółka, Zarządzający, Zarządzający Inwestycjami ani żaden z ich podmiotów powiązanych nie składają żadnych oświadczeń ani zapewnień, wyraźnych lub dorozumianych, w odniesieniu do rzetelności, poprawności, dokładności, zasadności lub kompletności jakiegokolwiek tego rodzaju oceny ESG.

Ryzyka specyficzne dla Funduszy Wieloaktywowych

Fundusz funduszy

Ponieważ Fundusze Wieloaktywowe mogą inwestować wszystkie lub zasadniczo wszystkie swoje aktywa w systemy inwestowania zbiorowego („**CIS**”), następujące ryzyka inwestycyjne, jak określono w niniejszym Prospekcie, mające zastosowanie do CIS, w które inwestuje Fundusz, będą miały zastosowanie do Funduszy Wieloaktywowych oprócz innych ryzyk mających zastosowanie do Funduszu: Niedawne zdarzenia rynkowe, skutki klęsk żywiołowych lub katastrof spowodowanych przez człowieka, ryzyko interwencji rządowych, rynki wschodzące, potencjalne skutki Brexitu, ryzyko związane z euro i strefą euro, kapitałowe papiery wartościowe, obligacje rządowe, państwowe, quasi-państwowe i samorządowe zadłużenie, obligacje przedsiębiorstw, zbywalne papiery wartościowe o stałym dochodzie, ryzyko związane z czasem trwania, Badanie Wskaźników Referencyjnych ESG oraz Zasady AMF ESG.

Inwestycje w towary będące w obrocie giełdowym

Towary będące w obrocie giełdowym, w które Fundusz może inwestować, zapewniają ekspozycję na metale szlachetne pomniejszone o koszty. Na wartość towarów będących w obrocie giełdowym będą miały wpływ zmiany cen metali szlachetnych, na które dany towar będący w obrocie giełdowym zapewnia ekspozycję.

Potencjalni inwestorzy powinni mieć świadomość, że cena metalu szlachetnego może spadać lub rosnąć, oraz że wyniki metalu szlachetnego w dowolnym przyszłym okresie mogą nie odzwierciedlać jego wyników osiągniętych w przeszłości. Nie ma pewności co do przyszłych wyników jakiegokolwiek metalu szlachetnego, na który towary będące w obrocie giełdowym zapewniają ekspozycję.

Inwestycja w produkty zarządzane przez BlackRock

Polityka inwestycyjna Funduszy wieloaktywowych pozwala Zarządzającemu Inwestycjami inwestować w produkty zarządzane lub sponsorowane przez BlackRock. Inwestorzy powinni mieć świadomość i rozumieć, że w odniesieniu do Funduszy wieloaktywowych Zarządzający Inwestycjami może zdecydować o inwestowaniu wyłącznie w produkty inwestycyjne sponsorowane lub zarządzane przez Zarządzającego Inwestycjami lub Podmiot Powiązany. Takie podejście może ograniczyć spektrum inwestycyjne, z którego Zarządzający Inwestycjami wybiera inwestycje w Fundusze Wieloaktywowe. Inwestorzy powinni zapoznać się z informacjami zawartymi w następujących częściach niniejszego Prospektu: „Konflikty interesów”, a w szczególności ustęp „Inwestycje w produkty podmiotów powiązanych” oraz „Zarządzanie równoległe: wynagrodzenie zmienne” w celu uzyskania dalszych informacji.

Ryzyko związane z funduszem iShares € Flexible Income Bond Active UCITS ETF

Ryzyko warunkowych obligacji zamiennych

Warunkowa obligacja zamienna jest rodzajem złożonego dłużnego papieru wartościowego, który może zostać zamieniony na akcje emitenta lub częściowo bądź całkowicie umorzony w przypadku wystąpienia wcześniej określonego zdarzenia wyzwającego. Zdarzenia wyzwające mogą pozostawać poza kontrolą emitenta. Typowe zdarzenia wyzwające obejmują spadek ceny akcji emitenta do określonego poziomu na określony czas lub spadek wskaźnika kapitałowego emitenta do wcześniej określonego poziomu. Płatności kuponowe z tytułu niektórych warunkowych obligacji zamiennych mogą mieć charakter całkowicie uznaniowy i mogą zostać anulowane przez emitenta w dowolnym momencie, z dowolnego powodu i na dowolny okres.

Zdarzenia, które wyzwają konwersję długu na akcje, są zaprojektowane w taki sposób, że konwersja następuje, gdy emitent warunkowych obligacji zamiennych znajduje się w trudnej sytuacji finansowej, określonej na podstawie oceny regulacyjnej lub obiektywnych strat (np. jeśli współczynnik kapitałowy spółki emitenta spadnie poniżej wcześniej określonego poziomu).

Inwestycje w warunkowe obligacje zamienne mogą wiązać się z następującymi (niewyczerpującymi) rodzajami ryzyka:

Inwestorzy warunkowych obligacji zamiennych mogą ponieść stratę kapitału, podczas gdy posiadacze akcji nie.

Poziomy wyzwalające różnią się i określają ekspozycję na ryzyko konwersji w zależności od odległości współczynnika kapitałowego od poziomu wyzwalającego. Funduszowi może być trudności z przewidywaniem zdarzeń wyzwalających, które wymagałyby konwersji zadłużenia na akcje. Ponadto Fundusz może mieć trudności z oceną, jak papiery wartościowe zachowają się po konwersji.

W przypadku konwersji na akcje Fundusz może być zmuszony do sprzedaży takich nowych akcji, ponieważ polityka inwestycyjna Funduszu nie dopuszcza akcji w jego portfelu. Taka wymuszona sprzedaż i zwiększona dostępność tych akcji może mieć wpływ na płynność rynku, ponieważ może nie być wystarczającego popytu na te akcje. Inwestycja w warunkowe obligacje zamienne może również prowadzić do zwiększonego ryzyka koncentracji branży, a tym samym ryzyka kontrahenta, ponieważ takie papiery wartościowe są emitowane przez ograniczoną liczbę banków. Warunkowe obligacje zamienne są zwykle podporządkowane porównywalnym niezamiennym papierom wartościowym, a zatem podlegają wyższemu ryzyku niż inne dłużne papiery wartościowe.

W przypadku gdy warunkowe obligacje zamienne zostaną odpisane („odpis aktualizujący”) w wyniku określonego wcześniej zdarzenia wyzwalającego, Fundusz może ponieść pełną, częściową lub rozłożoną w czasie utratę wartości swojej inwestycji. Odpis aktualizujący może być tymczasowy lub trwały.

Ponadto większość warunkowych obligacji zamiennych jest emitowana jako instrumenty wieczyste, które można wykupić w określonych z góry terminach. Wieczyste warunkowe obligacje zamienne mogą nie zostać wykupione w określonym z góry dniu wykupu, a inwestorzy mogą nie otrzymać zwrotu kwoty głównej w dniu wykupu lub w jakimkolwiek innym terminie.

Inwestycje w papiery wartościowe zabezpieczone aktywami i zabezpieczone hipoteką

Papiery wartościowe zabezpieczone aktywami („ABS”)

Papier wartościowy zabezpieczony aktywami to ogólny termin określający dłużny papier wartościowy emitowany przez korporacje lub inne podmioty (w tym władze publiczne lub lokalne), zabezpieczony strumieniem przychodów z bazowej puli aktywów. Aktywa bazowe zazwyczaj obejmują pożyczki, leasing lub należności (takie jak zadłużenie z tytułu kart kredytowych, kredytów samochodowych i kredytów studenckich). Papiery wartościowe zabezpieczone aktywami są zwykle emitowane w wielu różnych klasach o różnych cechach w zależności od ryzyka aktywów bazowych ocenianych przez odniesienie do ich jakości kredytowej i terminu zapadalności i mogą być emitowane ze stałą lub zmienną stopą procentową. Zwykle im wyższe ryzyko w danej klasie, tym większy dochód przynosi papier wartościowy zabezpieczony aktywami.

Zobowiązania związane z tymi papierami wartościowymi mogą podlegać większemu ryzyku kredytowemu, płynności i stóp procentowych w porównaniu z innymi papierami wartościowymi o stałym dochodzie, takimi jak obligacje emitowane przez rząd. Papiery ABS są często narażone na ryzyko prolongaty (gdy zobowiązania z tytułu aktywów bazowych są spłacane później niż oczekiwano) i ryzyko przedpłaty (gdy zobowiązania z tytułu aktywów bazowych są spłacane wcześniej niż oczekiwano), ryzyko to może mieć znaczący wpływ na termin i wielkość przepływów pieniężnych płaconych przez papiery wartościowe i może negatywnie wpływać na zwroty z papierów wartościowych. Na średni okres trwania poszczególnych papierów wartościowych może mieć wpływ wiele czynników, takich jak istnienie i częstotliwość wykonywania wszelkich opcjonalnych wykupów i obowiązkowych przedpłat, dominujący poziom stóp procentowych, rzeczywisty wskaźnik niewypłacalności aktywów bazowych, harmonogram odzyskiwania środków i poziom rotacji aktywów bazowych.

Poniżej przedstawiono konkretne rodzaje ABS, w które Fundusz może inwestować.

Ogólne ryzyko związane z ABS

Mimo że wartość ABS o stałym oprocentowaniu zazwyczaj wzrasta, gdy stopy procentowe spadają i spada, gdy stopy procentowe rosną, oraz oczekuje się, że będą one zmieniać się w tym samym kierunku, co powiązane aktywa bazowe, może nie istnieć idealna korelacja między tymi zdarzeniami. Zmiany stóp procentowych mogą mieć mniejszy wpływ na wartość ABS o zmiennym oprocentowaniu.

ABS, w które Fundusz może inwestować, mogą generować odsetki lub wypłacać dywidendy uprzywilejowane po stawkach niższych od rynkowych, a w niektórych przypadkach mogą w ogóle nie generować odsetek lub dywidend uprzywilejowanych.

Niektóre ABS mogą być płatne w terminie zapadalności w gotówce w ustalonej kwocie nominalnej lub, według wyboru posiadacza, bezpośrednio w określonej kwocie składnika aktywów, z którym jest on powiązany. W takim przypadku Fundusz może sprzedawać ABS na rynku wtórnym przed terminem zapadalności, jeżeli wartość określonej kwoty składnika aktywów przekracza określoną kwotę nominalną i tym samym zrealizować aprecjację w odniesieniu do składnika aktywów bazowych.

ABS mogą również podlegać ryzyku prolongaty, czyli ryzyku polegającemu na tym, że zwykle w okresie wzrostu stóp procentowych przedpłaty mogą być dokonywane wolniej niż oczekiwano. W rezultacie średni czas trwania portfela Funduszu może się zwiększyć. Wartość długoterminowych papierów wartościowych zasadniczo zmienia się bardziej w reakcji na zmiany stóp procentowych niż w przypadku krótkoterminowych papierów wartościowych.

Podobnie jak w przypadku innych dłużnych papierów wartościowych, ABS podlegają ocenie pod względem rzeczywistej, jak i postrzeganej zdolności kredytowej. Na płynność ABS mogą mieć wpływ wyniki lub postrzegane wyniki aktywów bazowych. W niektórych okolicznościach inwestycje w ABS mogą stać się mniej płynne, a ich zbycie może być utrudnione. W związku z tym zdolność Funduszu do reagowania na zdarzenia rynkowe może ulec

pogorszeniu, a Fundusz może doświadczyć niekorzystnych zmian cen po likwidacji takich inwestycji. Ponadto cena rynkowa ABS może być niestabilna i może nie być łatwa do ustalenia. W rezultacie Fundusz może nie być w stanie sprzedać ich w preferowanym terminie, lub zrealizować ich wartość godziwą ustaloną według własnego uznania, w przypadku ich sprzedaży. Sprzedaż mniej płynnych papierów wartościowych często wymaga więcej czasu i może skutkować wyższymi opłatami maklerskimi lub rabatami dla dealerów oraz innymi kosztami sprzedaży.

ABS mogą być lewarowane, co może przyczynić się do zmienności wartości tych papierów wartościowych.

Uwagi dotyczące szczególnych rodzajów ABS, w które Fundusz może inwestować

Komercyjne papiery zabezpieczone aktywami („ABCP”)

Programy ABCP emitują krótkoterminowe papiery komercyjne (w rzeczywistości krótkoterminowe obligacje) o terminie zapadalności wynoszącym zazwyczaj od 30 do 180 dni. Aktywa będące przedmiotem programów ABCP mogą obejmować szeroki zakres aktywów finansowych, takich jak należności handlowe, kredyty samochodowe i leasing, pożyczki konsumpcyjne, należności z tytułu kart kredytowych i pożyczki hipoteczne. W związku z tym ryzyko programu ABCP będzie zależeć od rodzaju aktywów bazowych tego programu.

Zabezieczone zobowiązania kredytowe („CLO”)

CLO to rodzaj sekurytyzacji zabezpieczonej kredytami korporacyjnymi (tj. kredytami dla przedsiębiorstw).

CLO są głównie zabezpieczone pożyczkami o zmiennym oprocentowaniu (choćby transakcje zazwyczaj dopuszczają pewną ekspozycję na pożyczki o stałym oprocentowaniu). Najpopularniejszym rodzajem CLO są tzw. „pożyczki lewarowane” CLO i są one zabezpieczone pożyczkami udzielanymi spółkom o wysokiej rentowności (o ratingu nieinwestycyjnym). Pożyczki lewarowane CLO są zazwyczaj aktywnie zarządzane przez menedżera CLO, który jest aktywnym zarządzającym aktywami na rynku wysokodochodowym.

CLO są zazwyczaj emitowane w wielu transzach, gdzie każda transza ma inny profil ryzyka/zwrotu w oparciu o jakość kredytową, ryzyko straty i jej ranking w priorytecie płatności.

Wartość CLO będących własnością Funduszu będzie podlegać wahaniom zależnym m.in. od kondycji finansowej spółek, które pożyczły pieniądze za pośrednictwem pożyczek, ogólnej sytuacji gospodarczej, kondycji niektórych rynków finansowych, wydarzeń politycznych, zmian lub trendów w konkretnej branży oraz zmian obowiązujących stóp procentowych.

CLO oferują zdywersyfikowaną ekspozycję na dług korporacyjny, ponieważ zazwyczaj zawierają pożyczki dla znacznej liczby różnych firm. Koncentracja portfela bazowego na jednym dłużniku narażałaby powiązane CLO na większy stopień ryzyka w odniesieniu do niewykonania zobowiązań przez takiego dłużnika, a koncentracja portfela na jednej branży narażałaby powiązane CLO na większy stopień ryzyka w odniesieniu do pogorszenia koniunktury gospodarczej związanej z taką branżą.

CLO mogą być mniej płynne niż inne papiery wartościowe o stałym dochodzie, a podane ceny i wyceny dealerów mogą nie odzwierciedlać cen, w których aktywa mogą być faktycznie kupowane lub sprzedawane na rynku od czasu do czasu.

Papiery wartościowe zabezpieczone hipoteką („MBS”)

Papier wartościowy zabezpieczony hipoteką to ogólny termin określający dłużny papier wartościowy zabezpieczony strumieniem przychodów z bazowej puli komercyjnych i/lub mieszkaniowych kredytów hipotecznych. Ten rodzaj zabezpieczenia jest powszechnie wykorzystywany do przekierowywania płatności odsetek i kapitału z puli kredytów hipotecznych do inwestorów. Papiery wartościowe zabezpieczone hipoteką są zwykle emitowane w wielu różnych klasach o różnych cechach w zależności od ryzyka bazowych kredytów hipotecznych ocenianych przez odniesienie do ich jakości kredytowej i terminu zapadalności i mogą być emitowane ze stałą lub zmienną stopą papierów wartościowych. Im wyższe ryzyko w danej klasie, tym większy dochód przynosi papier wartościowy zabezpieczony hipoteką.

Poniżej przedstawiono konkretne rodzaje MBS, w które Fundusz może inwestować.

Ogólne ryzyko związane z MBS

MBS mogą również podlegać ryzyku przedpłaty, czyli ryzyku polegającemu na tym, że zwykle w okresie spadku stóp procentowych pożyczkobiorcy mogą refinansować lub w inny sposób spłacić kapitał kredytów hipotecznych wcześniej niż planowano. W takim przypadku niektóre rodzaje MBS będą spłacane szybciej niż pierwotnie przewidywano, a Fundusz będzie musiał inwestować wpływy w papiery wartościowe o niższych dochodach. MBS mogą również podlegać ryzyku prolongaty, czyli ryzyku polegającemu na tym, że zwykle w okresie wzrostu stóp procentowych niektóre rodzaje MBS będą opłacane wolniej niż pierwotnie przewidywano, a wartość tych papierów wartościowych spadnie. W rezultacie średni czas trwania portfela Funduszu może się zwiększyć. Wartość długoterminowych papierów wartościowych o stałym oprocentowaniu zasadniczo zmienia się bardziej w reakcji na zmiany stóp procentowych niż w przypadku krótkoterminowych papierów wartościowych o stałym oprocentowaniu.

Ze względu na ryzyko przedterminowej spłaty i ryzyko prolongaty, MBS o stałym oprocentowaniu reagują inaczej na zmiany stóp procentowych niż inne papiery wartościowe o stałym dochodzie. Niewielkie zmiany stóp procentowych (zarówno wzrosty, jak i spadki) mogą szybko i znacząco obniżyć wartość niektórych MBS. Niektóre

MBS, w które Fundusz może inwestować, mogą również zapewniać pewien stopień dźwigni inwestycyjnej, co może spowodować utratę całości lub znacznej części inwestycji Funduszu.

W niektórych okolicznościach inwestycje w MBS mogą stać się mniej płynne, a ich zbycie może być utrudnione. W związku z tym zdolność Funduszu do reagowania na zdarzenia rynkowe może ulec pogorszeniu, a Fundusz może doświadczyć niekorzystnych zmian cen po likwidacji takich inwestycji. Ponadto cena rynkowa MBS może być zmienna i może nie być łatwa do ustalenia. W rezultacie Fundusz może nie być w stanie sprzedać ich w preferowanym terminie, lub zrealizować ich wartość godziwą ustaloną według własnego uznania, w przypadku ich sprzedaży. Sprzedaż mniej płynnych papierów wartościowych często wymaga więcej czasu i może skutkować wyższymi opłatami maklerskimi lub rabatami dla dealerów oraz innymi kosztami sprzedaży.

Uwagi dotyczące szczególnych rodzajów MBS, w które Fundusz może inwestować

Papiery wartościowe zabezpieczone hipoteką komercyjną („CMBS”)

CMBS to rodzaj papieru wartościowego zabezpieczonego hipoteką, który jest zabezpieczony pożyczką na nieruchomości komercyjnej. CMBS może zapewnić płynność inwestorom w nieruchomości i kredytodawcom komercyjnym. CMBS może być mniej narażony na ryzyko przedpłaty (w porównaniu z mieszkaniowymi kredytami hipotecznymi), gdy kredyt bazowy obejmuje kary za przedterminową spłatę, które zniechęcają kredytobiorcę do refinansowania wcześniej niż oczekiwano. CMBS nie zawsze ma standardowy format, więc może wiązać się ze zwiększonym ryzykiem wyceny.

Hipoteczne fundusze inwestycyjne na rynku nieruchomości („REMIC”)

REMIC to papier wartościowy zabezpieczony pulą mieszkaniowych kredytów hipotecznych, które są zazwyczaj podzielone na transze o różnym ryzyku, terminie zapadalności i kuponach. W związku z tym ryzyko kredytowe REMIC jest podobne do ryzyka kredytowego CMO (choć struktura prawna jest inna).

Papiery wartościowe zabezpieczone hipoteką na nieruchomościach mieszkalnych („RMBS”)

RMBS to rodzaj papieru wartościowego, którego przepływy pieniężne pochodzą z długu mieszkaniowego, takiego jak mieszkaniowe kredyty hipoteczne (które mogą być wysokiej (prime) lub niższej (non-prime) jakości) i kredyty mieszkaniowe. Jest to rodzaj MBS, który koncentruje się na długu mieszkaniowym, a nie komercyjnym.

Posiadacze RMBS otrzymują odsetki i spłaty kapitału, które pochodzą z płatności z tytułu kredytów bazowych. Zazwyczaj transakcje RMBS są zabezpieczone dużymi zdwersyfikowanymi pulami kredytów hipotecznych, ponieważ takie ryzyko kredytowe wynika głównie ze zmian bezrobocia i stóp procentowych.

Brak płynności finansowej i jakość instrumentów zabezpieczonych hipoteką

Oprócz ryzyka związanego z obrotem FIP, istnieje ryzyko, że instrumenty zabezpieczone hipoteką mogą utracić płynność. Ponadto jakość pul kredytów hipotecznych może się od czasu do czasu zmieniać. W związku z tym osiągnięcie wartości godziwej przy zakupie i sprzedaży takich instrumentów może okazać się trudniejsze.

Ryzyka specyficzne dla funduszy iShares AI Innovation Active UCITS ETF, iShares AI Adopters & Applications UCITS ETF i iShares AI Infrastructure UCITS ETF

Temat dotyczący sztucznej inteligencji (AI)

AI jest technologią, która nadal się rozwija, i nie ma pewności, że nastąpi jej powszechne przyjęcie. Spółki prowadzące działalność związaną z AI będą narażone na ryzyko związane z rozwojem technologii i będą musiały zmierzyć się z intensywną konkurencją, co może mieć negatywny wpływ na marżę zysku. Rentowność tych spółek będzie szczególnie narażona na szybkie zmiany w zakresie technologii i innowacji, które mogą spowodować, że ich produkty lub usługi staną się mniej konkurencyjne lub przestarzałe. Prawdopodobnie firmy te będą również w dużym stopniu polegać na patentach i innych prawach własności, a utrata lub ograniczenie możliwości egzekwowania takich praw w przyszłości może mieć istotny negatywny wpływ na ich rentowność. Wdrożenie tych technologii może być spowolnione przez przepisy prawa lub regulacje (w tym jeszcze niewprowadzone), których charakter jest trudny do przewidzenia. Dotyczy to przepisów z zakresu ochrony prywatności, regulacji w obszarze Internetu oraz innych regulacji zagranicznych lub krajowych, które mogą ograniczać lub w inny sposób utrudniać działalność biznesową związaną z AI. Ponadto, ponieważ funkcjonalność AI opiera się na infrastrukturze IT, znaczne zakłócenia w łączności IT dotykające dużą liczbę użytkowników lub obszarów geograficznych mogłyby utrudnić funkcjonowanie tej technologii. Niektóre aspekty technologii AI mogą zwiększać ryzyko oszustw lub cyberataków. Takie zdarzenia mogą mieć negatywny wpływ na reputację firm prowadzących działalność związaną z AI i niekorzystnie odbić się na ich rentowności. Ponadto firmy działające w branży związanej ze sztuczną inteligencją mogą przeznaczać znaczne wydatki na badania i rozwój, a nie ma gwarancji, że produkty lub usługi wytwarzane przez te firmy odniosą sukces.

Ryzyko specyficzne dla funduszy iShares AI Adopters & Applications UCITS ETF i iShares AI Infrastructure UCITS ETF

Jakość patentów w obszarze AI

Wskaźniki Referencyjne Funduszu mają na celu zapewnić ekspozycję na spółki uważane za dobrze przygotowane do czerpania korzyści z rozwoju AI. Wynika to z oceny dostawcy indeksu w zakresie jakości patentów posiadanych przez spółki wchodzące w skład Wskaźnika Referencyjnego, odnoszących się do pewnych obszarów technologii AI. Ocena jakości patentu spółki opiera się na pewnych czynnikach, które dostawca indeksu określił jako zapewniające uzasadnioną podstawę do dokonania tej oceny (w tym w odniesieniu do cytowań patentów i/lub zasięgu rynkowego

patentów). Chociaż dostawca indeksu wykorzystuje czynniki powszechnie stosowane do oceny jakości patentów, uwzględnione czynniki nie są wyczerpujące, a do określenia jakości patentów mogą być stosowane inne wskaźniki, które mogą nie być brane pod uwagę przez dostawcę indeksu. Ocena jakości patentu dokonywana przez dostawcę indeksu jest również określana na podstawie jego znaczenia dla pewnych tematów dotyczących technologii AI. Nie ma gwarancji, że tematy związane z technologią AI wskazane przez dostawcę indeksu będą zawsze istotne, ponieważ zmiany technologiczne mogą sprawić, że obszary te staną się mniej ważne z punktu widzenia rozwoju tej technologii. W związku z tym firmy posiadające patenty dotyczące tych tematów mogą w przyszłości nie mieć możliwości czerpania korzyści z rozwoju AI. Nie można zagwarantować, że patenty posiadane przez spółki wchodzące w skład Wskaźników Referencyjnych w obszarach technologii związanych z AI zostaną wykorzystane albo będą mogły być wykorzystane do generowania przychodów dla tej spółki.

Ryzyko specyficzne dla funduszu iShares € Cash UCITS ETF

- (a) Nie można zagwarantować, że Fundusz osiągnie swój cel inwestycyjny. Na wyniki Funduszu mogą mieć wpływ zmiany warunków rynkowych i/lub gospodarczych, stóp procentowych oraz wymogów prawnych, regulacyjnych i podatkowych.
- (b) W zależności od waluty bazowej inwestora wahania kursów walut pomiędzy walutą bazową inwestora a Walutą Bazową mogą mieć niekorzystny wpływ na wartość inwestycji w Fundusz.
- (c) Cena Tytułów Uczestnictwa i dochód z nich pochodzący może spaść lub wzrosnąć, a inwestorzy mogą nie odzyskać pierwotnie zainwestowanej kwoty.
- (d) Fundusz będzie narażony na ryzyko pogorszenia jakości kredytowej stron, z którymi zawiera transakcje, a także może ponosić ryzyko związane z rozliczeniem lub niewykonaniem zobowiązania przez kontrahenta. Ponadto inwestycje Funduszu podlegają wahaniom stóp procentowych, co może wpływać zarówno na rentowność, jak i wartość Funduszu.
- (e) Na Fundusz mogą mieć wpływ zmiany obowiązujących stóp procentowych. Zmiany rynkowych stóp procentowych mają ogólny wpływ na wartość aktywów Funduszu, gdyż ceny papierów o stałej stopie na ogół rosną wraz ze spadkiem stóp procentowych oraz spadają, gdy stopy procentowe rosną. Ceny papierów wartościowych o krótszych terminach wykupu charakteryzują się na ogół mniejszymi wahaniami na skutek zmian poziomu stóp procentowych, niż ma to miejsce w przypadku papierów o dłuższych terminach wykupu.
- (f) W przypadku wyjątkowo dużej liczby wniosków o umorzenie z powodu zmian stóp procentowych lub z jakiegokolwiek innego powodu Fundusz może być zmuszony do sprzedaży części portfela inwestycyjnego w okresie, gdy może to być niekorzystne. Fundusz może również być zmuszony do sprzedaży części portfela w podobnych okolicznościach, jeśli będzie to konieczne do realizacji nieprzewidzianych wniosków o umorzenia. Sprzedaż papierów wartościowych portfela w takich okolicznościach może skutkować niższym zyskiem dla inwestorów.
- (g) Recesja gospodarcza może mieć niekorzystny wpływ na sytuację finansową emitenta i wartość rynkową papierów wartościowych emitenta posiadanych przez Spółkę.
- (h) Spółka może odczuć negatywne skutki, jeśli uzgodnienia dotyczące UGW nie będą kontynuowane (np. członkowie UGW doświadczą poważnych, nieprzewidzianych problemów politycznych lub gospodarczych). Ponadto, jeśli z UGW wystąpi kraj będący członkiem Unii Europejskiej, może to niekorzystnie wpłynąć na wartość udziałów Funduszu Spółki wyemitowanych przez emitentów z tego kraju lub prowadzących w nim szeroko zakrojoną działalność.

Instrumenty rynku pieniężnego

Fundusz inwestuje znaczną część swojej Wartości Aktywów Netto w instrumenty rynku pieniężnego i w tym zakresie inwestorzy mogą porównać Fundusz do zwykłych rachunków depozytowych. Inwestorzy powinni jednak pamiętać, że tytuły uczestnictwa w Funduszu podlegają ryzyku związanemu z inwestowaniem w program zbiorowego inwestowania, a w szczególności z faktem, że zainwestowany kapitał może ulegać wahaniam wraz ze zmianami Wartości Aktywów Netto Funduszu.

Dług państwowy

Niektóre kraje rozwijające się mają wyjątkowo duże zadłużenie w bankach komercyjnych i u zagranicznych rządów. Inwestycje w zobowiązania dłużne („**Dług Państwowy**”) emitowane lub gwarantowane przez rządy krajów rozwijających się lub ich agencje i instytucje („**podmioty rządowe**”) wiążą się z wysokim stopniem ryzyka. Podmiot rządowy, który kontroluje spłatę Długu Państwowego, może nie być w stanie lub nie chce spłacić kwoty głównej i/lub odsetek w terminie wymagalności zgodnie z warunkami takiego długu. Na gotowość podmiotu rządowego do terminowej spłaty kwoty głównej i należnych odsetek lub jego możliwość w tym zakresie może mieć wpływ m.in. jego sytuacja związana z przepływami pieniężnymi, wielkość jego rezerw walutowych, dostępność wystarczającej ilości walut obcych w dniu wymagalności płatności, względna wielkość obciążenia związanego z obsługą zadłużenia w stosunku do całej gospodarki, polityka podmiotu rządowego względem Międzynarodowego Funduszu Walutowego oraz ograniczenia polityczne, którym taki podmiot może podlegać. Podmioty rządowe mogą być również uzależnione od wypłat oczekiwanych ze strony rządów innych krajów, wielostronnych agencji oraz innych podmiotów zagranicznych w celu redukcji kwoty głównej oraz zaległości odsetkowych z tytułu posiadanego zadłużenia. Zobowiązanie takich rządów, agencji lub innych podmiotów do dokonania takich wypłat może być uzależnione od wdrożenia przez podmiot rządowy reform gospodarczych i/lub od osiągniętych wyników gospodarczych oraz od terminowej obsługi zobowiązań przez takich dłużników. Niewdrożenie reform, nieosiągnięcie wymaganych wyników gospodarczych bądź nieterminowa spłata kwoty głównej lub odsetek może skutkować

anulowaniem zobowiązań stron trzecich do udzielania pożyczek podmiotowi rządowemu, co może dodatkowo pogorszyć możliwość lub gotowość takiego dłużnika do terminowej obsługi zadłużenia. W konsekwencji Podmioty rządowe mogą nie spłacać swojego Długu Państwowego. Posiadacze instrumentów stanowiących Dług Państwowy, w tym Fundusz, mogą być także zobowiązani do uczestniczenia w zmianie harmonogramu spłaty takiego zadłużenia oraz udzielenia dalszych pożyczek Podmiotom rządowym.

Zbywalne papiery wartościowe o stałym dochodzie

Dłużne papiery wartościowe podlegają ocenie pod względem rzeczywistej, jak i postrzeganej zdolności kredytowej. Obniżenie ratingu inwestycyjnego przyznanego dłużnemu papierowi wartościowemu, jak również publikacje niekorzystnych informacji o papierach wartościowych oraz opinia inwestorów o takich papierach – która nie musi być oparta na fundamentalnej analizie – mogą przyczynić się do obniżenia wartości oraz płynności papieru wartościowego, zwłaszcza na rynku o małym wolumenie obrotów.

Rynki finansowe, kontrahenci i dostawcy usług

Firmy mogą mieć ekspozycję na spółki z sektora finansowego, które działają w charakterze dostawców usług lub stron umów finansowych. W warunkach skrajnej zmienności rynku takie spółki mogą odczuwać negatywne skutki, co w konsekwencji może mieć negatywny wpływ na działalność Funduszu.

Reforma funduszy rynku pieniężnego

Rozporządzenie UE 2017/1131 w sprawie funduszy rynku pieniężnego miało zastosowanie do niektórych funduszy od 14 stycznia 2019 r., a do innych od 18 marca 2019 r. Nadal nie ma całkowitej pewności co do tego, jak całościowo to rozporządzenie wpłynie na Fundusz i rynki, na których prowadzi działalność i inwestuje. Taka niepewność może być szkodliwa dla Funduszu. Ponadto potencjalny wpływ przyszłych wymogów regulacyjnych lub zmian wymogów regulacyjnych mających zastosowanie do Funduszu (przez wdrożenie przepisów, zmianę interpretacji przepisów lub w inny sposób) jest nieznany i może być szkodliwy dla Funduszu i/lub Posiadaczy Tytułów Uczestnictwa. Może to wpłynąć na możliwość wdrażania przez Fundusz jego strategii, a także wymagać od Spółki zmiany lub zaprzestania realizacji pewnych procedur operacyjnych i/lub skutkować zwiększonymi kosztami dla Funduszu. Spółka i Zarządzący przyjmą takie ustalenia, jakie uznają za konieczne lub pożądane w celu zapewnienia zgodności z obowiązującymi wymogami regulacyjnymi, mając na uwadze zapewnienie, że Spółka i Fundusz będą nadal realizować swoje strategie w najlepszym interesie Posiadaczy Tytułów Uczestnictwa.

Ryzyko związane z ochroną środowiska

Ze względu na fakt, że kryteria środowiskowe Funduszu wykluczają papiery wartościowe niektórych emitentów z powodów innych niż finansowe, Fundusz może zrezygnować z niektórych możliwości rynkowych dostępnych dla funduszy, które nie stosują tych kryteriów. W związku z tym Fundusz może osiągać słabsze wyniki niż fundusze, które nie stosują strategii inwestycyjnej uwzględniającej ochronę środowiska. Ocena kryteriów środowiskowych emitenta dokonana przez Zarządzającego Inwestycjami może z czasem ulec zmianie, co może spowodować, że Fundusz będzie posiadał papiery wartościowe, które mogą już nie spełniać aktualnych kryteriów środowiskowych Zarządzającego Inwestycjami. Dokonując oceny emitenta, Zarządzący Inwestycjami korzysta z informacji i danych, które mogą być niekompletne, niedokładne lub niedostępne, co może negatywnie wpłynąć na analizę istotnych dla emitenta kryteriów środowiskowych. Inwestowanie w oparciu o kryteria środowiskowe ma charakter jakościowy i subiektywny, i nie ma pewności, że proces stosowany przez dostawców Zarządzającego Inwestycjami lub jakiegokolwiek opinie sformułowane przez Zarządzającego Inwestycjami będą odzwierciedlać przekonania lub wartości konkretnego inwestora.

Ryzyko związane z funduszem iShares World Equity Factor Rotation Active UCITS ETF

Ryzyko inwestycyjne związane z czynnikami

Fundusz będzie wykorzystywał autorski model rotacji czynników Zarządzającego Inwestycjami i jego Podmiotów Powiązanych, zgodnie z którym powszechnie stosowane czynniki stylu akcji, takie jak dynamika, jakość, wartość, wielkość i minimalny poziom zmienność są alokowane w portfelu Funduszu. Na wynik papieru wartościowego może wpływać wiele czynników, a wpływ tych czynników na papier wartościowy lub jego cenę może być trudny do przewidzenia. Niektóre czynniki mogą osiągać gorsze wyniki w różnych warunkach rynkowych, przy czym czynniki wykorzystywane w Modelu będą miały własne unikalne ryzyko, w tym to opisane poniżej.

Czynnik dynamiki

Nie ma gwarancji, że wszystkie (czy choćby niektóre) papiery wartościowe zidentyfikowane w ramach metodologii Modelu będą zapewniać dodatnią dynamikę ceny. W ujęciu historycznym papiery wartościowe są identyfikowane jako wykazujące dodatnią dynamikę cen. Papiery wartościowe, które wcześniej wykazywały dodatnią dynamikę ceny, mogą nie wykazywać dalszej dodatniej dynamiki.

Czynnik jakości

Nie ma gwarancji, że wszystkie (czy choćby niektóre) papiery wartościowe zidentyfikowane w ramach metodologii Modelu będą wykazywać wysoką jakość. Istnieje ryzyko, że mogą one wykazywać niższe od oczekiwanych zwroty, ujemny wzrost lub podwyższoną dźwignię (tj. zwiększony poziom zadłużenia), skutkując niższymi od oczekiwanych lub ujemnymi zwrotami dla inwestorów. Wskaźniki wykorzystywane przez Model do identyfikacji wysokiej jakości mogą opierać się na danych historycznych i nie ma gwarancji, że dotychczasowe praktyki będą kontynuowane w przyszłości.

Czynnik wartości

Nie ma gwarancji, że wszystkie (czy choćby niektóre) papiery wartościowe zidentyfikowane w ramach metodologii Modelu będą zapewniać dobrą wartość. Wskaźniki wykorzystywane przez Model do identyfikacji dobrej wartości mogą opierać się na wynikach historycznych i/lub przyszłych prognozach opartych na przyszłych zyskach spółek. Nie ma gwarancji, że wyniki historyczne utrzymają się w przyszłości lub że prognozy dotyczące przyszłych zysków

będą prawidłowe. Papiery wartościowe emitowane przez spółki, które mogą być postrzegane jako niedowartościowane, mogą nie zyskać na wartości.

Czynnik wielkości

W przypadku zastosowania czynnika wielkości przez Model Fundusz może wykazywać w portfelach wyższą wagę papierów wartościowych, które mogą ulegać większej zmienności w zakresie cen rynkowych i mniejszej płynności, niż w przypadku niezastosowania tego czynnika przez Fundusz.

Ryzyko wysokich obrotów portfela

Fundusz może angażować się w aktywny i częsty obrót papierami wartościowymi swojego portfela. Wysokie obroty portfela mogą skutkować zwiększonymi kosztami transakcyjnymi dla Funduszu, w tym prowizjami maklerskimi, marżami dealerów i innymi kosztami transakcyjnymi związanymi ze sprzedażą papierów wartościowych i reinwestowaniem w inne papiery wartościowe. Sprzedaż papierów wartościowych z portfela Funduszu może skutkować realizacją wyższych zysków lub strat kapitałowych w porównaniu z funduszem o mniej aktywnej polityce handlowej. Te skutki wyższych niż zwykle obrotów portfela mogą negatywnie wpłynąć na wyniki Funduszu.

Ryzyka dotyczące następujących funduszy zarejestrowanych do wprowadzenia na rynek we Francji: iShares \$ Asia Investment Grade Corp Bond UCITS ETF, iShares \$ Corp Bond ESG Paris-Aligned Climate UCITS ETF, iShares \$ High Yield Corp Bond ESG Paris-Aligned Climate UCITS ETF, iShares € Aggregate Bond ESG SRI UCITS ETF, iShares € Corp Bond ESG Paris-Aligned Climate UCITS ETF, iShares € Corp Bond ex-Financials 1-5yr ESG SRI UCITS ETF, iShares € High Yield Corp Bond ESG Paris-Aligned Climate UCITS ETF, iShares Global Aggregate Bond ESG SRI UCITS ETF, iShares Global Real Estate Environmental Tilt UCITS ETF, iShares MSCI Pacific ex-Japan CTB Enhanced ESG UCITS ETF, iShares MSCI World Paris-Aligned Climate UCITS ETF, iShares MSCI World Small Cap CTB Enhanced ESG UCITS ETF oraz iShares S&P 500 Scored and Screened UCITS ETF

Zasady AMF ESG

Zasady AMF ESG wyznaczają mierzalne cele ESG, które określone Fundusze obecne na rynku we Francji i posiadające strategię ESG wspieraną przez bardzo wymagającą metodologię muszą uwzględniać w swojej polityce inwestycyjnej („mieralne cele AMF”). Mimo że metodologia dostawcy wskaźnika może nie uwzględniać wyraźnie mierzalnych celów AMF, Zarządzający Inwestycjami jest zdania, że poprzez pasywne śledzenie Wskaźnika Referencyjnego odpowiednie Fundusze powinny być w stanie osiągnąć mierzalne cele AMF w oparciu o obecną metodologię swoich Wskaźników Referencyjnych. Inwestorzy powinni mieć na uwadze, że Dyrektorzy mogą podejmować takie działania, jakie uznają za konieczne, w tym zastąpienie Wskaźnika Referencyjnego Funduszu innym indeksem, jak opisano w części zatytułowanej „Wskaźniki referencyjne”, w zakresie, w jakim przyszłe równoważenie lub zmiana na Wskaźnik Referencyjny Funduszu przez dostawcę indeksu spowodowałyby, że Fundusz przestałby spełniać mierzalne cele AMF.

Inne ryzyka ogólne

Ryzyko odpowiedzialności Funduszu

Spółka ma strukturę funduszu z wydzielonymi funduszami parasolowymi, w ramach której istnieje odrębność odpowiedzialności poszczególnych Funduszy. Zgodnie z przepisami prawa obowiązującymi w Irlandii aktywa danego Funduszu nie mogą być wykorzystane na pokrycie zobowiązań innego Funduszu. Jednak Spółka jest jednym podmiotem prawnym, który może prowadzić działalność, posiadać aktywa przechowywane w jej imieniu lub być adresatem roszczeń w innych jurysdykcjach, które mogą nie uznawać takiej odrębności odpowiedzialności. Na dzień publikacji niniejszego Prospektu Dyrektorzy nie posiadają informacji o istnieniu faktycznych lub warunkowych zobowiązań z tego tytułu.

Fundusze o Różnych Klasach Tytułów Uczestnictwa

Chociaż aktywa i zobowiązania specyficzne dla danej Klasy Tytułów Uczestnictwa w ramach Funduszu są przypisywane (i powinny być zaliczane) tylko do tej Klasy Tytułów Uczestnictwa, w prawie irlandzkim nie ma rozdziału zobowiązań między klasami tytułów uczestnictwa. Ze względu na brak rozdzielenia zobowiązań z prawnego punktu widzenia istnieje ryzyko, że wierzyciele danej Klasy Tytułów Uczestnictwa mogą wystąpić z roszczeniem w stosunku do aktywów Funduszu teoretycznie przypisanych do innych Klas Tytułów Uczestnictwa.

W praktyce zobowiązanie wzajemne pomiędzy Klasami Tytułów Uczestnictwa może powstać tylko wtedy, gdy łączne zobowiązania przypadające na Klasę Tytułów Uczestnictwa przekraczają łączne aktywa Funduszu teoretycznie przypisane do tej Klasy Tytułów Uczestnictwa. Taka sytuacja może wystąpić, jeśli na przykład w odniesieniu do inwestycji danego Funduszu ze swojego zobowiązania nie wywiąże się kontrahent. W takich okolicznościach pozostałe aktywa Funduszu teoretycznie przypisane do innych Klas Tytułów Uczestnictwa tego samego Funduszu mogą być dostępne na pokrycie takich płatności i mogą w związku z tym nie być dostępne na pokrycie jakichkolwiek kwot, które w przeciwnym razie byłyby należne posiadaczom Tytułów Uczestnictwa takich innych Klas Tytułów Uczestnictwa.

Fundusze z jedną lub wieloma Klasami Tytułów Uczestnictwa z Zabezpieczeniem Walutowym

Klasy Tytułów Uczestnictwa z Zabezpieczeniem Walutowym zabezpieczają swoją ekspozycję walutową za pomocą walutowych kontraktów forward i kontraktów walutowych spot. Wszystkie zyski, straty i koszty wynikające z transakcji zabezpieczających dla określonej Klasy Tytułów Uczestnictwa z Zabezpieczeniem Walutowym przypadają wyłącznie tej Klasie Tytułów Uczestnictwa z Zabezpieczeniem Walutowym i są zasadniczo przypisywane wyłącznie inwestorom tej Klasy Tytułów Uczestnictwa. Jednakże biorąc pod uwagę brak zgodnego z prawem rozdziału zobowiązań pomiędzy Klasami Tytułów Uczestnictwa, istnieje ryzyko, że jeżeli aktywa teoretycznie przypisane do Klasy Tytułów Uczestnictwa z Zabezpieczeniem Walutowym będą niewystarczające do pokrycia strat wynikających z transakcji zabezpieczających (oprócz innych opłat i kosztów przypadających tej Klasie Tytułów Uczestnictwa),

straty wynikające z transakcji zabezpieczających dla takiej Klasy Tytułów Uczestnictwa mogą mieć wpływ na Wartość Aktywów Netto na Tytuł Uczestnictwa jednej lub wielu innych Klas Tytułów Uczestnictwa tego samego Funduszu.

Niewystarczająca kwota ceł i opłat

Fundusz nakłada Cła i Opłaty w celu pokrycia kosztów związanych z zakupem i sprzedażą inwestycji. Poziom Ceł i Opłat może zostać określony przez Zarządzającego przed faktycznym zakupem lub sprzedażą inwestycji lub wykonaniem powiązanej z nimi wymiany walut. Można go oszacować na podstawie historycznych informacji dotyczących kosztów poniesionych w obrocie odpowiednimi papierami wartościowymi na odpowiednich rynkach. Wartość ta jest okresowo weryfikowana i w razie potrzeby korygowana. Jeżeli Fundusz nałoży Cła i Opłaty, które będą niewystarczające do pokrycia wszystkich kosztów poniesionych w związku z zakupem lub sprzedażą inwestycji, różnica zostanie wypłacona z aktywów Funduszu, co w oczekiwaniu na zwrot deficytu przez Upoważnionego Uczestnika spowoduje obniżenie wartości Funduszu (oraz odpowiednie obniżenie wartości każdego Tytułu Uczestnictwa). W okolicznościach, w których objęte subskrypcją Tytuły Uczestnictwa zostały wyemitowane Upoważnionemu Uczestnikowi przed otrzymaniem przez Fundusz od Upoważnionego Uczestnika pełnych kosztów ponoszonych przez Fundusz w związku z nabyciem inwestycji bazowych przypadających subskrypcji, Fundusz będzie posiadał ekspozycję kredytową jako niezabezpieczony wierzyciel Upoważnionego Uczestnika w odniesieniu do jakiegokolwiek deficytu. Podobnie, w sytuacji, gdy wpływy z umorzenia zostały wypłacone Upoważnionemu Uczestnikowi przed odliczeniem od takich wpływów pełnych kosztów ponoszonych przez Fundusz w związku ze zbyciem inwestycji bazowych związanych z umorzeniem, Fundusz będzie posiadał ekspozycję kredytową jako niezabezpieczony wierzyciel Upoważnionego Uczestnika w odniesieniu do jakiegokolwiek niedoboru.

Brak rozliczenia

Jeżeli Upoważniony Uczestnik złoży zlecenie transakcyjne, a następnie nie będzie w stanie rozliczyć i sfinalizować tego zlecenia, Spółka nie będzie miała prawa regresu wobec Upoważnionego Uczestnika z wyjątkiem jej prawa do odzyskania kosztów. W przypadku braku możliwości odzyskania środków od Upoważnionego Uczestnika, wszelkie koszty powstałe w wyniku braku rozliczenia zostaną poniesione przez Fundusz i jego inwestorów.

Ryzyko podatkowe

Potencjalni inwestorzy powinni zwrócić uwagę na ryzyko podatkowe związane z inwestycją w Spółkę. Zob. część zatytułowaną „Opodatkowanie”.

Zmiany w ustawodawstwie podatkowym mogą niekorzystnie wpłynąć na Fundusze

Zgodnie z wiedzą Spółki informacje przedstawione w części „Opodatkowanie” opracowano na podstawie przepisów prawa podatkowego oraz praktyk ich stosowania obowiązujących na dzień niniejszego Prospektu. Przepisy prawa podatkowego, status podatkowy Spółki i Funduszy, opodatkowanie inwestorów oraz możliwość skorzystania z ewentualnej ulgi podatkowej, a także skutki posiadania określonego statusu podatkowego lub możliwości skorzystania z ulg podatkowych, mogą ulec zmianie. Zmiana przepisów prawa podatkowego obowiązującego w Irlandii lub w dowolnej jurysdykcji, w której Fundusz jest zarejestrowany, podwójnie notowany, wprowadzony do sprzedaży lub oferowany jako inwestycja, może wpłynąć na status podatkowy Spółki oraz odpowiedniego Funduszu, wartość inwestycji dokonanych przez Fundusz w danej jurysdykcji, zdolność Funduszu do osiągnięcia wyznaczonego celu inwestycyjnego i/lub wielkości zwrotu z inwestycji po opodatkowaniu posiadanych Tytułów Uczestnictwa. W przypadku Funduszy inwestujących w FIP lub uczestniczących w pożyczaniu papierów wartościowych, poprzednie zdanie może dodatkowo dotyczyć jurysdykcji prawa właściwego dla FIP lub umowy pożyczki papierów wartościowych i/lub kontrahenta w ramach FIP i/lub i/lub pożyczkobiorcy i/lub rynku (rynków) ekspozycji bazowych FIP.

Możliwość skorzystania przez inwestorów z ewentualnych ulg podatkowych oraz wysokość takich ulg zależą od indywidualnej sytuacji inwestorów. Informacje zamieszczone w części „Opodatkowanie” nie wyczerpują przedmiotowych kwestii ani nie stanowią porady o charakterze prawnym czy podatkowym. Potencjalnym inwestorom zaleca się, aby w własnych doradców podatkowych zasięgnęli informacji na temat swojej indywidualnej sytuacji podatkowej oraz skutków podatkowych inwestycji w Fundusze.

Zwrot podatku pobieranego u źródła

Spółka może podlegać opodatkowaniu podatkiem u źródła lub innym podatkiem od dochodu i/lub zysków z inwestycji wchodzących w skład jej portfela. Nawet jeżeli od papierów wartościowych, w które inwestuje Spółka, nie jest w momencie ich nabycia należny podatek pobierany u źródła lub inny podatek, nie można wykluczyć nałożenia takiego podatku w przyszłości w wyniku zmiany obowiązujących przepisów prawa, umów o unikaniu podwójnego opodatkowania lub innych regulacji, czy też w wyniku zmiany ich wykładni. Spółka może nie być w stanie odzyskać takiego podatku, a tym samym każda tego rodzaju zmiana może mieć istotny niekorzystny wpływ na Wartość Aktywów Netto Funduszu.

Spółka (lub jej przedstawiciel) może w imieniu Funduszy dochodzić zwrotu podatku pobieranego u źródła od dywidend i ewentualnego dochodu z odsetek otrzymanego od emitentów w niektórych krajach, gdzie prawo przewiduje możliwość zwrotu podatku pobieranego u źródła. Możliwość i termin otrzymania przez Fundusz zwrotu podatku u źródła w przyszłości zależy od władz podatkowych w tych krajach. W przypadku gdy Spółka spodziewa się odzyskać podatek u źródła dla Funduszu na podstawie bieżącej oceny prawdopodobieństwa zwrotu, rozliczenia międzyokresowe czynne z tytułu takiego zwrotu podatku są zasadniczo uwzględniane w Wartości Aktywów Netto tego Funduszu. Spółka na bieżąco ocenia zmiany sytuacji w zakresie podatków pod kątem ich potencjalnego wpływu na prawdopodobieństwo uzyskania zwrotu podatku na rzecz Funduszy. Jeżeli prawdopodobieństwo otrzymania zwrotu istotnie się zmniejszy, na przykład ze względu na zmianę regulacji podatkowych lub podejścia organów podatkowych, wówczas uwzględnione w Wartości Aktywów Netto Funduszu rozliczenia międzyokresowe

czynne z tytułu zwrotu podatku mogą wymagać, w całości lub w części, odpisu aktualizującego, co niekorzystnie wpłynie na Wartość Aktywów Netto tego Funduszu. Zmniejszenie Wartości Aktywów Netto będzie miało wpływ na wartość inwestycji inwestorów posiadających Tytuły Uczestnictwa Funduszu w momencie dokonania odpisu aktualizującego, niezależnie od tego, czy byli oni uczestnikami Funduszu w okresie, gdy rozliczenia międzyokresowe były rozpoznawane. Natomiast w wypadku otrzymania przez Fundusz zwrotu podatku, którego kwota nie została wcześniej uwzględniona przy obliczaniu Wartości Aktywów Netto, inwestorzy posiadający Tytuły Uczestnictwa Funduszu w chwili otrzymania zwrotu odniosą korzyści w postaci wzrostu Wartości Aktywów Netto Funduszu w wyniku uwzględnienia tego zwrotu. Inwestorzy, którzy wcześniej zbyli posiadane Tytuły Uczestnictwa, nie odniosą tych korzyści.

Obowiązek podatkowy w nowych jurysdykcjach

Jeżeli Fundusz dokonuje inwestycji w jurysdykcji, w której system podatkowy nie jest jeszcze w pełni ukształtowany lub wystarczająco przewidywalny, na przykład w krajach Bliskiego Wschodu, Spółka, odpowiedni Fundusz, Zarządzający, Zarządzający Inwestycjami, Depozytariusz ani Administrator nie mają obowiązku przedstawiać żadnemu posiadaczowi Tytułów Uczestnictwa wyjaśnień odnośnie uiszczenia lub zaakceptowania w dobrej wierze jakiegokolwiek płatności na rzecz organu skarbowego z tytułu podatków bądź innych opłat Spółki lub odpowiedniego Funduszu, nawet jeżeli w późniejszym terminie okazałoby się, że uiszczenie takiej płatności nie było wymagane bądź wskazane.

Jednocześnie w przypadku, gdy ze względu na istnienie zasadniczej niepewności co do istnienia zobowiązania podatkowego, zakwestionowanie zastosowania dobrej lub powszechnie przyjętej (tam, gdzie nie istnieje ustalona dobra praktyka) praktyki rynkowej lub brak ugruntowanych mechanizmów praktycznego i terminowego uiszczenia płatności podatków, Fundusz zapłaci podatek odnoszący się do lat ubiegłych, a także zostanie obciążony kosztem wszelkich powiązanych z takim podatkiem odsetek i kar za zwłokę. Kwota uiszczanych w późniejszym terminie płatności podatkowych będzie zwykle zaliczana w koszty Funduszu w momencie podjęcia decyzji o uznaniu zobowiązania w księgach Funduszu.

Podejście do kwestii podatkowych przez dostawców indeksów

Inwestorzy powinni mieć świadomość, że wyniki Funduszy w porównaniu ze Wskaźnikiem Referencyjnym, w stosownych przypadkach, mogą kształtować się niekorzystnie w okolicznościach, w których założenia podatkowe poczynione przez odpowiedni podmiot oferujący indeks w swojej metodologii obliczania indeksu różnią się w stosunku do rzeczywistego systemu opodatkowania bazowych papierów wartościowych Wskaźnika Referencyjnego posiadanych w ramach Funduszy.

FATCA

Inwestorzy powinni także zapoznać się z treścią części zatytułowanej „Amerykańskie przepisy w sprawie wypełniania obowiązków podatkowych przez posiadaczy rachunków zagranicznych (FATCA) oraz inne transgraniczne systemy przekazywania informacji”, w tym w szczególności z informacjami dotyczącymi skutków braku możliwości spełnienia przez Spółkę warunków systemów przekazywania informacji.

Przeniesienie udziałów w Funduszu z ekspozycją na Indie

Artykuł 9 indyjskiej ustawy o podatku dochodowym (z mocą wsteczną od dnia 1 kwietnia 1961 r.) stanowi, że przeniesienie jakichkolwiek udziałów w podmiocie zagranicznym podlega podatkowi od zysków kapitałowych w Indiach, jeżeli ich wartość w znacznym stopniu wywodzi się bezpośrednio lub pośrednio z aktywów znajdujących się w Indiach („**podatek od pośredniego transferu**”). Przepisy prawa przewidują jednak wyłączenie, zgodnie z którym podatek od pośredniego transferu nie ma zastosowania do inwestycji bezpośrednich lub pośrednich w zagraniczne inwestycje portfelowe (FPI) kategorii I i II. Na podstawie tego wyłączenia oraz rejestracji każdego Funduszu z ekspozycją na Indie jako FPI kategorii II, inwestorzy nie będą podlegać opodatkowaniu w Indiach z tytułu umorzenia lub sprzedaży swoich Tytułów Uczestnictwa lub udziałów w Funduszu z ekspozycją na Indie.

Ryzyko płynności

Inwestycje Funduszu mogą podlegać ograniczeniom płynności, co oznacza, że mogą być przedmiotem handlu rzadziej oraz w małych wolumenach. Niektóre rodzaje papierów wartościowych, takie jak obligacje oraz instrumenty zabezpieczone hipoteką, mogą również podlegać okresom znacznie niższej płynności w trudnych warunkach rynkowych. W rezultacie zmiany wartości inwestycji mogą być bardziej nieprzewidywalne. W niektórych przypadkach może nie być możliwa sprzedaż papieru wartościowego po cenie, po której zostały one wycenione do celów obliczenia Wartości Aktywów Netto Funduszu lub po cenie uznanej za najbardziej godziwą. Ograniczona płynność inwestycji Funduszu może spowodować utratę wartości inwestycji.

Ryzyko związane z dniem operacji

Ponieważ giełdy zagraniczne mogą być otwarte w dniach, które nie odpowiadają Dniom Operacji, lub w dniach, w których Fundusz mógł zawiesić obliczanie Wartości Aktywów Netto oraz zapisy i umarzenie Tytułów Uczestnictwa, w związku z czym Tytuły Uczestnictwa w Funduszu nie są wyceniane, wartość papierów wartościowych w portfelu Funduszu może ulec zmianie w dniach, w których Tytuły Uczestnictwa w Funduszu nie będą dostępne do nabycia lub sprzedaży.

Zapisy na tytuły uczestnictwa i ich umarzenie

Postanowienia dotyczące umarzania Tytułów Uczestnictwa przyznają Spółce swobodę w zakresie ograniczania ilości Tytułów Uczestnictwa dostępnych do wykupu w dowolnym Dniu Operacji do 10% Wartości Aktywów Netto w odniesieniu do dowolnego Funduszu oraz, w związku z takimi ograniczeniami, do odroczenia lub proporcjonalnego

podziału takiego umorzenia. Ponadto w przypadku opóźnionego wpłynięcia wniosków subskrypcyjnych lub umorzeniowych nastąpi opóźnienie między momentem złożenia wniosku a faktyczną datą zapisu lub umorzenia. Takie odroczenia lub opóźnienia mogą mieć na celu ograniczenie liczby Tytułów Uczestnictwa lub kwoty umorzenia, która ma zostać uzyskana.

Ryzyko związane z parasolowym rachunkiem środków pieniężnych z zapisów i umorzeń

Środki z zapisów otrzymane w związku z Funduszem przed emisją Tytułów Uczestnictwa będą przechowywane na Parasolowym Rachunku Pieniężnym. Inwestorzy będą niezabezpieczonymi wierzycielami takiego Funduszu w odniesieniu do kwoty zapisu do czasu emisji Tytułów Uczestnictwa i nie będą korzystać z jakiegokolwiek wzrostu Wartości Aktywów Netto Funduszu ani żadnych innych praw udziałowców (w tym prawa do dywidendy) do czasu emisji Tytułów Uczestnictwa. W przypadku niewypłacalności Funduszu lub Spółki nie ma gwarancji, że Fundusz lub Spółka będą posiadać wystarczające środki na spłatę niezabezpieczonych wierzycieli w całości.

Wypłata przez Fundusz wpływów z tytułu umorzenia i dywidend jest uzależniona od otrzymania przez Administratora oryginalnych dokumentów dotyczących zapisów oraz od przestrzegania wszystkich procedur przeciwdziałania praniu pieniędzy. Niezależnie od powyższego, umorzone Tytuły Uczestnictwa zostaną anulowane w terminie umorzenia. Upoważnieni Uczestnicy dokonujący umorzenia oraz Upoważnieni Uczestnicy uprawnieni do dywidend będą w stosownych przypadkach – od dnia umorzenia lub podziału dywidendy – niezabezpieczonymi wierzycielami Funduszu i nie będą beneficjentami jakiegokolwiek wzrostu Wartości Aktywów Netto Funduszu ani jakichkolwiek innych praw (w tym uprawnień do dalszej dywidendy) w odniesieniu do kwoty wykupu lub dywidendy. W przypadku niewypłacalności Funduszu lub Spółki w tym okresie nie ma gwarancji, że Fundusz lub Spółka będą posiadać wystarczające środki na spłatę niezabezpieczonych wierzycieli w całości. W związku z tym Upoważnieni Uczestnicy dokonujący umorzenia oraz Upoważnieni Uczestnicy uprawnieni do dywidend powinni niezwłocznie dostarczyć Administratorowi wszelkie zaległe dokumenty i informacje. Niedopełnienie tego obowiązku odbywa się na własne ryzyko Upoważnionego Uczestnika.

W odniesieniu do Parasolowego Rachunku Pieniężnego, w przypadku niewypłacalności innego Funduszu Spółki, odzyskanie wszelkich kwot, do których Fundusz jest uprawniony, ale które mogły zostać przeniesione do takiego innego Funduszu w wyniku obsługi Parasolowego Rachunku Pieniężnego, będą podlegać zasadom irlandzkiego prawa upadłościowego i powierniczego oraz warunkom procedur operacyjnych dla Parasolowego Rachunku Pieniężnego. Mogą wystąpić opóźnienia w realizacji i/lub spory dotyczące odzyskiwania takich kwot, a niewypłacalny Fundusz może mieć niewystarczające środki na spłatę kwot należnych odpowiedniemu Funduszowi. W związku z tym nie ma gwarancji, że taki Fundusz lub Spółka odzyska takie kwoty. Ponadto nie ma gwarancji, że w takich okolicznościach taki Fundusz lub Spółka miałyby wystarczające środki na spłatę niezabezpieczonych wierzycieli.

Ekspozycja na walutę transakcyjną

Tytuły Uczestnictwa mogą być przedmiotem obrotu w różnych walutach na różnych giełdach. Ponadto zapisy i umorzenia Tytułów Uczestnictwa w Funduszu będą zazwyczaj dokonywane w Walucie Wyceny Tytułów Uczestnictwa, a w niektórych przypadkach mogą być dozwolone w innych walutach. Waluty, w których denominowane są inwestycje bazowe Funduszu, mogą również różnić się od Waluty Bazowej Funduszu (która może być zgodna z walutą Wskaźnika Referencyjnego Funduszu) oraz od Waluty Wyceny Tytułów Uczestnictwa. W zależności od waluty, w której inwestor inwestuje w Fundusz, wahania kursów wymiany walut pomiędzy walutą inwestycji, Walutą Wyceny Tytułów Uczestnictwa oraz Walutą Bazową Funduszu i/lub walutami, w których denominowane są inwestycje bazowe Funduszu, będą miały wpływ i mogą negatywnie oddziaływać na wartość inwestycji takiego inwestora.

Tymczasowe zawieszenie

Inwestorzy powinni pamiętać, że w pewnych okolicznościach ich prawo do umorzenia lub zamiany Tytułów Uczestnictwa może zostać czasowo zawieszane. Zob. część „Tymczasowe zawieszenie wyceny tytułów uczestnictwa oraz sprzedaży, umorzeń i konwersji” na stronach 189-190.

Ryzyko wyceny

Niektóre aktywa Funduszu mogą utracić płynność i/lub mogą nie być przedmiotem publicznego obrotu. Takie papiery wartościowe i instrumenty finansowe mogą nie mieć łatwo dostępnych cen i w związku z tym mogą być trudne do wyceny. Zarządzający, Zarządzający Inwestycjami lub Administrator mogą świadczyć usługi wyceny (w celu pomocy w obliczaniu Wartości Aktywów Netto Funduszu) w odniesieniu do takich papierów wartościowych i instrumentów finansowych. Inwestorzy powinni mieć świadomość, że w takich okolicznościach może powstać ewentualny konflikt interesów, ponieważ im wyższa szacowana wycena papierów wartościowych, tym wyższe opłaty uiszczane na rzecz Zarządzającego, Zarządzającego Inwestycjami lub Administratora. Szczegółowe informacje na temat rozwiązywania konfliktów przez Spółkę można znaleźć w części „Konflikty interesów – informacje ogólne” na stronie 207. Ponadto, biorąc pod uwagę charakter takich inwestycji, ustalenia dotyczące ich wartości godziwej mogą nie odzwierciedlać rzeczywistej kwoty, która zostanie zrealizowana po ewentualnym zbyciu takich inwestycji.

Ryzyko operacyjne

Fundusze są narażone na ryzyko operacyjne wynikające z szeregu czynników, w tym między innymi z błędów ludzkich, błędów przetwarzania i komunikacji, błędów usługodawców i kontrahentów lub innych stron trzecich, nieodpowiednich procesów i awarii technologii lub systemów. Zarządzający stara się ograniczyć ryzyko operacyjne poprzez kontrole i procedury, a także poprzez monitorowanie i nadzór nad dostawcami usług na rzecz Funduszy, stara się zapewnić, aby usługodawcy podejmowali odpowiednie środki ostrożności w celu uniknięcia i ograniczenia ryzyka, które mogłyby prowadzić do zakłóceń i błędów operacyjnych. Jednak Zarządzający i inni usługodawcy nie są w stanie zidentyfikować i wyeliminować wszystkich ryzyk operacyjnych, które mogą mieć wpływ na Fundusz,

ani opracować procesów i kontroli w celu całkowitego wyeliminowania lub ograniczenia ich występowania lub skutków.

Operacje Funduszu (w tym zarządzanie inwestycjami, pożyczanie papierów wartościowych, dystrybucja, zarządzanie zabezpieczeniami, administracja i zabezpieczanie walutami) są realizowane przez kilku usługodawców wybranych w oparciu o rygorystyczne procedury należytej staranności.

Niemniej jednak Zarządzający i inni dostawcy usług na rzecz Funduszy mogą doświadczyć zakłóceń lub błędów operacyjnych, takich jak błędy przetwarzania lub błędy ludzkie, nieodpowiednie lub nieskuteczne procesy wewnętrzne lub zewnętrzne, awarie systemów lub technologii, dostarczanie lub otrzymywanie błędnych lub niekompletnych danych, co może prowadzić do powstania ryzyka operacyjnego, które może mieć negatywny wpływ na działalność Funduszu oraz może narażać Fundusz na ryzyko strat. Może to przejawiać się na różne sposoby, w tym w postaci przerwy w działalności, słabych wyników, awarii lub usterek systemów informatycznych, dostarczania lub otrzymywania błędnych lub niekompletnych danych bądź utraty danych, naruszenia przepisów lub umów, błędów ludzkich, niedbałego wykonania, problemów z procesem rozliczania i księgowania, niewłaściwego zachowania pracowników, oszustw lub innych przestępstw. Inwestorzy mogliby doświadczyć opóźnień (np. opóźnień w przetwarzaniu zapisów, konwersji i umorzeń Tytułów Uczestnictwa) lub innych zakłóceń.

Chociaż Zarządzający stara się minimalizować błędy operacyjne, jak określono powyżej, nadal mogą wystąpić błędy, które mogą spowodować straty Funduszu i zmniejszyć jego wartość.

Ryzyko stopy referencyjnej

Niektóre z inwestycji, wskaźników referencyjnych i obowiązków płatniczych Funduszy mogą opierać się na stopach zmiennych, takich jak European Interbank Offer Rate („EURIBOR”), Sterling Overnight Index Average („SONIA”) oraz innych podobnych rodzajach stóp referencyjnych („Stopy Referencyjne”). Zmiany lub reformy ustalania Stóp Referencyjnych lub nadzoru nad nimi mogą mieć niekorzystny wpływ na rynek lub wartość wszelkich papierów wartościowych lub płatności powiązanych z tymi Stopami Referencyjnymi. Ponadto wszelkie zastępcze Stopy Referencyjne oraz wszelkie korekty cen nałożone przez organ regulacyjny, przez kontrahentów lub w inny sposób mogą niekorzystnie wpływać na wyniki Funduszu i/lub Wartość Aktywów Netto.

Ryzyko związane z cyberbezpieczeństwem

Fundusz lub którykolwiek z dostawców usług, w tym Zarządzający i Zarządzający Inwestycjami, może podlegać ryzyku wynikającemu z incydentów związanych z cyberbezpieczeństwem i/lub awarii technologicznych.

Incydent związany z cyberbezpieczeństwem to zdarzenie, które może skutkować utratą zastrzeżonych informacji, uszkodzeniem danych lub utratą zdolności operacyjnych. Incydenty związane z cyberbezpieczeństwem mogą wynikać z celowych cyberataków lub niezamierzonych zdarzeń. Cyberataki obejmują między innymi uzyskiwanie nieautoryzowanego dostępu do systemów komputerowych (np. poprzez hakowanie lub użycie złośliwego oprogramowania) w celu sprzeniewierzenia aktywów lub poufnych informacji, uszkodzenia danych, ujawnienia poufnych informacji bez upoważnienia lub spowodowania zakłóceń w działalności. Cyberataki mogą być również przeprowadzane w sposób niewymagający uzyskania nieautoryzowanego dostępu, na przykład w postaci ataków „denial of service” na strony internetowe, na skutek których usługi sieciowe stają się niedostępne dla użytkowników. Emitenci papierów wartościowych i kontrahenci innych instrumentów finansowych, w które inwestuje Fundusz, również mogą być narażeni na incydenty związane z cyberbezpieczeństwem. Incydenty związane z cyberbezpieczeństwem mogą spowodować poniesienie przez Fundusz strat finansowych, zakłócić zdolność Funduszu do obliczania Wartości Aktywów Netto, utrudnić transakcje, zakłócić zdolność inwestorów do subskrybowania, wymiany lub umarzania Tytułów Uczestnictwa, spowodować naruszenie przepisów dotyczących prywatności i innych regulacji oraz skutkować nałożeniem grzywien i kar, uszczerbkiem na reputacji, kosztami zwrotów lub innymi kosztami, jak również dodatkowymi kosztami związanymi z obowiązkiem zachowania zgodności z przepisami. Cyberataki mogą sprawić, że rejestry aktywów i transakcji Funduszu, własności Tytułów Uczestnictwa oraz inne dane integralnie związane z funkcjonowaniem Funduszu staną się niedostępne, niedokładne lub niekompletne. Ponadto może zaistnieć konieczność poniesienia znacznych kosztów, by zapobiec kolejnym incydentom związanym z cyberbezpieczeństwem o potencjalnie negatywnym wpływie na Fundusz.

Chociaż Zarządzający i Zarządzający Inwestycjami ustanowili plany ciągłości działania i strategie zarządzania ryzykiem w celu zapobiegania incydentom związanym z cyberbezpieczeństwem, takie plany i strategie są obarczone ograniczeniami polegającymi, m.in. na tym, że pewnych rodzajów ryzyka nie uda się zidentyfikować z racji rozwojowego charakteru zagrożenia cyberatakami. Ponadto Zarządzający ani Zarządzający Inwestycjami nie mogą kontrolować planów ciągłości działania ani strategii cyberbezpieczeństwa wdrożonych przez innych usługodawców na rzecz Funduszu lub emitentów papierów wartościowych i kontrahentów innych instrumentów finansowych, w które inwestuje Fundusz.

Awarie technologiczne mogą wynikać z takich czynników, jak błędy przetwarzania, błędy popełnione przez człowieka, nieodpowiednie lub nieudane procesy wewnętrzne lub zewnętrzne, awarie systemów i technologii, zmiany personelu, infiltracja przez osoby nieupoważnione oraz błędy powodowane przez dostawców usług. Mimo że Zarządzający i Zarządzający Inwestycjami starają się niwelować takie zdarzenia poprzez kontrole i nadzór, nadal mogą występować awarie skutkujące stratami dla Funduszy.

Zarządzający Inwestycjami współpracuje z zewnętrznymi dostawcami usług przy wielu codziennych operacjach, w związku z czym będzie narażony na ryzyko, że wdrażane przez nich zabezpieczenia i zasady okażą się nieskuteczne w razie cyberataku i/lub awarii technologicznej Zarządzającego Inwestycjami lub Funduszu.

Ryzyko ograniczenia własności

Spółka może podlegać ograniczeniom wynikającym z przepisów prawa, regulacji lub innych przepisów dotyczących działalności inwestycyjnej ze względu na limity własności i obowiązki sprawozdawcze obowiązujące w niektórych regulowanych branżach lub na niektórych rynkach międzynarodowych. Ograniczenia takie mogą mieć zastosowanie łącznie do rachunków klientów (w tym Funduszu) Grupy BlackRock oraz mogą mieć negatywny wpływ na wyniki Funduszu oraz jego zdolność do osiągnięcia celu inwestycyjnego poprzez utratę możliwości inwestycyjnych. Jeśli jest to dozwolone, Zarządzający Inwestycjami może również dokonywać inwestycji pośrednich (np. poprzez FIP) w imieniu Funduszu, aby uzyskać ekspozycję na określone papiery wartościowe przekraczającą obowiązujące ograniczenia dotyczące stanu posiadania. Może to spowodować poniesienie przez Fundusz dodatkowych kosztów i ryzyka. Może również wystąpić ograniczona dostępność FIP, które zapewniają pośrednią ekspozycję na określony papier wartościowy. BlackRock Group zarządza tym konfliktem poprzez przestrzeganie Polityki Alokacji Inwestycji i Transakcji, mającej na celu podział ograniczonych możliwości inwestycyjnych pomiędzy rachunki, których dotyczą ograniczenia, w sposób zgodny z zasadami słuszności i sprawiedliwy w określonym przedziale czasu.

Ograniczenia dotyczące progów własności są bardzo złożone. Fundusz może podlegać wielu ograniczeniom dotyczącym własności, z których każde ma wpływ na różne papiery wartościowe utrzymywane przez Fundusz. Dlatego pomimo intencji Zarządzającego Inwestycjami, aby ich przestrzegać lub uzyskać zgodę na ich przekroczenie, mogą wystąpić niezamierzone naruszenia lub wykroczenia, które mogą skutkować podjęciem działań egzekucyjnych, ograniczeniami regulacyjnymi, wzrostem kosztów zapewnienia zgodności lub ograniczeniami działalności.

Oprócz powyższego, progi własności mogą powodować konieczność składania sprawozdań organom rządowym i regulacyjnym, co może wiązać się z ujawnieniem tożsamości Funduszu lub zamierzonej strategii BlackRock w odniesieniu do papierów wartościowych lub aktywów Funduszu.

WYCENA FUNDUSZY

Informacje ogólne

Wartość Aktywów Netto na Tytuł Uczestnictwa w każdym Funduszu jest ustalana na każdy Dzień Operacji, zgodnie z postanowieniami Statutu, poprzez podzielenie aktywów Funduszu, po odliczeniu jego zobowiązań, przez liczbę wyemitowanych Tytułów Uczestnictwa w odniesieniu do tego Funduszu, skorygowana przez zaokrąglenie do takiej liczby miejsc po przecinku, jaką mogą ustalić Dyrektorzy w uzgodnieniu z Administratorem. Wszelkie zobowiązania Spółki, które nie przypisuje się żadnemu Funduszowi, są rozdzielane proporcjonalnie pomiędzy wszystkie Fundusze zgodnie z ich odpowiednimi Wartościami Aktywów Netto.

Każdy Fundusz będzie wyceniany dla każdego Dnia Operacji na Moment Wyceny, który jest określony dla Funduszu w Harmonogramie Obrotu na Rynku Pierwotnym. Fundusze zarządzane pasywnie będą wyceniane przy użyciu metodologii indeksowej wyceny papierów wartościowych. W zależności od charakteru bazowego papieru wartościowego może to być cena ostatniego obrotu, średnia cena zamknięcia lub cena ofertowa na właściwym rynku.

Fundusz może składać się z więcej niż jednej klasy Tytułów Uczestnictwa, a Wartość Aktywów Netto na Tytuł Uczestnictwa może różnić się w zależności od klas w Funduszu. W przypadku gdy Fundusz składa się z więcej niż jednej klasy Tytułów Uczestnictwa, Wartość Aktywów Netto każdej klasy określa się poprzez obliczenie kwoty Wartości Aktywów Netto Funduszu przypadającej na każdą klasę. Wartość Aktywów Netto na Tytuł Uczestnictwa oblicza się dzieląc Wartość Aktywów Netto danej klasy przez liczbę Tytułów Uczestnictwa w tej klasie. Wartość Aktywów Netto Funduszu przypadająca na klasę określa się poprzez ustalenie wartości wyemitowanych Tytułów Uczestnictwa w danej klasie oraz poprzez przypisanie odpowiednich opłat i wydatków do danej klasy i dokonanie odpowiednich korekt w celu uwzględnienia wypłat z Funduszu (jeżeli występują) oraz odpowiedni podział Wartości Aktywów Netto Funduszu.

Wszystkie Fundusze oprócz iShares € Cash UCITS ETF

Aktywa notowane na giełdzie lub będące w obrocie na Rynku Regulowanym, dla których notowania rynkowe są łatwo dostępne, wyceniane są w Momencie Wyceny przy użyciu ostatniej ceny w obrocie w przypadku udziałowych papierów wartościowych oraz średniej rynkowej ceny zamknięcia w przypadku obligacji na głównym Rynku Regulowanym dla takich Inwestycji (z wyjątkiem funduszy iShares \$ Corp Bond Enhanced Active UCITS ETF, iShares \$ High Yield Corp Bond Enhanced Active UCITS ETF, iShares € Corp Bond Enhanced Active UCITS ETF, iShares € Flexible Income Bond Active UCITS ETF, iShares € High Yield Corp Bond Enhanced Active UCITS ETF i iShares AT1 Bond Active UCITS ETF, w przypadku których zostanie wykorzystana cena zakupu papierów wartościowych o stałym dochodzie (obligacji) oraz niektórych aktywów określonych Funduszy wyszczególnionych poniżej, które będą wyceniane zgodnie z metodologią wyceny aktywów stosowaną przez odpowiedni Wskaźnik Referencyjny). Jeżeli aktywa Funduszu są notowane lub są przedmiotem obrotu na kilku Rynkach Regulowanych, stosowana będą ceny ostatniego obrotu, średnie ceny zamknięcia i/lub ceny ofertowej, stosownie do przypadku, na Rynku Regulowanym, który zdaniem Administratora stanowi główny rynek takich aktywów.

Fundusz	Wskaźnik Referencyjny	Papiery wartościowe	Metodologia wyceny
iShares \$ Asia Investment Grade Corp Bond UCITS ETF	iBoxx USD Asia ex-Japan Corporates Investment Grade ESG Screened Index	Obligacje	Cena ofertowa
iShares \$ Corp Bond ESG Paris-Aligned Climate UCITS ETF	Bloomberg MSCI US Corporate Climate Paris-Aligned ESG Select Index (PAB)	Obligacje	Cena ofertowa
iShares \$ Development Bank Bonds UCITS ETF	FTSE World Broad Investment-Grade USD Multilateral Development Bank Bond Capped Index	Obligacje	Cena ofertowa
iShares \$ Intermediate Credit Bond UCITS ETF	Bloomberg U.S. Intermediate Credit Bond Index (całkowity zwrot)	Obligacje	Cena ofertowa
iShares \$ High Yield Corp Bond ESG Paris-Aligned Climate UCITS ETF	Bloomberg MSCI US Corporate High Yield Climate Paris-Aligned ESG Select Index (PAB)	Obligacje	Cena ofertowa
iShares € Corp Bond 1-5yr UCITS ETF	Bloomberg Euro Corporate 1-5 Year Bond Index	Obligacje	Cena ofertowa

Fundusz	Wskaźnik Referencyjny	Papiery wartościowe	Metodologia wyceny
iShares € Corp Bond BBB-BB UCITS ETF	Markit iBoxx EUR Corporates BBB-BB (5% Issuer Cap)	Obligacje	Cena ofertowa
iShares € Corp Bond ESG Paris-Aligned Climate UCITS ETF	Bloomberg MSCI Euro Corporate Climate Paris-Aligned ESG Select Index (PAB)	Obligacje	Cena ofertowa
iShares € Corp Bond ex-Financials 1-5yr ESG SRI UCITS ETF	Bloomberg MSCI Euro Corporate ex Financials 1-5 Year ESG SRI Index	Obligacje	Cena ofertowa
iShares € Corp Bond ex-Financials UCITS ETF	Bloomberg Euro Corporate ex-Financials Bond Index	Obligacje	Cena ofertowa
iShares € Govt Bond Climate UCITS ETF	FTSE Advanced Climate Risk-Adjusted European Monetary Union Government Bond Index	Obligacje	Cena ofertowa
iShares € High Yield Corp Bond ESG Paris-Aligned Climate UCITS ETF	Bloomberg MSCI Euro Corporate High Yield Climate Paris-Aligned ESG Select Index (PAB)	Obligacje	Cena ofertowa
iShares Broad \$ Corp Bond UCITS ETF	Bloomberg Global Aggregate Corporate - United States Dollar Index	Obligacje	Cena ofertowa
iShares Broad \$ High Yield Corp Bond UCITS ETF	ICE BofAML US High Yield Constrained Index	Obligacje	Cena ofertowa
iShares Broad € High Yield Corp Bond UCITS ETF	ICE BofAML Euro High Yield Constrained Index	Obligacje	Cena ofertowa
iShares Broad Global Govt Bond UCITS ETF	Bloomberg Global Aggregate Treasuries Index	Obligacje	Cena ofertowa
iShares Core € Corp Bond UCITS ETF	Bloomberg Euro Corporate Bond Index	Obligacje	Cena ofertowa
iShares Core Global Aggregate Bond UCITS ETF	Bloomberg Global Aggregate Bond Index	Obligacje inne niż obligacje skarbowe w euro i funtach brytyjskich	Cena ofertowa
iShares Emerging Asia Local Govt Bond UCITS ETF	Bloomberg Emerging Markets Asia Local Currency Govt Country Capped Index	Obligacje	Cena ofertowa
iShares Global Aggregate Bond ESG SRI UCITS ETF	Bloomberg MSCI Global Aggregate and Green Bond ESG SRI Index	Obligacje	Cena ofertowa
iShares € Aggregate Bond ESG SRI UCITS ETF	Bloomberg MSCI Euro Aggregate and Green Bond ESG SRI Index	Obligacje inne niż obligacje skarbowe w euro	Cena ofertowa
iShares Global Govt Bond UCITS ETF	FTSE Group-of-Seven (G7) Government Bond Index	Obligacje inne niż japońskie obligacje skarbowe	Cena ofertowa
iShares Global Real Estate Environmental Tilt UCITS ETF	FTSE EPRA Nareit Developed Green Low Carbon Target Select UCITS Capped Index	Papiery udziałowe	Cena zamknięcia
iShares J.P. Morgan € EM Bond UCITS ETF	J.P. Morgan Euro EMBI Global Diversified Index	Obligacje	Cena ofertowa

Fundusz	Wskaźnik Referencyjny	Papiery wartościowe	Metodologia wyceny
iShares MSCI Target UK Real Estate UCITS ETF	MSCI UK IMI Liquid Real Estate Index	Papiery udziałowe Obligacje	Cena ostatniego obrotu Cena ofertowa

Wartość Inwestycji notowanej na Rynku Regulowanym, ale nabytej lub będącej w obrocie z premią lub z dyskontem poza odpowiednią giełdą lub rynkiem pozagiełdowym może być wyceniana z uwzględnieniem poziomu premii lub dyskonta na dzień wyceny Inwestycji za zgodą Depozytariusza, który musi zapewnić, że przyjęcie takiej procedury jest uzasadnione w kontekście ustalenia prawdopodobnej wartości realizacji Inwestycji.

W przypadku gdy jakiegokolwiek Inwestycje Funduszu w danym Dniu Operacji nie są notowane ani nie są przedmiotem obrotu na jakimkolwiek Rynku Regulowanym, dla którego notowania rynkowe nie są łatwo dostępne, Inwestycje takie są wyceniane według ich prawdopodobnej wartości realizacji ustalonej przez Dyrektorów lub inną kompetentną osobę (która może być powiązana z Funduszem, ale od niego niezależna) lub firmę wyznaczoną przez Dyrektorów i zatwierdzoną przez Depozytariusza (jako kompetentną osobę do tego celu) z zachowaniem staranności oraz w dobrej wierze.

Administrator może stosować taką prawdopodobną wartość realizacji, oszacowaną z należytą starannością i w dobrej wierze według zaleceń kompetentnego specjalisty wyznaczonego przez Dyrektorów i zatwierzonego przez Depozytariusza jako kompetentną osobę do tego celu. Środki pieniężne i inne płynne aktywa będą wyceniane według ich wartości nominalnej z naliczonymi odsetkami (w stosownych przypadkach).

Jeżeli w odniesieniu do określonych aktywów Funduszu cena ostatniego obrotu, średnie ceny zamknięcia i/lub ofertowa, stosownie do przypadku, nie odzwierciedla w opinii Zarządzającego ich wartości godziwej lub gdy ceny są niedostępne, wartość obliczana jest z należytą starannością i w dobrej wierze przez Dyrektorów lub kompetentną osobę lub firmę wyznaczoną przez Dyrektorów i zatwierdzoną do tego celu przez Depozytariusza na podstawie prawdopodobnej wartości realizacji takich aktywów na Moment Wyceny.

W przypadku braku możliwości lub nieprawidłowości przeprowadzenia wyceny danej Inwestycji zgodnie z zasadami wyceny określonymi powyżej lub jeżeli taka wycena nie jest reprezentatywna dla wartości godziwej w kontekście waluty, zbywalności i innych względów uznawanych za istotne, Dyrektorzy są uprawnieni do stosowania innych powszechnie uznanych metod wyceny w celu osiągnięcia właściwej wyceny tej konkretnej Inwestycji, pod warunkiem że taka metoda wyceny została zatwierdzona przez Depozytariusza.

Tytuły Uczestnictwa, jednostki lub udziały w otwartych programach zbiorowego inwestowania będą wyceniane według najnowszej dostępnej wartości aktywów netto takich tytułów uczestnictwa, jednostek lub udziałów opublikowanej przez taki otwarty program zbiorowego inwestowania. Tytuły uczestnictwa, jednostki lub udziały w programach zbiorowego inwestowania, jeżeli są notowane na giełdzie lub są przedmiotem obrotu na Rynku Regulowanym, będą wyceniane zgodnie z powyższymi postanowieniami, które mają zastosowanie do Inwestycji notowanych na giełdzie lub będących przedmiotem obrotu na Rynku Regulowanym, z wyjątkiem Funduszy Wieloaktywowych, w którym to przypadku zostanie wykorzystana najnowsza dostępna wartość aktywów netto dla funduszy typu ETF.

Każda wartość i pożyczka wyrażona w inny sposób niż w Walucie Bazowej Funduszu (czy to inwestycyjna czy gotówkowa) będzie przeliczana na Walutę Bazową Funduszu według kursu (oficjalnego lub innego), który Administrator uzna za odpowiedni w danych okolicznościach.

Instrumenty pochodne będące przedmiotem obrotu na giełdzie będą wyceniane dla każdego Dnia Operacji według ceny rozliczenia takich instrumentów w Momencie Wyceny. Jeżeli taka cena nie jest dostępna, wartość ta będzie prawdopodobną wartością realizacji oszacowaną z należytą starannością i w dobrej wierze przez Dyrektorów lub kompetentną osobę lub firmę wyznaczoną przez Dyrektorów i zatwierdzoną w tym celu przez Depozytariusza.

Wartość wszelkich pozagiełdowych instrumentów pochodnych będzie przyjmowana jako: (a) wycena od kontrahenta lub (b) wycena alternatywna, np. wycena modelowa, obliczana przez Spółkę lub niezależnego dostawcę cen (który może być stroną powiązaną, ale niezależną w stosunku do kontrahenta, która nie opiera się na tych samych modelach cen stosowanych przez tego kontrahenta), pod następującymi warunkami: (i) w przypadku zastosowania wyceny kontrahenta, musi ona być dostarczana co najmniej codziennie i zatwierdzana lub sprawdzana co najmniej raz w tygodniu przez stronę niezależną od kontrahenta, którą może być Zarządzający Inwestycjami lub Administrator (zatwierdzony do tego celu przez Depozytariusza); (ii) w przypadku zastosowania wyceny alternatywnej (tj. wyceny dostarczanej przez kompetentną osobę wyznaczoną przez Zarządzającego lub Dyrektorów i zatwierdzoną w tym celu przez Depozytariusza (lub wyceny dokonywanej w jakiegokolwiek inny sposób, pod warunkiem że wartość jest zatwierdzona przez Depozytariusza)), musi ona być dostarczana codziennie, a stosowane zasady wyceny muszą być zgodne z najlepszymi praktykami międzynarodowymi ustanowionymi przez organy takie jak IOSCO (Międzynarodowa Organizacja Komisji Papierów Wartościowych) i AIMA (Stowarzyszenie Zarządzania Inwestycjami Alternatywnymi), a każda taka wycena będzie co miesiąc porównywana z wyceną kontrahenta. W przypadku wystąpienia istotnych różnic, muszą one być niezwłocznie zbadane i wyjaśnione.

Kontrakty walutowe forward i swapy stóp procentowych, dla których wyceny rynkowe są łatwo dostępne, mogą być wyceniane zgodnie z poprzednim ustępem albo przez odniesienie do wycen rynkowych (w takim przypadku nie ma wymogu niezależnej weryfikacji takich cen ani porównywania ich z wyceną kontrahenta).

iShares € Cash UCITS ETF

Przy obliczaniu Wartości Aktywów Netto Funduszu Inwestycje będą wyceniane według wartości rynkowej tam, gdzie to będzie możliwe. W przeciwnym razie zostanie zastosowana wycena według modelu. Taka Wartość Aktywów Netto na Tytuł Uczestnictwa będzie obliczana z dokładnością do czterech miejsc po przecinku.

W miarę możliwości stosowana będzie wycena według wartości rynkowej. Inwestycja zostanie wyceniona z uwzględnieniem ostrożniejszej oferty kupna i sprzedaży, chyba że aktywo będzie można zamknąć po średniej cenie rynkowej. Użyte zostaną wyłącznie wysokiej jakości dane rynkowe, które będą oceniane na podstawie następujących czynników: (i) liczba i jakość kontrahentów; (ii) wolumen i obroty na rynku, na którym realizowana jest Inwestycja; (iii) wielkość emisji i część emisji, którą Fundusz planuje kupić lub sprzedać. Ceny rynkowe mogą być uzyskane na podstawie wyceny rynkowej albo od uznanego niezależnego dostawcy usług wyceny lub renomowanego animatora rynku.

W przypadku, gdy wycena według wartości rynkowej, jak opisano powyżej, nie jest możliwa lub dane rynkowe nie są wystarczającej jakości (np. w opinii Dyrektorów (lub ich delegata) nie odzwierciedlają trendów rynkowych), Inwestycja zostanie wyceniona zachowawczo według modelu. Model ten będzie wdrażany z należytą starannością i w dobrej wierze przez Zarządzającego, jako jego delegata. Można zastosować jeden lub więcej z różnych modeli (w zależności od określonych czynników, w tym rodzaju aktywów). Model powinien pozwolić na dokładne oszacowanie rzeczywistej wartości Inwestycji (tj. jej prawdopodobną wartość możliwą do osiągnięcia) w oparciu o następujące aktualne czynniki kluczowe: (a) wolumen i obroty na rynku danej Inwestycji; (b) wielkość emisji i część emisji, którą Fundusz planuje kupić lub sprzedać; oraz (c) ryzyko rynkowe, ryzyko stopy procentowej i ryzyko kredytowe związane z Inwestycją. Przy wycenie według wartości rynkowej nie stosuje się zamortyzowanego kosztu.

Publikacja wartości aktywów netto i wartości aktywów netto na tytuł uczestnictwa

Z wyjątkiem przypadków, gdy ustalenie Wartości Aktywów Netto zostało zawieszono w okolicznościach opisanych w części „Tymczasowe zawieszenie wyceny tytułów uczestnictwa oraz ich sprzedaży, umorzeń i konwersji” na stronach 189-190, Wartość Aktywów Netto na Tytuł Uczestnictwa dla każdego Funduszu będzie udostępniana w siedzibie Administratora na zakończenie lub przez zakończeniem pracy każdego Dnia Operacji. Dodatkowo Wartość Aktywów Netto na Tytuł Uczestnictwa dla każdej Klasy Tytułów Uczestnictwa w każdym Funduszu będzie również publikowana codziennie w Dni Robocze po Momencie Wyceny dla odpowiedniego Funduszu za pośrednictwem Usługi informacji nt. regulacji lub na oficjalnej stronie internetowej iShares (www.iShares.com), która będzie na bieżąco aktualizowana, a także za pośrednictwem innych publikacji i z częstotliwością określoną przez Dyrektorów. Publikowanie Wartości Aktywów Netto na Tytuł Uczestnictwa dla każdej klasy Tytułów Uczestnictwa ma wyłącznie charakter informacyjny i nie stanowi zaproszenia do nabywania, umarzania lub konwersji Tytułów Uczestnictwa przy opublikowanej Wartości Aktywów Netto na Tytuł Uczestnictwa.

Orientacyjna Wartość Aktywów Netto

Orientacyjna Wartość Aktywów Netto (iNAV) to wartość aktywów netto na jeden tytuł uczestnictwa każdej klasy Tytułów Uczestnictwa w Funduszu, obliczana w czasie rzeczywistym (co 15 sekund) w godzinach obrotu. Wartości te mają na celu zapewnienie inwestorom i uczestnikom rynku stałego wskazania wartości każdej klasy Tytułów Uczestnictwa. Wartości te są zwykle obliczane na podstawie wyceny aktualnego portfela Funduszu z zastosowaniem cen w czasie rzeczywistym od Tradeweb Markets LLC i innych źródeł

Zarządzający Inwestycjami zlecił firmie Tradeweb Markets LLC obliczanie i publikowanie iNAV każdej klasy Tytułów Uczestnictwa. Te iNAV są publikowane przez odpowiednie giełdy. Grupa BlackRock może otrzymywać od dostawcy iNAV płatności za zaangażowanie w rozwój i poprawę poziomu usług.

Wartość iNAV nie jest i nie powinna być traktowana jako wartość Tytułu Uczestnictwa lub cena, po której można dokonywać zapisów na Tytuły Uczestnictwa lub Tytuły Uczestnictwa umarzać, nabywać lub sprzedawać na jakiegokolwiek odpowiedniej giełdzie papierów wartościowych. W szczególności każda wartość iNAV podawana dla Funduszu, gdzie składniki Wskaźnika Referencyjnego lub Inwestycje nie są przedmiotem aktywnego obrotu w czasie publikacji takiej wartości iNAV, może nie odzwierciedlać rzeczywistej wartości Tytułów Uczestnictwa, może wprowadzać w błąd i nie powinno się na niej polegać. Niezdolność Zarządzającego Inwestycjami lub osoby przez niego wyznaczonej do podawania wartości iNAV w czasie rzeczywistym lub przez dowolny okres czasu samo w sobie nie powoduje wstrzymania obrotu Tytułami Uczestnictwa na właściwej giełdzie, które określa regulamin właściwej giełdy w danych okolicznościach. Inwestorzy powinni mieć świadomość, że obliczanie i raportowanie każdej wartości iNAV może odzwierciedlać opóźnienia w odbiorze cen odpowiednich składowych papierów wartościowych w porównaniu z innymi obliczonymi wartościami opartymi na tych samych składowych papierach wartościowych, w tym np. na Wskaźniku Referencyjnym lub samych Inwestycjach albo na wartości iNAV innych funduszy giełdowych opartych na tym samym Wskaźniku Referencyjnym lub Inwestycjach. Inwestorzy zainteresowani obrotem Tytułami Uczestnictwa na odpowiedniej giełdzie nie powinni polegać wyłącznie na udostępnianej wartości iNAV przy podejmowaniu decyzji inwestycyjnych, lecz powinni wziąć pod uwagę inne informacje rynkowe oraz istotne czynniki ekonomiczne i inne (w tym, w stosownych przypadkach, informacje oparte na Wskaźniku Referencyjnym lub Inwestycji odpowiadających Funduszowi). Spółka, Dyrektorzy, Zarządzający Inwestycjami lub wyznaczona przez niego osoba, Depozytariusz, Administrator i Upoważniony Uczestnik ani inni usługodawcy nie ponoszą odpowiedzialności wobec jakiegokolwiek osoby, która opiera się na wartości iNAV.

Wyrównanie dochodów

Do celów podatkowych i księgowych Zarządzający może wprowadzić mechanizmy wyrównywania dochodów w celu zapewnienia, że na poziom dochodu uzyskiwany z Inwestycji nie ma wpływu emisja, konwersja lub umorzenia Tytułów Uczestnictwa w danym okresie rozliczeniowym.

TRANSAKcje W SPÓŁCE

Fundusze są funduszami giełdowymi, co oznacza, że Tytuły Uczestnictwa Funduszy są notowane na jednej lub kilku giełdach. Wyznaczeni animatorzy rynku i brokerzy są upoważnieni przez Spółkę do subskrypcji i umarzania Tytułów Uczestnictwa Funduszy bezpośrednio ze Spółką na Rynku Pierwotnym i określa się ich jako „Upoważnionych Uczestników”. Upoważnieni Uczestnicy mają na ogół możliwość wydawania Tytułów Uczestnictwa Funduszy w systemach rozliczeniowych giełd papierów wartościowych, na których są notowane Tytuły Uczestnictwa. Upoważnieni Uczestnicy zazwyczaj sprzedają Tytuły Uczestnictwa, które subskrybują, na jednej albo większej liczbie giełd papierów wartościowych na Rynku Wtórny, gdzie Tytuły Uczestnictwa tego rodzaju podlegają swobodnemu obrotowi. Potencjalni inwestorzy niebędący Upoważnionymi Uczestnikami mogą nabywać i sprzedawać Tytuły Uczestnictwa Funduszy na Rynku Wtórny za pośrednictwem brokera/dealera na uznanej giełdzie papierów wartościowych albo w obrocie pozagiełdowym. Więcej informacji na temat takich brokerów można uzyskać od Zarządzającego Inwestycjami.

Inwestorzy funduszu iShares € Cash UCITS ETF mają obowiązek dostarczyć lub upoważnić pośrednika do dostarczenia informacji żądanych przez Spółkę, Zarządzającego, Zarządzającego Inwestycjami lub delegata w celu spełnienia przez Zarządzającego wymogów procedury „Znaj swojego klienta” określonych w art. 27 Rozporządzenia FRP. Informacje te powinny obejmować między innymi typ inwestora, liczbę Tytułów Uczestnictwa posiadanych przez inwestora oraz dynamikę wpływów i wypływów w przypadku inwestora. Informacje te będą wymagane w celu umożliwienia Zarządzającemu rozważenia (a) możliwych do zidentyfikowania wzorców potrzeb gotówkowych inwestorów, w tym cyklicznej ewolucji liczby Tytułów Uczestnictwa odpowiedniego Funduszu Rynku Pieniężnego, (b) awersji do ryzyka inwestorów oraz (c) stopnia korelacji lub bliskich powiązań między inwestorami, w celu odpowiedniego zarządzania przez Zarządzającego płynnością i koncentracją inwestorów odpowiedniego Funduszu Rynku Pieniężnego.

Część zatytułowana „Procedura zawierania transakcji na Rynku Pierwotnym” odnosi się do zapisów i umorzeń między Spółką a Upoważnionymi Uczestnikami. Inwestorzy niebędący Upoważnionymi Uczestnikami powinni odnieść się do poniższej części zatytułowanej „Procedura zawierania transakcji na Rynku Wtórny”.

PROCEDURA ZAWIERANIA TRANSAKЦИИ NA RYNKU PIERWOTNYM

Rynek Pierwotny to rynek, na którym Tytuły Uczestnictwa Funduszy są emitowane lub umarżane przez Spółkę na wniosek Upoważnionych Uczestników. Jedynie Upoważnieni Uczestnicy mogą dokonywać zapisów i umorzeń Tytułów Uczestnictwa na Rynku Pierwotnym.

Kandydaci, którzy chcą realizować transakcje na Rynku Pierwotnym w odniesieniu do Funduszy, muszą spełniać określone kryteria kwalifikacji oraz zarejestrować się w Spółce, aby otrzymać status Upoważnionego Uczestnika. Ponadto wszyscy kandydaci ubiegający się o uzyskanie statusu Upoważnionego Uczestnika muszą najpierw wypełnić Formularz Otwarcia Rachunku Spółki, który można uzyskać od Administratora, a także przejść określone kontrole w zakresie przeciwdziałania praniu pieniędzy. Podpisany oryginalny Formularz Otwarcia Rachunku należy wysłać do Administratora. Kandydaci, którzy chcą zostać Upoważnionymi Uczestnikami, powinni skontaktować się z Zarządzającym Inwestycjami lub Operatorem Systemu Elektronicznego Składania Zleceń w celu uzyskania dalszych informacji. Spółka ma całkowitą swobodę w akceptowaniu lub odrzucaniu Formularzy Otwarcia Rachunku oraz cofaniu upoważnień do działania w charakterze Upoważnionego Uczestnika. Przedstawiciel Wspólnego Depozytariusza, działający jako zarejestrowany posiadacz Jednostek Uczestnictwa, nie może ubiegać się o status Upoważnionego Uczestnika.

Upoważnieni Uczestnicy mogą składać wnioski transakcyjne dotyczące zapisów lub umarżania Tytułów Uczestnictwa w Funduszu za pośrednictwem Systemu Elektronicznego Składania Zleceń. Korzystanie z Systemu Elektronicznego Składania Zleceń podlega uprzedniej zgodzie Operatora Systemu Elektronicznego Składania Zleceń oraz Administratora i musi być zgodne z wymogami Banku Centralnego. Wnioski o zapisy i umorzenia składane drogą elektroniczną podlegają terminom granicznym dla wniosków transakcyjnych określonym w Harmonogramie Obrotu na Rynku Pierwotnym. Alternatywne metody transakcyjne dostępne są za zgodą Zarządzającego Inwestycjami i zgodnie z wymogami Banku Centralnego.

Wszystkie zgłoszenia transakcyjne dokonywane są na własne ryzyko Upoważnionego Uczestnika. Zgłoszone wnioski transakcyjne (z wyjątkiem przypadków określonych przez Zarządzającego Inwestycjami lub Operatora Systemu Elektronicznego Składania Zleceń według własnego uznania) są nieodwołalne. Spółka, Zarządzający Inwestycjami, Operator Systemu Elektronicznego Składania Zleceń i Administrator nie ponoszą odpowiedzialności za jakiegokolwiek straty wynikające z przekazania Formularzy Otwarcia Rachunku ani za jakiegokolwiek straty wynikające z przekazania wniosku transakcyjnego za pośrednictwem Systemu Elektronicznego Składania Zleceń lub jakiegokolwiek innej metody transakcyjnej zatwierdzonej przez Zarządzającego Inwestycjami lub Operatora Systemu Elektronicznego Składania Zleceń. Zmiany danych rejestracyjnych i instrukcji płatności będą dokonywane wyłącznie po otrzymaniu przez Spółkę oryginalnej dokumentacji.

Upoważnieni Uczestnicy są odpowiedzialni za zapewnienie, że są w stanie wypełniać swoje zobowiązania w zakresie rozliczeń zakupu i umarżania przy składaniu wniosków transakcyjnych na Rynku Pierwotnym. Upoważnieni Uczestnicy zgłaszający wnioski umorzeniowe muszą najpierw zapewnić, że posiadają wystarczającą ilość Tytułów Uczestnictwa do umorzenia (wymagana liczba Tytułów Uczestnictwa musi być przekazana Administratorowi do rozliczenia w odpowiednim Międzynarodowym Centralnym Depozycie Papierów Wartościowych przed właściwym dniem rozliczenia). Wnioski umorzeniowe będą rozpatrywane tylko w przypadku, gdy płatność ma zostać dokonana na zarejestrowany rachunek Upoważnionego Uczestnika.

Plik Przedstawiający Strukturę Portfela

Spółka publikuje Plik Przedstawiający Strukturę Portfela dla każdej Uruchomionej Klasy Tytułów Uczestnictwa, przedstawiający informacje o Inwestycjach każdego Bieżącego Funduszu. Ponadto w Pliku Przedstawiającym Strukturę Portfela określono również Składnik Środków Pieniężnych przekazywany (a) Spółce przez Upoważnionych Uczestników w przypadku zapisów lub (b) Upoważnionym Uczestnikom przez Spółkę w przypadku umorzeń.

Upoważnieni Uczestnicy mogą zażądać od Zarządzającego Inwestycjami Pliku Przedstawiającego Strukturę Portfela dla każdej Uruchomionej Klasy Tytułów Uczestnictwa każdego z Bieżących Funduszy na każdy Dzień Operacji.

Transakcje niepieniężne, pieniężne oraz zlecone transakcje pieniężne

Tytuły Uczestnictwa mogą być obejmowane zapisami i umarżane w każdym Dniu Operacji.

Spółka ma całkowitą swobodę w przyjmowaniu lub odrzuceniu w całości lub w części wszelkich wniosków o przyznanie Tytułów Uczestnictwa bez podania przyczyny. Spółka posiada również bezwzględną swobodę (ale nie obowiązkiem) w zakresie odrzucania lub anulowania w całości lub w części zapisów na Tytuły Uczestnictwa przed ich wydaniem wnioskodawcy (bez względu na to, czy wniosek został przyjęty) oraz rejestracji tych działań w imieniu Pełnomocnika Wspólnego Depozytariusza w przypadku wystąpienia któregokolwiek z poniższych zdarzeń dotyczących Upoważnionego Uczestnika (bądź jego spółki dominującej lub ostatecznej spółki dominującej): Zdarzenie Niewypłacalności, obniżenie ratingu kredytowego, umieszczenie na liście obserwacyjnej (z negatywnymi implikacjami) przez agencję ratingową, lub w przypadku gdy Spółka (lub jej Zarządzający bądź Zarządzający Inwestycjami) ma uzasadnione podstawy do stwierdzenia, że dany Upoważniony Uczestnik może nie być w stanie wywiązać się ze swoich zobowiązań rozliczeniowych lub że Upoważniony Uczestnik stwarza ryzyko kredytowe dla Funduszy. Ponadto Spółka może nałożyć takie ograniczenia, jakie uzna za niezbędne w celu zapewnienia, że żadne Tytuły Uczestnictwa nie zostaną objęte przez osoby, które nie są Uprawnionymi Posiadaczami.

Spółka może przyjmować zapisy i dokonywać umorzeń w formie niepieniężnej lub pieniężnej albo w obu formach jednocześnie. Spółka może decydować w zakresie przyjmowania zapisów w formie niepieniężnej lub pieniężnej

według własnego uznania. Spółka może decydować w zakresie przyjmowania zapisów w formie niepieniężnej według własnego uznania. Spółka ma prawo do ustalenia indywidualnie, czy będzie przyjmować wyłącznie wnioski o umorzenie od Upoważnionego Uczestnika w formie niepieniężnej i/lub pieniężnej w przypadku wystąpienia którekolwiek z poniższych zdarzeń u Upoważnionego Uczestnika (bądź w jego spółce dominującej lub ostatecznej spółce dominującej): Zdarzenie Niewypłacalności, obniżenie ratingu kredytowego, umieszczenie na liście obserwacyjnej (z negatywnymi implikacjami) przez agencję ratingową, lub w przypadku gdy Spółka (lub jej Zarządzający bądź Zarządzający Inwestycjami) ma uzasadnione podstawy do stwierdzenia, że dany Upoważniony Uczestnik może nie być w stanie wywiązać się ze swoich zobowiązań rozliczeniowych lub że Upoważniony Uczestnik stwarza ryzyko kredytowe.

Tytuły Uczestnictwa mogą być obejmowane zapisami z zastosowaniem odpowiedniej Wartości Aktywów Netto na Tytuł Uczestnictwa powiększonej o powiązane Cła i Opłaty, które mogą być zróżnicowane w celu odzwierciedlenia kosztu wykonania. Tytuły Uczestnictwa mogą być umarżane z zastosowaniem odpowiedniej Wartości Aktywów Netto na Tytuł Uczestnictwa pomniejszonej o powiązane Cła i Opłaty, które mogą być zróżnicowane w celu odzwierciedlenia kosztu wykonania. Statut upoważnia Spółkę do naliczania takiej sumy, jaką Zarządzający uzna za odpowiadającą wysokości stosownych Ceł i Opłat. Poziom i podstawa obliczania Ceł i Opłat mogą być również zróżnicowane w zależności od wielkości danego wniosku transakcyjnego oraz kosztów związanych z transakcjami na rynku pierwotnym. W przypadku gdy Upoważnieni Uczestnicy dokonują zapisów lub umorzenia Tytułów Uczestnictwa w gotówce w walucie innej niż waluty, w których denominowane są inwestycje bazowe danego Funduszu, koszty transakcji walutowej związane z przeliczeniem kwoty zapisów na waluty niezbędne do zakupu inwestycji bazowych (w przypadku zapisu) lub przeliczeniem wpływów ze sprzedaży inwestycji bazowych na walutę niezbędną do wypłaty wpływów z umorzenia (w przypadku umorzenia) zostaną uwzględnione w Cłach i Opłatach stosowanych do kwot zapisu lub umorzenia (odpowiednio) wpłaconych lub otrzymanych (w zależności od przypadku) przez takich Upoważnionych Uczestników.

W przypadku gdy Upoważnieni Uczestnicy dokonują zapisów lub umorzenia Tytułów Uczestnictwa w Klasie Tytułów Uczestnictwa z Zabezpieczeniem Walutowym, koszty transakcyjne związane z podwyższeniem (w przypadku zapisu) lub obniżeniem (w przypadku umorzenia) takiego zabezpieczenia zostaną uwzględnione w Cłach i Opłatach stosowanych do kwot zapisu lub umorzenia (odpowiednio) wpłaconych lub otrzymanych (w zależności od przypadku) przez takich Upoważnionych Uczestników.

W niektórych przypadkach poziom Ceł i Opłat należy określić przed realizacją faktycznego zakupu lub sprzedaży Inwestycji lub realizacją powiązanej wymiany walutowej przez lub w imieniu Spółki, a cena zapisu lub umorzenia może być oparta o szacunkowe Cła i Opłaty (które mogą opierać się na historycznych danych dotyczących poniesionych lub oczekiwanych kosztów związanych z obrotem papierami wartościowymi na odpowiednich rynkach). W przypadku gdy suma reprezentująca cenę zapisu lub umorzenia będzie oparta na szacunkowych Opłatach i Cłach, które okażą się inne od kosztów faktycznie poniesionych przez Fundusz przy nabywaniu lub zbywaniu Inwestycji w wyniku zapisu lub umorzenia, Upoważniony Uczestnik zwróci Funduszowi wszelkie niedobory kwoty wpłaconej do Funduszu (w ramach zapisu) lub jakąkolwiek nadwyżkę kwoty otrzymanej z Funduszu (w ramach umorzenia), a Fundusz zwróci Uprawnionemu Uczestnikowi każdą nadwyżkę otrzymaną przez Fundusz (w ramach zapisu) lub niedobór wypłacony przez Fundusz (w przypadku umorzenia), w zależności od przypadku. Upoważnieni Uczestnicy powinni pamiętać, że żadne odsetki nie będą naliczane ani należne od jakiegokolwiek kwoty zwróconej Funduszowi lub podlegającej zwrotowi przez Fundusz. W celu ochrony Funduszy i posiadaczy ich Tytułów Uczestnictwa, Spółka i Zarządzający zastrzegają sobie prawo do uwzględnienia w szacowanych Cłach i Opłatach buforu w celu ochrony Funduszu przed potencjalną ekspozycją rynkową i walutową w oczekiwaniu na zapłatę rzeczywistych Ceł i Opłat.

Zlecenia transakcyjne będą zazwyczaj przyjmowane jako wielokrotności minimalnej liczby Tytułów Uczestnictwa. Takie wartości minimalne mogą być obniżane lub podwyższane w każdym przypadku według uznania Zarządzającego. Upoważnieni Uczestnicy powinni zapoznać się z Systemem Elektronicznego Składania Zleceń, aby uzyskać szczegółowe informacje na temat minimalnych zleceń zapisu i umorzenia dla Bieżących Funduszy. Szczegóły dotyczące Momentów Wyceny i terminów granicznych dla Bieżących Funduszy są również określone w poniższym Harmonogramie Obrotu na Rynku Pierwotnym. Szczegółowe informacje na temat ostatecznych terminów składania zleceń zapisu i umorzenia są również dostępne u Administratora. Na dzień sporządzenia niniejszego Prospektu nie obowiązują wymogi dotyczące minimalnego stanu posiadania jednostek uczestnictwa Funduszy. Szczegółowe informacje dotyczące początkowego okresu oferty i początkowej ceny ofertowej są określone w poniższym Harmonogramie Pierwszych Transakcji na Rynku Pierwotnym.

Zgłoszenia otrzymane po godzinach podanych w Harmonogramie Pierwszych Transakcji na Rynku Pierwotnym nie będą zasadniczo przyjmowane do realizacji w danym Dniu Operacji. Jednakże takie wnioski mogą być przyjmowane do realizacji w danym Dniu Operacji według uznania Spółki, Zarządzającego lub Zarządzającego Inwestycjami, w wyjątkowych okolicznościach, pod warunkiem, że wpłyną one przed Momentem Wyceny. Rozliczenie transferu Inwestycji i/lub płatności gotówkowych związanych z zapisami i umorzeniami musi nastąpić w określonej liczbie Dni Roboczych po Dniu Operacji (lub we wcześniejszym terminie, który Zarządzający może określić w porozumieniu z Upoważnionym Uczestnikiem). Upoważnieni Uczestnicy powinni zapoznać się z Systemem Elektronicznego Składania Zleceń w celu uzyskania szczegółowych informacji na temat maksymalnego i minimalnego czasu rozliczenia (który może wynosić od jednego do czterech Dni Roboczych) w odniesieniu do zapisów i umorzeń. W przypadku gdy Rynek Istotny będzie zamknięty dla obrotu lub rozliczeń w jakimkolwiek Dniu Roboczym w okresie między danym Dniem Operacji a oczekiwaną datą rozliczenia (włącznie) i/lub rozliczenie w walucie bazowej Funduszu nie będzie możliwe w oczekiwanym terminie rozliczenia, mogą wystąpić opóźnienia w terminach rozliczenia (jednak takie opóźnienia nie przekroczą wymogów regulacyjnych dotyczących rozliczenia).

Jeżeli Upoważniony Uczestnik złoży wniosek o umorzenie Tytułów Uczestnictwa stanowiących co najmniej 5% Wartości Aktywów Netto Funduszu, Dyrektorzy mogą według własnego uznania umorzyć Tytuły Uczestnictwa w

formie niepieniężnej i w takich okolicznościach na wniosek Upoważnionego Uczestnika dokonującego umorzenia Dyrektorzy dokonają sprzedaży Inwestycji w imieniu Upoważnionego Uczestnika. (Upoważniony Uczestnik może zostać obciążony kosztami sprzedaży).

Jeżeli wnioski o umorzenie w dowolnym Dniu Operacji obejmą Tytuły Uczestnictwa stanowiące co najmniej 10% Wartości Aktywów Netto Funduszu, Zarządzający może według własnego uznania odmówić umorzenia Tytułów Uczestnictwa reprezentujących nadwyżkę ponad 10% Wartości Aktywów Netto Funduszu (w dowolnym momencie, w tym po terminie granicznym w Dniu Operacji). Wszelkie wnioski o umorzenie w takim Dniu Operacji zostaną zredukowane proporcjonalnie i będą traktowane tak, jakby wpływały w każdym kolejnym Dniu Operacji do czasu umorzenia wszystkich Tytułów Uczestnictwa objętych pierwotnym wnioskiem.

Rozliczenie umorzeń będzie zwykle dokonywane w terminie dziesięciu Dni Roboczych od Dnia Operacji. Wpłata środków z umorzenia na rachunek wskazany przez Upoważnionego Uczestnika wnioskującego o umorzenie będzie stanowiła pełną realizację zobowiązań Spółki.

Zarządzający Inwestycjami przeprowadzi transakcje bazowe dla każdego zlecenia zapisu lub umorzenia według własnego uznania oraz może różnicować transakcje bazowe (np. poprzez rozłożenie w czasie transakcji), aby uwzględnić (między innymi) wpływ na inne Tytuły Uczestnictwa w danym Funduszu i na rynku bazowym, jak również akceptowalne praktyki branżowe.

Transakcje niepieniężne

Tytuły Uczestnictwa w niektórych Funduszach mogą być obejmowane zapisami i/lub umarzone w zamian za aktywa niepieniężne. Upoważnieni Uczestnicy, którzy chcą dokonać transakcji niepieniężnych, powinni skontaktować się z Zarządzającym Inwestycjami w celu uzyskania listy Funduszy, które akceptują transakcje niepieniężne.

Zapisy Upoważnionych Uczestników na Tytuły Uczestnictwa w zamian za aktywa niepieniężne będą musiały uwzględniać przekazanie koszyka bazowych papierów wartościowych oraz Składnika środków pieniężnych (określone przez Zarządzającego Inwestycjami na podstawie posiadanego i planowanego portfolio bazowego Funduszu) do Funduszu w ramach swoich zobowiązań w zakresie rozliczenia.

W przypadku, gdy Upoważniony Uczestnik nie dostarczy lub spóźni się z dostarczeniem co najmniej jednego z określonych bazowych papierów wartościowych do właściwego dnia rozliczenia, Spółka może (ale nie jest zobowiązana) zażądać od Upoważnionego Uczestnika zapłaty na jej rzecz sumy równej wartości tych bazowych papierów wartościowych, powiększonej o wszelkie Cła i Opłaty związane z zakupem przez Spółkę tych bazowych papierów wartościowych, w tym wszelkich kosztów wymiany walut i innych opłat lub kosztów poniesionych w wyniku opóźnienia.

Umorzenia dokonywane przez Upoważnionych Uczestników w zamian za aktywa niepieniężne będą rozliczane w formie bazowych papierów wartościowych oraz, w stosownych przypadkach, Składnika środków pieniężnych, zgodnie z decyzją Zarządzającego Inwestycjami na podstawie portfolio bazowego Funduszu.

Zlecone Transakcje Pieniężne

W przypadku gdy jakkolwiek Upoważniony Uczestnik inicjujący zapis lub umorzenie w formie pieniężnej, życzy sobie, by papiery wartościowe stanowiące aktywa bazowe były przedmiotem transakcji z udziałem określonego wyznaczonego brokera (tj. zapis lub umorzenie w formie pieniężnej realizowane przez wskazanego brokera), Upoważniony Uczestnik powinien określić wyznaczonego brokera we wniosku o realizację zlecenia. Zarządzający Inwestycjami dołoży wszelkich uzasadnionych starań, aby transakcje na papierach wartościowych stanowiących aktywa bazowe dokonywane były z udziałem wyznaczonego brokera (z wyłączeniem przypadków wystąpienia nadzwyczajnych okoliczności rynkowych), pod warunkiem że wyznaczony broker i współpracujący z nim brokerzy pomocniczy są akceptowalni dla Zarządzającego Inwestycjami oraz że są oni uprawnieni do dokonywania transakcji na papierach wartościowych stanowiących aktywa bazowe. Upoważnieni Uczestnicy, którzy życzą sobie wskazać wyznaczonego brokera, są zobowiązani, przed dokonaniem przez Zarządzającego Inwestycjami transakcji na papierach wartościowych stanowiących aktywa bazowe, do skontaktowania się z odpowiednim biurem handlowym wyznaczonego brokera w celu zorganizowania transakcji oraz uzgodnienia cen i pozostałych warunków transakcji.

W ramach zobowiązań Upoważnionego Uczestnika dotyczących rozliczeń zapisu w formie pieniężnej realizowanego za pośrednictwem wskazanego brokera, Upoważniony Uczestnik ma obowiązek (i) zapewnienia, że wyznaczony broker przekaże do Funduszu (za pośrednictwem Depozytariusza) odpowiednie papiery wartościowe stanowiące aktywa bazowe oraz (ii) uiszczania opłat i kosztów poniesionych przez wyznaczonego brokera z tytułu sprzedaży odpowiednich papierów wartościowych stanowiących aktywa bazowe na rzecz Funduszu wraz z wszelkimi powiązаныmi Cłami i Opłatami, w tym kosztami wymiany walut, w celu odzwierciedlenia kosztu realizacji.

Upoważniony Uczestnik ma obowiązek zapewnić, że wyznaczony broker nabędzie od Funduszu odpowiednie papiery wartościowe stanowiące aktywa bazowe w celu umorzenia w formie pieniężnej. Upoważniony Uczestnik otrzyma cenę zapłaconą przez wyznaczonego brokera z tytułu nabycia odpowiednich bazowych papierów wartościowych od Funduszu, pomniejszoną o wszelkie powiązane Cła i Opłaty, w tym koszty wymiany walut, w celu odzwierciedlenia kosztu realizacji.

Zarządzający Inwestycjami nie ma obowiązku i nie ponosi żadnej odpowiedzialności, jeżeli transakcja na bazowych papierach wartościowych z wyznaczonym brokerem oraz, mówiąc ogólniej, z tytułu zlecenia przez Upoważnionego Uczestnika zapisu lub umorzenia, nie zostanie zrealizowana na skutek zaniechania, błędu, braku realizacji lub opóźnienia transakcji lub rozliczenia ze strony Upoważnionego Uczestnika lub wyznaczonego brokera. Upoważniony

Uczestnik jest zobowiązany do zorganizowania transakcji i uzgodnienia cen oraz pozostałych warunków transakcji z wyznaczonym przez siebie brokerem, a Zarządzający Inwestycjami nie ponosi żadnej odpowiedzialności w przypadku braku realizacji zlecenia w sposób pożądaný przez Upoważnionego Uczestnika, niezależnie od przyczyny takiego braku realizacji. Jeżeli Upoważniony Uczestnik lub wyznaczony broker, do którego Upoważniony Uczestnik skierował transakcję na bazowych papierach wartościowych, nie wywiąże się z umowy, opóźni rozliczenie lub zmieni warunki jakiegokolwiek części transakcji na papierach wartościowych, Upoważniony Uczestnik ponosi wszelkie związane z tym ryzyko i koszty, w tym koszty poniesione przez Spółkę i/lub Zarządzającego Inwestycjami w wyniku opóźnienia transakcji na papierach wartościowych. W takich okolicznościach Spółka i Zarządzający Inwestycjami mają prawo do zawarcia transakcji z innym brokerem oraz do zmiany warunków zlecenia zapisu lub umorzenia złożonego przez Upoważnionego Uczestnika, w tym ceny zapisu i/lub wpływów z umorzenia, w celu wyeliminowania skutków niedotrzymania warunków, opóźnienia i/lub zmiany warunków.

Poniższe ma zastosowanie wyłącznie do Funduszy, które inwestują bezpośrednio w papiery wartościowe Królestwa Arabii Saudyjskiej (KAS)

Spółka przyjmuje zapisy i dokonuje umorzenia Tytułów Uczestnictwa w danym Funduszu wyłącznie w gotówce.

Spółka, Zarządzający Inwestycjami lub Operator Systemu Elektronicznego Wprowadzania Zamówień może opóźnić, zawiesić i/lub odrzucić wszelkie wnioski Upoważnionych Uczestników dotyczące zapisu lub umorzenia w odniesieniu do Tytułów Uczestnictwa w odpowiednich Funduszach w formie pieniężnej, jeżeli w opinii Spółki, Zarządzającego Inwestycjami lub Operatora Systemu Elektronicznego Wprowadzania Zamówień takie wnioski mogą spowodować naruszenie zakazu obrotu w Królestwie Arabii Saudyjskiej.

Zgodnie z wymogami Królestwa Arabii Saudyjskiej, w tym wymogiem rozliczenia środków pieniężnych na zasadzie T+2, odpowiedni Fundusz musi posiadać pełną kwotę w SAR na pokrycie kosztów nabycia papierów wartościowych notowanych na giełdzie saudyjskiej na lokalnym rachunku powierniczym Królestwa Arabii Saudyjskiej prowadzonym przez Powiernika pomocniczego w Królestwie Arabii Saudyjskiej w terminie dwóch dni roboczych od daty takiej transakcji. W związku z powyższym, aby zapewnić ważność wniosku Upoważnionego Uczestnika, każdy Upoważniony Uczestnik składający wniosek o zapis na Tytuły Uczestnictwa w odpowiednim Funduszu jest zobowiązany do przekazania kwoty wymaganej do rozliczenia środków pieniężnych na zasadzie T+2 na pokrycie kosztów nabycia przez odpowiedni Fundusz bazowych papierów wartościowych notowanych na giełdzie saudyjskiej w związku z wnioskiem o dokonanie zapisu. Początkowa kwota wymagana do rozliczenia środków pieniężnych na zasadzie T+2 będzie określana na podstawie szacowanej ceny zapisu, w tym szacowanych kwot Ceł i Opłat. Ostateczna cena zapisu może zostać potwierdzona dopiero po nabyciu przez dany Fundusz wszystkich tytułów uczestnictwa stanowiących aktywa bazowe notowane na giełdzie saudyjskiej, których zakup jest wymagany w związku z zapisem. Jeżeli kwota wymagana do rozliczenia środków pieniężnych na zasadzie T+2 nie jest wyrażona w SAR (np. w USD), należy dokonać przeliczenia na SAR w celu przekazania jej do Królestwa Arabii Saudyjskiej w celu realizacji inwestycji.

W przypadku stwierdzenia w terminie późniejszym, że jakakolwiek kwota wymagana do rozliczenia środków pieniężnych na zasadzie T+2 wpłacona przez Upoważnionego Uczestnika jest wyższa niż ostateczna cena zapisu (z uwzględnieniem ostatecznych kwot Ceł i Opłat) na odpowiednie Tytuły Uczestnictwa w Dniu Operacji, w odniesieniu do którego dokonano zapisu, nadwyżka zostanie tymczasowo zatrzymana w depozycie i zwrócona właściwemu Upoważnionemu Uczestnikowi tak szybko, jak to możliwe, po potrąceniu wszelkich kosztów transakcji walutowych związanych z przeliczeniem takiej kwoty z SAR na USD (oraz na inną odpowiednią walutę) i jej zwrotem w celu wypłacenia Upoważnionemu Uczestnikowi.

W przypadku, gdy Kwota Wymagana do Rozliczenia Środków Pieniężnych na zasadzie T+2 będzie niewystarczająca do nabycia wszystkich bazowych papierów wartościowych w związku z zapisem, odpowiedni Fundusz może nie być w stanie nabyć wszystkich wymaganych bazowych papierów wartościowych w ramach początkowego zakupu i będzie musiał przeprowadzić co najmniej jedną dodatkową transakcję zakupu w następnym dniu lub dniach bądź w oparciu o pożyczkę pieniężną od właściwego powiernika. Podobnie, jeżeli ograniczenia wynikające z przepisów prawa, regulacji i regulaminu giełdy papierów wartościowych w Królestwie Arabii Saudyjskiej, albo zawieszenie obrotu określonymi papierami wartościowymi Królestwa Arabii Saudyjskiej lub opóźnienie w przekazaniu waluty SAR do Królestwa Arabii Saudyjskiej ograniczą odpowiedniemu Funduszowi możliwość nabycia wszystkich wymaganych papierów wartościowych w ramach pierwszego zakupu (zob. część powyżej zatytułowaną „Limity własności zagranicznej zgodnie z systemem QFI” w celu zapoznania się z okolicznościami, w których takie ograniczenia mogą zostać uruchomione), właściwy Fundusz będzie również musiał dokonać co najmniej jednego dodatkowego zakupu w kolejnym dniu (kolejnych dniach). Ryzyko rynkowe wynikające z terminu zawarcia kolejnych transakcji bazowych oraz wszelkich opóźnień w zawieraniu transakcji ponosi Upoważniony Uczestnik. W przypadku jakiegokolwiek niedoboru finansowego Upoważniony Uczestnik będzie zobowiązany przekazać, zgodnie z określonym harmonogramem i procedurą danego Funduszu (dostępnymi u Administratora i/lub w Systemie Elektronicznego Składania Zleceń, jak określono w części zatytułowanej „Procedura zawierania transakcji na rynku pierwotnym”), dodatkowe kwoty na uzupełnienie wszelkich niedoborów finansowych, aby umożliwić dokonanie dalszych zakupów do momentu nabycia wszystkich zamówionych bazowych papierów wartościowych Królestwa Arabii Saudyjskiej w ramach odpowiedniego Funduszu. W celu ograniczenia ryzyka, że Upoważniony Uczestnik będzie musiał wpłacić niedobór środków oraz w celu ochrony odpowiedniego Funduszu i jego Posiadaczy Tytułów Uczestnictwa, do szacowanych Ceł i Opłat uwzględnionych w Kwocie Wymaganej do Rozliczenia Środków Pieniężnych na zasadzie T+2 dodany zostanie bufor na pokrycie oczekiwanej zmienności rynku i kursów walut, a także wszelkie dodatkowe kwoty należne od Upoważnionego Uczestnika na pokrycie niedoboru środków finansowych. Jeżeli Upoważniony Uczestnik będzie musiał zapłacić dodatkowe kwoty na pokrycie niedoboru środków po otrzymaniu przez niego objętych zapisem Tytułów Uczestnictwa w odpowiednim Funduszu, Fundusz ten będzie posiadał ekspozycję kredytową jako niezabezpieczony wierzyciel w odniesieniu do takich dodatkowych kwot.

Koszty transakcji walutowych związane z przeliczeniami dokonywanymi w związku z zapisami i umorzeniami oraz ryzyko potencjalnej różnicy między walutami USD a SAR (oraz każdą inną odpowiednią walutą, w której okresowo przyjmowane są zapisy i umorzenia) będą ponoszone przez odpowiedniego Upoważnionego Uczestnika i uwzględnione w ostatecznych Cłach i Opłatach mających zastosowanie względem odpowiednich kwot zapisów i umorzeń (odpowiednio) wpłaconych lub otrzymanych przez takiego Upoważnionego Uczestnika. Upoważnieni Uczestnicy powinni pamiętać, że nie będą naliczane żadne odsetki od odpowiedniej Kwoty Zwrotu, a zatem w odniesieniu do jakiegokolwiek takiej kwoty Upoważnionemu Uczestnikowi nie będą należne odsetki od odpowiedniego Funduszu.

W przypadku gdy Upoważniony Uczestnik nie dostarczy w całości kwoty wymaganej do rozliczenia środków pieniężnych na zasadzie T+2 w terminie wskazanym dla odpowiedniego Funduszu (dostępnej u Administratora i/lub w Systemie Elektronicznego Składania Zamówień), wniosek dotyczący zapisu będzie nieważny, a Spółka i/lub Zarządzający Inwestycjami zastrzega sobie prawo (lecz nie jest zobowiązana) odrzucenia lub anulowania odnośnego wniosku o zapis. W przypadku, gdy wniosek o zapis nie zostanie przyjęty, kwota zapisu wpłacona dotychczas przez Upoważnionego Uczestnika na rzecz danego Funduszu zostanie mu zwrócona (bez odsetek i po potrąceniu kosztów transakcji walutowych oraz innych poniesionych kosztów transakcyjnych).

Rozrachunek i rozliczenie

Tytuł i prawa Upoważnionych Uczestników dotyczące Tytułów Uczestnictwa w Funduszach zostaną określone przez system rozrachunkowy, za pomocą którego będą oni realizować rozliczenia i/lub rozrachunek posiadanych udziałów. Tytuły Uczestnictwa w Funduszach będą rozliczane za pośrednictwem odpowiednich Międzynarodowych Centralnych Depozytów Papierów Wartościowych, a Przedstawiciel Wspólnego Depozytariusza będzie występować w charakterze zarejestrowanego posiadacza wszystkich takich Tytułów Uczestnictwa. Więcej informacji znajduje się w części „Globalny rozrachunek i rozliczenie” poniżej.

HARMONOGRAM PIERWSZYCH TRANSAKCJI NA RYNKU PIERWOTNYM

Nazwa funduszu	Klasa początkowa tytułu uczestnictwa	Okres Pierwszej Oferty*	Cena Pierwszej Oferty	Rozpoczęcie transakcji (przewidywane)
iShares \$ Corp Bond ESG Paris-Aligned Climate UCITS ETF	Akumulacyjna USD Dystrybucyjna USD	Okres oferty początkowej rozpoczął się w dniu 25 maja 2022 r. o godz. 9:00 (czasu irlandzkiego) i został przedłużony do dnia 30 września 2026 r. do godziny 12:00 (czasu irlandzkiego).	5 USD	01 kwietnia 2026 r.

* Dyrektorzy mogą podjąć decyzję o skróceniu, wydłużeniu lub przesunięciu terminów obowiązywania okresu oferty początkowej.

HARMONOGRAM OBROTU NA RYNKU PIERWOTNYM

Nazwa funduszu	Moment Wyceny Funduszu w dniu DO*	Wniosek dot. transakcji – godzina graniczna w dniu DO (Transakcje pieniężne/rynkowe oraz, w stosownych przypadkach, transakcje niepieniężne FOP/OTC DVP) <small>(lub, w wyjątkowych okolicznościach, takich jak termin późniejszy zatwierdzony przez Zarządzającego wyłącznie według jego uznania)**</small> <small>Upoważnieni Uczestnicy powinni zapoznać się z Systemem Elektronicznego Składania Zleceń w celu uzyskania dalszych informacji.</small>
iShares \$ Asia Investment Grade Corp Bond UCITS ETF	23:00	11:00
iShares \$ Corp Bond Enhanced Active UCITS ETF	23:00	20:00
iShares \$ Corp Bond ESG Paris-Aligned Climate UCITS ETF	23:00	20:00
iShares \$ Development Bank Bonds UCITS ETF	23:00	20:00
iShares \$ High Yield Corp Bond Enhanced Active UCITS ETF	23:00	20:00
iShares \$ High Yield Corp Bond ESG Paris-Aligned Climate UCITS ETF	23:00	20:00
iShares \$ Intermediate Credit Bond UCITS ETF	23:00	20:00
iShares € Aggregate Bond ESG SRI UCITS ETF	23:00	16:00
iShares € Cash UCITS ETF	23:00	16:00
iShares € Corp Bond 1-5yr UCITS ETF	23:00	16:00
iShares € Corp Bond BBB-BB UCITS ETF	23:00	16:00
iShares € Corp Bond Enhanced Active UCITS ETF	23:00	16:00
iShares € Corp Bond ESG Paris-Aligned Climate UCITS ETF	23:00	16:00
iShares € Corp Bond ex-Financials 1-5yr ESG SRI UCITS ETF	23:00	16:00
iShares € Corp Bond ex-Financials UCITS ETF	23:00	16:00
iShares € Covered Bond UCITS ETF	23:00	16:00
iShares € Flexible Income Bond Active UCITS ETF	23:00	16:00
iShares € Govt Bond 0-1yr UCITS ETF	23:00	16:00
iShares € Govt Bond 10-15yr UCITS ETF	23:00	16:00
iShares € Govt Bond 5-7yr UCITS ETF	23:00	16:00
iShares € Govt Bond Climate UCITS ETF	23:00	16:00

Nazwa funduszu	Moment Wyceny Funduszu w dniu DO*	Wniosek dot. transakcji – godzina graniczna w dniu DO (Transakcje pieniężne/rynkowe oraz, w stosownych przypadkach, transakcje niepieniężne FOP/OTC DVP) (lub, w wyjątkowych okolicznościach, takich jak termin późniejszy zatwierdzony przez Zarządzającego wyłącznie według jego uznania)** Upoważnieni Uczestnicy powinni zapoznać się z Systemem Elektronicznego Składania Zleceń w celu uzyskania dalszych informacji.
iShares € High Yield Corp Bond Enhanced Active UCITS ETF	23:00	16:00
iShares € High Yield Corp Bond ESG Paris-Aligned Climate UCITS ETF	23:00	16:00
iShares £ Corp Bond ex-Financials UCITS ETF	23:00	16:00
iShares AI Adopters & Applications UCITS ETF	23:00	4:00***
iShares AI Infrastructure UCITS ETF	23:00	4:00***
iShares AI Innovation Active UCITS ETF	23:00	4:00***
iShares Asia ex Japan Equity Enhanced Active UCITS ETF	23:00	4:00***
iShares AT1 Bond Active UCITS ETF	23:00	20:00
iShares Blockchain Technology UCITS ETF	23:00	4:00***
iShares Broad \$ Corp Bond UCITS ETF	23:00	20:00
iShares Broad \$ High Yield Corp Bond UCITS ETF	23:00	20:00
iShares Broad € High Yield Corp Bond UCITS ETF	23:00	16:00
iShares Broad Global Govt Bond UCITS ETF	23:00	4:00***
iShares Conservative Portfolio UCITS ETF	23:00	14:00
iShares Core € Corp Bond UCITS ETF	23:00	16:00
iShares Core € Govt Bond UCITS ETF	23:00	16:00
iShares Core Global Aggregate Bond UCITS ETF	23:00	4:00***
iShares Core MSCI Europe UCITS ETF EUR (Acc)	23:00	15:30
iShares Core MSCI Japan IMI UCITS ETF	23:00	4:00***
iShares Core MSCI World UCITS ETF	23:00	4:00***
iShares Emerging Asia Local Govt Bond UCITS ETF	23:00	4:00***
iShares Emerging Markets Equity Enhanced Active UCITS ETF	23:00	4:00***

Nazwa funduszu	Moment Wyceny Funduszu w dniu DO*	Wniosek dot. transakcji – godzina graniczna w dniu DO (Transakcje pieniężne/rynkowe oraz, w stosownych przypadkach, transakcje niepieniężne FOP/OTC DVP) (lub, w wyjątkowych okolicznościach, takich jak termin późniejszy zatwierdzony przez Zarządzającego wyłącznie według jego uznania)** Upoważnieni Uczestnicy powinni zapoznać się z Systemem Elektronicznego Składania Zleceń w celu uzyskania dalszych informacji.
iShares Europe Equity Enhanced Active UCITS ETF	23:00	15:30
iShares Global Aggregate Bond ESG SRI UCITS ETF	23:00	4:00***
iShares Global Govt Bond UCITS ETF	23:00	4:00***
iShares Global Inflation Linked Govt Bond UCITS ETF	23:00	4:00***
iShares Global Real Estate Environmental Tilt UCITS ETF	23:00	4:00***
iShares Growth Portfolio UCITS ETF	23:00	14:00
iShares J.P. Morgan € EM Bond UCITS ETF	23:00	16:30
iShares J.P. Morgan EM Local Govt Bond UCITS ETF	23:00	4:00***
iShares Moderate Portfolio UCITS ETF	23:00	14:00
iShares MSCI Australia UCITS ETF	23:00	4:00***
iShares MSCI EM Small Cap UCITS ETF	23:00	4:00***
iShares MSCI EM UCITS ETF USD (Acc)	23:00	4:00***
iShares MSCI Europe Small Cap UCITS ETF	23:00	15:30
iShares MSCI Japan Small Cap UCITS ETF	23:00	4:00***
iShares MSCI Pacific ex-Japan CTB Enhanced ESG UCITS ETF	23:00	4:00***
iShares MSCI Pacific ex-Japan UCITS ETF	23:00	4:00***
iShares MSCI Saudi Arabia Capped UCITS ETF	23:00	12:00
iShares MSCI South Africa UCITS ETF	23:00	14:30
iShares MSCI Target UK Real Estate UCITS ETF	23:00	15:30
iShares MSCI World ex-USA UCITS ETF	23:00	4:00***
iShares MSCI World Paris-Aligned Climate UCITS ETF	23:00	4:00***
iShares MSCI World Sector & Country Neutral Equal Weight UCITS ETF	23:00	4:00***

Nazwa funduszu	Moment Wyceny Funduszu w dniu DO*	Wniosek dot. transakcji – godzina graniczna w dniu DO (Transakcje pieniężne/rynkowe oraz, w stosownych przypadkach, transakcje niepieniężne FOP/OTC DVP) (lub, w wyjątkowych okolicznościach, takich jak termin późniejszy zatwierdzony przez Zarządzającego wyłącznie według jego uznania)** Upoważnieni Uczestnicy powinni zapoznać się z Systemem Elektronicznego Składania Zleceń w celu uzyskania dalszych informacji.
iShares MSCI World Small Cap CTB Enhanced ESG UCITS ETF	23:00	4:00***
iShares MSCI World Small Cap UCITS ETF	23:00	4:00***
iShares S&P 500 Equal Weight UCITS ETF	23:00	20:00
iShares S&P 500 Scored and Screened UCITS ETF	23:00	20:00
iShares S&P SmallCap 600 UCITS ETF	23:00	20:00
iShares U.S. Equity High Income Active UCITS ETF	23:00	20:00
iShares UK Gilts 0-5yr UCTS ETF	23:00	16:00
iShares US Equity Enhanced Active UCITS ETF	23:00	20:00
iShares World Equity Enhanced Active UCITS ETF	23:00	4:00***
iShares World Equity Factor Rotation Active UCITS ETF	23:00	4:00***
iShares World Equity High Income Active UCITS ETF	23:00	4:00***

Niniejszy Harmonogram Obrotu na Rynku Pierwotnym ma zastosowanie do Upoważnionych Uczestników, którzy mogą dokonywać zapisów i umorzeń Tytułów Uczestnictwa w Spółce na Rynku Pierwotnym. Upoważnieni Uczestnicy powinni również zapoznać się z warunkami Systemu elektronicznego wprowadzania zamówień.

„DR” oznacza Dzień Roboczy, a „DO” oznacza Dzień Operacji. Każdy wniosek otrzymany po godzinie granicznej w Dniu Operacji będzie traktowany jako wniosek do realizacji w kolejnym Dniu Operacji.

* Moment Wyceny Funduszu dla danego wniosku to Moment Wyceny Funduszu w Dniu Operacji, w odniesieniu do którego wniosek ten uznaje się za otrzymany.

** Wnioski dotyczące transakcji otrzymane po godzinie granicznej dla Funduszu mogą być przyjmowane w wyjątkowych okolicznościach według uznania Zarządzającego, w każdym przypadku pod warunkiem otrzymania wniosku przed Momentem Wyceny Funduszu w odpowiednim Dniu Operacji, w odniesieniu do którego wniosek uznaje się za otrzymany. Wnioski otrzymane po Momencie Wyceny danego Funduszu uznaje się za wnioski otrzymane w kolejnym Dniu Operacji.

*** Godzina graniczna dla tego Funduszu została wyznaczona z uwzględnieniem faktu, że część lub całość aktywów bazowych Funduszu jest przedmiotem obrotu w strefach czasowych wcześniejszych niż europejska strefa czasowa.

Zlecenia zapisu i umorzenia są zwykle przyjmowane w wielokrotnościach minimalnej liczby Tytułów Uczestnictwa określonej według uznania Zarządzającego lub Zarządzającego Inwestycjami. Upoważnieni Uczestnicy powinni skorzystać z Systemu Elektronicznego Składania Zleceń w celu uzyskania szczegółowych informacji na temat minimalnej wartości zapisów i umorzeń Uruchomionych Klas Tytułów Uczestnictwa.

Zarządzający lub Zarządzający Inwestycjami może według własnego uznania wskazać godziny wcześniejsze lub późniejsze z zastrzeżeniem uprzedniego powiadomienia Upoważnionych Uczestników.

W Dniu Operacji poprzedzającym dzień 25 grudnia i 1 stycznia wnioski dotyczące zapisów lub umorzeń muszą zostać otrzymane przed godziną graniczną lub godz. 12:00, zależnie od tego, która z nich jest wcześniejsza.

UWAGA: W NINIEJSZYM HARMONOGRAMIE OBROTU WSZYSTKIE ODNIESIENIA CZASOWE ODNOSZĄ SIĘ DO CZASU UNIWERSALNEGO (GMT) LUB BRYTYJSKIEGO CZASU LETNIEGO (BST), JEŚLI MA ON ZASTOSOWANIE – A NIE DO CZASU ŚRODKOWOEUROPEJSKIEGO (CET).

Brak spełnienia obowiązku

W przypadku gdy (i) w odniesieniu do transakcji niepieniężnej skutkującej utworzeniem nowych jednostek, Upoważniony Uczestnik nie dopełni obowiązku zapewnienia wymaganych Inwestycji i Składnika Pieniężnego lub (ii) w odniesieniu do utworzenia środków pieniężnych Upoważniony Uczestnik nie zapewni wymaganych środków pieniężnych, lub (iii) w odniesieniu do zleconej transakcji w formie pieniężnej skutkującej utworzeniem, Upoważniony Uczestnik nie zapewni wymaganych środków pieniężnych lub wyznaczony przez niego broker nie dostarczy Inwestycji stanowiących aktywa bazowe, Spółka i/lub Zarządzający Inwestycjami zastrzegają sobie prawo (lecz nie są zobowiązani) do anulowania odnośnego wniosku dotyczącego zapisu w ustalonych terminach rozliczenia dla Funduszy bieżących (informacje dotyczące terminów rozliczenia są dostępne w Systemie Elektronicznego Składania Zleceń). Upoważniony Uczestnik wypłaci Spółce odszkodowanie z tytułu wszelkich strat poniesionych przez Spółkę na skutek niedopełnienia przez Upoważnionego Uczestnika obowiązku lub opóźnienia dostarczenia wymaganych Inwestycji i Składnika Środka Pieniężnego lub środków pieniężnych oraz, w odniesieniu do transakcji w formie pieniężnej realizowanej za pośrednictwem wskazanego brokera skutkujących utworzeniem, z tytułu wszelkich strat poniesionych przez Spółkę w wyniku niedostarczenia przez wyznaczonego brokera wymaganych Inwestycji stanowiących aktywa bazowe w ustalonych terminach rozliczenia, w tym (między innymi) wszelkich ekspozycji rynkowych, kosztów odsetek i innych kosztów poniesionych przez Fundusz. W takim przypadku Spółka zastrzega sobie prawo do anulowania tymczasowego przydziału odpowiednich Tytułów Uczestnictwa.

W przypadku uznania, iż leży to w najlepszym interesie Funduszu, Dyrektorzy mają prawo, według własnego uznania, zdecydować, że zapis i tymczasowy przydział Tytułów Uczestnictwa nie zostaną anulowane, w przypadku gdy Upoważniony Uczestnik nie dostarczył wymaganych Inwestycji i Składnika środków pieniężnych lub środków pieniężnych i/lub – w odniesieniu do zapisów w formie pieniężnej realizowanych za pośrednictwem wskazanego brokera – wyznaczony broker nie dostarczył wymaganych Inwestycji stanowiących aktywa bazowe w określonych terminach rozliczenia. Spółka może tymczasowo zaciągnąć pożyczkę w wysokości równej kwocie zapisu i zainwestować pożyczone kwoty zgodnie z celem inwestycyjnym oraz zasadami odpowiedniego Funduszu. Po otrzymaniu wymaganych Inwestycji i Składnika Pieniężnego lub środków pieniężnych, Spółka wykorzysta je na spłatę pożyczek. Spółka zastrzega sobie prawo do obciążenia odpowiedniego Upoważnionego Uczestnika wszelkimi kosztami odsetek i pozostałymi kosztami poniesionymi przez Spółkę na skutek zaciągnięcia pożyczki. W przypadku gdy wyznaczony broker w ramach zapisu w formie pieniężnej nie dopełni obowiązku dostarczenia lub z opóźnieniem dostarczy wymagane papiery wartościowe stanowiące aktywa bazowe, Spółka i jej Zarządzający Inwestycjami uprawnieni są do zawarcia transakcji z innym brokerem oraz do obciążenia odpowiedniego Upoważnionego Uczestnika wszelkimi kosztami odsetek i pozostałymi kosztami poniesionymi przez Spółkę w związku z nieudanymi i nowymi transakcjami. Jeżeli Upoważniony Uczestnik nie dokona zwrotu tych kosztów na rzecz Spółki, Spółka i/lub Zarządzający Inwestycjami ma prawo do sprzedaży całości lub części Tytułów Uczestnictwa posiadanych przez składającego zapis w Funduszu lub jakimkolwiek innym Funduszu Spółki w celu pokrycia takich kosztów.

Wniosek dotyczący umorzenia złożony przez Upoważnionego Uczestnika będzie ważny tylko wtedy, gdy Upoważniony Uczestnik spełni swoje zobowiązanie w zakresie rozliczenia dotyczące dostarczenia Administratorowi, do odpowiedniego dnia rozliczenia, wymaganej liczby Tytułów Uczestnictwa w danym Funduszu w celu rozliczenia w odpowiednim Międzynarodowym Centralnym Depozycie Papierów Wartościowych. W przypadku gdy Upoważniony Uczestnik nie dostarczy wymaganych Tytułów Uczestnictwa odpowiedniego Funduszu w związku z umorzeniem w odpowiednim terminie rozliczenia Bieżących Funduszy (informacje dotyczące terminów rozliczenia są dostępne w Systemie Elektronicznego Składania Zleceń), Spółka i/lub Zarządzający Inwestycjami zastrzegają sobie prawo (lecz nie jest zobowiązana) do uznania tego faktu za brak dopełnienia obowiązku przez Upoważnionego Uczestnika oraz do anulowania odpowiedniego zlecenia umorzenia, zaś Upoważniony Uczestnik wypłaci Spółce odszkodowanie z tytułu wszelkich strat poniesionych przez Spółkę na skutek niedopełnienia przez Upoważnionego Uczestnika obowiązku terminowego dostarczenia wymaganych Tytułów Uczestnictwa, w tym (między innymi) ekspozycji rynkowych i kosztów poniesionych przez Fundusz.

W przypadku gdy Upoważniony Uczestnik jest zobowiązany do dokonania na rzecz Funduszu zwrotu Ceł i Opłat (np. z tytułu jakichkolwiek niedoborów kwot wypłaconych Funduszowi w związku z zapisem lub wszelkich nadwyżek wpływów z tytułu umorzenia otrzymanych z Funduszu w związku z umorzeniem), Spółka zastrzega sobie prawo do obciążenia odpowiedniego Upoważnionego Uczestnika kosztami wszelkich odsetek lub pozostałymi kosztami poniesionymi przez Spółkę na skutek niedokonania przez Upoważnionego Uczestnika zwrotu środków finansowych w odpowiednim terminie po otrzymaniu powiadomienia dotyczącego obowiązku zwrotu należnej kwoty.

PROCEDURA ZAWIERANIA TRANSAKCY NA RYNKU WTÓRNYM

Tytuły Uczestnictwa mogą być nabywane lub sprzedawane na Rynku Wtórny przez wszystkich inwestorów za pośrednictwem odpowiedniej uznanej giełdy papierów wartościowych, na której Tytuły Uczestnictwa są dopuszczone do obrotu lub są przedmiotem obrotu na rynku pozagiełdowym.

Oczekuje się, że Tytuły Uczestnictwa w Funduszach będą notowane na jednej lub kilku uznanych giełdach papierów wartościowych. Celem notowania Tytułów Uczestnictwa na uznanej giełdzie papierów wartościowych jest umożliwienie inwestorom nabywania i sprzedaży Tytułów Uczestnictwa na Rynku Wtórny, standardowo za pośrednictwem brokera/maklera, w dowolnej ilości wyższej niż co najmniej jeden Tytuł Uczestnictwa. Zgodnie z wymogami odpowiedniej uznanej giełdy papierów wartościowych, animatorzy rynku (którzy mogą, lecz nie muszą być Upoważnionymi Uczestnikami) powinni zapewnić płynność oraz ceny kupna i sprzedaży w celu ułatwienia obrotu Tytułami Uczestnictwa na Rynku Wtórny.

Inwestorzy zamierzający nabyć albo sprzedać Tytuły Uczestnictwa Funduszu na Rynku Wtórny muszą składać zlecenia za pośrednictwem swoich brokerów. Zlecenia zakupu Tytułów Uczestnictwa na Rynku Wtórny za pośrednictwem uznanych giełd lub w obrocie na rynku pozagiełdowym mogą wiązać się z opłatami maklerskimi i/lub innymi kosztami, które nie są naliczane przez Spółkę i które pozostają poza kontrolą Spółki i Zarządzającego. Informacje dotyczące takich opłat są publicznie udostępniane przez uznane giełdy papierów wartościowych, na których notowane są Tytuły Uczestnictwa lub można je uzyskać od maklerów giełdowych.

Inwestorzy mogą umorzyć swoje Tytuły Uczestnictwa za pośrednictwem Upoważnionego Uczestnika poprzez sprzedaż swoich Tytułów Uczestnictwa Upoważnionemu Uczestnikowi (bezpośrednio albo poprzez brokera).

Cena Tytułów Uczestnictwa będących przedmiotem obrotu na Rynku Wtórny będzie określana przez rynek i panujące warunki ekonomiczne, które mogą mieć wpływ na wartość aktywów bazowych. Cena rynkowa Tytułów Uczestnictwa notowanych na giełdzie lub będących przedmiotem obrotu na giełdzie może nie odzwierciedlać Wartości Aktywów Netto na jeden Tytuł Uczestnictwa Funduszu.

Harmonogram obrotu na Rynku Wtórny zależy od zasad obowiązujących na giełdzie, na której Tytuły Uczestnictwa są przedmiotem obrotu lub warunków obrotu pozagiełdowego. Aby uzyskać szczegółowe informacje na temat odpowiedniego harmonogramu obrotu należy skontaktować się z profesjonalnym doradcą lub brokerem.

Umorzenia na rynku wtórnym

Ze względu na fakt, że Fundusz jest funduszem typu ETF UCITS, Tytuły Uczestnictwa Funduszu nabyte na Rynku Wtórny zasadniczo nie mogą być przedmiotem odsprzedaży na rzecz Funduszu bezpośrednio przez inwestorów niebędących Upoważnionymi Uczestnikami. Inwestorzy, którzy nie są Upoważnionymi Uczestnikami, muszą nabywać i sprzedawać Tytuły Uczestnictwa na Rynku Wtórny za pośrednictwem pośredników (np. maklera papierów wartościowych) i mogą ponosić w związku z tym opłaty oraz dodatkowe koszty podatkowe. Ponadto, ponieważ cena rynkowa, po której Tytuły Uczestnictwa są sprzedawane na Rynku Wtórny, może różnić się od Wartości Aktywów Netto na Tytuł Uczestnictwa, przy zakupie Tytułów Uczestnictwa inwestorzy mogą płacić cenę wyższą niż bieżąca Wartość Aktywów Netto na Tytuł Uczestnictwa, a przy ich sprzedaży mogą uzyskać cenę niższą niż bieżąca Wartość Aktywów Netto na jeden Tytuł Uczestnictwa.

Inwestor (niebędący Upoważnionym Uczestnikiem) ma prawo, pod warunkiem zachowania zgodności z odpowiednimi przepisami prawa i regulacjami, zażądać od Zarządzającego odkupu posiadanych przez niego Tytułów Uczestnictwa w Funduszu w sytuacji, gdy Zarządzający ustalił według własnego uznania, że Wartość Aktywów Netto na jeden Tytuł Uczestnictwa Funduszu różni się znacząco od wartości Tytułu Uczestnictwa będącego przedmiotem obrotu na Rynku Wtórny, na przykład żaden z Upoważnionych uczestników nie prowadzi ani nie zamierza zawierać transakcji w takim charakterze w odniesieniu do danego Funduszu („Zakłócenie na Rynku Wtórny”).

Jeżeli zdaniem Zarządzającego wystąpi Zakłócenie na Rynku Wtórny, Zarządzający sporządzi „Powiadomienie o odkupie tytułów uczestnictwa posiadanych przez inwestorów niebędących Upoważnionymi Uczestnikami” oraz ogłoszenie giełdowe zawierające warunki akceptacji, minimalną kwotę umorzenia oraz dane kontaktowe na potrzeby odkupu Tytułów Uczestnictwa.

Odkup Tytułów Uczestnictwa będzie podlegać postanowieniom Statutu, w tym między innymi postanowieniom dotyczącym tymczasowego zawieszenia wyceny Tytułów Uczestnictwa oraz procedur stosowanych w przypadku, gdy wnioski dotyczące umorzenia stanowią 10% lub więcej Wartości Aktywów Netto Funduszu w danym Dniu Operacji. Zgoda Zarządzającego na odkup jakichkolwiek Tytułów Uczestnictwa jest uzależniona od tego, czy Tytuły Uczestnictwa zostaną przekazane na rachunek agenta transferowego w odpowiednim Międzynarodowym Centralnym Depozycie Papierów Wartościowych (lub agenta transferowego w odpowiednim Centralnym Depozycie Papierów Wartościowych, w zależności od modelu rozliczeń dla odpowiednich Tytułów Uczestnictwa) oraz odpowiednich potwierdzeń przedstawionych przez Wspólnego Depozytariusza. Wniosek dotyczący umorzenia zostanie zaakceptowany wyłącznie po dostarczeniu Tytułów Uczestnictwa.

Tytuły Uczestnictwa odkupione od inwestora niebędącego Upoważnionym Uczestnikiem, zostaną odkupione za gotówkę, z wyjątkiem sytuacji, gdy wniosek dotyczący odkupu odnosi się do Tytułów Uczestnictwa stanowiących 5% lub więcej Wartości Aktywów Netto Funduszu. W takim przypadku Dyrektorzy mogą, według własnego uznania, dokonać odkupu Tytułów Uczestnictwa w formie niepieniężnej. W takich okolicznościach, na żądanie inwestora, Dyrektorzy przeprowadzą sprzedaż Inwestycji w imieniu inwestora. (Inwestor może zostać obciążony kosztami

sprzedaży). Warunkiem wypłaty jest uprzednie dopełnienie przez inwestora wszelkich wymaganych czynności identyfikacyjnych oraz pozytywny wynik kontroli w zakresie przeciwdziałania praniu brudnych pieniędzy. Umorzenia w formie niepieniężnej mogą być dostępne, na wniosek inwestora, wyłącznie według uznania Zarządzającego.

Zlecenia dotyczące umorzenia będą przetwarzane w Dniu Operacji, w którym Tytuły Uczestnictwa wpłyną na rachunek agenta transferowego do godziny granicznej, po pomniejszeniu o ewentualnie mające zastosowanie Cła i Opłaty oraz o pozostałe uzasadnione koszty administracyjne, pod warunkiem że otrzymano również wypełniony wniosek dotyczący odkupu.

Zarządzający może według własnego uznania stwierdzić, że Zakłócenie Rynku Wtórnego ma charakter długoterminowy i nie może zostać naprawione. W takim przypadku Zarządzający może podjąć działania w celu przymusowego umorzenia, a następnie rozwiązać Fundusz.

Każdy inwestor składający wniosek dotyczących odkupu posiadanych przez niego Tytułów Uczestnictwa w przypadku Zakłócenia na Rynku Wtórnym może być zobowiązany do płatności odpowiednich podatków, w tym podatków od zysków kapitałowych lub podatków od czynności prawnych. W związku z tym zaleca się, aby przed złożeniem takiego wniosku inwestor zasięgnął profesjonalnej porady podatkowej w związku z konsekwencjami odkupu na mocy przepisów prawa jurysdykcji, w której może podlegać obowiązkowi płatności podatków.

OGÓLNE INFORMACJE NA TEMAT TRANSAKЦИИ W SPÓŁCE

(a) Pierwsza Oferta Tytułów Uczestnictwa – Struktura Rozliczeń i Rozrachunków

Tytuły Uczestnictwa w Funduszach wymienionych w powyższym Harmonogramie pierwszych transakcji na Rynku Pierwotnym początkowo będą oferowane w okresie oferty początkowej (który może zostać skrócony, przedłużony, zmieniony na termin wcześniejszy lub późniejszy przez Dyrektorów) i po cenie za Tytuł Uczestnictwa określonej w tym harmonogramie lub, jeśli podana została przybliżona cena, po cenie za Tytuł Uczestnictwa równej mnożnikowi odpowiedniego Wskaźnika Referencyjnego, który jest obliczany na koniec dnia na odpowiednich rynkach bazowych. Rzeczywista cena początkowa za Tytuł Uczestnictwa może różnić się od tej szacunkowej ceny w zależności od zmian wartości odpowiedniego Wskaźnika Referencyjnego między datą sporządzenia niniejszego Prospektu a datą zamknięcia pierwszej oferty. Szczegóły dotyczące rzeczywistej ceny początkowej za Tytuł Uczestnictwa będą dostępne u Administratora i Zarządzającego Inwestycjami.

Aby umożliwić zawarcie transakcji po cenie pierwszej oferty, Formularze Otwarcia Rachunku dla osób składających zapisy po raz pierwszy oraz wnioski o realizację transakcji muszą wpłynąć w okresie obowiązywania pierwszej oferty. W tym samym terminie należy również dokonać uzgodnień dotyczących rozliczenia przelewu Inwestycji i płatności pieniężnych w terminach rozliczeń dostępnych w Systemie Elektronicznego Składania Zleceń (które mogą wynosić od jednego do czterech Dni Roboczych).

W celu uzyskania szczegółowych informacji na temat przewidywanego terminu rozpoczęcia obrotu Tytułami Uczestnictwa w Funduszach wymienionych w harmonogramie należy zapoznać się z Harmonogramem Pierwszych Transakcji na Rynku Pierwotnym. Tytuły Uczestnictwa zostaną dopuszczone do obrotu w momencie emisji.

Tytuły Uczestnictwa Bieżących Klas Tytułów Uczestnictwa Funduszy, które nie zostały wymienione w powyższym Harmonogramie Pierwszych Transakcji na Rynku Pierwotnym, a które nie stanowią Uruchomionych Klas Tytułów Uczestnictwa na dzień publikacji niniejszego Prospektu (zob. strony 23–29), będą początkowo oferowane w okresie od godz. 9:00 (czasu irlandzkiego) 01 kwietnia 2026 r., do godz. 12.00 (czasu irlandzkiego) 30 września 2026 r. (który może zostać skrócony, przedłużony, zmieniony na termin wcześniejszy lub późniejszy przez Dyrektorów) oraz po ustalonej cenie za Tytuł Uczestnictwa wynoszącą 5 jednostek odpowiedniej waluty (np. 5 USD) lub inną kwotę określoną przez Zarządzającego Inwestycjami w odpowiednim czasie i przekazaną do wiadomości inwestorów przed rozpoczęciem inwestycji.

Tytuły Uczestnictwa Funduszy obejmujących Bieżące Klasy Tytułów Uczestnictwa są zwykle wymienione w Oficjalnym Wykazie UKLA. Uruchomione Klasy Tytułów Uczestnictwa mogą być wymienione w Oficjalnym Wykazie UKLA lub innej giełdy papierów wartościowych (szczegółowe informacje są dostępne pod adresem www.ishares.com).

Tytuły Uczestnictwa będą wyemitowane po cenie, która może zostać pokryta w formie środków pieniężnych lub, w razie możliwości, w formie niepieniężnej, wraz z wszelkimi obowiązującymi Clami i Opłatami. Plik Przedstawiający Strukturę Portfela (w stosownych przypadkach) można uzyskać od Administratora.

(b) Tytuł własności do Tytułów Uczestnictwa

Podobnie jak pozostałe irlandzkie spółki akcyjne, Spółka jest zobowiązana do prowadzenia rejestru Posiadaczy Tytułów Uczestnictwa. Tytuły Uczestnictwa będą przechowywane przez Przedstawiciela Wspólnego Depozytariusza (jako zarejestrowanego posiadacza) w formie imiennej. Posiadaczem Tytułów Uczestnictwa może być wyłącznie osoba figurująca w rejestrze Posiadaczy Tytułów Uczestnictwa (tj. Przedstawiciel Wspólnego Depozytariusza). Ułamkowe Tytuły Uczestnictwa nie będą emitowane. Jakikolwiek tymczasowe dokumenty dotyczące tytułu własności lub certyfikaty Tytułów Uczestnictwa nie będą wydawane (z wyjątkiem przypadków opisanych poniżej). Administrator prześle potwierdzenie transakcji Upoważnionym Uczestnikom.

Tytuły Uczestnictwa w Funduszach mogą być emitowane w formie zdematerializowanej (tj. nieposiadające formy dokumentu) lub przekształcane w Tytuły Uczestnictwa w formie zdematerializowanej. W takich przypadkach odpowiednie Fundusze będą wnioskować o dopuszczenie do rozrachunku i rozliczenia za pośrednictwem odpowiedniego Uznanego Systemu Rozliczania Transakcji. Z uwagi na fakt, że Spółka jest spółką irlandzką, funkcjonowanie Uznanego Systemu Rozliczeniowego w odniesieniu do wszelkich zdematerializowanych Tytułów Uczestnictwa podlega przepisom ustawy o spółkach z 1990 r. (papiery wartościowe nieposiadające formy dokumentu) przepisy z 1996 r.

(c) Globalne Rozrachunki i Rozliczenia

Dyrektorzy podjęli decyzję, że Tytuły Uczestnictwa w Funduszach nie będą obecnie emitowane w formie zdematerializowanej (lub nieposiadające formy dokumentu) oraz że nie będą wydawane jakiegokolwiek tymczasowe dokumenty dotyczące tytułu własności lub certyfikatów Tytułów Uczestnictwa inne niż Zbiorowy Odcinek Udziałowy wymagany na potrzeby Międzynarodowych Centralnych Depozytów Papierów Wartościowych (będących Uznaniem Systemami Rozliczania Transakcji, za pomocą których rozliczane będą Tytuły Uczestnictwa Funduszy). Fundusze złożyły wnioski o dopuszczenie do rozrachunku i rozliczenia za pośrednictwem właściwego Międzynarodowego Centralnego Depozytu Papierów Wartościowych. Obecnie rolę Międzynarodowych Centralnych Depozytów Papierów Wartościowych dla Funduszy pełnią Euroclear i Clearstream, a odpowiedni Międzynarodowy Centralny Depozyt Papierów Wartościowych dla inwestora uzależniony jest od rynku, na którym Tytuły Uczestnictwa są przedmiotem obrotu. Wszystkie Tytuły Uczestnictwa w Funduszach są ostatecznie rozliczane w Międzynarodowym Centralnym Depozycie Papierów Wartościowych, przy czym udziały mogą być utrzymywane za pośrednictwem Centralnych

Depozytów Papierów Wartościowych. Zbiorowy Odcinek Udziałowy w odniesieniu do każdego z Funduszy lub, w stosownych przypadkach, każdej z klas Tytułów Uczestnictwa, zostanie złożony u Wspólnego Depozytariusza (będącego podmiotem wyznaczonym przez Międzynarodowe Centralne Depozyty Papierów Wartościowych w celu utrzymywania Zbiorowego Odcinka Udziałowego) i zarejestrowany na Przedstawiciela Wspólnego Depozytariusza (będącego zarejestrowanym posiadaczem Tytułów Uczestnictwa Funduszy, wskazanym przez Wspólnego Depozytariusza) w imieniu Euroclear i Clearstream oraz zaakceptowany do celów rozliczeń za pośrednictwem Euroclear i Clearstream. Udziały w Tytułach Uczestnictwa reprezentowane przez Zbiorowe Odcinki Udziałowe będą zbywalne zgodnie z obowiązującymi przepisami prawa oraz wszelkimi zasadami i procedurami obowiązującymi w Międzynarodowych Centralnych Depozytach Papierów Wartościowych. Tytuł prawny do Tytułów Uczestnictwa posiada Przedstawiciel Wspólnego Depozytariusza.

Nabywca udziałów w Tytułach Uczestnictwa w Funduszach nie będzie zarejestrowanym Posiadaczem Tytułów Uczestnictwa w Spółce, lecz będzie posiadać pośredni udział właściciela faktycznego w takich Tytułach Uczestnictwa, zaś prawa takich inwestorów, jeżeli są oni Uczestnikami, są regulowane zgodnie z umową zawartą z właściwym Międzynarodowym Centralnym Depozytem Papierów Wartościowych lub, jeżeli nie są oni Uczestnikami, zgodnie z porozumieniem z ich odpowiednim przedstawicielem, brokerem lub Centralnym Depozytem Papierów Wartościowych (zależnie od przypadku), który może być Uczestnikiem lub posiada zawarte porozumienie z Uczestnikiem. Wszelkie odniesienia do działań podejmowanych przez posiadaczy Zbiorowego Odcinka Udziałowego będą odnosić się do działań podejmowanych przez Przedstawiciela Wspólnego Depozytariusza jako zarejestrowanego Posiadacza Tytułów Uczestnictwa zgodnie z instrukcjami właściwego Międzynarodowego Centralnego Depozytu Papierów Wartościowych po otrzymaniu instrukcji od jego Uczestników. Wszelkie odniesienia w niniejszym dokumencie do dystrybucji, powiadomień, sprawozdań i oświadczeń takiego Posiadacza Tytułów Uczestnictwa są przekazywane Uczestnikom zgodnie z odpowiednimi procedurami Międzynarodowego Centralnego Depozytu Papierów Wartościowych.

Międzynarodowe Centralne Depozyty Papierów Wartościowych

Wszystkie Tytuły Uczestnictwa emitowane przez każdy z Funduszy lub, w stosownych przypadkach, każda Klasa Tytułów Uczestnictwa reprezentowana jest przez Zbiorowy Odcinek Udziałowy. Zbiorowy Odcinek Udziałowy jest przechowywany przez Pełnomocnika Wspólnego Depozytariusza i zarejestrowany w imieniu Przedstawiciela Wspólnego Depozytariusza na rzecz Międzynarodowego Centralnego Depozytu Papierów Wartościowych.

Takie Tytuły Uczestnictwa są zbywalne wyłącznie zgodnie z zasadami i procedurami obowiązującymi w danym czasie we właściwym Międzynarodowym Centralnym Depozycie Papierów Wartościowych. W celu pozyskania dokumentów potwierdzających wartość posiadanych Tytułów Uczestnictwa każdy Uczestnik ma obowiązek zwracać się wyłącznie do swojego Międzynarodowego Centralnego Depozytu Papierów Wartościowych.

Wszelkie certyfikaty lub inne dokumenty wydane przez odpowiedni Międzynarodowy Centralny Depozyt Papierów Wartościowych dotyczące wartości Tytułów Uczestnictwa zapisanych na rachunku jakiegokolwiek osoby mają charakter ostateczny i wiążący jako dokładnie odzwierciedlające takie zapisy. Każdy Uczestnik musi zwracać się wyłącznie do swojego Międzynarodowego Centralnego Depozytu Papierów Wartościowych w sprawie udziału tego Uczestnika w każdej płatności lub dystrybucji dokonywanej przez Spółkę na rzecz lub zgodnie z instrukcjami Przedstawiciela Wspólnego Depozytariusza oraz w odniesieniu do wszelkich innych praw wynikających ze Zbiorowego Odcinka Udziałowego. Zakres oraz sposób wykonywania przez Uczestników wszelkich praw wynikających ze Zbiorowego Odcinka Udziałowego zostaną określone zgodnie z odpowiednimi zasadami i procedurami obowiązującymi we właściwym Międzynarodowym Centralnym Depozycie Papierów Wartościowych. Uczestnicy nie mogą występować z roszczeniami bezpośrednio wobec Spółki, Agenta Płatności ani jakiegokolwiek innej osoby (innej niż ich Międzynarodowy Centralny Depozyt Papierów Wartościowych,) w odniesieniu do płatności lub dystrybucji należnych na podstawie Zbiorowego Odcinka Udziałowego, dokonywanych przez Spółkę na rzecz lub na polecenie Przedstawiciela Wspólnego Depozytariusza, a Spółka zostaje niniejszym zwolniona z obowiązków w tym zakresie.

Międzynarodowy Centralny Depozyt Papierów Wartościowych nie może wnosić roszczeń bezpośrednio wobec Spółki, Agenta Płatności ani jakiegokolwiek innej osoby (innej niż Wspólny Depozytariusz). Spółka lub jej należycie upoważniony przedstawiciel może w dowolnym terminie żądać od inwestorów przedłożenia informacji dotyczących: a) charakteru, w jakim posiadają udziały w Tytułach Uczestnictwa Funduszy; b) tożsamości każdej innej osoby lub osób, które w danym czasie lub uprzednio wyrażały zainteresowanie takimi Tytułami Uczestnictwa; c) charakteru takiego zainteresowania oraz d) wszelkich innych kwestii, których ujawnienie jest wymagane w celu umożliwienia Spółce lub Zarządzającemu przestrzegania obowiązujących przepisów prawa lub dokumentów założycielskich Spółki.

Spółka lub jej należycie upoważniony przedstawiciel może w dowolnym terminie żądać od odpowiedniego Międzynarodowego Centralnego Depozytu Papierów Wartościowych przedłożenia Spółce określonych informacji dotyczących Uczestników posiadających Tytuły Uczestnictwa w każdym Funduszu, w tym między innymi: ISIN, nazwa Uczestnika Międzynarodowych Centralnych Depozytów Papierów Wartościowych, typ Uczestnika Międzynarodowych Centralnych Depozytów Papierów Wartościowych – np. fundusz/bank/osoba fizyczna, miejsce siedziby/zamieszkania Uczestników Międzynarodowych Centralnych Depozytów Papierów Wartościowych, liczba funduszy ETF i pakietów papierów wartościowych Uczestnika w ramach Euroclear i Clearstream, zależnie od przypadku, w tym informacja, które Fundusze i rodzaje Tytułów Uczestnictwa znajdują się w posiadaniu Uczestnika, liczba Tytułów Uczestnictwa posiadanych przez każdego Uczestnika oraz szczegółowe informacje na temat instrukcji dotyczących głosowania udzielanych przez każdego Uczestnika. Uczestnicy Euroclear i Clearstream, którzy są Posiadaczami Tytułów Uczestnictwa lub pośrednikami występującymi w imieniu takich Posiadaczy, wyrażają zgodę na ujawnianie takich informacji Spółce lub jej należycie upoważnionemu przedstawicielowi przez Euroclear i Clearstream, zgodnie z odpowiednimi zasadami i procedurami Euroclear i Clearstream. Podobnie, Spółka

lub jej należycie upoważniony przedstawiciel może w dowolnym terminie zażądać od jakiegokolwiek Centralnego Depozytu Papierów Wartościowych przedłożenia Spółce szczegółowych informacji dotyczących Tytułów Uczestnictwa w każdym Funduszu lub udziałów w Tytułach uczestnictwa w każdym Funduszu, które znajdują się w każdym Centralnym Depozycie Papierów Wartościowych, a także informacji dotyczących posiadaczy takich Tytułów Uczestnictwa lub udziałów w Tytułach uczestnictwa, w tym między innymi typów posiadaczy, miejsca siedziby/zamieszkania, liczby i rodzajów posiadanych pakietów oraz informacji dotyczących instrukcji w zakresie głosowania udzielonych przez każdego posiadacza. Posiadacze Tytułów Uczestnictwa i udziałów w Tytułach uczestnictwa w Centralnym Depozycie Papierów Wartościowych lub pośrednicy występujący w imieniu takich posiadaczy wyrażają zgodę na ujawnianie takich informacji Spółce lub jej należycie upoważnionemu przedstawicielowi przez Centralny Depozyt Papierów Wartościowych (w tym Euroclear UK & Ireland (system CREST), SIX SIS Ltd i Monte Titoli), zgodnie z zasadami i procedurami odpowiedniego Centralnego Depozytu Papierów Wartościowych.

Inwestorzy mogą być zobowiązani do niezwłocznego dostarczenia wszelkich informacji wymaganych i żądanych przez Spółkę lub jej należycie upoważnionego przedstawiciela oraz wyrażają zgodę na podawanie Spółce lub jej należycie upoważnionemu przedstawicielowi, przez odpowiedni Międzynarodowy Centralny Depozyt Papierów Wartościowych tożsamości takiego Uczestnika lub inwestora.

Spółka będzie przekazywać powiadomienia o walnych zgromadzeniach i powiązaną dokumentację zarejestrowanemu posiadaczowi Zbiorowego Odcinka Udziałowego, Przedstawicielowi Wspólnego Depozytariusza. Każdy Uczestnik ma obowiązek kontaktować się wyłącznie w odpowiednim Międzynarodowym Centralnym Depozycie Papierów Wartościowych zgodnie z obowiązującymi w danym czasie zasadami i procedurami właściwego Międzynarodowego Centralnego Depozytu Papierów Wartościowych regulującymi przekazywanie takich zawiadomień i wykonywanie praw głosu. W przypadku inwestorów niebędących Uczestnikami dostarczanie zawiadomień i wykonywanie praw głosu podlega porozumieniom z Uczestnikiem Międzynarodowego Centralnego Depozytu Papierów Wartościowych (przykładowo, przedstawicielem, brokerem lub Centralnym Depozytem Papierów Wartościowych, zależnie od przypadku).

Wykonywanie praw głosu za pośrednictwem Międzynarodowych Centralnych Depozytów Papierów Wartościowych

Przedstawiciel Wspólnego Depozytariusza jest zobowiązany na mocy umowy do niezwłocznego powiadamiania Wspólnego Depozytariusza o wszelkich posiedzeniach zgromadzenia Posiadaczy Tytułów Uczestnictwa Spółki oraz przekazywania powiązanej dokumentacji sporządzonej przez Spółkę, który z kolei ma umowny obowiązek przekazywania wszelkich takich zawiadomień i dokumentacji odpowiedniemu Międzynarodowemu Centralnemu Depozytowi Papierów Wartościowych. Każdy Międzynarodowy Centralny Depozyt Papierów Wartościowych przekaże Uczestnikom zawiadomienia otrzymane od Wspólnego Depozytariusza zgodnie z zasadami i procedurami obowiązującymi w takim Międzynarodowym Centralnym Depozycie Papierów Wartościowych. Dyrektorzy przyjmują, że zgodnie z odpowiednimi zasadami i procedurami każdy Międzynarodowy Centralny Depozyt Papierów Wartościowych jest zobowiązany na mocy umowy do gromadzenia i przekazywania wszystkich głosów otrzymanych od swoich Uczestników do Wspólnego Depozytariusza, a Wspólny Depozytariusz jest zobowiązany na mocy umowy do gromadzenia i przekazywania wszystkich głosów otrzymanych od każdego Międzynarodowego Centralnego Depozytu Papierów Wartościowych Przedstawicielowi Wspólnego Depozytariusza, który jest zobowiązany do głosowania zgodnie z instrukcjami Wspólnego Depozytariusza dotyczącymi głosowania. Inwestorzy, którzy nie są Uczestnikami odpowiedniego Międzynarodowego Centralnego Depozytu Papierów Wartościowych, powinni polegać na swoim brokerze, przedstawicielu, banku występującym w charakterze powiernika lub innym pośredniku będącym Uczestnikiem lub który zawarł porozumienie z Uczestnikiem odpowiedniego Międzynarodowego Centralnego Depozytu Papierów Wartościowych w celu otrzymywania wszelkich powiadomień o zgromadzeniach posiadaczy Tytułów Uczestnictwa Spółki i przekazywania instrukcji dotyczących głosowania właściwemu Międzynarodowemu Centralnemu Depozytowi Papierów Wartościowych.

(d) Identyfikacja w zakresie przeciwdziałania praniu brudnych pieniędzy

Administrator i/lub Spółka zastrzega sobie prawo do żądania od Upoważnionego Uczestnika i Przedstawiciela Wspólnego Depozytariusza dodatkowych informacji w celu weryfikacji ich tożsamości. Każda taka strona ma obowiązek powiadamiania Administratora o wszelkich zmianach swoich danych i przekazywania Spółce wszelkich dodatkowych dokumentów związanych z taką zmianą, jakich Administrator może zażądać. Zmiany danych rejestracyjnych i instrukcji płatniczych strony będą wprowadzane dopiero po otrzymaniu przez Administratora oryginałów dokumentacji. Brak dostarczenia wymaganych informacji lub zawiadomienia Administratora lub Spółki o jakichkolwiek zmianach danych może spowodować, że wniosek takiej strony dotyczący zapisu lub umorzenia Tytułów Uczestnictwa nie zostanie zaakceptowany lub przetworzony do czasu uzyskania zadowalającego wyniku weryfikacji tożsamości.

Środki mające na celu zapobieganie praniu brudnych pieniędzy mogą wymagać od składającego wniosek poddania się weryfikacji tożsamości przez Spółkę. Obowiązek ten powstaje, chyba że (i) wniosek jest składany za pośrednictwem uznanego pośrednika finansowego lub (ii) płatność dokonywana jest za pośrednictwem instytucji bankowej, która w każdym przypadku znajduje się w kraju, w którym przepisy dotyczące prania brudnych pieniędzy są równoważne przepisom obowiązującym w Irlandii.

Spółka określi, jaki dowód tożsamości jest wymagany, w tym między innymi paszport lub dowód osobisty należycie poświadczony przez organ publiczny, taki jak notariusz, policja lub ambasador w kraju zamieszkania, wraz z potwierdzeniem adresu składającego wniosek, na przykład rachunkiem za media lub wyciągiem z rachunku bankowego. W przypadku wniosków składanych przez osoby prawne wymagane może być przedstawienie

uwierzytelnionego odpisu z rejestru handlowego (i rejestracji każdej zmiany nazwy), statutu, aktu założycielskiego i umowy spółki (lub równoważnego dokumentu) oraz nazw i adresów wszystkich członków zarządu i beneficjentów rzeczywistych.

Ponadto Upoważniony Uczestnik zabezpiecza i zwalnia z odpowiedzialności Spółkę, Zarządzającego Inwestycjami, Operatora Systemu Elektronicznego Składania Zleceń i Administratora z tytułu wszelkich strat wynikających z braku realizacji zapisu, jeżeli składający wniosek nie dostarczy informacji, jakich żądała Spółka.

(e) Konwersja

Konwersja Tytułów Uczestnictwa jednego Funduszu na Tytuły Uczestnictwa w innym Funduszu nie jest dostępna dla inwestorów zawierających transakcje na Rynku Wtórnym.

Upoważnieni Uczestnicy, którzy chcieliby dokonać konwersji z jednego Funduszu na inny Fundusz na Rynku Pierwotnym, co do zasady powinny umorzyć lub sprzedać posiadane Tytuły Uczestnictwa w Funduszu oraz dokonać zapisu lub nabyć Tytuły Uczestnictwa w innym Funduszu.

Jeżeli jest to dozwolone na mocy Statutu oraz pod warunkiem uzyskania uprzedniej zgody Zarządzającego, posiadacz Tytułów Uczestnictwa Klasy Tytułów Uczestnictwa w Funduszu może dokonać konwersji wszystkich lub niektórych posiadanych Tytułów Uczestnictwa Klasy Tytułów Uczestnictwa w Funduszu („Pierwotne Tytuły Uczestnictwa”) na Tytuły Uczestnictwa innej Klasy Tytułów Uczestnictwa w tym samym Funduszu („Nowe Tytuły Uczestnictwa”). Upoważnieni Uczestnicy mogą składać takie wnioski o konwersję za pośrednictwem Systemu Elektronicznego Składania Zleceń, zgodnie z postanowieniami części „Procedura zawierania transakcji na Rynku Pierwotnym” powyżej. Inwestorzy, którzy nie są Upoważnionymi Uczestnikami, mogą składać wnioski o konwersję wyłącznie za pośrednictwem Upoważnionych Uczestników.

Liczba nowych Tytułów Uczestnictwa zostanie ustalona poprzez odniesienie do odpowiednich cen Nowych Tytułów Uczestnictwa i Pierwotnych Tytułów Uczestnictwa w Momentach Wyceny mających zastosowanie w momencie odkupu Pierwotnych Tytułów Uczestnictwa i emisji Nowych Tytułów Uczestnictwa po odliczeniu kosztów konwersji.

W okresie zawieszenia praw Posiadaczy Tytułów Uczestnictwa do zawierania transakcji dotyczących Tytułów Uczestnictwa odpowiedniego Funduszu konwersje nie będą dokonywane. Upoważnieni Uczestnicy mogą składać takie wnioski o konwersję za pośrednictwem Systemu Elektronicznego Składania Zleceń przed godziną graniczną ustaloną dla Pierwotnych Tytułów Uczestnictwa i Nowych Tytułów Uczestnictwa (zob. informacje dotyczące godzin granicznych składania wniosków w harmonogramie obrotu powyżej). Wnioski otrzymane po upływie odpowiedniego terminu będą zazwyczaj rozpatrywane w następnym Dniu Operacji, przy czym zależnie od uznania Zarządzającego, w wyjątkowych okolicznościach, mogą zostać przyjęte w celu realizacji transakcji w danym Dniu Operacji, pod warunkiem otrzymania ich przed Momentem Wyceny.

Liczba Nowych Tytułów Uczestnictwa, które zostaną wyemitowane, będzie obliczana zgodnie z następującym wzorem:

$$A + B = \frac{C \times (D-E)}{F}$$

Gdzie:

- A =** liczba Nowych Tytułów Uczestnictwa, które mają zostać przydzielone
- B = wyrównująca kwota środków pieniężnych
- C = liczba Pierwotnych Tytułów Uczestnictwa podlegających konwersji
- D = cena umorzenia jednego Pierwotnego Tytułu Uczestnictwa w danym Dniu Operacji
- E = koszty transakcji poniesione w wyniku konwersji obliczone przez Zarządzającego, według jego bezwzględnie uznania
- F = cena zapisu na Nowe Tytuły Uczestnictwa w danym Dniu Operacji

Na skutek konwersji Upoważniony Uczestnik praktycznie w każdym przypadku będzie uprawniony do ułamkowej części Nowego Tytułu Uczestnictwa. Z uwagi na fakt, że Tytuły Uczestnictwa nie mogą być emitowane w wartościach ułamkowych, Spółka wypłaci Upoważnionemu Uczestnikowi lub otrzyma od Upoważnionego Uczestnika (zależnie od przypadku) wartość ułamkowej części Nowego Tytułu Uczestnictwa.

(f) Transfer Tytułów Uczestnictwa

Wszystkie transfery Tytułów Uczestnictwa dokonywane są w drodze przeniesienia na piśmie w dowolnej zwykłej lub powszechnie stosowanej formie, a w każdym przypadku takiego transferu należy podać pełną nazwę i adres strony zbywającej (tj. sprzedającej Tytuły Uczestnictwa) i strony przejmującej (tj. nabywającej Tytuły Uczestnictwa). Dokument transferu Tytułów Uczestnictwa podpisany jest przez stronę zbywającą lub w jej imieniu. Zbywającego uznaje się za posiadacza Tytułów Uczestnictwa do czasu wprowadzenia nazwy strony przejmującej do rejestru Tytułów Uczestnictwa.

W zakresie, w jakim Tytuły Uczestnictwa zostały wyemitowane w formie zdematerializowanej, istnieje możliwość dokonywania transferów takich Tytułów Uczestnictwa zgodnie z zasadami odpowiedniego Uznanego Systemu Rozliczania Transakcji. Osoby zawierające transakcje w ramach Uznanych Systemów Rozliczania Transakcji mogą

być zobowiązane do przedstawienia oświadczenia, że każdy nabywający jest Uprawnionym Posiadaczem. Dyrektorzy mogą odmówić zarejestrowania jakiegokolwiek transferu Tytułów Uczestnictwa na rzecz jakiegokolwiek osoby lub podmiotu, który nie jest Uprawnionym Posiadaczem.

Jeżeli w wyniku transferu wartość Tytułów Uczestnictwa posiadanych przez zbywającego lub nabywającego będzie niższa niż odpowiednia wartość minimalna, jeżeli taka wartość minimalna została ustanowiona, lub jeżeli transfer w inny sposób naruszałby ograniczenia dotyczące posiadania Tytułów Uczestnictwa opisane powyżej lub jeżeli transfer mógłby spowodować powstanie po stronie Spółki jakiegokolwiek zobowiązania podatkowego lub strat finansowych, których w przeciwnym razie Spółka by nie poniosła lub też powstaniem obowiązku Spółki w zakresie rejestracji na mocy Ustawy z 1940 r. (lub podobnej ustawy zastępującej tę ustawę) lub w zakresie rejestracji jakiegokolwiek klasy Tytułów Uczestnictwa na mocy Ustawy z 1933 r. (lub podobnej ustawy zastępującej tę ustawę), Dyrektorzy mają prawo odmówić zarejestrowania transferu na rzecz takiej osoby. Rejestracja transferów może zostać zawieszona w terminach i na okresy określone w danym czasie przez Dyrektorów, pod warunkiem jednakże, że rejestracja nie może zostać zawieszona na okres dłuższy niż trzydzieści dni w każdym roku. Dyrektorzy mogą odmówić rejestracji jakiegokolwiek transferu Tytułów Uczestnictwa, chyba że dokument transferu zostanie złożony w siedzibie Spółki lub w innym miejscu wymaganym przez Dyrektorów w uzasadniony sposób, wraz z innymi dokumentami potwierdzającymi, jakich Dyrektorzy mogą w uzasadniony sposób wymagać w celu wykazania prawa zbywającego do dokonania transferu. Nabywający będzie zobowiązany do wypełnienia Formularza Otwarcia Rachunku, który zawiera oświadczenie, że proponowany nabywający nie jest Podmiotem Amerykańskim oraz że nie nabywa Tytułów Uczestnictwa w imieniu Podmiotu Amerykańskiego.

(g) Potwierdzenia

Pisemne potwierdzenie transakcji zostanie przesłane Upoważnionemu Uczestnikowi w dniu następującym po Dniu Operacji. Zasadniczo Tytuły Uczestnictwa nie zostaną wydane do czasu, aż Spółka uzyska wszystkie informacje i dokumentację wymagane w celu zidentyfikowania składającego wniosek i otrzyma odpowiednie Inwestycje oraz Składnik Pieniężny dla zapisów niepieniężnych lub środki pieniężne dla zapisów w formie pieniężnej (w tym zapisów w formie pieniężnej realizowanych za pośrednictwem wskazanego brokera).

(h) Przymusowe umorzenie tytułów uczestnictwa

Inwestorzy zobowiązani są do niezwłocznego powiadomienia Spółki w przypadku utraty statusu Uprawnionych Posiadaczy. Inwestorzy, którzy utracą status Uprawnionych Posiadaczy, będą zobowiązani do zbycia posiadanych Tytułów Uczestnictwa w następnym Dniu Operacji, z wyłączeniem przypadków posiadania takich Tytułów Uczestnictwa na mocy zwolnienia uprawniającego ich do dalszego posiadania Tytułów Uczestnictwa. Spółka zastrzega sobie prawo do umorzenia lub żądania transferu jakichkolwiek Tytułów Uczestnictwa, które są lub stają się własnością, bezpośrednio lub pośrednio, Nieuprawnionego Posiadacza. Jeżeli jakkolwiek inwestor lub właściciel rzeczywisty jakichkolwiek Tytułów Uczestnictwa nie ujawni wymaganych przez Spółkę informacji dotyczących takiego inwestora lub właściciela rzeczywistego oraz jeżeli w związku z takim brakiem ujawnienia lub nieodpowiednim ujawnieniem Dyrektorzy stwierdzą wystąpienie ryzyka związanego z faktem, że dana osoba jest Nieuprawnionym Posiadaczem, Spółka ma prawo umorzenia lub żądania transferu (zgodnie z postanowieniami Statutu) Tytułów Uczestnictwa posiadanych przez taką osobę lub w jej imieniu.

W przypadku powzięcia przez Spółkę wiadomości, że jakiegokolwiek Tytuły Uczestnictwa są lub mogą znajdować się w posiadaniu Nieuprawnionego Posiadacza, Spółka może dokonać umorzenia takich Tytułów Uczestnictwa w drodze pisemnego zawiadomienia danego inwestora. Inwestycje, które miały stać się przedmiotem transferu na rzecz takiego inwestora, zostaną zlikwidowane, a inwestor otrzyma wpływy z inwestycji pomniejszone o wszelkie poniesione koszty. Ponadto Spółka może nałożyć karę w celu rekompensaty lub uzyskania odszkodowania na rzecz Spółki, Zarządzającego i Zarządzającego Inwestycjami z tytułu wszelkich strat poniesionych przez Spółkę (lub jakie Spółka może ponieść) w związku z posiadaniem Tytułów Uczestnictwa przez lub w imieniu takiego Nieuprawnionego Posiadacza. Spółka ma również prawo zażądać od każdej osoby naruszającej postanowienia Prospektu emisyjnego odszkodowania za szkody poniesione przez Spółkę, Zarządzającego i Zarządzającego Inwestycjami w związku z takimi naruszeniami. Kwota ta może zostać odliczona od wpływów z tytułu umorzenia.

W przypadku gdy Fundusz nie jest w stanie odwzorować odpowiedniego Wskaźnika Referencyjnego i nie jest w stanie zastąpić Wskaźnika Referencyjnego innym wskaźnikiem, Dyrektorzy mogą podjąć decyzję o przymusowym umorzeniu udziałów, a następnie rozwiązać Fundusz.

W okolicznościach, w których zawarcie, kontynuowanie lub utrzymywanie bezpośrednich inwestycji zagranicznych dotyczących Wskaźnika Referencyjnego dla danego Funduszu lub inwestowanie w papiery wartościowe wchodzące w skład danego Wskaźnika Referencyjnego jest lub stanie się niemożliwe lub niewykonalne, na przykład z punktu widzenia kosztów, ryzyka lub kwestii operacyjnych, Dyrektorzy mogą podjąć decyzję o przymusowym umorzeniu udziałów inwestorów, a następnie rozwiązać Fundusz.

W przypadku gdy Dyrektorzy uznają, że przymusowe umorzenie leży w interesie Spółki, Funduszu lub inwestorów Funduszu, Dyrektorzy mogą podjąć decyzję o przymusowym umorzeniu udziałów inwestorów, a następnie rozwiązać Fundusz.

Spółka ma prawo do umorzenia, bez ponoszenia jakichkolwiek kar, Tytułów Uczestnictwa określonej Klasy Tytułów Uczestnictwa:

- (i) w przypadku gdy posiadacze Tytułów Uczestnictwa zatwierdzą umorzenie Tytułów Uczestnictwa odpowiedniej klasy w drodze uchwały w formie pisemnej lub gdy umorzenie Tytułów Uczestnictwa odpowiedniej klasy zostanie zatwierdzone na mocy pisemnej uchwały walnego zgromadzenia, która

- uzyska co najmniej 75% oddanych głosów, z zastrzeżeniem, że o zwołaniu walnego zgromadzenia powiadomiono z wyprzedzeniem nie dłuższym niż dwanaście tygodni i nie krótszym niż cztery tygodnie;
- (ii) zależnie od uznania Dyrektorów, po upływie jednego roku od daty pierwszej emisji Tytułów Uczestnictwa odpowiedniej Klasy Tytułów Uczestnictwa, jeżeli Wartość Aktywów Netto odpowiedniej Klasy Tytułów Uczestnictwa spadnie poniżej 100 000 000 GBP lub w przypadku Klasy Tytułów Uczestnictwa z Zabezpieczeniem Walutowym spadnie poniżej 2 000 000 GBP;
 - (iii) zależnie od uznania Dyrektorów, jeżeli Klasa Tytułów Uczestnictwa przestaje być notowana na uznanej giełdzie papierów wartościowych;
 - (iv) zależnie od uznania Dyrektorów, pod warunkiem powiadomienia Posiadaczy Tytułów Uczestnictwa w terminie nie krótszym niż cztery tygodnie i nie dłuższym niż sześć tygodni, że wszystkie Tytuły Uczestnictwa danej klasy zostaną umorzone przez Spółkę.

Jeżeli w terminie 90 dni od daty powiadomienia Depozytariusza o wypowiedzeniu Umowy z Depozytariuszem inny depozytariusz akceptowany przez Spółkę i Bank Centralny nie zostanie wyznaczony w celu działania w charakterze depozytariusza, Spółka zawiadamia wszystkich posiadaczy o zamiarze umorzenia wszystkich Tytułów Uczestnictwa wyemitowanych na dzień wskazany w takim zawiadomieniu, przy czym data takiego umorzenia nie może przypadać wcześniej niż jeden miesiąc ani później niż trzy miesiące od daty doręczenia takiego zawiadomienia.

(i) Tymczasowe zawieszenie wyceny tytułów uczestnictwa oraz sprzedaży, umorzeń i konwersji

Spółka może tymczasowo zawiesić ustalanie Wartości Aktywów Netto oraz emisję, zmianę i/lub umorzenie Tytułów Uczestnictwa w Spółce lub jakimkolwiek Funduszu:

- (i) w każdym okresie (innym niż zwykły dzień wolny od pracy lub zwyczajowe dni wolne od pracy w weekendy), w którym jakikolwiek z głównych rynków, na których okresowo znacząca część Inwestycji danego Funduszu jest wyceniana, notowana na giełdzie, podlega obrotowi lub transakcjom, jest zamknięty (inaczej niż w przypadku zwyczajowych weekendów lub świąt zwykłych) lub w którym transakcje zawierane na takim rynku są ograniczone lub zawieszane, lub obrót na jakiegokolwiek giełdzie lub rynku kontraktów terminowych jest ograniczony lub zawieszony;
- (ii) w każdym okresie, w którym istnieją okoliczności, w wyniku których zbycie lub wycena Inwestycji Spółki lub danego Funduszu nie jest, w opinii Dyrektorów, praktycznie możliwe bez poważnego uszczerbku dla interesów właścicieli Tytułów Uczestnictwa w ogóle lub właścicieli Tytułów Uczestnictwa w danym Funduszu lub jeżeli, w opinii Dyrektorów, Wartość Aktywów Netto nie może być obliczana w sposób uczciwy lub takie zbycie byłoby w istotny sposób szkodliwe dla właścicieli Tytułów Uczestnictwa w ogóle lub właścicieli udziałów w danym Funduszu;
- (iii) w każdym okresie, w którym występuje podział środków komunikacji zwykle stosowanych przy ustalaniu ceny Inwestycji Spółki lub Funduszu, lub gdy z jakiegokolwiek innego powodu wartość Inwestycji lub innych aktywów danego Funduszu nie może być odpowiednio, szybko lub dokładnie ustalona;
- (iv) w każdym okresie, w którym Spółka nie dysponuje możliwością transferu środków pieniężnych za granicę wymaganych do dokonania płatności z tytułu umorzenia lub gdy takie płatności, nabycie lub realizacja Inwestycji nie mogą, w opinii Dyrektorów, być dokonywane po normalnych cenach, po normalnych kursach wymiany walut lub w czasie których występują trudności lub przewiduje się, że w przypadku transferu środków pieniężnych lub aktywów wymaganych do subskrypcji, umorzeń lub obrotu będą występować trudności;
- (v) w każdym okresie, w którym wpływy ze sprzedaży lub umorzenia Tytułów Uczestnictwa nie mogą być przekazywane na rachunek Spółki lub Funduszu ani z rachunku Spółki lub Funduszu;
- (vi) po opublikowaniu zawiadomienia o zwołaniu walnego zgromadzenia Spółki w celu rozstrzygnięcia kwestii likwidacji Spółki lub zakończenia działalności Funduszu lub Klasy Tytułów Uczestnictwa;
- (vii) w każdym okresie, w którym niemożliwe lub niepraktyczne jest lub staje się niemożliwe, na przykład z perspektywy kosztów, ryzyka lub działalności, aby wejść, kontynuować lub utrzymać instrumenty pochodne odnoszące się do Wskaźnika Referencyjnego dla danego Funduszu lub inwestować w akcje objęte określonym Wskaźnikiem Referencyjnym;
- (viii) w każdym okresie, w którym kontrahent, z którym Spółka zawarła transakcję swapową, nie jest w stanie dokonać płatności należnej lub wymagalnej z tytułu transakcji swapowej, w tym w przypadku gdy nie jest w stanie dokonać transferu przychodów z bazowego zabezpieczenia za granicę lub wymiany po rozsądnym kursie;
- (ix) w każdym okresie, w którym zgodnie z własnym uznaniem Dyrektorzy uznają, że zawieszenie leży w interesie Spółki, Funduszu lub Posiadaczy Tytułów Uczestnictwa w Funduszu; lub
- (x) w każdym okresie, w którym zgodnie z własnym uznaniem Dyrektorzy uznają zawieszenie za wymagane do celów fuzji, połączenia lub restrukturyzacji Funduszu lub Spółki.

Wszelkie takie zawieszenie zostanie opublikowane przez Spółkę w sposób, jaki uzna za właściwy dla osób, których może to dotyczyć, i niezwłocznie przekaże powiadomienie (i w każdym przypadku w ciągu Dnia Roboczego, w którym nastąpiło zawieszenie) do Banku Centralnego oraz do właściwych organów w państwach członkowskich, w których Tytuły Uczestnictwa są wprowadzane do obrotu. Jeżeli jest to możliwe, Spółka podejmie wszelkie uzasadnione kroki w celu jak najszybszego zakończenia zawieszenia.

W okresie zawieszenia ustalania Wartości Aktywów Netto danego Funduszu Tytuły Uczestnictwa w Funduszu nie będą emitowane.

(j) Zakończenie działalności funduszu

Działalność każdego Funduszu może zostać zakończona przez Dyrektorów, według ich własnego uznania, za pisemnym wypowiedzeniem przekazanym Depozytariuszowi w każdym z następujących przypadków:

- (i) jeżeli w dowolnym momencie Wartość Aktywów Netto danego Funduszu spadnie poniżej 100 000 000 GBP;
- (ii) jeżeli jakikolwiek Fundusz przestaje być autoryzowany lub w inny sposób urzędowo zatwierdzony; lub
- (iii) jeżeli zostanie przyjęte jakiegokolwiek prawo, które sprawia, że Fundusz jest nielegalny, lub w opinii Dyrektorów jest niepraktyczne lub niewskazane, aby kontynuować działalność danego Funduszu; lub
- (iv) w przypadku zmiany istotnych aspektów działalności, sytuacji gospodarczej lub politycznej dotyczącej Funduszu, która w opinii Dyrektorów miałaby istotny negatywny wpływ na inwestycje Funduszu; lub
- (v) jeżeli Dyrektorzy podejmą decyzję, że kontynuowanie działalności Funduszu ze względu na panujące warunki rynkowe (w tym Zakłócenie na Rynku Wtórny) oraz najlepszy interes Posiadaczy Tytułów Uczestnictwa jest niepraktyczne lub niewskazane; lub
- (vi) jeżeli Dyrektorzy zdecydują, że wprowadzenie lub utrzymanie instrumentów pochodnych w odniesieniu do Wskaźnika Referencyjnego dla danego Funduszu lub inwestowanie w papiery wartościowe wchodzące w skład danego Wskaźnika Referencyjnego jest lub staje się niemożliwe lub niepraktyczne, na przykład z perspektywy kosztów, ryzyka lub przyczyn operacyjnych; lub
- (vii) jeżeli Dyrektorzy zdecydują, że Fundusz nie ma możliwości śledzenia lub odtworzenia określonego Wskaźnika Referencyjnego i/lub zastąpienia Wskaźnika Referencyjnego innym wskaźnikiem, na przykład z perspektywy kosztów, ryzyka lub przyczyn operacyjnych.

Dyrektorzy zawiadamiają Pełnomocnika Wspólnego Depozytariusza o zakończeniu działalności Funduszu lub Klasy Tytułów Uczestnictwa i w zawiadomieniu ustalają datę, z którą zakończenie działalności staje się skuteczne, która to data przypada na taki okres po doręczeniu zawiadomienia, jaki zostanie określony przez Dyrektorów według ich wyłączenia i bezwzględnego uznania.

Ze skutkiem obowiązującym od dnia, w którym Fundusz ma zakończyć działanie, lub w przypadku (i) poniżej innej daty ustalonej przed Dyrektorów:

- (i) Spółka nie może emitować ani sprzedawać Tytułów Uczestnictwa danego Funduszu;
- (ii) Zarządzający Inwestycjami lub zarządzający inwestycjami niższego poziomu realizują, na polecenie Dyrektorów, wszystkie aktywa wchodzące w skład danego Funduszu (których realizacja jest przeprowadzana i zakończona w sposób i w terminie po zakończeniu działalności danego Funduszu, zgodnie z wytycznymi Dyrektorów);
- (iii) Depozytariusz, na polecenie Dyrektorów, dystrybuje pomiędzy Posiadaczy Tytułów Uczestnictwa proporcjonalnie do ich udziałów w danym Funduszu wszystkie wpływy pieniężne netto uzyskane z realizacji danego Funduszu i dostępne do celów takiej dystrybucji, z zastrzeżeniem, że Depozytariusz będzie uprawniony do zatrzymania z wszelkich środków pieniężnych znajdujących się w jego rękach jako część danego Funduszu pełnej rezerwy na pełne pokrycie wszelkich kosztów, opłat, wydatków, roszczeń i żądań poniesionych, zgłoszonych lub przewidywanych przez Depozytariusza lub Dyrektorów w związku z zakończeniem działalności danego Funduszu lub z niej wynikających, a z tak zatrzymanych środków pieniężnych zostanie zwolniony z odpowiedzialności i zabezpieczony przed wszelkimi takimi kosztami, opłatami, wydatkami, roszczeniami i żądaniami; oraz
- (iv) Każda taka dystrybucja, o której mowa w punkcie (iii) powyżej, zostanie dokonana w sposób określony przez Dyrektorów, według ich wyłącznego i bezwzględnego uznania, po dostarczeniu Depozytariuszowi formularza wezwania do zapłaty wymaganego przez Depozytariusza według jego bezwzględnego uznania. Wszelkie wypłaty nieodebranych wpływów lub innych środków pieniężnych będą dokonywane zgodnie z wymogami Banku Centralnego.

Dyrektorzy mają prawo zaproponować i przeprowadzić przekształcenie i/lub połączenie Spółki lub dowolnego Funduszu lub Funduszy na zasadach i warunkach zatwierdzonych przez Dyrektorów, z zastrzeżeniem następujących warunków:

- (i) uzyskanie uprzedniej zgody Banku Centralnego; oraz
- (ii) otrzymania przez Posiadaczy Tytułów Uczestnictwa danego Funduszu lub Funduszy szczegółowych informacji na temat planu przekształcenia i/lub połączenia w formie zatwierdzonej przez Dyrektorów oraz podjęcia specjalnej uchwały posiadaczy Tytułów Uczestnictwa danego Funduszu lub Funduszy zatwierdzającej ten plan.

Stosowny plan przekształcenia i/lub połączenia wchodzi w życie po spełnieniu warunków lub w późniejszym terminie określonym w planie lub ustalonym przez Dyrektorów, przy czym warunki takiego planu są wiążące dla wszystkich Posiadaczy Tytułów Uczestnictwa, a Dyrektorzy są uprawnieni do podejmowania wszelkich działań niezbędnych do jego realizacji.

(k) Ustalenia związane z finansowaniem załączkowym

Zarządzający Inwestycjami może objąć programem finansowania załączkowego Fundusz, który znajduje się poniżej skali. W ramach takiego programu Zarządzający Inwestycjami i Podmioty Powiązane mogą uiszczać opłatę załączkową na rzecz inwestorów i uczestników rynku, którzy zobowiążą się do zainwestowania minimalnej kwoty kapitału inwestycyjnego i utrzymania tej inwestycji przez uzgodniony okres, w celu rozwoju lub zwiększenia skali Funduszu. Wszelkie opłaty załączkowe uiszczane przez Zarządzającego Inwestycjami i Podmioty Powiązane będą ponoszone odpowiednio przez Zarządzającego Inwestycjami i Podmioty Powiązane i nie będą stanowić kosztu dla danego Funduszu ani Spółki. Zarządzający Inwestycjami uważa, że wprowadzenie takiego programu rozwoju małych Funduszy przyniesie korzyści innym inwestorom inwestującym w takie Fundusze.

Spółki wchodzące w skład BlackRock Group i/lub inne zarządzane przez nie programy zbiorowego inwestowania

lub wydzielone pozycje mogą również świadczyć usługi w ramach programu załączkowego na rzecz Funduszy.

Obsługa rachunku do pobierania opłat z tytułu zapisów i umorzeń

Wszystkie zapisy i umorzenia oraz wypłaty należne z Funduszy są wpłacane na Parasolowy Rachunek Pieniężny. Środki pieniężne na Parasolowym Rachunku Pieniężnym, w tym środki na wczesne zapisy otrzymane w związku z Funduszem, nie kwalifikują się do ochrony zapewnianej przez przepisy ustawy o Banku Centralnym (nadzór i egzekwowanie przepisów) z 2013 r. (art. 48 ust. 1) ani przepisy dotyczące funduszy inwestorskich z 2015 r. dla dostawców usług funduszy.

Do czasu emisji Tytułów Uczestnictwa i/lub płatności wpływów z subskrypcji na rachunek w imieniu danego Funduszu oraz do czasu płatności wpływów z umorzenia lub wypłat, właściwy Upoważniony Uczestnik będzie niezabezpieczonym wierzycielem danego Funduszu w odniesieniu do kwot wypłacanych przez niego lub jemu należnych.

Wszystkie subskrypcje (w tym subskrypcje otrzymane przed emisją Tytułów Uczestnictwa), które można przypisać i wszystkie umorzenia, dywidendy lub wypłaty środków pieniężnych należne z Funduszu, będą przekazywane i zarządzane za pośrednictwem Parasolowego Rachunku Pieniężnego. Kwoty subskrypcji wpłacone na Parasolowy Rachunek Pieniężny zostaną wpłacone na rachunek prowadzony w imieniu danego Funduszu w dniu rozliczenia wskazanego w umowie. W przypadku wpływu na Parasolowy Rachunek Pieniężny środków pieniężnych bez odpowiedniej dokumentacji umożliwiającej identyfikację Upoważnionego Uczestnika lub odpowiedniego Funduszu, środki takie są zwracane odpowiedniemu Upoważnionemu Uczestnikowi w ciągu pięciu (5) Dni Roboczych oraz w sposób określony w procedurze operacyjnej dotyczącej Parasolowego Rachunku Pieniężnego.

Umorzenia i wypłaty, w tym zablokowane umorzenia lub wypłaty, będą przechowywane na Parasolowym Rachunku Pieniężnym do terminu płatności (lub do późniejszego terminu, w którym dozwolone jest wpłacenie zablokowanych płatności), następnie zostaną wypłacone odpowiednim lub umarżającym Upoważnionym Uczestnikom.

Ryzyko z tytułu niedostarczenia niezbędnej, kompletnej i dokładnej dokumentacji dotyczącej subskrypcji, umorzenia lub dywidendy i/lub wpłaty na Parasolowy Rachunek Pieniężny jest ponoszone przez Upoważnionego Uczestnika.

Parasolowy Rachunek Pieniężny został założony w imieniu Spółki. Depozytariusz odpowiada za przechowywanie i nadzór nad środkami pieniężnymi na Parasolowym Rachunku Pieniężnym oraz za dopilnowanie, aby odpowiednie kwoty na Parasolowym Rachunku Pieniężnym zostały przypisane do właściwych Funduszy.

Spółka i Depozytariusz uzgodnili procedurę operacyjną dotyczącą Parasolowego Rachunku Pieniężnego, która wskazuje uczestniczące Fundusze, procedury i protokoły, których należy przestrzegać w celu przekazywania środków pieniężnych z Parasolowego Rachunku Pieniężnego, procesy codziennego uzgadniania oraz procedury, które należy stosować w przypadku wystąpienia braków w odniesieniu do Funduszu z powodu opóźnień w opłacaniu zapisu i/lub przekazywania do Funduszu środków pieniężnych przypisanych innemu Funduszowi z powodu różnic czasowych.

KOSZTY FUNDUSZU

Spółka stosuje strukturę opłat „wszystko w jednym” dla swoich Funduszy (i Klas Tytułów Uczestnictwa). Każdy Fundusz opłaca wszystkie swoje opłaty, koszty operacyjne i wydatki (oraz należną część wszelkich kosztów i wydatków przydzielonych mu przez Spółkę) w formie jednej zryczałtowanej opłaty („Wskaźnik Kosztów Całkowitych” lub „WKC”). Jeżeli Fundusz posiada wiele Klas Jednostek Uczestnictwa, wszelkie opłaty, koszty operacyjne i wydatki, które można przypisać do danej Klasy Jednostek Uczestnictwa (a nie do całego Funduszu), zostaną odliczone od aktywów nominalnie przypisanych przez Fundusz do danej Klasy Jednostek Uczestnictwa. Wydatki ponoszone w ramach WKC obejmują m.in. opłaty i wydatki na rzecz Zarządzającego, organów regulacyjnych i biegłych rewidentów oraz niektóre koszty prawne Spółki, ale nie obejmują kosztów transakcyjnych i nadzwyczajnych kosztów prawnych. Całkowity Wskaźnik Kosztów dla Funduszu lub Klasy Tytułów Uczestnictwa jest obliczany i naliczany codziennie na podstawie bieżącej Wartości Aktywów Netto danego Funduszu lub Klasy Tytułów Uczestnictwa w następujący sposób i jest wypłacany co miesiąc z dołu:

Fundusz	Fundusze / Klasy Tytułów Uczestnictwa	WKC
iShares \$ Asia Investment Grade Corp Bond UCITS ETF	Klasy Tytułów Uczestnictwa bez Zabezpieczenia Walutowego	0,20%
	Klasy Tytułów Uczestnictwa z Zabezpieczeniem Walutowym	Do 1,00%*
iShares \$ Corp Bond Enhanced Active UCITS ETF	Klasy Tytułów Uczestnictwa bez Zabezpieczenia Walutowego	0,20%
	Klasy Tytułów Uczestnictwa z Zabezpieczeniem Walutowym	Do 1,00%*
iShares \$ Corp Bond ESG Paris-Aligned Climate UCITS ETF	Klasy Tytułów Uczestnictwa bez Zabezpieczenia Walutowego	0,15%
	Klasy Tytułów Uczestnictwa z Zabezpieczeniem Walutowym	Do 1,00%*
iShares \$ Development Bank Bonds UCITS ETF	Klasy Tytułów Uczestnictwa bez Zabezpieczenia Walutowego	0,15%
	Klasy Tytułów Uczestnictwa z Zabezpieczeniem Walutowym	Do 1,00%
iShares \$ High Yield Corp Bond Enhanced Active UCITS ETF	Klasy Tytułów Uczestnictwa bez zabezpieczenia walutowego	0,35%
	Klasy Tytułów Uczestnictwa z Zabezpieczeniem Walutowym	Do 1,00%*
iShares \$ High Yield Corp Bond ESG Paris-Aligned Climate UCITS ETF	Klasy Tytułów Uczestnictwa bez Zabezpieczenia Walutowego	0,25%
	Klasy Tytułów Uczestnictwa z Zabezpieczeniem Walutowym	Do 1,00%*
iShares \$ Intermediate Credit Bond UCITS ETF	Klasy Tytułów Uczestnictwa bez Zabezpieczenia Walutowego	0,15%
	Klasy Tytułów Uczestnictwa z Zabezpieczeniem Walutowym	Do 1,00%
iShares € Aggregate Bond ESG SRI UCITS ETF	Klasy Tytułów Uczestnictwa bez Zabezpieczenia Walutowego	0,25%
	Klasy Tytułów Uczestnictwa z Zabezpieczeniem Walutowym	Do 1,00%*
iShares € Cash UCITS ETF	Klasy Tytułów Uczestnictwa bez Zabezpieczenia Walutowego	0,10%
	Klasy Tytułów Uczestnictwa z Zabezpieczeniem Walutowym	Do 1,00%*
iShares € Corp Bond 1-5yr UCITS ETF	Klasy Tytułów Uczestnictwa bez Zabezpieczenia Walutowego	0,20%
	Klasy Tytułów Uczestnictwa z Zabezpieczeniem Walutowym	Do 1,00%*
iShares € Corp Bond BBB-BB UCITS ETF	Klasy Tytułów Uczestnictwa bez Zabezpieczenia Walutowego	0,25%
	Klasy Tytułów Uczestnictwa z Zabezpieczeniem Walutowym	Do 1,00%*
iShares € Corp Bond Enhanced Active UCITS ETF	Klasy Tytułów Uczestnictwa bez Zabezpieczenia Walutowego	0,20%
	Klasy Tytułów Uczestnictwa z Zabezpieczeniem Walutowym	Do 1,00%*

Fundusz	Fundusze / Klasy Tytułów Uczestnictwa	WKC
iShares € Corp Bond ESG Paris-Aligned Climate UCITS ETF	Klasy Tytułów Uczestnictwa bez Zabezpieczenia Walutowego	0,15%
	Klasy Tytułów Uczestnictwa z Zabezpieczeniem Walutowym	Do 1,00%*
iShares € Corp Bond ex-Financials 1-5yr ESG SRI UCITS ETF	Klasy Tytułów Uczestnictwa bez Zabezpieczenia Walutowego	0,20%
	Klasy Tytułów Uczestnictwa z Zabezpieczeniem Walutowym	Do 1,00%*
iShares € Corp Bond ex-Financials UCITS ETF	Klasy Tytułów Uczestnictwa bez Zabezpieczenia Walutowego	0,20%
	Klasy Tytułów Uczestnictwa z Zabezpieczeniem Walutowym	Do 1,00%*
iShares € Covered Bond UCITS ETF	Klasy Tytułów Uczestnictwa bez Zabezpieczenia Walutowego	0,20%
	Klasy Tytułów Uczestnictwa z Zabezpieczeniem Walutowym	Do 1,00%*
iShares € Flexible Income Bond Active UCITS ETF	Klasy Tytułów Uczestnictwa bez Zabezpieczenia Walutowego	0,40%*
	Klasy Tytułów Uczestnictwa z Zabezpieczeniem Walutowym	Do 0,42%*
iShares € Govt Bond 0-1yr UCITS ETF	Klasy Tytułów Uczestnictwa bez Zabezpieczenia Walutowego	0,07%
	Klasy Tytułów Uczestnictwa z Zabezpieczeniem Walutowym	Do 1,00%*
iShares € Govt Bond 10-15yr UCITS ETF	Klasy Tytułów Uczestnictwa bez Zabezpieczenia Walutowego	0,15%
	Klasy Tytułów Uczestnictwa z Zabezpieczeniem Walutowym	Do 1,00%*
iShares € Govt Bond 5-7yr UCITS ETF	Klasy Tytułów Uczestnictwa bez Zabezpieczenia Walutowego	0,15%
	Klasy Tytułów Uczestnictwa z Zabezpieczeniem Walutowym	Do 1,00%*
iShares € Govt Bond Climate UCITS ETF	Klasy Tytułów Uczestnictwa bez Zabezpieczenia Walutowego	0,09%
	Klasy Tytułów Uczestnictwa z Zabezpieczeniem Walutowym	Do 1,00%*
iShares € High Yield Corp Bond Enhanced Active UCITS ETF	Klasy Tytułów Uczestnictwa bez zabezpieczenia walutowego	0,30%
	Klasy Tytułów Uczestnictwa z Zabezpieczeniem Walutowym	Do 1,00%*
iShares € High Yield Corp Bond ESG Paris-Aligned Climate UCITS ETF	Klasy Tytułów Uczestnictwa bez Zabezpieczenia Walutowego	0,25%
	Klasy Tytułów Uczestnictwa z Zabezpieczeniem Walutowym	Do 1,00%*
iShares £ Corp Bond ex-Financials UCITS ETF	Klasy Tytułów Uczestnictwa bez Zabezpieczenia Walutowego	0,20%
	Klasy Tytułów Uczestnictwa z Zabezpieczeniem Walutowym	Do 1,00%*
iShares AI Adopters & Applications UCITS ETF	Klasy Tytułów Uczestnictwa bez Zabezpieczenia Walutowego	0,35%
	Klasy Tytułów Uczestnictwa z Zabezpieczeniem Walutowym	Do 1,00%*
iShares AI Infrastructure UCITS ETF	Klasy Tytułów Uczestnictwa bez Zabezpieczenia Walutowego	0,35%
	Klasy Tytułów Uczestnictwa z Zabezpieczeniem Walutowym	Do 1,00%*
iShares AI Innovation Active UCITS ETF	Klasy Tytułów Uczestnictwa bez Zabezpieczenia Walutowego	0,73%*
	Klasy Tytułów Uczestnictwa z Zabezpieczeniem Walutowym	Do 1,00%*

Fundusz	Fundusze / Klasy Tytułów Uczestnictwa	WKC
iShares Asia ex Japan Equity Enhanced Active UCITS ETF	Klasy Tytułów Uczestnictwa bez Zabezpieczenia Walutowego	Do 1,00%*
	Klasy Tytułów Uczestnictwa z Zabezpieczeniem Walutowym	Do 1,00%*
iShares AT1 Bond Active UCITS ETF	Klasy Tytułów Uczestnictwa bez zabezpieczenia walutowego	0,50%
	Klasy Tytułów Uczestnictwa z Zabezpieczeniem Walutowym	Do 1,00%*
iShares Blockchain Technology UCITS ETF	Klasy Tytułów Uczestnictwa bez Zabezpieczenia Walutowego	0,50%
	Klasy Tytułów Uczestnictwa z Zabezpieczeniem Walutowym	Do 1,00%*
iShares Broad \$ Corp Bond UCITS ETF	Klasy Tytułów Uczestnictwa bez Zabezpieczenia Walutowego	0,07%
	Klasy Tytułów Uczestnictwa z Zabezpieczeniem Walutowym	Do 1,00%*
iShares Broad \$ High Yield Corp Bond UCITS ETF	Klasy Tytułów Uczestnictwa bez Zabezpieczenia Walutowego	0,25%
	Klasy Tytułów Uczestnictwa z Zabezpieczeniem Walutowym	Do 1,00%*
iShares Broad € High Yield Corp Bond UCITS ETF	Klasy Tytułów Uczestnictwa bez Zabezpieczenia Walutowego	0,25%
	Klasy Tytułów Uczestnictwa z Zabezpieczeniem Walutowym	Do 1,00%*
iShares Broad Global Govt Bond UCITS ETF	Klasy Tytułów Uczestnictwa bez Zabezpieczenia Walutowego	0,10%
	Klasy Tytułów Uczestnictwa z Zabezpieczeniem Walutowym	Do 1,00%*
iShares Conservative Portfolio UCITS ETF	Klasy Tytułów Uczestnictwa bez Zabezpieczenia Walutowego	0,25%
	Klasy Tytułów Uczestnictwa z Zabezpieczeniem Walutowym	Do 1,00%*
iShares Core € Corp Bond UCITS ETF	Klasy Tytułów Uczestnictwa bez Zabezpieczenia Walutowego	0,20%
	Klasy Tytułów Uczestnictwa z Zabezpieczeniem Walutowym	Do 1,00%*
iShares Core € Govt Bond UCITS ETF	Klasy Tytułów Uczestnictwa bez Zabezpieczenia Walutowego	0,07%
	Klasy Tytułów Uczestnictwa z Zabezpieczeniem Walutowym	Do 1,00%*
iShares Core Global Aggregate Bond UCITS ETF	Klasy Tytułów Uczestnictwa bez Zabezpieczenia Walutowego	0,10%
	Klasy Tytułów Uczestnictwa z Zabezpieczeniem Walutowym	Do 1,00%*
iShares Core MSCI Europe UCITS ETF EUR (Acc)	Fundusz bez zabezpieczenia	0,12%
iShares Core MSCI Japan IMI UCITS ETF	Klasy Tytułów Uczestnictwa bez Zabezpieczenia Walutowego	0,12%
	Klasy Tytułów Uczestnictwa z Zabezpieczeniem Walutowym	Do 1,00%*
iShares Core MSCI World UCITS ETF	Klasy Tytułów Uczestnictwa bez Zabezpieczenia Walutowego	0,20%
	Klasy Tytułów Uczestnictwa z Zabezpieczeniem Walutowym	Do 1,00%*
iShares Emerging Asia Local Govt Bond UCITS ETF	Klasy Tytułów Uczestnictwa bez Zabezpieczenia Walutowego	0,50%
	Klasy Tytułów Uczestnictwa z Zabezpieczeniem Walutowym	Do 1,00%*
iShares Emerging Markets Equity Enhanced Active UCITS ETF	Klasy Tytułów Uczestnictwa bez Zabezpieczenia Walutowego	Do 1,00%*
	Klasy Tytułów Uczestnictwa z Zabezpieczeniem Walutowym	Do 1,00%*

Fundusz	Fundusze / Klasy Tytułów Uczestnictwa	WKC
iShares Europe Equity Enhanced Active UCITS ETF	Klasy Tytułów Uczestnictwa bez Zabezpieczenia Walutowego	Do 1,00%*
	Klasy Tytułów Uczestnictwa z Zabezpieczeniem Walutowym	Do 1,00%*
iShares Global Aggregate Bond ESG SRI UCITS ETF	Klasy Tytułów Uczestnictwa bez Zabezpieczenia Walutowego	0,10%
	Klasy Tytułów Uczestnictwa z Zabezpieczeniem Walutowym	Do 1,00%*
iShares Global Govt Bond UCITS ETF	Klasy Tytułów Uczestnictwa bez Zabezpieczenia Walutowego	0,20%
	Klasy Tytułów Uczestnictwa z Zabezpieczeniem Walutowym	Do 1,00%*
iShares Global Inflation Linked Govt Bond UCITS ETF	Klasy Tytułów Uczestnictwa bez Zabezpieczenia Walutowego	0,25%
	Klasy Tytułów Uczestnictwa z Zabezpieczeniem Walutowym	Do 1,00%*
iShares Global Real Estate Environmental Tilt UCITS ETF	Klasy Tytułów Uczestnictwa bez Zabezpieczenia Walutowego	0,18%
	Klasy Tytułów Uczestnictwa z Zabezpieczeniem Walutowym	Do 1,00%*
iShares Growth Portfolio UCITS ETF	Klasy Tytułów Uczestnictwa bez Zabezpieczenia Walutowego	0,25%
	Klasy Tytułów Uczestnictwa z Zabezpieczeniem Walutowym	Do 1,00%*
iShares J.P. Morgan € EM Bond UCITS ETF	Klasy Tytułów Uczestnictwa bez Zabezpieczenia Walutowego	0,35%
	Klasy Tytułów Uczestnictwa z Zabezpieczeniem Walutowym	Do 1,00%*
iShares J.P. Morgan EM Local Govt Bond UCITS ETF	Klasy Tytułów Uczestnictwa bez Zabezpieczenia Walutowego	0,50%
	Klasy Tytułów Uczestnictwa z Zabezpieczeniem Walutowym	Do 1,00%*
iShares Moderate Portfolio UCITS ETF	Klasy Tytułów Uczestnictwa bez Zabezpieczenia Walutowego	0,25%
	Klasy Tytułów Uczestnictwa z Zabezpieczeniem Walutowym	Do 1,00%*
iShares MSCI Australia UCITS ETF	Klasy Tytułów Uczestnictwa bez Zabezpieczenia Walutowego	0,50%
	Klasy Tytułów Uczestnictwa z Zabezpieczeniem Walutowym	Do 1,00%*
iShares MSCI EM Small Cap UCITS ETF	Klasy Tytułów Uczestnictwa bez Zabezpieczenia Walutowego	0,74%
	Klasy Tytułów Uczestnictwa z Zabezpieczeniem Walutowym	Do 1,00%*
iShares MSCI EM UCITS ETF USD (Acc)	Fundusz bez zabezpieczenia	0,18%
iShares MSCI Europe Small Cap UCITS ETF	Klasy Tytułów Uczestnictwa bez zabezpieczenia walutowego	0,25%
	Klasy Tytułów Uczestnictwa z Zabezpieczeniem Walutowym	Do 1,00%*
iShares MSCI Japan Small Cap UCITS ETF	Klasy Tytułów Uczestnictwa bez Zabezpieczenia Walutowego	0,58%
	Klasy Tytułów Uczestnictwa z Zabezpieczeniem Walutowym	Do 1,00%*
iShares MSCI Pacific ex-Japan CTB Enhanced ESG UCITS ETF	Klasy Tytułów Uczestnictwa bez Zabezpieczenia Walutowego	0,20%
	Klasy Tytułów Uczestnictwa z Zabezpieczeniem Walutowym	Do 1,00%*
iShares MSCI Pacific ex-Japan UCITS ETF	Klasy Tytułów Uczestnictwa bez Zabezpieczenia Walutowego	0,60%

Fundusz	Fundusze / Klasy Tytułów Uczestnictwa	WKC
	Klasy Tytułów Uczestnictwa z Zabezpieczeniem Walutowym	Do 1,00%*
iShares MSCI Saudi Arabia Capped UCITS ETF	Klasy Tytułów Uczestnictwa bez Zabezpieczenia Walutowego	0,60%
	Klasy Tytułów Uczestnictwa z Zabezpieczeniem Walutowym	Do 1,00%*
iShares MSCI South Africa UCITS ETF	Klasy Tytułów Uczestnictwa bez Zabezpieczenia Walutowego	0,65%
	Klasy Tytułów Uczestnictwa z Zabezpieczeniem Walutowym	Do 1,00%*
iShares MSCI Target UK Real Estate UCITS ETF	Klasa Tytułów Uczestnictwa bez Zabezpieczenia Walutowego	0,40%
	Klasy Tytułów Uczestnictwa z Zabezpieczeniem Walutowym	Do 1,00%*
iShares MSCI World ex-USA UCITS ETF	Klasy Tytułów Uczestnictwa bez Zabezpieczenia Walutowego	0,15%
	Klasy Tytułów Uczestnictwa z Zabezpieczeniem Walutowym	Do 1,00%*
iShares MSCI World Paris-Aligned Climate UCITS ETF	Klasa Tytułów Uczestnictwa bez Zabezpieczenia Walutowego	0,20%
	Klasa Tytułów Uczestnictwa z Zabezpieczeniem Walutowym	Do 1,00%*
iShares MSCI World Sector & Country Neutral Equal Weight UCITS ETF	Klasy Tytułów Uczestnictwa bez Zabezpieczenia Walutowego	0,20%
	Klasy Tytułów Uczestnictwa z Zabezpieczeniem Walutowym	Do 1,00%*
iShares MSCI World Small Cap CTB Enhanced ESG UCITS ETF	Klasa Tytułów Uczestnictwa bez Zabezpieczenia Walutowego	0,35%
	Klasy Tytułów Uczestnictwa z Zabezpieczeniem Walutowym	Do 1,00%*
iShares MSCI World Small Cap UCITS ETF	Klasy Tytułów Uczestnictwa bez Zabezpieczenia Walutowego	0,35%
	Klasy Tytułów Uczestnictwa z Zabezpieczeniem Walutowym	Do 1,00%*
iShares S&P 500 Equal Weight UCITS ETF	Klasy Tytułów Uczestnictwa bez Zabezpieczenia Walutowego	0,15%
	Klasy Tytułów Uczestnictwa z Zabezpieczeniem Walutowym	Do 1,00%*
iShares S&P 500 Scored and Screened UCITS ETF	Klasy Tytułów Uczestnictwa bez Zabezpieczenia Walutowego	0,07%
	Klasy Tytułów Uczestnictwa z Zabezpieczeniem Walutowym	Do 1,00%*
iShares S&P SmallCap 600 UCITS ETF	Klasy Tytułów Uczestnictwa bez Zabezpieczenia Walutowego	0,30%
	Klasy Tytułów Uczestnictwa z Zabezpieczeniem Walutowym	Do 1,00%*
iShares U.S. Equity High Income Active UCITS ETF	Klasy Tytułów Uczestnictwa bez Zabezpieczenia Walutowego	Do 1,00%*
	Klasy Tytułów Uczestnictwa z Zabezpieczeniem Walutowym	Do 1,00%*
iShares UK Gilts 0-5yr UCITS ETF	Klasy Tytułów Uczestnictwa bez Zabezpieczenia Walutowego	0,07%
	Klasy Tytułów Uczestnictwa z Zabezpieczeniem Walutowym	Do 1,00%*
iShares US Equity Enhanced Active UCITS ETF	Klasy Tytułów Uczestnictwa bez Zabezpieczenia Walutowego	Do 1,00%*
	Klasy Tytułów Uczestnictwa z Zabezpieczeniem Walutowym	Do 1,00%*
iShares World Equity Enhanced Active UCITS ETF	Klasy Tytułów Uczestnictwa bez Zabezpieczenia Walutowego	Do 1,00%*

Fundusz	Fundusze / Klasy Tytułów Uczestnictwa	WKC
	Klasy Tytułów Uczestnictwa z Zabezpieczeniem Walutowym	Do 1,00%*
iShares World Equity Factor Rotation Active UCITS ETF	Klasy Tytułów Uczestnictwa bez Zabezpieczenia Walutowego	0,30%
	Klasy Tytułów Uczestnictwa z Zabezpieczeniem Walutowym	Do 1,00%*
iShares World Equity High Income Active UCITS ETF	Klasy Tytułów Uczestnictwa bez Zabezpieczenia Walutowego	Do 1,00%*
	Klasy Tytułów Uczestnictwa z Zabezpieczeniem Walutowym	Do 1,00%*

* Informacje na temat bieżącego Wskaźnika Kosztów Całkowitych (WKC) naliczanego od każdej Klasy Tytułów Uczestnictwa są dostępne w KIID lub KID i/lub na stronie produktu w witrynie internetowej www.ishares.com.

Zarządzający jest odpowiedzialny za wywiązanie się ze wszystkich kosztów operacyjnych, w tym m.in. z wynagrodzenia i kosztów Dyrektorów, Zarządzającego Inwestycjami, Depozytariusza i Administratora, wynikających z kwot otrzymanych przez Zarządzającego ze Wskaźnika Kosztów Całkowitych. Takie koszty operacyjne obejmują koszty regulacyjne i koszty biegłych rewidentów, ale nie obejmują kosztów transakcyjnych i nadzwyczajnych kosztów prawnych. Wynagrodzenia Dyrektorów bez zgody Zarządu nie mogą przekraczać kwoty 40 000 EUR rocznie na Dyrektora. Pracownikom BlackRock Group pełniącym funkcje Dyrektorów Spółki nie przysługuje wynagrodzenie.

W przypadku gdy koszty i wydatki Funduszu lub Klasy Tytułu Uczestnictwa, które mają być pokryte w ramach WKC, przekraczają określony WKC, Zarządzający pokrywa wszelkie nadwyżki z własnych aktywów. Koszty założenia Spółki oraz koszty ustanowienia Bieżących Funduszy i Klas Tytułów Uczestnictwa zostały pokryte i będą pokrywane przez Zarządzającego.

Przewiduje się, że WKC ponoszony przez Fundusz lub Klasę Tytułów Uczestnictwa nie przekroczy kwot określonych powyżej w okresie istnienia Funduszu lub Klasy Tytułów Uczestnictwa (odpowiednio), jednak może zaistnieć konieczność zwiększenia tych kwot. Każde takie zwiększenie będzie uzależnione od uzyskania uprzedniej zgody Posiadacza Tytułów Uczestnictwa danego Funduszu lub Klasy Tytułów Uczestnictwa. Informacje na temat wykonywania praw głosu przez inwestorów w Funduszach, w tym o ich Klasach Tytułów Uczestnictwa, można znaleźć w części zatytułowanej „Ogólne informacje na temat transakcji w Spółce”.

Z zastrzeżeniem powyższych informacji, Spółka nie przyznała ani nie jest zobowiązana do zapłaty żadnych prowizji, rabatów, opłat maklerskich ani innych specjalnych warunków w związku z emisją lub sprzedażą jakichkolwiek Tytułów Uczestnictwa Spółki.

POLITYKA WYPŁATY DYWIDENDY

Spółka zamierza zadeklarować na podstawie niniejszego Prospektu wypłatę dywidendy z Klasy Dystrybucyjnych Tytułów Uczestnictwa. Dywidendy mogą być wypłacane z przychodu całkowitego właściwej Klasy Dystrybucyjnych Tytułów Uczestnictwa bez żadnych istotnych kosztów w odniesieniu do każdego roku obrotowego i/lub, w odniesieniu do funduszy iShares U.S. Equity High Income Active UCITS ETF oraz iShares World Equity High Income Active UCITS ETF i kapitału. Deklarowane dywidendy są zwykle wypłacane co miesiąc, co kwartał lub co pół roku. Nie stosuje się wygładzania dywidendy w odniesieniu do wypłat dywidendy w danym roku kalendarzowym. Poniżej znajduje się częstotliwość wypłaty dywidendy dla każdej Klasy Dystrybucyjnych Tytułów Uczestnictwa (więcej informacji na temat terminów wypłaty dywidendy można znaleźć na stronie www.ishares.com).

Wypłaty nie będą dokonywane w odniesieniu do Klas Akumulacyjnych Tytułów Uczestnictwa, a dochody i inne zyski będą akumulowane i reinwestowane.

Fundusz	Częstotliwość wypłaty dywidendy w przypadku Funduszy/ Klas Dystrybucyjnych Tytułów Uczestnictwa	Miesiące wypłat
iShares \$ Asia Investment Grade Corp Bond UCITS ETF	raz na kwartał	marzec, czerwiec, wrzesień i grudzień
iShares \$ Corp Bond Enhanced Active UCITS ETF	raz na kwartał	styczeń, kwiecień, lipiec, październik
iShares \$ Corp Bond ESG Paris-Aligned Climate UCITS ETF	co pół roku	styczeń, lipiec
iShares \$ Development Bank Bonds UCITS ETF	co pół roku	styczeń, lipiec
iShares \$ High Yield Corp Bond Enhanced Active UCITS ETF	raz na kwartał	styczeń, kwiecień, lipiec, październik
iShares \$ High Yield Corp Bond ESG Paris-Aligned Climate UCITS ETF	raz na kwartał	styczeń, kwiecień, lipiec, październik
iShares \$ Intermediate Credit Bond UCITS ETF	raz na kwartał	styczeń, kwiecień, lipiec, październik
iShares € Aggregate Bond ESG SRI UCITS ETF	co pół roku	styczeń, lipiec
iShares € Cash UCITS ETF	co pół roku	styczeń, lipiec
iShares € Corp Bond 1-5yr UCITS ETF	co pół roku	styczeń, lipiec
iShares € Corp Bond BBB-BB UCITS ETF	raz na kwartał	styczeń, kwiecień, lipiec, październik
iShares € Corp Bond Enhanced Active UCITS ETF	raz na kwartał	styczeń, kwiecień, lipiec, październik
iShares € Corp Bond ESG Paris-Aligned Climate UCITS ETF	co pół roku	styczeń, lipiec
iShares € Corp Bond ex-Financials 1-5yr ESG SRI UCITS ETF	co pół roku	styczeń, lipiec
iShares € Corp Bond ex-Financials UCITS ETF	co pół roku	styczeń, lipiec
iShares € Covered Bond UCITS ETF	co pół roku	styczeń, lipiec
iShares € Flexible Income Bond Active UCITS ETF	raz na kwartał	styczeń, kwiecień, lipiec, październik
iShares € Govt Bond 0-1yr UCITS ETF	co pół roku	styczeń, lipiec
iShares € Govt Bond 10-15yr UCITS ETF	co pół roku	styczeń, lipiec
iShares € Govt Bond 5-7yr UCITS ETF	co pół roku	styczeń, lipiec
iShares € Govt Bond Climate UCITS ETF	co pół roku	styczeń, lipiec
iShares € High Yield Corp Bond Enhanced Active UCITS ETF	raz na kwartał	styczeń, kwiecień, lipiec, październik
iShares € High Yield Corp Bond ESG Paris-Aligned Climate UCITS ETF	raz na kwartał	styczeń, kwiecień, lipiec, październik
iShares £ Corp Bond ex-Financials UCITS ETF	co pół roku	styczeń, lipiec
iShares AI Adopters & Applications UCITS ETF	co pół roku	styczeń, lipiec

Fundusz	Częstotliwość wypłaty dywidendy w przypadku Funduszy/ Klas Dystrybucyjnych Tytułów Uczestnictwa	Miesiące wypłat
iShares AI Infrastructure UCITS ETF	co pół roku	styczeń, lipiec
iShares AI Innovation Active UCITS ETF	co pół roku	styczeń, lipiec
iShares Asia ex Japan Equity Enhanced Active UCITS ETF	raz na kwartał	styczeń, kwiecień, lipiec, październik
iShares AT1 Bond Active UCITS ETF	raz na kwartał	styczeń, kwiecień, lipiec, październik
iShares Blockchain Technology UCITS ETF	co pół roku	styczeń, lipiec
iShares Broad \$ Corp Bond UCITS ETF	co pół roku	styczeń, lipiec
iShares Broad \$ High Yield Corp Bond UCITS ETF	raz na kwartał	styczeń, kwiecień, lipiec, październik
iShares Broad € High Yield Corp Bond UCITS ETF	raz na kwartał	styczeń, kwiecień, lipiec, październik
iShares Broad Global Govt Bond UCITS ETF	co pół roku	styczeń, lipiec
iShares Conservative Portfolio UCITS ETF	co pół roku	styczeń, lipiec
iShares Core € Corp Bond UCITS ETF	co pół roku	styczeń, lipiec
iShares Core € Govt Bond UCITS ETF	co pół roku	styczeń, lipiec
iShares Core Global Aggregate Bond UCITS ETF	co pół roku	styczeń, lipiec
iShares Core MSCI Europe UCITS ETF EUR (Acc)	co pół roku	styczeń, lipiec
iShares Core MSCI Japan IMI UCITS ETF	co pół roku	styczeń, lipiec
iShares Core MSCI World UCITS ETF	raz na kwartał	styczeń, kwiecień, lipiec, październik
iShares Emerging Asia Local Govt Bond UCITS ETF	co pół roku	styczeń, lipiec
iShares Emerging Markets Equity Enhanced Active UCITS ETF	raz na kwartał	styczeń, kwiecień, lipiec, październik
iShares Europe Equity Enhanced Active UCITS ETF	raz na kwartał	styczeń, kwiecień, lipiec, październik
iShares Global Aggregate Bond ESG SRI UCITS ETF	co pół roku	styczeń, lipiec
iShares Global Govt Bond UCITS ETF	co pół roku	styczeń, lipiec
iShares Global Inflation Linked Govt Bond UCITS ETF	raz na kwartał	styczeń, kwiecień, lipiec, październik
iShares Global Real Estate Environmental Tilt UCITS ETF	co pół roku	styczeń, lipiec
iShares Growth Portfolio UCITS ETF	co pół roku	styczeń, lipiec
iShares J.P. Morgan € EM Bond UCITS ETF	co pół roku	maj, listopad
iShares J.P. Morgan EM Local Govt Bond UCITS ETF	raz na kwartał	styczeń, kwiecień, lipiec, październik
iShares Moderate Portfolio UCITS ETF	co pół roku	styczeń, lipiec
iShares MSCI Australia UCITS ETF	co pół roku	styczeń, lipiec
iShares MSCI EM Small Cap UCITS ETF	co pół roku	styczeń, lipiec
iShares MSCI EM UCITS ETF USD (Acc)	co pół roku	styczeń, lipiec
iShares MSCI Europe Small Cap UCITS ETF	co pół roku	czerwiec, grudzień
iShares MSCI Japan Small Cap UCITS ETF	co pół roku	styczeń, lipiec
iShares MSCI Pacific ex-Japan CTB Enhanced ESG UCITS ETF	raz na kwartał	styczeń, kwiecień, lipiec, październik
iShares MSCI Pacific ex-Japan UCITS ETF	raz na kwartał	styczeń, kwiecień, lipiec, październik
iShares MSCI Saudi Arabia Capped UCITS ETF	co pół roku	styczeń, lipiec
iShares MSCI South Africa UCITS ETF	co pół roku	styczeń, lipiec
iShares MSCI Target UK Real Estate UCITS ETF	raz na kwartał	styczeń, kwiecień, lipiec, październik

Fundusz	Częstotliwość wypłaty dywidendy w przypadku Funduszy/ Klas Dystrybucyjnych Tytułów Uczestnictwa	Miesiące wypłat
iShares MSCI World ex-USA UCITS ETF	raz na kwartał	styczeń, kwiecień, lipiec i październik
iShares MSCI World Paris-Aligned Climate UCITS ETF	co pół roku	styczeń, lipiec
iShares MSCI World Sector & Country Neutral Equal Weight UCITS ETF	raz na kwartał	styczeń, kwiecień, lipiec i październik
iShares MSCI World Small Cap CTB Enhanced ESG UCITS ETF	co pół roku	styczeń, lipiec
iShares MSCI World Small Cap UCITS ETF	co pół roku	styczeń, lipiec
iShares S&P 500 Equal Weight UCITS ETF	co pół roku	styczeń, lipiec
iShares S&P 500 Scored and Screened UCITS ETF	co pół roku	styczeń, lipiec
iShares S&P SmallCap 600 UCITS ETF	co pół roku	styczeń, lipiec
iShares U.S. Equity High Income Active UCITS ETF	raz na kwartał	styczeń, kwiecień, lipiec, październik
iShares UK Gilts 0-5yr UCITS ETF	co pół roku	styczeń, lipiec
iShares US Equity Enhanced Active UCITS ETF	raz na kwartał	styczeń, kwiecień, lipiec, październik
iShares World Equity Enhanced Active UCITS ETF	raz na kwartał	styczeń, kwiecień, lipiec, październik
iShares World Equity Factor Rotation Active UCITS ETF	raz na kwartał	styczeń, kwiecień, lipiec, październik
iShares World Equity High Income Active UCITS ETF	raz na kwartał	styczeń, kwiecień, lipiec, październik

Szczegółowe informacje o wszelkich zmianach w polityce wypłaty dywidendy zostaną przedstawione w zaktualizowanym Prospekcie lub Aneksie, a Posiadacze Tytułów Uczestnictwa zostaną o nich powiadomieni z wyprzedzeniem.

Każda dywidenda, która pozostaje nieodebrana przez okres dwunastu lat od daty jej zadeklarowania, ulega przepadkowi i przestaje być należna przez Spółkę oraz staje się własnością danego Funduszu.

Dywidendy z tytułu Klas Dystrybucyjnych Tytułów Uczestnictwa zostaną zadeklarowane w Walucie Wyceny odpowiedniej Klasy Tytułów Uczestnictwa. Inwestorzy, którzy chcą otrzymywać wypłaty dywidendy w walucie innej niż Waluta bazowa lub Waluta Wyceny, powinni uzgodnić to z odpowiednim Międzynarodowym Centralnym Depozytem Papierów Wartościowych (pod warunkiem, że taka opcja zostanie udostępniona przez odpowiedniego Międzynarodowego Centralny Depozyt Papierów Wartościowych). Spółka nie ponosi odpowiedzialności za przeliczenia walutowe związane z wypłatą dywidendy, a koszty i ryzyko z tym związane ponoszą inwestorzy.

WARUNEK FAKTYCZNEGO ZRÓŻNICOWANIA POSIADACZY

Tytuły Uczestnictwa w każdym z Funduszy będą ogólnodostępne. Docelowymi kategoriami inwestorów Funduszy są podmioty inwestujące bezpośrednio poprzez mechanizm tworzenia Rynku Pierwotnego opisany w niniejszym Prospekcie lub pośrednio poprzez inwestycje na uznanych giełdach, na których notowane są Tytuły Uczestnictwa Funduszy, lub poprzez OTC. Tytuły Uczestnictwa Funduszy będą oferowane i udostępniane na tyle powszechnie, aby dotrzeć do docelowych grup inwestorów oraz w sposób pozwalający na przyciągnięcie takich inwestorów.

ZARZĄDZANIE SPÓŁKĄ

Zarząd

Dyrektorzy kierują sprawami spółki i są odpowiedzialni za ogólną politykę inwestycyjną, która jest przez nich określana i udostępniana Zarządzającemu. Dyrektorzy przekazują Zarządzającemu określone zadania i obowiązki w odniesieniu do bieżącego zarządzania Spółką. Zarządzający przekazuje niektóre z tych obowiązków Zarządzającemu Inwestycjami oraz Administratorowi.

Wszyscy Dyrektorzy są niewykonawczymi dyrektorami Spółki, a ich adresem jest zarejestrowana siedziba Spółki. W skład Zarządu Spółki wchodzi:

William McKechnie (Irlandia), Przewodniczący Zarządu, Niezależny Dyrektor Niewykonawczy, członek Komitetu ds. Nominacji: Pan McKechnie był sędzią w Irlandii, który do kwietnia 2021 r. pełnił funkcję członka irlandzkiego Wysokiego Trybunału (High Court) i starszego członka irlandzkiego Sądu Najwyższego (Supreme Court). Jest również byłym przewodniczącym irlandzkiego Trybunału ds. wartości nieruchomości (Valuation Tribunal of Ireland), członkiem Palestry w Irlandii, Judicial Studies Institute Journal i przez wiele lat był członkiem Rady Służby Sądowej (Court Service Board). Ponadto pełnił funkcję prezesa/przewodniczącego Stowarzyszenia Sędziów Europejskiego Prawa Konkurencji.

Obecnie pan McKechnie prowadzi gościnne wykłady w Kolegium Europejskim (Brugia); jego wykłady można też było usłyszeć na różnych uczelniach, w sądach i instytucjach, takich jak Europejski Instytut Uniwersytecki we Florencji, Florencka Szkoła Regulacji (energia, klimat, komunikacja i media) czy Komisja Europejska oraz na uczelniach wchodzących w skład NUI. Jest członkiem Komitetu Doradczego przy Europejskim Instytucie Prawa w zakresie sztucznej inteligencji i administracji publicznej oraz członkiem zespołu projektowego ds. technologii blockchain i inteligentnych kontraktów.

Pan McKechnie posiada tytuł licencjata prawa cywilnego, tytuł adwokata, radcy prawnego i tytuł magistra prawa europejskiego, a także jest mediatorem akredytowanym przez CEDR.

Ros O'Shea (Irlandia), Niezależny Dyrektor Niewykonawczy, członek Komitetu Audytu i Komitetu do Spraw Nominacji: Wcześniej zasiadała w zarządach Pieta House, irlandzkiego Urzędu Bezpieczeństwa Żywności oraz szpitala Royal Victoria Eye and Ear Hospital. Prowadzi także wykłady na temat ładu korporacyjnego i związanych z tym zagadnień na uczelni UCD Smurfit Graduate School of Business. Wcześniej Ros miała bardzo udaną karierę zawodową na stanowiskach kierowniczych w dwóch największych, notowanych w indeksie FTSE100 firmach irlandzkich: CRH plc, gdzie była dyrektorem Grupy ds. zgodności i etyki, oraz Smurfit Kappa Group plc. Ros posiada tytuł licencjata i magistra biznesu z UCD, dyplom zawodowy w zakresie zarządzania firmą z UCD Smurfit Graduate School of Business i jest członkiem Institute of Tax oraz członkiem Institute of Chartered Accountants po przeszkoleniu z PwC. Jest również absolwentką programu Tworzenia wartości poprzez skuteczne zarządy firm w Harvard Business School i posiada tytuł Certified Bank Director. Ponadto Ros jest autorką książki „Leading with Integrity – a Practical Guide to Business Ethics” i regularnie wypowiada się na ten temat w mediach.

Deirdre Somers (Irlandia), Niezależny Dyrektor Niewykonawczy, członek Komitetu Audytu i Komitetu ds. Nominacji: Pani Somers jest niezależnym dyrektorem niewykonawczym, pełniącym wiele funkcji w zarządach. Obecnie pełni funkcję niezależnego dyrektora niewykonawczego, przewodniczącej Komitetu Audytu i Komitetu ds. Nominacji dla Kenmare Resources, a także przewodniczącej Cancer Trials Ireland. Wcześniej zasiadała w zarządach firm Enfusion Inc i Aquis plc, w drugiej jako przewodnicząca, ustępując ze stanowiska po przejściu obu spółek. Zasiadała również w zarządzie Episode Inc - makrofunduszu hedgingowego. Przed 2018 r. była dyrektorem generalnym i dyrektorem wykonawczym irlandzkiej giełdy papierów wartościowych (ISE) – od 2007 r. do momentu jej sprzedaży na rzecz Euronext NV na początku 2018 roku. Pod koniec 2018 roku ustąpiła ze stanowiska dyrektora generalnego Euronext Dublin i dyrektora Grupy ds. zadłużenia, funduszy i ETF. Po rozpoczęciu pracy w ISE w 1995 r. Deirdre Somers zajmowała różne stanowiska kierownicze, w tym stanowisko dyrektora ds. notowań (2000–2007) i kierownika ds. polityki (1995–2000), tworząc globalne pozycje notowań funduszy i instrumentów o stałym dochodzie. Zasiadała w Krajowej Radzie IBEC w latach 2013–2018, była gubernatorem Uniwersytetu w Cork w latach 2008–2012, a w latach 2007–2015 była członkiem Clearing House Group w Taoiseach. Jest członkiem Institute of Chartered Accountants w Irlandii, w 1987 r. uzyskała tytuł licencjata w dziedzinie handlu (ang. Bachelor of Commerce).

Padraig Kenny, (Irlandia), Niezależny Dyrektor Niewykonawczy: Padraig Kenny ma 35 lat doświadczenia w branży usług finansowych, z czego 30 lat na stanowisku dyrektora zarządzającego i dyrektora generalnego. Zaczynając karierę w finansach w sektorze lotniczym, Pan Kenny skupił się na branży zarządzania aktywami i usługach związanych z papierami wartościowymi dla kilku wiodących międzynarodowych banków, w tym instytucji irlandzkich, północnoamerykańskich i europejskich. Do jego głównych obowiązków należało zarządzanie portfelem instytucjonalnym, ułatwianie wejścia Bank of Ireland Asset Management na rynki międzynarodowe oraz tworzenie lub przekształcanie działalności Global Securities Services w Irlandii dla Bankers Trust (USA) i Royal Bank of Canada, które koncentrowały się na obsłudze rynku UCITS dla regulowanych funduszy inwestycyjnych. Ponadto odegrał kluczową rolę w tworzeniu i rozwoju, zarówno organicznym, jak i nieorganicznym, działalności UniCredit Group w zakresie zarządzania aktywami w Europie i Stanach Zjednoczonych. W trakcie swojej kariery zawodowej Pan Kenny zajmował stanowiska podlegające rygorystycznemu nadzorowi regulacyjnemu na szczeblu lokalnym i międzynarodowym oraz szerokiemu zakresowi ram prawnych dotyczących przedsiębiorstw i funduszy inwestycyjnych.

Pan Kenny skoncentrowany jest obecnie na przywództwie w zakresie transformacji biznesowej. Padraig Kenny ukończył studia prawnicze na University College w Dublinie, uzyskał uprawnienia zawodowe w Irlandii jako adwokat, dyplom w zakresie zarządzania korporacyjnego w UCD Smurfit Business School, tytuł magistra w UCD Smurfit Business School, oraz jest byłym przewodniczącym The Irish Funds Industry Association.

Manuela Sperandeo (obywatelka włoska, rezydentka Wielkiej Brytanii), Dyrektor Niewykonawczy: Pani Sperandeo pełni funkcję zastępcy dyrektora European iShares i jest odpowiedzialna za gamę funduszy European iShares, napędzając rozwój indeksowania i proces wdrażania funduszu ETF w formule UCITS. Współprzewodniczy Komitetowi Wykonawczemu iShares EMEA i należy do Komitetu Operacyjnego BlackRock European oraz Komitetu ds. Klientów BlackRock European. Zasiada również w zarządzie funduszy iShares PLC. Manuela Sperandeo pełniła wcześniej szereg funkcji w firmie BlackRock, w tym funkcję dyrektora ds. produktów iShares na Europę i Bliski Wschód, gdzie odpowiadała za kierowanie programem innowacji produktowych na potrzebnych działalności indeksowej. Pełniła też funkcję globalnego dyrektora ds. zrównoważonego indeksowania i dyrektora ds. faktorowych, zrównoważonych i tematycznych funduszy ETF w regionie EMEA. Pani Sperandeo dołączyła do firmy BlackRock w kwietniu 2014 roku. Przeniosta się z Barclays, gdzie spędziła 6 lat, pracując na kilku stanowiskach w banku inwestycyjnym oraz w dziale zarządzania majątkiem i inwestycjami. Ostatnio pełniła funkcję dyrektora w Barclays Capital Fund Solutions, firmie zajmującej się zarządzaniem aktywami, specjalizującą się w funduszach absolutnej stopy zwrotu i alternatywnych strategiach indeksowania. Przed rozpoczęciem pracy w Barclays pracowała jako analityk inwestycyjny w funduszu hedgingowym Alpstar oraz w dziale sprzedaży pochodnych i strukturyzowanych instrumentów finansowych w Credit Suisse. Pani Sperandeo jest członkiem zarządu europejskiego oddziału organizacji „Women in ETFs”. Została wyróżniona w plebiscycie „50 najbardziej wpływowych kobiet w dziedzinie zrównoważonego inwestowania” („Top 50 Most Influential Women in Sustainable Investing”) oraz została finalistką konkursu „Inwestorka roku” („Investment Woman of the Year”) w kategorii „Duże firmy” („Large Firms”) magazynu Investment Week. Posiada dyplom ukończenia z wyróżnieniem studiów ekonomicznych na Uniwersytecie Bocconiego w Mediolanie oraz tytuł MBA uzyskany w Harvard Business School.

Zarządzający

Spółka wyznaczyła BlackRock Asset Management Ireland Limited na swojego Zarządzającego na mocy umowy o zarządzanie. Zgodnie z warunkami umowy o zarządzanie Zarządzający ponosi odpowiedzialność za zarządzanie i administrowanie sprawami Spółki oraz dystrybucję Tytułów Uczestnictwa, z zastrzeżeniem ogólnego nadzoru i kontroli ze strony Dyrektorów.

Realizowana przez Zarządzającego Polityka Wynagradzania określa zasady i praktyki, które są zgodne z prawidłowym i skutecznym zarządzaniem ryzykiem oraz takie zarządzanie promują. Zawiera ona opis sposobu obliczania wynagrodzeń i świadczeń oraz wskazuje osoby odpowiedzialne za przyznawanie wynagrodzeń i świadczeń, w tym skład komisji ds. wynagrodzeń, jeśli taka zostanie powołana. Polityka Wynagradzania nie zachęca do podejmowania ryzyka, które byłoby niezgodne z ustalonymi profilami ryzyka, zasadami lub dokumentami założycielskimi Spółki, i nie zawiera elementów stojących w sprzeczności z zasadą, że obowiązkiem Zarządzającego jest działać w najlepszym interesie inwestorów Spółki. Polityka Wynagradzania obejmuje stałe i zmienne składniki wynagrodzeń oraz uznaniowych świadczeń emerytalnych. Polityką Wynagradzania objęte są kategorie pracowników, których czynności służbowe mają istotny wpływ na profil ryzyka Spółki (np. członkowie kadry zarządzającej wyższego szczebla, osoby odpowiedzialne za przyjmowanie ryzyka, osoby sprawujące funkcje kontrolne, a także wszyscy pracownicy, których całkowite wynagrodzenie mieści się w widełkach wynagrodzenia kadry zarządzającej wyższego szczebla i osób odpowiedzialnych za przyjmowanie ryzyka). Polityka Wynagradzania jest dostępna na stronach poszczególnych Funduszy w witrynie www.blackrock.com (należy wybrać dany Fundusz w dziale „Produkt”, a następnie wybrać „Wszystkie dokumenty”) lub na życzenie i bezpłatnie w papierowej wersji w siedzibie Zarządzającego.

W skład zarządu Zarządzającego wchodzi:

Rosemary Quinlan – Prezes Zarządu, Niezależny Dyrektor Niewykonawczy (Irlandia): Pani Quinlan jest dyplomowanym dyrektorem oraz posiada tytuły Certified Bank Director i Certified Fund Director. Od 2013 r. pełni funkcję Niezależnego Dyrektora Zarządu, a od 2006 r. funkcję Dyrektora Wykonawczego. Pani Quinlan ma ponad 35-letnie doświadczenie w pracy z globalnymi firmami świadczącymi usługi finansowe. W czerwcu 2022 r. została mianowana Przewodniczącą Zarządu BlackRock Asset Management Ireland Ltd., gdzie przewodniczy Komitetowi ds. Nominacji i Ładu Korporacyjnego. W czerwcu 2025 r. Pani Quinlan została mianowana przewodniczącą Citi Europe plc (EBC), gdzie również przewodniczy Komitetowi ds. Nominacji. Pani Quinlan obecnie przewodniczy także Komitetowi Ryzyka Zarządu AXA Ireland DAC (CBI) i zasiada w zarządzie AXA Ireland Limited. Zasiada jednocześnie w zarządzie spółki Dodge & Cox Funds Worldwide plc (CBI).

Ostatnio (2023) pani Quinlan była przewodniczącą Komitetu Zarządu ds. Ryzyka w Ulster Bank Ireland DAC (SSM/CBI) oraz prezesem zarządu w JP Morgan Money Markets Ltd (FCA) i JP Morgan Ireland PLC (2022) (CBI). Wcześniej pełniła funkcje członka zarządu i Przewodniczącej Komisji w RSA Insurance Ireland DAC, Prudential International Assurance PLC, Ulster Bank Ltd i HSBC Securities Services Ireland DAC. Pani Quinlan piastowała stanowiska w HSBC Bank plc, ABN AMRO BV, Citi i NatWest w Londynie, Nowym Jorku, Amsterdamie, Chicago i Dublinie (po przeprowadzce do Irlandii w 2006 r.). Posiada tytuł licencjata w dziedzinie handlu (Bachelor of Commerce) uzyskany na University College Cork.

Justin Mealy – Dyrektor Wykonawczy (Irlandia): Dyrektor od 2015 roku. Pan Mealy, Dyrektor Zarządzający, jest szefem działu nadzoru inwestycyjnego regionu EMEA w BlackRock, grupy odpowiedzialnej za nadzór i procesy due diligence w zakresie zarządzania inwestycjami (produkt, wyniki i platforma) w imieniu zarządów spółek zarządzających funduszami AIFMD, UCITS i MIFID na terenie UE i Wielkiej Brytanii. Pełni funkcję Dyrektora Wykonawczego w BlackRock Asset Management Ireland Limited oraz jest członkiem Komitetu Inwestycyjnego oraz

Komitetu Zarządzającego firmy. Jest członkiem z prawem głosu w Komitecie ds. Rozwoju Produktów w BlackRock Investment Management UK Limited.

Wcześniej pełnił funkcję osoby wyznaczonej do zarządzania inwestycjami w BlackRock Asset Management Ireland Limited oraz osoby faktycznie zarządzającej w BlackRock France SAS – podmiocie pełniącym funkcję zarządzającego funduszami AIFMD grupy w Paryżu, skupiając się na obszarach private equity, private credit, nieruchomości i innych alternatywach.

Przed dołączeniem do BlackRock Pan Mealy przez 8 lat był dyrektorem zarządzającym Geneva Trading, gdzie pełnił funkcję dyrektora ds. działalności na obszar Europy i Azji oraz globalnego dyrektora ds. ryzyka odpowiedzialnego za wdrażanie, kontrolę i zarządzanie wynikami w obszarze globalnego handlu i animacji rynku instrumentów pochodnych. Przed objęciem tego stanowiska zajmował się tworzeniem papierów komercyjnych i transakcjami o stałym dochodzie w Landesbank Hessen Thuringen (Helaba), a następnie zajmował stanowiska w obszarze handlu na własny rachunek i technologii rynków, w tym kilka lat w Singapurze jako COO Asia Pacific w International Financial Systems, a następnie w Tokio w ramach działu Fixed Income, Rates and Currencies w UBS Securities Japan.

W 1997 r. ukończył studia w dziedzinie biznesu i prawa w University College w Dublinie i jest posiadaczem certyfikatu FRM.

Adele Spillane, Dyrektor Niewykonawczy (Irlandia): Adele Spillane jest dyplomowanym dyrektorem, ma niemal 30 lat doświadczenia w sektorze usług finansowych, a także znaczące doświadczenie w obszarze ładu korporacyjnego. Obecnie pełni funkcję Dyrektora Niewykonawczego („DN”) i przewodniczy Komitetowi Inwestycyjnemu BlackRock Asset Management Ireland Limited. Pani Spillane jest także Przewodniczącą i Dyrektorem Niewykonawczym w Fisher Investments Ireland oraz zasiada w zarządzie NBK Wealth Investment Management Ltd oraz Janus Henderson Capital Funds plc. Pełni także funkcję członka Zarządu, skarbnika i Przewodniczącej Komitetu ds. Finansów, Jakości, Audytu i Ryzyka w organizacji charytatywnej Care Alliance Ireland.

W ramach swojej kariery na stanowiskach kierowniczych pani Spillane pełniła funkcję Dyrektora Zarządzającego i dyrektora działu obsługi klientów instytucjonalnych BlackRock w Irlandii od 2011 do 2023 r., będąc także Dyrektorem Wykonawczym w spółce zarządzającej. Doświadczenie Pani Spillane w obszarze sprzedaży i dystrybucji w BlackRock sięga 1995 r. obejmuje m.in. okres pracy w Barclays Global Investors w San Francisco (do 2002 r.) i Londynie (do 2011 r.), gdzie była starszym dyrektorem ds. klienta odpowiedzialnym za największych brytyjskich inwestorów instytucjonalnych BlackRock w Wielkiej Brytanii. Ukończyła z wyróżnieniem studia w dziedzinie handlu na University College w Dublinie. W 2000 r. uzyskała certyfikat CFA, a w 2023 r. została dyplomowanym dyrektorem.

Catherine Woods, Niezależny Dyrektor Niewykonawczy i Przewodnicząca ds. Komitetu Ryzyka (Irlandia): Dyrektor od 2018 roku. Pani Woods ma ponad 30-letnie doświadczenie w obszarze usług finansowych, a także duże doświadczenie w zarządzaniu. Jej kariera na stanowiskach kierowniczych obejmowała JP Morgan w Londynie, gdzie specjalizowała się w europejskich instytucjach finansowych. Była wiceprezesem i dyrektorem zespołu JP Morgan European Banks Equity Research Team, w którym do jej obowiązków należała rekapitalizacja Lloyds of London oraz reprivatyzacja skandynawskich banków. Pełni również funkcję dyrektora niewykonawczego Lloyds Banking Group.

Wcześniej została powołana przez rząd irlandzki do zasiadania w panelu odwoławczym ds. komunikacji elektronicznej i panelu orzekającym ds. nadzoru wdrażania krajowego programu dostępu szerokopasmowego. Pani Woods jest byłym prezesem Beazley Insurance DAC, byłym dyrektorem Beazley plc, byłym wiceprezesem AIB Group plc, byłym prezesem EBS DAC i byłym prezesem AIB Mortgage Bank i An Post.

Posiada tytuł ukończenia z wyróżnieniem studiów ekonomicznych w Trinity College w Dublinie i certyfikat dyplomowanego dyrektora, również z wyróżnieniem.

Enda McMahon, Dyrektor Wykonawczy i CEO (Irlandia): Pan McMahon jest dyrektorem generalnym i dyrektorem zarządzającym BlackRock Asset Management Ireland Limited. Pełni również funkcję dyrektora ds. międzynarodowego nadzoru nad produktami oraz ładu korporacyjnego w BlackRock. Enda, wraz ze współpracownikami z zarządu regionu EMEA oraz innymi interesariuszami, odpowiada za ustanawianie i rozszerzanie najlepszych praktyk w zakresie międzynarodowego nadzoru nad produktami i zarządzania nimi, w tym nadzoru nad usługodawcami i inwestycjami. Wcześniej Pan McMahon był odpowiedzialny za zarządzanie działem zgodności w regionie EMEA, który składa się z ponad stu specjalistów ds. zgodności w całym regionie, odpowiadał za projektowanie i realizację wszystkich aspektów strategii zgodności i programu zgodności, ułatwiając utrzymanie solidnej reputacji firmy BlackRock w zakresie zgodności z przepisami i ochronie najlepszego interesu klienta. W styczniu 2026 r. Pan McMahon obejmie stanowisko prezesa Irlandzkiego Stowarzyszenia Zarządzających Inwestycjami (Irish Association of Investment Managers). Obecnie pełni funkcję prezesa Irlandzkiej Grupy Sterującej ds. Funduszy i Zarządzania Aktywami (Irish Funds and Asset Management Steering Group, wcześniej znanej jako IFSC Funds Group), która została powołana przez Departament An Taoiseach (premiera Irlandii) w celu analizy oraz doradzania w zakresie zmian legislacyjnych i innych, uznanych za konieczne lub pożądane, aby wspierać dalszy rozwój irlandzkiego sektora funduszy inwestycyjnych. Był członkiem zarządów różnych firm inwestycyjnych podlegających dyrektywie MiFID, spółek zarządzających podmiotami UCITS oraz funduszy inwestycyjnych w Irlandii i Wielkiej Brytanii podczas pracy w dziale zarządzania aktywami Banku Irlandii oraz w firmie State Street Global Advisors. W grudniu 2013 roku pan McMahon przeszedł do BlackRock z firmy State Street Global Advisors (SSGA), gdzie był dyrektorem ds. zgodności z przepisami EMEA, pełniąc jednocześnie funkcję globalnego głównego specjalisty ds. zgodności z przepisami w Bank of Ireland Asset Management oraz specjalisty ds. kontroli regulacyjnej w Centralnym Banku Irlandii. Może pochwalić się ponad 30-letnim doświadczeniem, w

trakcie którego pracował również jako audytor w Biurze Kontrolera i Audytora Generalnego oraz jako księgowy w Eagle Star. Enda jest członkiem Chartered Institute of Management Accountants oraz brytyjskiego Chartered Institute for Securities and Investment, a także posiada tytuł CGMA. Jego ścieżka edukacyjna obejmuje również tytuły magistra w dziedzinie inwestycji i skarbowości, zdobyte w Dublin City University Business School, a także magistra prawa uzyskanego w Honourable Society of King's Inns.

Michael Hodson, Niezależny Dyrektor Niewykonawczy i Przewodniczący Komitetu Rewizji Kont (Irlandia): Dyrektor od 2022 roku. Michael Hodson jest Niezależnym Dyrektorem Niewykonawczym od 2021 r.

Zasiada w zarządach firm Mediolanum International Funds, MSIM Fund Management (spółce zależnej Morgan Stanley), BlackRock Asset Management Ireland Ltd. oraz Wells Fargo International Bank. Oprócz pełnienia funkcji przewodniczącego komisji nadzoru w MSIM Fund Management Michael obecnie przewodniczy komitetom audytu w MSIM Fund Management, BlackRock Asset Management oraz Wells Fargo. Zasiada także w zarządzie irlandzkiego Stowarzyszenia Zarządzających Inwestycjami.

Jego kariera kierownicza obejmowała współpracę z Bankiem Centralnym Irlandii od 2011 do 2020 roku, gdzie pełnił szereg ról kierowniczych, których zwieńczeniem jest stanowisko dyrektora ds. zarządzania aktywami i bankowości inwestycyjnej. Na tym stanowisku Pan Hodson był odpowiedzialny za udzielanie zezwoleń i nadzór nad wieloma rodzajami podmiotów, w tym dużymi bankami inwestycyjnymi, firmami inwestycyjnymi w rozumieniu MiFID, dostawcami usług finansowych i przedsiębiorstwami infrastruktury rynkowej. Michael Hodson jest dyplomowanym księgowym z doświadczeniem w firmie Lifetime, działem ubezpieczeń na życie w Bank of Ireland i posiada dyplom z zakresu zarządzania przedsiębiorstwem uzyskany w Michael Smurfit Business School. Po zakończeniu pracy w firmie Lifetime pełnił szereg funkcji w irlandzkim sektorze giełdowym. Pracował w NCB Stockbrokers, Fexco Stockbroking i był założycielem Merrion Capital Group, gdzie w latach 1999–2009 pełnił funkcję dyrektora finansowego, a w 2010 roku został dyrektorem generalnym.

Maria Ging, Dyrektor Wykonawczy (Irlandia): Dyrektor od 2023 roku. Pani Ging jest dyrektorem zarządzającym w BlackRock. Pełni funkcję dyrektora ds. UCITS na region EMEA w dziale globalnej księgowości i usług produktowych. Odpowiada za nadzór produktowy nad podmiotami UCITS i AFI z siedzibą w regionie EMEA. Kieruje zespołami w regionie EMEA, które zajmują się zarządzaniem zmianami w księgowości, ryzykiem i wyjątkami, obsługując ponad 1200 funduszy mających siedzibę głównie w Irlandii, Wielkiej Brytanii i Luksemburgu. W 2019 r. Maria Ging została wybrana przez kolegów i koleżanki z branży do Rady Funduszy Irlandzkich (Council of Irish Funds), czyli organu przedstawicielskiego wspólnoty międzynarodowych funduszy inwestycyjnych w Irlandii (International Investment Fund Community in Ireland). Następnie wybrano ją na przewodniczącą Rady – funkcję tę pełniła od września 2021 roku do roku 2022.

Wcześniej Pani Ging kierowała zespołem ds. nadzoru nad rachunkowością funduszy w BlackRock w Dublinie, zarządzając księgowością funduszy, ryzykiem operacyjnym i zmianami produktów dla BlackRock. Do jej obowiązków w BlackRock należał również nadzór nad funduszami wspólnego inwestowania w ramach wsparcia funduszy zbiorczych w Irlandii oraz nadzór nad sprawozdawczością finansową. Przed dołączeniem do BlackRock w 2012 roku pani Ging spędziła siedem lat w KPMG Dublin, ostatnio pełniąc tam funkcję zastępcy dyrektora. Na tym stanowisku zajmowała się obsługą audytorską i atestacyjną klientów z branży zarządzania aktywami, bankowości, finansowania, leasingu i private equity. Pani Ging jest dyplomowanym biegłym rewidentem, a także posiada tytuł magistra rachunkowości oraz tytuł licencjata w dziedzinie biznesu i prawa uzyskane na University College Dublin.

Zarządzający przekazał firmie BlackRock Advisors (UK) Limited funkcje zarządzania inwestycjami w odniesieniu do Spółki, a funkcje administracyjne (z wyjątkiem agencji transferowej i usług prowadzenia rejestru) na rzecz BNY Mellon Fund Services (Ireland) Designated Activity Company i BNY Mellon Fund Services (Ireland) Designated Activity Company, a usługi agencji transferowej i rejestrującej firmie State Street Fund Services (Ireland) Limited.

Zarządzający jest spółką akcyjną z odpowiedzialnością ograniczoną do wysokości kapitału zakładowego, która została zarejestrowana w Irlandii w dniu 19 stycznia 1995 roku. Jest to spółka zależna należąca w całości do BlackRock, Inc. Zarządzający posiada kapitał zakładowy w wysokości 1 mln GBP oraz wyemitowany i opłacony kapitał w wysokości 125 000 GBP. Głównym przedmiotem działalności Zarządzającego jest świadczenie usług zarządzania funduszami oraz administracji na rzecz systemów zbiorowego inwestowania, takich jak Spółka. Zarządzający zarządza również szeregiem innych funduszy, w tym: iShares plc, iShares II plc, iShares IV plc, iShares V plc, iShares VI, iShares VII plc, Institutional Cash Series plc, BlackRock Alternative Strategies II, BlackRock Institutional Pooled Funds plc, BlackRock Liquidity Funds plc, BlackRock Index Selection Fund, BlackRock Active Selection Fund, BlackRock Specialist Strategies Funds, BlackRock Liability Solutions Funds, BlackRock Liability Solutions Funds II (Dublin), BlackRock Liability Solutions Funds III (Dublin), BlackRock Liability Matching Funds (Dublin), BlackRock Fixed Income Dublin Funds plc, BlackRock Selection Fund, Specialist Dublin Funds I Trust, BlackRock Fixed Income GlobalAlpha Funds (Dublin), Global Institutional Liquidity Funds, plc oraz BlackRock UCITS Funds.

Zgodnie z warunkami Umowy o Zarządzanie zawartej pomiędzy Spółką a Zarządzającym, w przypadku braku naruszenia umowy, oszustwa, złej wiary, umyślnego uchybienia lub zaniedbania w wykonywaniu obowiązków przez Zarządzającego, Zarządzający nie ponosi żadnej odpowiedzialności wobec Spółki ani żadnego inwestora w Spółce z tytułu jakichkolwiek działań lub szkód wyrządzonych lub poniesionych przez Zarządzającego w związku ze świadczeniem usług na podstawie umowy lub za jakimkolwiek żądaniem lub poradą ze strony Spółki. Umowa o Zarządzanie przewiduje również odszkodowania na rzecz Zarządzającego, z wyjątkiem odszkodowań wynikających z naruszenia umowy, oszustwa, złej wiary, umyślnego zaniedbania lub zaniechania w wykonywaniu obowiązków wynikających z Umowy o Zarządzanie przez Zarządzającego lub wykonywaniu jego obowiązków przez jego podwykonawców, pracowników lub agentów. Umowa o Zarządzanie może zostać rozwiązana przez każdą ze stron za pisemnym wypowiedzeniem z wyprzedzeniem nie krótszym niż sto osiemdziesiąt dni, przy czym w pewnych

okolicznościach umowa może zostać rozwiązana ze skutkiem natychmiastowym za pisemnym wypowiedzeniem przez Spółkę lub Zarządzającego.

Sekretarzem Zarządzającego jest Apex IFS Limited.

Zarządzający Inwestycjami

Zarządzający, działając na podstawie Umowy o Zarządzanie Inwestycjami, przekazał BlackRock Advisors (UK) Limited wykonywanie czynności polegających na inwestowaniu i reinwestowaniu aktywów Spółki. Zarządzający Inwestycjami jest również sponsorem Spółki.

Zarządzający Inwestycjami odpowiada wobec Zarządzającego i wobec Spółki za zarządzanie inwestycjami w ramach aktywów Funduszy zgodnie z celami inwestycyjnymi i zasadami opisanymi w Prospekcie (który może podlegać okresowym zmianom i uzupełnieniom) i zawsze podlega nadzorowi i wskazówkom Dyrektorów.

Zarządzający Inwestycjami może przekazać Podmiotowi Powiązanemu całość lub część bieżącej działalności handlowej w odniesieniu do dowolnego Funduszu. Zarządzający Inwestycjami (za uprzednią zgodą Zarządzającego i Banku Centralnego) ma również prawo delegować podejmowanie decyzji inwestycyjnych na innych zarządzających inwestycjami (którymi mogą być Podmioty Powiązane), pod warunkiem że takie inwestycje są przeprowadzane zgodnie z celami inwestycyjnymi i zasadami opisanymi w niniejszym Prospekcie. Zarządzający Inwestycjami ponosi koszty wynagrodzeń i wydatków takich zarządzających inwestycjami. Informacje dotyczące innych zarządzających inwestycjami, którym można powierzyć podejmowanie decyzji inwestycyjnych, zostaną przekazane Posiadaczom Tytułów Uczestnictwa na ich żądanie, a szczegółowe dane dotyczące takich zarządzających inwestycjami zostaną uwzględnione w raportach rocznych Spółki i sprawozdaniach finansowych badanych przez biegłego rewidenta oraz w raportach półrocznych i sprawozdaniach finansowych niebadanych przez biegłego rewidenta. Zarządzający Inwestycjami może świadczyć usługi zarządzania inwestycjami lub świadczyć inne usługi dla klientów innych niż Fundusze.

Zarządzający Inwestycjami jest spółką zależną BlackRock Inc. Zarządzający Inwestycjami jako podmiot Zarządzający Inwestycjami jest regulowany przez Urząd ds. Regulacji Działalności Finansowej (Financial Conduct Authority) w zakresie prowadzenia działalności regulowanych w Wielkiej Brytanii i podlega zasadom Urzędu ds. Regulacji Działalności Finansowej (Financial Conduct Authority). Zarządzający Inwestycjami został założony w dniu 18 marca 1964 roku na podstawie prawa obowiązującego w Anglii i Walii. Na dzień 31 grudnia 2016 roku BlackRock Group zarządzała aktywami o wartości 5,1 bln USD i jest reprezentowana w 27 krajach.

Zgodnie z warunkami Umowy o Zarządzanie Inwestycjami, w przypadku braku oszustwa, działania w złej wierze, umyślnego zaniedbania lub zaniechania ze strony Zarządzającego Inwestycjami, Zarządzający Inwestycjami nie ponosi odpowiedzialności za jakiegokolwiek straty poniesione w związku z przyjęciem polityki inwestycyjnej określonej w Prospekcie lub zakupem, sprzedażą lub zachowaniem jakiegokolwiek papieru wartościowego na podstawie rekomendacji Zarządzającego Inwestycjami. Umowa o Zarządzanie Inwestycjami przewiduje również pewne odszkodowania na rzecz Zarządzającego Inwestycjami, jego pracowników i agentów, z wyjątkiem przypadków umyślnego błędu, oszustwa, działania w złej wierze lub zaniedbania Zarządzającego Inwestycjami, jego pracowników lub agentów w wykonywaniu obowiązków wynikających z Umowy o Zarządzaniu Inwestycjami. Umowa o Zarządzanie Inwestycjami może zostać rozwiązana przez każdą ze stron za pisemnym wypowiedzeniem z wyprzedzeniem nie krótszym niż sto osiemdziesiąt dni lub w trybie natychmiastowym przez każdą ze stron z następujących powodów:

- w przypadku, gdy druga strona zostanie postawiona w stan likwidacji (z wyjątkiem dobrowolnej likwidacji w celu przekształcenia lub połączenia na warunkach uprzednio zatwierdzonych na piśmie przez pierwszą wymienioną stronę) lub nie jest w stanie spłacić swoich długów, lub ogłasza upadłość, lub gdy nad aktywami drugiej strony zostanie ustanowiony syndyk masy upadłościowej, lub wystąpi inne zdarzenie o równoważnym skutku;
- wobec drugiej strony został wyznaczony syndyk masy upadłościowej lub zarządca komisaryczny, lub równoważna osoba;
- druga strona dopuszcza się istotnego naruszenia umowy i nie naprawia tego naruszenia (jeśli jest ono możliwe do naprawienia) w ciągu trzydziestu dni od wezwania; lub
- Zarządzający Inwestycjami traci prawo do działania w takim charakterze na mocy obowiązujących przepisów ustawowych lub wykonawczych.

Agent ds. udzielania pożyczek papierów wartościowych

Zarządzający Inwestycjami został wyznaczony przez Spółkę jako agent ds. pożyczania papierów wartościowych Funduszy na warunkach umowy o zarządzaniu pożyczkami papierów wartościowych. Szczegółowe informacje można znaleźć w rozdziale „Efektywne zarządzanie portfelem”.

Administrator

Zarządzający przekazał swoje obowiązki administratora, agenta prowadzącego rejestr oraz agenta transferowego na rzecz State Street Fund Services (Ireland) Limited zgodnie z Umową Administracyjną. Administrator odpowiada za administrowanie działalnością Spółki, w tym za obliczanie Wartości Aktywów Netto, przetwarzanie Formularzy Otwarcia Rachunku oraz za realizację wniosków transakcyjnych z Rynku Pierwotnego i przygotowanie sprawozdań finansowych Spółki, podlegając nadzorowi ze strony Dyrektorów i Zarządzającego.

Administrator jest spółką z ograniczoną odpowiedzialnością zarejestrowaną w Irlandii w dniu 23 marca 1992 roku

i jest spółką zależną stanowiącą w całości własność State Street Corporation. Kapitał zakładowy Administratora wynosi 5 000 000 GBP, a kapitał wyemitowany i opłacony wynosi 350 000 GBP.

State Street Corporation jest wiodącym na świecie specjalistą w zakresie dostarczania wyrafinowanym globalnym inwestorom usług inwestycyjnych i zarządzania inwestycjami. Siedziba State Street Corporation znajduje się w mieście Boston w stanie Massachusetts w USA, a na Nowojorskiej Giełdzie Papierów Wartościowych firma jest notowana pod symbolem „STT”.

Zgodnie z Umową Administracyjną Administrator będzie powołany do czasu rozwiązania umowy przez Zarządzającego z zachowaniem co najmniej 6-miesięcznego okresu wypowiedzenia pisemnego lub przez Administratora z zachowaniem co najmniej 12-miesięcznego okresu wypowiedzenia (które nie wejdzie w życie przed upływem 7 lat od daty rozpoczęcia zgodnie z ustaleniami stron), choć w pewnych okolicznościach umowa może zostać rozwiązana ze skutkiem natychmiastowym za pisemnym wypowiedzeniem przez jedną ze stron. Zgodnie z Umową Administracyjną Administrator ponosi odpowiedzialność wobec Zarządzającego, Spółki i Posiadaczy Tytułów Uczestnictwa za straty spowodowane zaniedbaniami, oszustwem, działaniem w złej wierze, umyślnym błędem, lekkomyślnością, naruszeniem umowy i/lub naruszeniem obowiązujących przepisów prawa przez Administratora lub jego dyrektorów, członków zarządu, pracowników, delegatów, agentów lub podwykonawców; lub naruszeniem przez Administratora obowiązków w zakresie poufności. Umowa administracyjna przewiduje również pewne odszkodowania na rzecz Administratora z innego powodu niż oszustwo, działanie w złej wierze, naruszenie umowy, naruszenie obowiązującego prawa, zaniedbanie, lekkomyślność lub umyślny błąd Administratora lub jego dyrektorów, urzędników, pracowników, delegatów, agentów lub podwykonawców w wykonywaniu zobowiązań wynikających z Umowy Administracyjnej.

Agent Płatności

Zarządzający wyznaczył Agent Płatności w odniesieniu do Tytułów Uczestnictwa dla każdego Funduszu. W takim charakterze Agent Płatności odpowiada m.in. za zapewnienie, aby płatności otrzymywane przez Agent Płatności od Spółki były należycie wypłacane, za prowadzenie niezależnej ewidencji papierów wartościowych, kwot wypłaty dywidendy oraz przekazywanie informacji do właściwego Międzynarodowego Centralnego Depozytu Papierów Wartościowych. Zapłata w odniesieniu do Tytułów Uczestnictwa zostanie dokonana za pośrednictwem odpowiedniego Międzynarodowego Centralnego Depozytu Papierów Wartościowych zgodnie ze standardowymi praktykami właściwego Międzynarodowego Centralnego Depozytu Papierów Wartościowych. Zarządzający może zmieniać lub zakończyć okres mianowania Agent Płatności, wyznaczać dodatkowych lub innych agentów prowadzących rejestr lub agentów płatności, lub zatwierdzać wszelkie zmiany w biurze, za pośrednictwem którego działa każdy rejestrujący lub agent płatności. Citibank N.A., London Branch jest obecnie Agentem Płatności wyznaczonym przez Zarządzającego.

Depozytariusz

Spółka wyznaczyła State Street Custodial Services (Ireland) Limited na depozytariusza swoich aktywów na mocy Umowy z Depozytariuszem. Depozytariusz zapewnia bezpieczne przechowywanie aktywów Spółki zgodnie z Przepisami.

Depozytariusz jest spółką z ograniczoną odpowiedzialnością zarejestrowaną w Irlandii w dniu 22 maja 1991 roku i jest, podobnie jak Administrator, własnością firmy State Street Corporation. Kapitał zakładowy firmy wynosi 5 000 000 GBP, a kapitał wyemitowany i opłacony wynosi 200 000 GBP. Na dzień 30 czerwca 2012 r. Depozytariusz zarządzał środkami o wartości przekraczającej 384 mld USD. Depozytariusz jest spółką zależną firmy State Street Bank and Trust Company („SSBT”), a zobowiązania Depozytariusza są gwarantowane przez SSBT. Depozytariusz, SSBT i Administrator są własnością firmy State Street Corporation. Głównym przedmiotem działalności Depozytariusza jest świadczenie usług powierniczych na rzecz systemów zbiorowego inwestowania i innych portfeli.

State Street Corporation jest wiodącym na świecie specjalistą w zakresie dostarczania wyrafinowanym globalnym inwestorom usług inwestycyjnych i zarządzania inwestycjami. Siedziba State Street Corporation znajduje się w mieście Boston w stanie Massachusetts w USA, a na Nowojorskiej Giełdzie Papierów Wartościowych firma jest notowana pod symbolem „STT”.

Obowiązki Depozytariusza

Depozytariusz pełni funkcję depozytariusza Funduszy na potrzeby Przepisów, działając w tym zakresie zgodnie z postanowieniami Przepisów. Obowiązki Depozytariusza w ramach tej funkcji obejmują między innymi:

- (i) zapewnianie właściwego monitoringu przepływów pieniężnych każdego z Funduszy, a także zapewnianie, aby wszelkie płatności dokonywane przez inwestorów lub w ich imieniu w związku ze złożeniem zapisu na Tytuły Uczestnictwa Funduszy wpływały do Funduszy;
- (ii) przechowywanie aktywów Funduszy, w tym: (a) przechowywanie wszelkich powierzonych Depozytariuszowi instrumentów finansowych, które mogą być zapisane na rachunku instrumentów finansowych otwartym w systemie księgowym Depozytariusza, a także wszelkich instrumentów finansowych, które mogą zostać fizycznie dostarczone Depozytariuszowi; oraz (b) w wypadku wszelkich innych aktywów, weryfikacja własności tych aktywów przez Spółkę i prowadzenie odpowiedniej ewidencji („Przechowywanie Aktywów”);
- (iii) zapewnianie, aby sprzedaż, emisja, odkupywanie, wykupywanie i umarzanie Tytułów Uczestnictwa poszczególnych Funduszy odbywały się zgodnie z Przepisami i postanowieniami Statutu;
- (iv) zapewnianie, aby wartość Tytułów Uczestnictwa poszczególnych Funduszy była obliczana zgodnie z Przepisami i postanowieniami Statutu;
- (v) wykonywanie instrukcji Zarządzającego i Spółki, o ile takie instrukcje nie są sprzeczne z Przepisami lub Statutem;

- (vi) zapewnianie, aby zapłata należna w ramach transakcji dotyczących aktywów poszczególnych Funduszy była przekazywana do odnośnego Funduszu w zwykłym terminie; oraz
- (vii) zapewnianie, aby dochód Funduszy był wykorzystywany zgodnie z Przepisami i Statutem.

Oprócz środków pieniężnych (które są przechowywane i utrzymywane zgodnie z warunkami określonymi w Przepisach), wszystkie pozostałe aktywa Funduszy są oddzielone od aktywów Depozytariusza, jego powierników pomocniczych oraz od aktywów posiadanych jako przez Depozytariusza lub powierników pomocniczych na rzecz innych klientów. Depozytariusz prowadzi dokumentację dotyczącą aktywów przypisanych do każdego Funduszu w taki sposób, aby w oczywisty sposób wykazać, że aktywa są przechowywane wyłącznie w imieniu Funduszu i należą do niego, a nie należą do Depozytariusza lub któregokolwiek z jego podmiotów powiązanych, powierników pomocniczych, innych podmiotów lub któregokolwiek z ich podmiotów powiązanych.

Depozytariusz wyznaczył swoją spółkę nadrzędną, SSBT, na swojego globalnego powiernika pomocniczego („Globalny Depozytariusz”) w odniesieniu do wykonywania funkcji w zakresie Przechowywania Aktywów. Globalny Depozytariusz zawarł z kolei umowy o podwykonawstwo, przekazujące powiernictwo pomocnicze w wykonywaniu funkcji Przechowywania Aktywów na niektórych uzgodnionych rynkach, zgodnie z Załącznikiem VI. Fakt powierzenia Przechowywania Aktywów stronie trzeciej nie ma wpływu na odpowiedzialność Depozytariusza.

Depozytariusz musi dopilnować, aby powiernicy pomocniczy:

- (i) posiadali odpowiednie struktury i wiedzę fachową;
- (ii) w przypadkach, w których przekazuje się im przechowywanie instrumentów finansowych, podlegali skutecznym przepisom ostrożnościowym, w tym minimalnym wymogom kapitałowym, oraz nadzorowi w odnośnej jurysdykcji, jak również okresowemu audytowi zewnętrznemu, który zapewnia, że instrumenty finansowe są w ich posiadaniu;
- (iii) oddzielali aktywa klientów Depozytariusza od własnych aktywów i aktywów Depozytariusza w taki sposób, aby takie aktywa mogły być w każdej chwili wyraźnie określone jako należące do klientów Depozytariusza;
- (iv) zapewniali, że w przypadku ich niewypłacalności aktywa Spółki znajdujące się w posiadaniu powierników pomocniczych nie były dostępne do podziału między wierzycieli powierników pomocniczych lub zrealizowane na ich rzecz; oraz
- (v) byli wyznaczani na podstawie pisemnej umowy i spełniali ogólne obowiązki i zakazy w odniesieniu do funkcji Przechowywania Aktywów, ponownego wykorzystania aktywów i konfliktów interesów.

Jeżeli prawo obowiązujące w państwie trzecim wymaga, aby określone instrumenty finansowe były przechowywane przez podmiot lokalny, a żaden z podmiotów lokalnych nie podlega skutecznym regulacjom ostrożnościowym, w tym minimalnym wymogom kapitałowym i nadzorowi w danej jurysdykcji, Spółka może polecić Depozytariuszowi przekazanie swoich funkcji takiemu podmiotowi lokalnemu wyłącznie w zakresie wymaganym przez prawo państwa trzeciego i tylko przez okres, w którym nie istnieje żaden podmiot lokalny spełniający wyżej wymienione wymogi regulacyjne, kapitałowe i nadzorcze. W przypadku przekazania Przechowywania Aktywów takiej jednostce lokalnej Posiadacze Tytułów Uczestnictwa zostaną wcześniej powiadomieni o ryzyku związanym z takim przekazaniem.

Szczegółowe informacje na temat potencjalnych konfliktów, które mogą powstać w związku z Depozytariuszem, można znaleźć w części niniejszego Prospektu zatytułowanej „Konflikty interesów”.

Depozytariusz ma obowiązek zapewnić, aby przechowywane przez niego aktywa Funduszy nie były ponownie wykorzystywane przez Depozytariusza ani przez jakąkolwiek osobę trzecią, której zlecono pełnienie funkcji powierniczej, na własny rachunek Depozytariusza lub takiej osoby trzeciej. Ponowne wykorzystanie obejmuje zawarcie dowolnej transakcji dotyczącej powierzonych aktywów Funduszy, w tym m.in. ich zbycie, obciążenie zastawem, sprzedaż lub pożyczanie. Ponowne wykorzystanie przechowywanych aktywów Funduszu jest dozwolone tylko wtedy, gdy:

- (a) ponowne wykorzystanie aktywów dokonywane jest na rzecz Funduszu;
- (b) Depozytariusz wykonuje dyspozycje wydane przez Zarządzającego w imieniu Funduszu;
- (c) ponowne wykorzystanie następuje z korzyścią dla Funduszu i w interesie inwestorów Funduszu; oraz
- (d) w odniesieniu do transakcji udzielono zabezpieczenia charakteryzującego się wysoką jakością i płynnością; zabezpieczenia takiego udzielono na rzecz Funduszu na podstawie porozumienia przewidującego przeniesienie tytułu prawnego, a wartość rynkowa zabezpieczenia jest w każdym czasie co najmniej równa wartości rynkowej ponownie wykorzystywanych aktywów, powiększonej o premię.

Depozytariusz jest odpowiedzialny wobec Funduszy za utratę instrumentów finansowych Funduszy, które są przechowywane w ramach funkcji Przechowywania Aktywów Depozytariusza (bez względu na to, czy Depozytariusz przekazał swoją funkcję Przechowywania Aktywów w odniesieniu do takich instrumentów finansowych), chyba że może udowodnić, że utrata przechowywanych instrumentów finansowych nastąpiła w wyniku zdarzenia zewnętrznego pozostającego poza jego uzasadnioną kontrolą, którego skutki byłyby nieuniknione pomimo wszelkich uzasadnionych wysiłków podjętych w celu zapobieżenia temu zdarzeniu. Ten standard odpowiedzialności ma zastosowanie wyłącznie w stosunku do aktywów, które mogą być rejestrowane lub przechowywane na rachunku papierów wartościowych w imieniu Depozytariusza lub powiernika pomocniczego oraz aktywów, które mogą być fizycznie dostarczone Depozytariuszowi. Depozytariusz ponosi również odpowiedzialność wobec Funduszy za wszelkie inne straty poniesione w wyniku zaniedbania lub celowego niedopełnienia przez Depozytariusza jego obowiązków wynikających z Przepisów.

Umowa z Depozytariuszem przewiduje, że Spółka będzie odpowiedzialna wobec Depozytariusza za wszelkie straty, które mogą zostać nałożone na Depozytariusza, poniesione przez niego lub wniesione przeciwko niemu w związku z należyтым wykonaniem przez Depozytariusza jego obowiązków lub z nich wynikające, oraz że Spółka zabezpiecza

Depozytariusza przed wszelkimi stratami wynikającymi z roszczeń podmiotów zewnętrznych, które mogą zostać poniesione przez Depozytariusza lub wniesione przeciwko niemu w związku z należywym wykonaniem przez niego obowiązków lub z nich wynikające.

Zgodnie z Umową z Depozytariuszem Spółka udzieliła również Depozytariuszowi uprawnienia do sprzedaży na podstawie odpowiednich przepisów prawa irlandzkiego w przypadku, gdy Spółka nie spłaca lub nie wywiązuje się ze swoich zobowiązań do spłaty Depozytariusza i jego podmiotów powiązanych z tytułu instrumentów kredytowych, w tym rozliczeń umownych, udostępnionych Spółce przez Depozytariusza lub jego podmioty powiązane. Przed wykonaniem takiego prawa do zabezpieczenia Depozytariusz jest zobowiązany do powiadomienia Spółki i Zarządzającego z wyprzedzeniem co najmniej 3 dni roboczych, z zastrzeżeniem, że Depozytariusz nie jest zobowiązany do przekazania powyższego powiadomienia ani do opóźnienia wykonania swojego prawa do sprzedaży, jeżeli Depozytariusz według swojego uznania (działając w sposób uzasadniony) uzna, że takie działanie mogłoby w istotny sposób ograniczyć jego zdolność do uzyskania pełnej płatności. W takich okolicznościach Depozytariusz jest zobowiązany do złożenia takiego wcześniejszego powiadomienia, które jest w uzasadniony sposób możliwe do zrealizowania. Umowa z Depozytariuszem przewiduje również, że Depozytariusz ma umowne prawo do pokrycia wszelkich zaległych opłat, które mogą być należne Depozytariuszowi. Prawo to może być wykonywane przez Depozytariusza jedynie w stosunku do majątku odpowiedniego Funduszu, w odniesieniu do którego doszło do niewykonania zobowiązania do płatności.

Umowa z Depozytariuszem przewiduje, że powołanie Depozytariusza może zostać wypowiedziane przez Spółkę z zachowaniem 6-miesięcznego okresu wypowiedzenia (lub krótszego okresu, na który zgodzi się Depozytariusz) lub przez Depozytariusza z zachowaniem 12-miesięcznego okresu wypowiedzenia (lub krótszego okresu, na który zgodzi się Spółka), przy czym w pewnych okolicznościach umowa może zostać rozwiązana ze skutkiem natychmiastowym za pisemnym wypowiedzeniem przez Spółkę lub Depozytariusza skierowanym do pozostałych stron.

Aktualne informacje dotyczące Depozytariusza, w tym obowiązki Depozytariusza, uzgodnienia dotyczące przekazania uprawnień oraz wszelkie ewentualne konflikty interesów, które mogą powstać, są udostępniane inwestorom na żądanie złożone u Zarządzającego.

Zabezpieczenie ryzyka kursowego

Firma State Street Bank & Trust Company (oddział w Londynie) została wyznaczona przez Zarządzającego Inwestycjami w celu świadczenia usług zabezpieczenia walutowego dla wszystkich Klas Tytułów Uczestnictwa z Zabezpieczeniem Walutowym zgodnie z Umową Zabezpieczenia Ryzyka Kursowego. Firma State Street Bank & Trust Company (oddział w Londynie) będzie odpowiedzialna za przeprowadzanie transakcji z udziałem walut obcych w odniesieniu do Klas Tytułów Uczestnictwa z Zabezpieczeniem Walutowym zgodnie z wytycznymi określonymi przez Zarządzającego Inwestycjami. Firma State Street Bank & Trust Company (oddział w Londynie) zastosuje metodologię zabezpieczenia, która odzwierciedla metodologię odpowiednich Funduszy i Klas Tytułów Uczestnictwa (zob. „Wskaźniki referencyjne” i „Techniki inwestycyjne” powyżej).

State Street Corporation jest wiodącym na świecie specjalistą w zakresie dostarczania wyrafinowanym globalnym inwestorom usług inwestycyjnych i zarządzania inwestycjami. Siedziba State Street Corporation znajduje się w mieście Boston w stanie Massachusetts w USA, a na Nowojorskiej Giełdzie Papierów Wartościowych firma jest notowana pod symbolem „STT”.

KONFLIKTY INTERESÓW

Informacje ogólne

Zarządzający i inne spółki wchodzące w skład BlackRock Group realizują usługi na rzecz innych klientów. Interesy spółek wchodzących w skład BlackRock Group, ich pracowników i innych klientów mogą być sprzeczne z interesami Zarządzającego i jego klientów. BlackRock Group wdrożyła i stosuje politykę zarządzania konfliktami interesów. Nie zawsze istnieje możliwość całkowitego wyeliminowania ryzyka szkody dla interesu klienta tak, aby takie ryzyko nie zachodziło przy żadnej transakcji realizowanej na rzecz klientów.

Poniżej opisano typowe sytuacje konfliktu interesów generujące ryzyko, którego BlackRock w swoim przekonaniu nie jest w stanie zredukować w sposób dający zasadniczo gwarancję jego eliminacji. Mogą one podlegać aktualizacji w dowolnym momencie.

Depozytariusz

Depozytariusz należy do grupy międzynarodowych firm, które w toku zwykłej działalności świadczą usługi jednocześnie dla wielu klientów, jak również działają na własny rachunek, co może prowadzić do faktycznych lub potencjalnych konfliktów interesów. Konflikt interesów powstaje, gdy Depozytariusz lub jego podmioty powiązane angażują się w określone działania na podstawie Umowy z Depozytariuszem bądź odrębnych ustaleń (umownych lub innych). Działania takie mogą obejmować:

- (i) świadczenie usług właściciela nominowanego (nominee), usług administracyjnych, usług agenta prowadzącego rejestr i agenta transferowego, usług analitycznych, pośrednictwa w zakresie pożyczania papierów wartościowych, zarządzania inwestycjami, doradztwa finansowego i/lub innych usług doradztwa na rzecz Spółki;
- (ii) uczestnictwo w transakcjach bankowych, transakcjach sprzedaży i transakcjach obrotu, w tym w transakcjach walutowych, na instrumentach pochodnych, transakcjach kredytowych, brokerskich, animacji rynku i innych transakcjach finansowych z Funduszem, zarówno w charakterze zleceniodawcy i działając we własnym interesie, jak i występując w imieniu innych klientów.

W związku z powyższymi działaniami Depozytariusz lub jego podmioty powiązane:

- (i) będą dążyć do osiągnięcia z nich zysku i są uprawnieni do uzyskiwania i zatrzymywania zysków lub wynagrodzenia w dowolnej formie, przy czym nie mają obowiązku ujawniania Spółce charakteru ani wysokości takich zysków lub wynagrodzenia, w tym opłat, prowizji, udziałów w przychodach, spreadów, narzutów, obniżek, odsetek, upustów, dyskonta ani innych korzyści otrzymanych w związku z takimi działaniami;
- (ii) mogą kupować, sprzedawać, emitować i posiadać papiery wartościowe lub inne produkty i instrumenty finansowe oraz zawierać dotyczące ich transakcje jako zleceniodawcy, działając we własnym interesie, w interesie własnych podmiotów powiązanych lub na rzecz innych klientów;
- (iii) mogą składać zlecenia kupna i sprzedaży w tym samym lub przeciwnym kierunku co realizowane transakcje, również na podstawie posiadanych przez siebie informacji, które nie są dostępne Spółce;
- (iv) mogą świadczyć takie same lub podobne usługi na rzecz innych klientów, w tym podmiotów prowadzących działalność konkurencyjną wobec Spółki;
- (v) mogą mieć przyznane przez Spółkę prawa wierzycieli, które mogą wykonywać.

Spółka może korzystać z usług podmiotów powiązanych Depozytariusza na potrzeby realizacji transakcji walutowych oraz transakcji swapowych i typu spot na jej rzecz. W takich wypadkach dany podmiot powiązany będzie występował jako główny zobowiązany, a nie jako broker, przedstawiciel czy powiernik Spółki. Podmiot powiązany będzie dążył do osiągnięcia zysku z tych transakcji i ma prawo go zatrzymać, bez obowiązku ujawniania jego wysokości Spółce. Podmiot powiązany będzie zawierał takie transakcje na warunkach uzgodnionych ze Spółką.

W przypadku zdeponowania środków pieniężnych należących do Spółki u podmiotu powiązanego z Depozytariuszem, prowadzącego działalność bankową, istnieje ryzyko powstania konfliktu interesów w zakresie ewentualnych odsetek, jakie podmiot powiązany może wypłacać lub naliczać z tego tytułu, jak również w zakresie opłat i innych korzyści, jakie może pobierać z tytułu utrzymywania takich środków pieniężnych w charakterze podmiotu prowadzącego działalność bankową a nie powierniczą.

Zarządzający również może być klientem lub kontrahentem Depozytariusza lub jego podmiotów powiązanych.

Aktualne informacje dotyczące Depozytariusza, jego obowiązków, potencjalnych konfliktów, zlecenia usług przechowywania aktywów przez Depozytariusza innym podmiotom, listy podmiotów, którym zlecono świadczenie usług przechowywania aktywów, a także wszelkich konfliktów interesów, jakie mogą powstać w związku z tym zleceniem, będą udostępniane inwestorom na żądanie.

Konflikty interesów w ramach BlackRock Group

Transakcje na rachunek własny pracowników

Pracownicy BlackRock Group mogą mieć dostęp do informacji dotyczących inwestycji klientów, dysponując jednocześnie możliwością realizowania transakcji w ramach posiadanych rachunków osobistych. Istnieje ryzyko, że złożenie przez pracownika zlecenia wykonania transakcji o odpowiednio dużym wolumenie może mieć wpływ na wartość transakcji klienta. BlackRock Group wdrożyła Politykę realizacji transakcji w ramach rachunków osobistych, której celem jest zapewnienie, aby transakcje zawierane przez pracowników na własny rachunek były uprzednio zatwierdzone.

Relacje pracowników z innymi osobami

Pracownicy BlackRock Group mogą wchodzić w relacje z pracownikami klientów BlackRock lub z innymi osobami, których interesy są sprzeczne z interesem klienta. Takie relacje mogą wpływać na decyzje podejmowane przez pracownika ze szkodą dla interesów klienta. W BlackRock Group obowiązuje Polityka zarządzania konfliktami interesów, zgodnie z którą pracownicy mają obowiązek zadeklarować wszystkie potencjalne konflikty interesów.

Prawa głosu wynikające z Tytułów Uczestnictwa posiadanych przez BlackRock

Podmiot powiązany Zarządzającego i Zarządzającego Inwestycjami („BlackRock Corporate”) może zachować Tytuły Uczestnictwa w Funduszach oraz oddać głos z jednego Tytułu Uczestnictwa podczas nadzwyczajnego walnego zgromadzenia Funduszu. BlackRock Corporate odda głos z Tytułu Uczestnictwa tylko za przyjęciem uchwały, którą Dyrektorzy uznają za leżącą w najlepszym interesie Funduszu jako całości. BlackRock Corporate nie skorzysta z prawa do głosu w okolicznościach, w których (a) wynik głosowania przyniosłby Grupie BlackRock bezpośrednie korzyści finansowe, (b) potencjalny konflikt interesów nie może zostać złagodzony i/lub (c) BlackRock Corporate posiada istotne niepubliczne informacje dotyczące Funduszu.

W głosowaniu mającym na celu ustalenie sposobu głosowania nad uchwałą na każdy Tytuł Uczestnictwa w Funduszu przypada jeden głos. Jeśli jakikolwiek inny inwestor odda ważny głos ze swoich Tytułów Uczestnictwa (przekazując dyspozycje dotyczące głosowania poprzez pełnomocnika), głos oddany z jednego Tytułu Uczestnictwa przez BlackRock Corporate będzie mógł zostać przegłosowany. Na przykład jeśli BlackRock Corporate odda głos z jednego Tytułu Uczestnictwa za uchwałą, ale inny inwestor zgłasza przeciwko uchwale z co najmniej jednego Tytułu Uczestnictwa, uchwała nie zostanie przyjęta przez sam fakt oddania głosu przez BlackRock Corporate.

Bariery informacyjne

BlackRock Group ustanowiła pewne bariery informacyjne i inne zasady dotyczące wymiany informacji między różnymi podmiotami w ramach Grupy BlackRock, w tym, ze skutkiem od ok. 21 stycznia 2025 r., w odniesieniu do personelu odpowiedzialnego za zarządzanie portfelami i pełnomocników głosujących w odniesieniu do niektórych indeksowych portfeli akcyjnych, w porównaniu z personelem odpowiedzialnym za zarządzanie portfelami i pełnomocnikami głosującymi w odniesieniu do wszystkich innych portfeli. W wyniku barier informacyjnych niektórzy pracownicy, firmy lub jednostki biznesowe BlackRock Group, w tym w strukturze Zarządzającego Inwestycjami, nie będą mieli dostępu lub będą mieli ograniczony dostęp do niektórych informacji i pracowników, w tym kadry kierowniczej, innych jednostek BlackRock Group, co może niekorzystnie wpłynąć na zdolność Zarządzającego Inwestycjami do zarządzania Funduszami z wykorzystaniem informacji posiadanych przez te jednostki.

BlackRock Group może zdecydować o przeniesieniu niektórych pracowników, firm lub jednostek biznesowych z jednej strony bariery informacyjnej na jej drugą stronę. W takich okolicznościach przeniesieni pracownicy, przedsiębiorstwa i jednostki biznesowe nie będą już mieli dostępu do informacji i personelu po stronie bariery informacyjnej, z za której zostali przeniesieni. Informacje uzyskane w związku z takimi zmianami w zakresie barier informacyjnych mogą ograniczać lub utrudniać zdolność Zarządzającego Inwestycjami do zawierania transakcji lub podejmowania innych działań w imieniu Funduszy (w tym nabywania lub zbywania papierów wartościowych, które w innym przypadku mógłby nabyć lub zbyć dla klienta, gdyby nie nastąpiła zmiana bariery informacyjnej). Bariery informacyjne mogą nie przynosić zamierzonego skutku, np. z powodu zmian w obowiązującym prawie lub nieumyślnego przekroczenia barier, a działania pracowników po jednej stronie bariery mogą wpływać na potencjalne działania pracowników po drugiej stronie bariery.

Konflikty interesów dotyczące Zarządzającego

Oprogramowanie Provider Aladdin

BlackRock Group korzysta z oprogramowania Aladdin, które jest jedynym systemem informatycznym używanym przez Grupę w ramach prowadzonej działalności w zakresie zarządzania inwestycjami. Dostawcy usług powierniczych oraz świadczący usługi administrowania funduszami mogą korzystać z oprogramowania Provider Aladdin, będącego odmianą oprogramowania Aladdin, w celu uzyskania dostępu do danych wykorzystywanych przez Zarządzającego Inwestycjami i Zarządzającego. Każdy taki usługodawca płaci BlackRock Group za korzystanie z oprogramowania Provider Aladdin. W związku z tym powstaje potencjalny konflikt interesów, polegający na tym, że zgoda ze strony usługodawcy na korzystanie z oprogramowania Provider Aladdin zachęca Zarządzającego do zlecenia lub ponownego zlecenia temu usługodawcy realizacji zadań. Mając na względzie ograniczenie tego ryzyka, umowy dotyczące korzystania z oprogramowania Provider Aladdin są zawierane na warunkach rynkowych.

Relacje w ramach systemu dystrybucji

Główny Dystrybutor (firma BlackRock Investment Management (UK) Limited) może płacić stronom trzecim za dystrybucję i powiązane usługi. Uzyskiwanie takich płatności może zachęcać osoby trzecie do polecania klientom inwestycji w Spółkę, choć taka inwestycja może nie leżeć w interesie klienta. Spółki wchodzące w skład BlackRock Group przestrzegają wszelkich wymogów prawnych i regulacyjnych w jurysdykcjach, w których takie płatności są dokonywane.

Konflikty interesów dotyczące Zarządzającego Inwestycjami

Prowizje i usługi analityczne

W tych wypadkach, gdzie zezwalają na to odnośne przepisy (dla uniknięcia wątpliwości zaznacza się, że omawiana sytuacja nie dotyczy Funduszy objętych zakresem uregulowań dyrektywy MiFID II), niektóre spółki z Grupy BlackRock pełniące rolę zarządzającego inwestycjami na rzecz Funduszy mogą pokrywać koszty zewnętrznych usług analitycznych z prowizji uzyskanych w związku z transakcjami na akcjach, zawieranymi z niektórymi

brokerami w niektórych jurysdykcjach. Taki sposób finansowania usług analitycznych może powodować, że jeden fundusz odnosi większe korzyści niż inny, ponieważ analizy mogą być wykorzystywane na rzecz większej liczby klientów, a nie tylko tych, z których transakcji je sfinansowano. BlackRock Group stosuje Politykę Wykorzystywania Kwot z Prowizji, której celem jest zapewnienie przestrzegania odpowiednich przepisów i praktyk rynkowych w poszczególnych regionach.

Czas realizacji konkurujących ze sobą zleceń

Obsługując liczne zlecenia dotyczące tego samego papieru wartościowego, które są zleceniami w tym samym kierunku (kupno lub sprzedaż) i zostały przyjęte mniej więcej w tym samym czasie, Zarządzający Inwestycjami dąży do osiągnięcia jak najlepszego ogólnego wyniku dla każdego zlecenia, z uwzględnieniem zasad słuszności i w konsekwentny sposób, mając na uwadze charakterystykę zleceń, ograniczenia wynikające z obowiązujących przepisów czy też istniejące warunki rynkowe. Zazwyczaj cel ten jest realizowany poprzez agregację konkurujących ze sobą zleceń. Konflikty interesów mogą powstawać w sytuacji gdy trader nie dokona agregacji konkurujących ze sobą zleceń spełniających kryteria agregacji lub dokona agregacji zleceń, które nie spełniają kryteriów agregacji; w takiej sytuacji może się wydawać, że jedno ze zleceń uzyskało pierwszeństwo wykonania przed drugim. W wypadku złożenia przez Fundusz określonej dyspozycji transakcyjnej może istnieć ryzyko, że dla innego klienta zostaną uzyskane lepsze warunki wykonania zlecenia. Może się tak stać na przykład w wypadku, gdy zlecenie nie zostanie uwzględnione w puli zleceń podlegających agregacji. W BlackRock Group obowiązuje Procedura Obsługi Zleceń oraz Polityka Alokacji Inwestycji, które określają sposób ustalania kolejności realizacji zleceń i sposób ich agregacji.

Równoczesne pozycje długie i krótkie

Zarządzający Inwestycjami może otwierać, posiadać lub likwidować przeciwstawne pozycje (np. długie i krótkie) na tym samym papierze wartościowym w tym samym czasie na rzecz różnych klientów, co może odbywać się ze szkodą dla interesów klientów Zarządzającego Inwestycjami z jednej lub drugiej strony. Ponadto poszczególne zespoły zarządzające portfelami w obrębie BlackRock Group mogą stosować zarówno strategie zajmowania wyłącznie pozycji długich, jak i strategie zajmowania pozycji długich i krótkich; mogą utrzymywać w jednych portfelach pozycję krótką na papierze wartościowym, na którym w innych portfelach utrzymują pozycję długą. Decyzje inwestycyjne o zajęciu pozycji krótkiej na rzecz jednego klienta mogą mieć wpływ na cenę, płynność lub wycenę pozycji długich na rachunku innego klienta i odwrotnie. BlackRock Group stosuje Politykę Utrzymywania Równoległe Pozycji Długich i Krótkich, aby zapewnić sprawiedliwe traktowanie klientów.

Konflikt pomiędzy metodą parowania zleceń przeciwstawnych a uzyskaniem dobrej ceny

W przypadku obsługi wielu zleceń dotyczących tego samego papieru wartościowego, Zarządzający Inwestycjami może przeprowadzać transakcje „przeciwstawne”, dopasowując przeciwstawne przepływy w celu uzyskania najlepszej realizacji. Przy parowaniu zleceń przeciwstawnych możliwe jest, że nie zostaną one zrealizowane zgodnie z najlepszym interesem każdego z klientów – stanie się tak na przykład w wypadku, gdy transakcja nie zostanie wykonana po godziwej i rozsądnej cenie. BlackRock Group ogranicza to ryzyko poprzez wdrożenie Polityki parowania zleceń przeciwstawnych.

Istotne informacje, które nie są dostępne publicznie

Spółki wchodzące w skład BlackRock Group otrzymują Istotne Niedostępne Publicznie Informacje (MNPI) w odniesieniu do notowanych papierów wartościowych, w które inwestują w imieniu swoich klientów. Aby zapobiec niedozwolonym transakcjom, BlackRock Group stosuje Bariery Informacyjne i ogranicza realizację transakcji dotyczących danego papieru wartościowego przez jeden lub większą liczbę zespołów inwestycyjnych. Takie ograniczenia mogą mieć negatywny wpływ na wyniki inwestycyjne klientów. BlackRock Group wdrożyła Politykę Stosowania Bariery Informacyjnych dla Istotnych Niedostępnych Publicznie Informacji.

Ograniczenia inwestycyjne obowiązujące BlackRock; podmioty powiązane BlackRock

Działalność inwestycyjna Spółki może podlegać ograniczeniom ze względu na obowiązujące limity stanu posiadania określonych papierów wartościowych oraz obowiązki sprawozdawcze istniejące w pewnych jurysdykcjach, które obowiązują w sposób zagregowany w odniesieniu do rachunków klientów BlackRock Group. Takie ograniczenia mogą mieć negatywny wpływ na wyniki klientów ze względu na potencjalne niewykorzystanie możliwości inwestycyjnych. BlackRock Group zarządza tym konfliktem poprzez przestrzeganie Polityki Alokacji Inwestycji i Transakcji, mającej na celu podział ograniczonych możliwości inwestycyjnych pomiędzy rachunki, których dotyczą ograniczenia, w sposób zgodny z zasadami słuszności i sprawiedliwy w określonym przedziale czasu.

Inwestycje w produkty podmiotów powiązanych

Świadcząc usługi zarządzania inwestycjami, Zarządzający Inwestycjami może inwestować w produkty obsługiwane przez spółki z BlackRock Group w imieniu innych klientów lub może promować inne produkty (w tym inne programy zbiorowego inwestowania) sponsorowane lub zarządzane przez Zarządzającego Inwestycjami lub Podmiot Powiązany. W odniesieniu do Funduszy wieloaktywowych Zarządzający Inwestycjami może inwestować każdy składnik portfela Funduszy wieloaktywowych w produkty inwestycyjne sponsorowane lub zarządzane przez Zarządzającego Inwestycjami lub Podmiot Powiązany. W odniesieniu do innych Funduszy, które mogą inwestować proporcjonalną część swojego portfolio w jednostki innych programów zbiorowego inwestowania, Zarządzający Inwestycjami może inwestować wyłącznie w produkty inwestycyjne sponsorowane lub zarządzane przez Zarządzającego Inwestycjami lub Podmiot Powiązany. Takie działania mogłyby zwiększać dochody BlackRock Group. W celu zarządzania tym konfliktem, BlackRock stara się przestrzegać wytycznych inwestycyjnych oraz stosuje Globalną Politykę Zarządzania Konfliktami Interesów oraz Kodeks Postępowania i Etyki.

Alokacja inwestycji i priorytet zleceń

Transakcja dotycząca określonego papieru wartościowego, która jest realizowana w imieniu klienta, może podlegać agregacji. Transakcja obejmująca zagregowane zlecenia może zostać zrealizowana poprzez realizację szeregu transakcji. W wypadku transakcji zrealizowanych z wykorzystaniem zleceń pochodzących od innych klientów

zachodzi potrzeba przyporządkowania przeprowadzonych transakcji do rachunków poszczególnych klientów. Swoboda, jaką dysponuje Zarządzający Inwestycjami w zakresie przyporządkowania transakcji do rachunku określonego klienta, może być ograniczona ze względu na wielkość i ceny realizowanych transakcji względem wielkości transakcji zleconych przez klientów. W wyniku procesu alokacji klient może nie uzyskać pełnej korzyści, jaka wiąże się z przyporządkowaniem mu transakcji wykonanej po najlepszej cenie. W celu zarządzania tym konfliktem Zarządzający Inwestycjami przestrzega Polityki Alokacji Inwestycji i Transakcji, których celem jest sprawiedliwe traktowanie wszystkich klientów w określonym przedziale czasu.

Dostęp do dokładnych informacji o Funduszach

Spółki z BlackRock Group mogą dysponować przewagą informacyjną w wypadku inwestowania w fundusze własne BlackRock w imieniu klientów. Ze względu na posiadanie takiej przewagi informacyjnej może dojść do sytuacji, w której spółka wchodząca w skład BlackRock Group zainwestuje w imieniu swojego klienta wcześniej niż Zarządzający Inwestycjami zainwestuje na rzecz Spółki. Ryzyko powstania szkody jest minimalizowane dzięki stosowaniu obowiązujących w BlackRock Group mechanizmów w zakresie wyceny jednostek oraz mechanizmów służących ograniczaniu efektu rozwodnienia.

Zarządzanie równoległe: wynagrodzenie zmienne

Zarządzający Inwestycjami zarządza wieloma rachunkami klientów, charakteryzującymi się różną strukturą opłat. Istnieje ryzyko, że takie różnice mogą prowadzić do nierównych poziomów wyników realizowanych na rachunkach klientów o podobnej charakterystyce zlecenia dla zarządzającego, ponieważ pracownicy mogą być skłonni traktować w uprzywilejowany sposób rachunki generujące dochody z tytułu wynagrodzenia zmiennego (wynagrodzenia za wyniki) względem rachunków, które nie przynoszą takich dochodów, lub w odniesieniu do których opłaty nie są naliczane. Spółki wchodzące w skład BlackRock Group zarządzają tym ryzykiem poprzez przestrzeganie Kodeksu Postępowania i Etyki.

DANE, KTÓRYCH UJAWNIECIE JEST WYMAGANE USTAWOWO ORAZ INFORMACJE OGÓLNE

1. Kapitał zakładowy

W dniu założenia kapitał zakładowy Spółki wynosił 2,00 euro i był podzielony na 2 Tytuły Uczestnictwa Inwestorów o wartości nominalnej 1,00 euro każdy oraz 500 000 000 000 Tytułów Uczestnictwa bez wartości nominalnej. W chwili obecnej emitowane są 2 Tytuły Uczestnictwa Inwestorów, które znajdują się w posiadaniu Zarządzającego lub pełnomocników Zarządzającego. Oba Tytuły Uczestnictwa Inwestorów zostały wyemitowane za wkład pieniężny według wartości nominalnej. Tytuły Uczestnictwa Posiadaczy nie stanowią części kapitału zakładowego jakiegokolwiek z Funduszy Spółki.

Tytuły Uczestnictwa Posiadaczy mogą być odkupione przez Spółkę w dowolnym momencie. Cena odkupu będzie wynosić 1,00 euro za każdy Tytuł Uczestnictwa.

- (a) Zgodnie z najlepszą wiedzą i przekonaniem Dyrektorów, na dzień sporządzenia niniejszego Prospektu żadna część kapitału Spółki nie jest objęta opcją ani nie podlega umowie warunkowego lub bezwarunkowego objęcia opcją.
- (b) Ani z Tytułami Uczestnictwa Inwestorów, ani Tytułami Uczestnictwa nie wiążą się prawa pierwszeństwa.

2. Zmiana kapitału zakładowego

Według uznania Dyrektorów i po uprzednim poinformowaniu odpowiednich Posiadaczy Tytułów Uczestnictwa Spółka może:

- (a) skonsolidować i podzielić całość lub część swojego kapitału zakładowego na mniejszą liczbę Tytułów Uczestnictwa od liczby istniejących Tytułów Uczestnictwa; lub
- (b) podzielić Tytuły Uczestnictwa lub którekolwiek z nich na większą liczbę Tytułów Uczestnictwa.

Według uznania Dyrektorów Spółka może anulować wszelkie Tytuły Uczestnictwa, które po działaniach opisanych w pkt. a) lub b) powyżej nie zostały objęte przez jakąkolwiek osobę, oraz zmniejszyć kwotę swojego kapitału zakładowego o ilość anulowanych w ten sposób Tytułów Uczestnictwa.

3. Prawa przynależne Tytułom Uczestnictwa

- (a) Tytuły Uczestnictwa Inwestorów

Posiadacze Tytułów Uczestnictwa Inwestorów:

- (i) podczas głosowania są uprawnieni do jednego głosu na każdy Tytuł Uczestnictwa Inwestorów;
- (ii) nie są uprawnieni do jakichkolwiek dywidend w związku z posiadaniem Tytułów Uczestnictwa; oraz
- (iii) w przypadku likwidacji lub rozwiązania Spółki, posiadają uprawnienia określone poniżej w części „Dystrybucja aktywów na likwidację”.

- (b) Tytuły Uczestnictwa

Posiadacze Tytułów Uczestnictwa:

- (i) podczas głosowania są uprawnieni do jednego głosu na całkowity, nieułamkowy Tytuł Uczestnictwa;
- (ii) są uprawnieni do dywidend, jakie zostaną co jakiś czas zadeklarowane przez Dyrektorów; oraz
- (iii) w przypadku likwidacji lub rozwiązania Spółki, posiadają uprawnienia określone poniżej w części „Dystrybucja aktywów na likwidację”.

Informacje na temat wykonywania praw głosu przez inwestorów w Funduszach znajdują się w części zatytułowanej „Informacje ogólne na temat transakcji dotyczących Spółki”.

4. Prawa głosu

Kwestia praw głosu omówiona jest w ramach uprawnień przysługujących Posiadaczom Tytułów Uczestnictwa i Tytułów Uczestnictwa, o których mowa w pkt. 2 powyżej. Posiadacze Tytułów Uczestnictwa (tj. inwestorzy, których nazwiska/nazwy są wpisane do rejestru Tytułów Uczestnictwa) będący osobami fizycznymi, mogą uczestniczyć w walnych zgromadzeniach oraz głosować osobiście lub przez pełnomocnika. Posiadacze Tytułów Uczestnictwa (tj. inwestorzy, których nazwiska/nazwy są wpisane do rejestru Tytułów Uczestnictwa) będący osobami prawnymi, mogą uczestniczyć w walnych zgromadzeniach oraz głosować, wyznaczając przedstawiciela lub pełnomocnika. Inwestorzy, którzy posiadają Tytuły Uczestnictwa za pośrednictwem brokera/maklera/innego pośrednika i nie są wpisani do rejestru, na przykład do celów

rozliczeniowych, nie mają prawa głosu na walnych zgromadzeniach. Będzie to zależec od ustaleń uzgodnionych z odpowiednim brokerem/maklerem/innym pośrednikiem.

Z zastrzeżeniem wszelkich szczególnych warunków dotyczących głosowania, w terminie którego Tytuły Uczestnictwa są wyemitowane lub w danym czasie posiadane, na dowolnym walnym zgromadzeniu podczas głosowania każdemu Posiadaczowi Tytułów Uczestnictwa obecnemu osobiście lub reprezentowanemu przez pełnomocnika będzie przysługiwał jeden głos na każdy posiadany Tytuł Uczestnictwa.

Do podjęcia uchwał zwykłych Spółki na walnym zgromadzeniu wymagana będzie zwykła większość głosów posiadaczy Tytułów Uczestnictwa głosujących osobiście lub przez pełnomocnika podczas zgromadzenia, na którym proponowana jest uchwała.

Do podjęcia specjalnej uchwały, w tym uchwały w zakresie (i) unieważnienia lub zmiany Statutu bądź sporządzenia nowego Statutu oraz (ii) rozwiązania Spółki, wymagana jest większość nie mniej niż 75% posiadaczy Tytułów Uczestnictwa obecnych osobiście lub przez pełnomocnika i (uprawnionych do głosowania) głosujących na walnym zgromadzeniu.

Informacje na temat wykonywania praw głosu przez inwestorów w Funduszach znajdują się w części zatytułowanej „Informacje ogólne na temat transakcji dotyczących Spółki”.

5. Zgromadzenia i głosowania Posiadaczy Tytułów Uczestnictwa

Posiadacze Tytułów Uczestnictwa (tj. inwestorzy, których nazwiska/nazwy są wpisane do rejestru Tytułów Uczestnictwa Spółki) będą uprawnieni do uczestnictwa w walnych zgromadzeniach Spółki oraz głosowania na nich. Coroczne walne zgromadzenie Spółki odbędzie się w Irlandii zwykle w ciągu sześciu miesięcy od zakończenia każdego roku obrotowego Spółki. Zawiadomienia o zwołaniu każdego corocznego walnego zgromadzenia będą przesyłane zarejestrowanym Posiadaczom Tytułów Uczestnictwa wraz ze sprawozdaniem rocznym i zbadanym sprawozdaniem finansowym nie później niż dwadzieścia jeden dni przed wyznaczonym terminem zgromadzenia.

Informacje na temat dostarczania powiadomień i wykonywania praw głosu przez inwestorów w Funduszach znajdują się w części zatytułowanej „Informacje ogólne na temat transakcji dotyczących Spółki”.

6. Rachunki i informacje

Okres rozliczeniowy Spółki kończy się 30 czerwca każdego roku.

Spółka sporządzi raport roczny i zbadane sprawozdanie finansowe za rok kończący się 30 czerwca każdego roku. Raport roczny i zbadane sprawozdanie finansowe zostaną opublikowane w ciągu czterech miesięcy od zakończenia roku. Ponadto Spółka sporządzi raport półroczny oraz niezbadane sprawozdanie finansowe (do dnia 31 grudnia), które zostaną opublikowane w ciągu dwóch miesięcy od zakończenia tego okresu. Spółka na żądanie nieodpłatnie dostarczy posiadaczom Tytułów Uczestnictwa kopie raportów rocznych i półrocznych.

Kopie niniejszego Prospektu, ewentualnych aneksów oraz raportów rocznych i półrocznych Spółki można uzyskać od Administratora pod adresem podanym w części „Dane adresowe”.

7. Dystrybucja aktywów na likwidację

- (a) W przypadku likwidacji Spółki, likwidator, z zastrzeżeniem przepisów Ustawy, rozdysonuje aktywa Spółki na takiej zasadzie, że wszelkie zobowiązania zaciągnięte przez Fundusz lub mu przypadające zostaną uregulowane wyłącznie z aktywów tego Funduszu.
- (b) Aktywa dostępne do podziału między członków są następnie przydzielane według następującej kolejności:
 - (i) w pierwszej kolejności wypłata należna jest Posiadaczom Tytułów Uczestnictwa każdej klasy każdego Funduszu. Obejmuje ona sumę w walucie, w której ta klasa jest denominowana, lub w dowolnej innej walucie wybranej przez likwidatora, możliwie najbardziej równą (według kursu wymiany określonego przez likwidatora) Wartości Aktywów Netto Tytułów Uczestnictwa posiadanych odpowiednio przez takich posiadaczy na dzień rozpoczęcia likwidacji, pod warunkiem, że w odpowiednim Funduszu dostępne są wystarczające aktywa, aby umożliwić dokonanie takiej wypłaty. W przypadku, gdy w odniesieniu do jakiegokolwiek grupy Tytułów Uczestnictwa, w odpowiednim Funduszu nie ma wystarczających aktywów, aby umożliwić dokonanie takiej wypłaty, obowiązuje regres w stosunku do aktywów Spółki (jeśli takie istnieją), które nie są objęte żadnym Funduszem, a nie w stosunku do aktywów (z wyjątkiem przypadków przewidzianych w Ustawie) stanowiących część jakiegokolwiek Funduszy;
 - (ii) w drugiej kolejności wypłata należna jest posiadaczom Tytułów Uczestnictwa Inwestorów. Obejmuje ona sumę do ich kwoty nominalnej wypłacaną z aktywów Spółki, które nie wchodzi w zakres żadnych Funduszy pozostających po realizacji regresu zgodnie z punktem b) ppkt i) powyżej. W przypadku, gdy nie ma wystarczających aktywów, o których mowa powyżej, aby umożliwić dokonanie takiej wypłaty, nie istnieje prawo regresu w stosunku do aktywów stanowiących część jakiegokolwiek z Funduszy;

- (iii) w trzeciej kolejności wypłata należna jest posiadaczom każdej klasy Tytułów Uczestnictwa z aktywów pozostających w danym Funduszu proporcjonalnie do liczby posiadanych Tytułów Uczestnictwa; oraz
 - (iv) w czwartej kolejności wypłata należna jest posiadaczom Tytułów Uczestnictwa z jakiegokolwiek pozostałego salda niewchodzącego w skład żadnego z Funduszy. Wypłata jest dokonywana proporcjonalnie do wartości każdego Funduszu i w ramach każdego Funduszu do wartości każdej klasy oraz proporcjonalnie do liczby Tytułów Uczestnictwa posiadanych w każdej klasie.
- (c) Spółka sprzedaje aktywa na żądanie Posiadacza Tytułów Uczestnictwa, a kosztem takiej sprzedaży zostanie obciążony Posiadacz Tytułów Uczestnictwa dokonujący umorzenia.
 - (d) Fundusz może zostać zlikwidowany zgodnie z Ustawą, a w takim przypadku zastosowanie będą miały przepisy pkt. b) ppkt (i) oraz art. 126 Statutu, z uwzględnieniem odpowiednich zmian w odniesieniu do tego Funduszu.

8. Okoliczności likwidacji

Spółka podlega likwidacji w następujących okolicznościach:

- (a) poprzez podjęcie specjalnej uchwały o likwidacji;
- (b) w przypadku gdy Spółka nie rozpocznie działalności w ciągu roku od rejestracji lub gdy zawiesi działalność na rok;
- (c) w przypadku gdy liczba członków spadnie poniżej ustawowego minimum (obecnie 2);
- (d) w przypadku gdy Spółka nie będzie w stanie spłacać swoich długów i zostanie wyznaczony jej likwidator;
- (e) w przypadku gdy właściwy sąd w Irlandii uzna, że sprawy Spółki są prowadzone a uprawnienia Dyrektorów wykonywane w sposób opresyjny dla członków;
- (f) w przypadku gdy właściwy sąd w Irlandii uzna, że likwidacja Spółki jest słuszna.

9. Interesy Dyrektorów i inne

- (a) Na dzień sporządzenia niniejszego Prospektu żaden z Dyrektorów ani żadna inna powiązana osoba nie ma żadnych istotnych udziałów w Tytułach Uczestnictwa Spółki ani żadnych opcji w odniesieniu do takich Tytułów Uczestnictwa.
- (b) Do celów niniejszego paragrafu „osoba powiązana” w odniesieniu do dowolnego Dyrektora to:
 - (i) jego współmałżonek, dziecko lub pasierb;
 - (ii) osoba działająca w charakterze powiernika jakiegokolwiek trustu, którego głównymi beneficjentami jest Dyrektor, jego współmałżonek lub którekolwiek z jego dzieci lub pasierbów bądź jakakolwiek osoba prawna, którą kontroluje;
 - (iii) partner Dyrektora; lub
 - (iv) firma kontrolowana przez Dyrektora.

Dyrektorzy są uprawnieni do takiego wynagrodzenia rocznego, jakie zostanie uzgodnione. Pracownikom BlackRock Group pełniącym funkcje Dyrektorów nie przysługuje wynagrodzenie dyrektorskie. Statut stanowi, że każdy Dyrektor jest uprawniony do takiego wynagrodzenia za swoje usługi, jakie zostanie w dowolnym momencie uchwalone przez Dyrektorów, z zastrzeżeniem, że żaden Dyrektor nie może otrzymać wynagrodzenia przekraczającego kwotę określoną w Prospekcie bez zgody Zarządu. Wynagrodzenia te są wypłacane na podstawie Wskaźnika Kosztów Całkowitych.

- (c) Z wyjątkiem umów wymienionych w części zatytułowanej „Zarządzanie Spółką”, żaden Dyrektor nie jest istotnie zainteresowany jakąkolwiek umową lub porozumieniem istniejącym w dacie niniejszego Prospektu, które mają nietypowy charakter i warunki lub są istotne w odniesieniu do działalności Spółki.
- (d) Pani Sperandeo jest pracownikiem BlackRock Group (której częścią jest Zarządzający oraz Zarządzający Inwestycjami).
- (e) Spółka nie udzieliła żadnej pożyczki ani gwarancji jakiegokolwiek Dyrektorowi.
- (f) Członkowie BlackRock Group (tj. BlackRock, Inc. oraz jej spółki zależne i powiązane) mogą posiadać Tytuły Uczestnictwa na własny rachunek oraz w imieniu swoich klientów. Dyrektorzy wyrażają zadowolenie, że ze względu na charakter działalności Spółki takie udziały nie będą miały wpływu na

jej niezależność. Wszystkie stosunki pomiędzy Spółką a członkami BlackRock Group będą realizowane na komercyjnych zasadach rynkowych.

(g) Żaden z Dyrektorów:

- (i) nie podlega jakimkolwiek niewykonanym wyrokom skazującym;
- (ii) nie ogłosił niewypłacalności ani nie zawarł jakiegokolwiek dobrowolnego układu;
- (iii) nie był dyrektorem ani wspólnikiem jakiejkolwiek firmy, która w owym czasie lub w ciągu dwunastu miesięcy po zaprzestaniu pełnienia przez niego roli dyrektora lub wspólnika (w zależności od przypadku) miała wyznaczonego likwidatora, została postawiona w stan przymusowej likwidacji lub dobrowolnej likwidacji na wniosek wierzycieli, została objęta zarządzeniem przymusowym, zawarła dobrowolny układ z wierzycielami albo zawarła z wierzycielami jakikolwiek układ bądź porozumienie;
- (iv) nie posiadał aktywów ani nie był wspólnikiem spółki posiadającej aktywa, wobec których został wyznaczony likwidator w czasie lub w ciągu dwunastu miesięcy po zaprzestaniu przez niego działalności w roli wspólnika; ani
- (v) nie był publicznie krytykowany przez jakiekolwiek organy ustawowe lub regulacyjne (w tym uznane organizacje zawodowe) ani nie został zdyskwalifikowany przez sąd z pełnienia funkcji dyrektora lub działania w zakresie zarządzania lub prowadzenia spraw jakiejkolwiek spółki.

10. Spory sądowe

Z wyjątkiem informacji ujawnionych w raporcie rocznym i zbadanych sprawozdaniach finansowych, Spółka nie jest i nie była zaangażowana w żadne postępowania sądowe ani arbitrażowe jako strona pozwana, a Dyrektorom nie są znane żadne toczące się lub potencjalne postępowania sądowe bądź roszczenia z udziałem Spółki od momentu jej zawiązania, gdzie takie postępowanie sądowe, postępowanie arbitrażowe lub roszczenie mogłoby mieć istotny wpływ na sytuację finansową lub rentowność Spółki. W stosownych przypadkach Spółka uczestniczyła w niektórych pozwach zbiorowych posiadaczy tytułów uczestnictwa wniesionych przeciwko spółkom bazowym, w które inwestuje. Takie pozwy zbiorowe posiadaczy tytułów uczestnictwa są finansowane przez fundatorów zewnętrznych, a Spółka nie występuje jako główny powód.

11. Różne

- (a) Na dzień sporządzenia niniejszego Prospektu Spółka nie posiada żadnego niespłaconego lub utworzonego, ale niewyemitowanego kapitału pożyczkowego (w tym pożyczek terminowych), ani żadnych niespłaconych kredytów hipotecznych, opłat, skryptów dłużnych czy innych pożyczek lub zadłużenia o charakterze pożyczek, w tym kredytu w rachunku bieżącym, zobowiązań z tytułu akceptów lub akredytyw akceptacyjnych, zobowiązań z tytułu leasingu finansowego, sprzedaży ratalnej, zobowiązań, gwarancji lub innych zobowiązań warunkowych.
- (b) Spółka nie posiada ani nie posiadała od momentu założenia żadnych pracowników.
- (c) Z wyjątkiem przypadków ujawnionych w paragrafie 8 powyżej, żaden Dyrektor nie ma jakiegokolwiek bezpośredniego ani pośredniego interesu w promowaniu Spółki ani w jakichkolwiek aktywach, które zostały nabyte lub zbyte przez Spółkę lub przez nią wydzierżawione, albo które są oferowane do nabycia, zbycia lub wydzierżawienia przez Spółkę, ani też nie istnieją żadne umowy ani porozumienia obowiązujące na dzień sporządzenia niniejszego Prospektu, w które Dyrektor byłby istotnie zaangażowany, a które mają nietypowy charakter i warunki lub są istotne w odniesieniu do działalności Spółki.
- (d) Spółka nie zamierza nabywać ani przejmować jakichkolwiek nieruchomości.
- (e) Nazwa „iShares” jest znakiem towarowym spółki BlackRock Inc. lub jej spółek zależnych. Z chwilą rozwiązania Umowy o Zarządzanie Spółka zobowiązała się m.in. do zwołania walnego zgromadzenia Spółki w celu zmiany nazwy Spółki na nazwę niepodobną do nazwy „iShares” oraz jej nieobejmującą.

12. Kontrola dokumentów

Kopie następujących dokumentów będą dostępne do wglądu bezpłatnie w każdej chwili w normalnych godzinach pracy w dowolnym dniu (z wyjątkiem sobót, niedziel i dni ustawowo wolnych od pracy) w siedzibie Spółki w Dublinie oraz w siedzibie Zarządzającego Inwestycjami w Londynie, a także będzie je można bezpłatnie uzyskać na prośbę u Administratora:

- (a) niniejszy Prospekt, wszelkie Aneksy oraz wszelkie dokumenty zawierające kluczowe informacje dla inwestorów (KIID lub KID);
- (b) Memorandum i Statut;
- (c) najnowsze roczne i półroczne raporty Spółki.

13. Przedstawiciel Funduszy w Wielkiej Brytanii

Brytyjscy inwestorzy mogą kontaktować się z przedstawicielem funduszy w Wielkiej Brytanii (Zarządzającym Inwestycjami) w BlackRock Advisors (UK) Limited pod adresem: 12 Throgmorton Avenue, London EC2N 2DL, aby uzyskać szczegółowe informacje na temat cen i umorzeń, złożyć skargę i przeprowadzić kontrolę (bezpłatnie) oraz w celu uzyskania kopii w języku angielskim dokumentacji programu, o której mowa w ust. 11 lit. a) i b) powyżej (bezpłatnie) oraz dokumentacji wymienionej w ust. 11 lit. c) powyżej (bezpłatnie).

OPODATKOWANIE

Informacje ogólne

Podane informacje nie wyczerpują przedmiotowych kwestii, ani nie stanowią porady o charakterze prawnym czy podatkowym. Potencjalni inwestorzy powinni skonsultować się z profesjonalnymi doradcami co do konsekwencji subskrybowania, nabycia, posiadania, konwersji lub zbycia Tytułów Uczestnictwa zgodnie z prawem jurysdykcji, w których mogą podlegać opodatkowaniu.

Poniżej znajduje się krótkie podsumowanie niektórych aspektów irlandzkiego i brytyjskiego prawa podatkowego oraz praktyk w zakresie transakcji ujętych w niniejszym Prospekcie. Opiera się ono na prawie i praktyce oraz oficjalnych interpretacjach obowiązujących na dzień sporządzenia Prospektu, które mogą ulec zmianie.

Dywidendy, odsetki i zyski kapitałowe (jeżeli wystąpią), które Spółka otrzymuje w związku z Inwestycjami (innymi niż w papiery wartościowe irlandzkich emitentów) mogą podlegać opodatkowaniu, w tym podatkom pobieranym u źródła, w krajach, w których znajdują się emitenci Inwestycji. Przewiduje się, że Spółka może nie mieć możliwości skorzystania z obniżonych stawek podatku pobieranego u źródła w ramach umów o unikaniu podwójnego opodatkowania między Irlandią a takimi krajami. W związku z tym takie podatki u źródła można uznać za zasadniczo nie do odzyskania, ponieważ sama Spółka jest zwolniona z podatku dochodowego. Jeżeli sytuacja ta ulegnie zmianie w przyszłości, a zastosowanie niższej stawki spowoduje spłatę na rzecz Spółki, Wartość Aktywów Netto nie zostanie ponownie podana, a świadczenie zostanie przydzielone istniejącym Posiadaczom Tytułów Uczestnictwa proporcjonalnie w momencie spłaty.

Niniejszy rozdział nie omawia skutków podatkowych dla osób innych niż te, które są beneficjentami Tytułów Uczestnictwa. Niniejsza część nie obejmuje konsekwencji podatkowych dla inwestorów indywidualnych będących rezydentami Wielkiej Brytanii, którzy nie mają miejsca zamieszkania w Wielkiej Brytanii, ani żadnych traderów finansowych lub innych inwestorów, którzy mogą posiadać Tytuły Uczestnictwa Spółki w ramach swojej działalności handlowej lub zawodowej. Nie obejmuje również skutków podatkowych w odniesieniu do towarzystw ubezpieczeń na życie oraz funduszy inwestycyjnych inwestujących w Spółkę, które uzyskały autoryzację w Wielkiej Brytanii.

Opodatkowanie w Irlandii

Dyrektorzy zostali poinformowani, że ze względu na fakt, iż Spółka jest rezydentem Irlandii dla celów podatkowych, sytuacja podatkowa Spółki i posiadaczy jej Tytułów Uczestnictwa jest taka, jak określono poniżej.

Definicje

Do celów niniejszej części stosuje się poniższe definicje.

„Służba Sądowa”

Służba Sądowa odpowiada za zarządzanie środkami pieniężnymi pozostającymi pod kontrolą sądów lub objętych ich nakazami.

„Środki Równoważne”

stosuje się do przedsiębiorstwa inwestycyjnego, któremu irlandzki urząd skarbowy przekazał zawiadomienie o zatwierdzeniu zgodnie z art. 739D ust. 7B Ustawy o podatkach, a zatwierdzenie nie zostało wycofane.

„Zwolniony Irlandzki Inwestor” oznacza:

- (i) pośrednika w rozumieniu art. 739B Ustawy o podatkach;
- (ii) program emerytalny, który jest zatwierdzonym programem zwolnionym w rozumieniu art. 774 Ustawy o podatkach, lub fundusz emerytalny bądź program powierniczy, do którego stosuje się art. 784 lub 785 Ustawy o podatkach;
- (iii) uczestnika w rozumieniu Ustawy o automatycznym zapisie do systemu oszczędnościowo-emerytalnego z 2024 r. [Automatic Enrolment Retirement Savings Scheme Act], jednostki uczestnictwa są przechowywane przez Urząd w rozumieniu tej Ustawy w imieniu uczestnika;
- (iv) firmę prowadzącą działalność w zakresie ubezpieczeń na życie w rozumieniu art. 706 Ustawy o podatkach;
- (v) przedsiębiorstwo inwestycyjne w rozumieniu art. 739B ust. 1 Ustawy o podatkach;
- (vi) inwestycyjną spółkę komandytową w rozumieniu art. 739J Ustawy o podatkach;
- (vii) specjalny program inwestycyjny w rozumieniu art. 737 Ustawy o podatkach;
- (viii) fundusz powierniczy, do którego ma zastosowanie art. 731 ust. 5 lit. a) Ustawy o podatkach;
- (ix) organizację charytatywną będącą osobą, o której mowa w art. 739D ust. 6 lit. f) ppkt i) Ustawy o podatkach;
- (x) osobę uprawnioną do zwolnienia z podatku dochodowego i podatku od zysków kapitałowych zgodnie z art. 784A ust. 2 Ustawy o podatkach, jeżeli posiadane tytuły uczestnictwa stanowią aktywa zatwierzonego funduszu emerytalnego, zatwierzonego funduszu minimalnych świadczeń emerytalnych lub specjalnego konta oszczędnościowego z premią;
- (xi) spółdzielczą kasę oszczędnościowo-kredytową w rozumieniu art. 2 Ustawy o spółdzielczych kasach oszczędnościowo-kredytowych z 1997 r.;
- (xii) osobę uprawnioną do zwolnienia z podatku dochodowego i podatku od zysków kapitałowych na podstawie art. 787I Ustawy o podatkach, w przypadku gdy tytuły uczestnictwa stanowią aktywa PRSA;
- (xiii) spółkę z rezydencją podatkową w Irlandii inwestującą w fundusz rynku pieniężnego, będący osobą, o której mowa w art. 739D ust. 6 lit. k) Ustawa o podatkach;
- (xiv) przedsiębiorstwo, które podlega lub będzie podlegać opodatkowaniu podatkiem dochodowym od osób prawnych zgodnie z art. 110 ust. 2 Ustawy o podatkach w odniesieniu do płatności dokonywanych na jej rzecz przez Fundusz;

- (xv) kwalifikowaną spółkę zarządzającą w rozumieniu art. 739B Ustawy o podatkach;
- (xvi) wskazaną spółkę w rozumieniu art. 734 ust. 1 Ustawy o podatkach;
- (xvii) Krajową Agencję Zarządzania Aktywami (National Asset Management Agency) będącą osobą, o której mowa w art. 739D lit. ka) Ustawy o podatkach;
- (xviii) Agencję Zarządzania Skarbem Państwa (National Treasury Management Agency) lub wehikuł inwestycyjny Funduszu (w rozumieniu art. 37 ustawy z 2014 r. o Agencji Zarządzania Skarbem Państwa (ze zmianami)), którego jedynym beneficjentem rzeczywistym jest Minister Finansów lub państwo działające za pośrednictwem Agencji Zarządzania Skarbem Państwa;
- (xix) Irlandzkie Biuro Ubezpieczycieli Komunikacyjnych w odniesieniu do inwestycji dokonanych przez nie ze środków wypłacanych na rzecz Funduszu Odszkodowań z tyt. Niewypłacalności Ubezpieczycieli Komunikacyjnych (Motor Insurers' Insolvency Compensation Fund);
- (xx) osobę uprawnioną do zwolnienia z podatku dochodowego i podatku od zysków kapitałowych na mocy art. 787AC Ustawy o podatkach, a Tytuły Uczestnictwa stanowią aktywa PEEP w rozumieniu Części 30 rozdziału 2D Ustawy o podatkach;
- (xxi) każdego innego Rezydenta Irlandii lub Osobę o Miejscu Stałego Zamieszkania w Irlandii, która może uzyskać zezwolenie na posiadanie Tytułów Uczestnictwa na mocy przepisów podatkowych lub na mocy pisemnej praktyki bądź koncesji Irlandzkiego Urzędu Skarbowego (Irish Revenue Commissioners) bez powodowania obciążenia podatkowego w Spółce lub narażania zwolnień podatkowych dotyczących Spółki powodujących powstanie obciążenia podatkowego w Spółce,

pod warunkiem, że złożone zostało Odpowiednie Oświadczenie.

„Pośrednik” oznacza osobę, która:

- (i) prowadzi działalność polegającą na przyjmowaniu lub obejmującą przyjmowanie płatności od przedsiębiorstw inwestycyjnych w imieniu innych osób; lub
- (ii) posiada udziały w przedsiębiorstwie inwestycyjnym w imieniu innych osób.

„Irlandia” oznacza Republikę Irlandii/Państwo.

„Osoba o Miejscu Stałego Zamieszkania w Irlandii”

- (i) w przypadku osoby fizycznej oznacza osobę, która ma miejsce stałego pobytu w Irlandii do celów podatkowych.
- (ii) w przypadku trustu oznacza trust, który ma stałą siedzibę w Irlandii do celów podatkowych.

Poniższa definicja została wydana przez irlandzki urząd skarbowy w odniesieniu do miejsca stałego zamieszkania osób fizycznych:

Pojęcie „miejsce stałego pobytu”, w odróżnieniu od pojęcia „miejsce pobytu”, odnosi się do normalnego trybu życia danej osoby i oznacza miejsce zamieszkania w danym miejscu o pewnym stopniu ciągłości.

Osoba, która zamieszkuje w Irlandii przez trzy kolejne lata podatkowe, staje się osobą o miejscu stałego zamieszkania w Irlandii z początkiem czwartego roku podatkowego.

Na przykład osoba, która zamieszkuje w Irlandii w latach podatkowych:

- od 1 stycznia 2022 r. do 31 grudnia 2022 r.
- od 1 stycznia 2023 r. do 31 grudnia 2023 r. oraz
- od 1 stycznia 2024 r. do 31 grudnia 2024 r.

staje się Osobą o Miejscu Stałego Zamieszkania w Irlandii od dnia 1 stycznia 2025 r.

Osoba fizyczna, która ma miejsce stałego pobytu w Irlandii, przestaje nią być na koniec trzeciego roku podatkowego, w którym nie ma miejsca stałego pobytu w Irlandii. Tym samym osoba fizyczna mająca miejsce pobytu i miejsce stałego pobytu w Irlandii w roku podatkowym od 1 stycznia 2024 r. do 31 grudnia 2024 r. i wyjeżdżająca z Irlandii w tym roku podatkowym pozostanie osobą mającą miejsce stałego pobytu w Irlandii do końca roku podatkowego trwającego od 1 stycznia 2027 r. do 31 grudnia 2027 r.

„Rezydent Irlandii”

- (i) w przypadku osoby fizycznej oznacza osobę, która jest rezydentem Irlandii do celów podatkowych.
- (ii) w przypadku trustu oznacza trust, który jest rezydentem w Irlandii do celów podatkowych.
- (iii) w przypadku przedsiębiorstwa, oznacza przedsiębiorstwo, które jest rezydentem w Irlandii do celów podatkowych.

Rezydencja podatkowa – osoba fizyczna

Osoba fizyczna będzie uważana za rezydenta Irlandii przez określony dwunastomiesięczny rok podatkowy, jeżeli:

- spędza w Irlandii co najmniej 183 dni w tym dwunastomiesięcznym roku podatkowym; lub
- spędza w Irlandii łącznie 280 dni, biorąc pod uwagę liczbę dni spędzonych w Irlandii w tym dwunastomiesięcznym roku podatkowym wraz z liczbą dni spędzonych w Irlandii w poprzednim dwunastomiesięcznym roku podatkowym.

Obecność osoby fizycznej w Irlandii w dwunastomiesięcznym roku podatkowym nie dłuższa niż 30 dni nie będzie brana pod uwagę do celów zastosowania testu dwuletniego. Obecność w Irlandii w danym dniu oznacza osobistą obecność danej osoby o dowolnej porze tego dnia.

Rezydencja podatkowa – spółka

Należy zauważyć, że określenie rezydencji spółki do celów podatkowych może być w niektórych przypadkach skomplikowane. Składających deklaracje odsyła się do konkretnych przepisów prawnych zawartych w art. 23A Ustawy o podatkach.

Spółka zarejestrowana w Irlandii będzie automatycznie uznawana za rezydenta Irlandii do celów podatkowych, chyba że została uznana za rezydenta w jurysdykcji, z którą Irlandia zawarła umowę o unikaniu podwójnego opodatkowania. Spółka zarejestrowana w jurysdykcji zagranicznej, a która jest centralnie zarządzana i kontrolowana w Irlandii, będzie traktowana jako rezydent Irlandii do celów podatkowych, chyba że na mocy umowy o unikaniu podwójnego opodatkowania jej rezydencja zostanie określona inaczej.

Rezydencja podatkowa – trust

Ustalenie rezydencji podatkowej trustu może być skomplikowane. Trust będzie zasadniczo uznawany za rezydenta Irlandii do celów podatkowych, jeżeli większość jego powierników jest rezydentami Irlandii do celów podatkowych. W przypadku, gdy niektórzy, ale nie wszyscy, powiernicy są rezydentami w Irlandii, rezydencja trustu będzie zależeć od tego, gdzie prowadzona jest ogólna administracja trustu. Ponadto należałoby uwzględnić postanowienia każdej stosownej umowy o unikaniu podwójnego opodatkowania. W rezultacie sytuacja każdego trustu musi być rozpatrywana indywidualnie.

„Osobiste Przedsiębiorstwo Inwestycji Portfelowych” oznacza przedsiębiorstwo inwestycyjne, którego warunki przewidują, że część lub całość jego majątku może być lub została wybrana bądź podlega lub podlegała wpływom:

- (i) inwestora,
- (ii) osoby działającej w imieniu inwestora,
- (iii) osoby związanej z inwestorem,
- (iv) osoby związanej z osobą działającą w imieniu inwestora,
- (v) inwestora i osoby związanej z inwestorem, lub
- (vi) osoby działającej w imieniu inwestora i osoby związanej z inwestorem.

Przedsiębiorstwo inwestycyjne nie jest Osobistym Przedsiębiorstwem Inwestycji Portfelowych, jeżeli jedyny majątek, który mógł być lub został wybrany, był dostępny publicznie w momencie, kiedy jest dostępny do wyboru przez inwestora i jest wyraźnie określony w materiałach marketingowych lub innych materiałach promocyjnych przedsiębiorstwa inwestycyjnego. Przedsiębiorstwo inwestycyjne musi również postępować w sposób niedyskryminacyjny wobec wszystkich inwestorów. W przypadku inwestycji czerpiących 50% lub więcej swojej wartości z nieruchomości gruntowych, każda inwestycja dokonana przez osobę fizyczną jest ograniczona do 1% całkowitego wymaganego kapitału.

„Odpowiednie Oświadczenie” oznacza oświadczenie dotyczące posiadacza Tytułów Uczestnictwa zgodnie z Załącznikiem 2B Ustawy o podatkach.

„Odpowiedni Okres” oznacza okres 8 lat, rozpoczynający się od nabycia Tytułów Uczestnictwa przez posiadacza Tytułów Uczestnictwa i każdy kolejny 8-letni okres rozpoczynający się bezpośrednio po poprzedzającym Odpowiednim Okresie.

„Ustawa o podatkach” oznacza irlandzką ustawę o konsolidacji podatków z 1997 r. z późniejszymi zmianami.

Spółka

Spółka będzie uznawana za rezydenta Irlandii dla celów podatkowych, jeśli centralny zarząd i kontrola nad jej działalnością są sprawowane w Irlandii, a Spółka nie jest uznawana za rezydenta gdzie indziej. Intencją Dyrektorów jest, aby działalność Spółki była prowadzona w taki sposób, aby zapewnić jej rezydencję w Irlandii dla celów podatkowych.

Dyrektorzy zostali poinformowani, że Spółka kwalifikuje się jako przedsiębiorstwo inwestycyjne w rozumieniu art. 739B Ustawy o podatkach. Zgodnie z obecnym irlandzkim prawem i praktyką, na tej podstawie nie jest ona obciążana irlandzkim podatkiem od dochodów i zysków.

Jednakże obowiązek podatkowy może powstać w przypadku wystąpienia „zdarzenia powodującego powstanie obowiązku podatkowego” w Spółce. Zdarzenia powodujące powstanie obowiązku podatkowego obejmują wszelkie wypłaty dystrybucyjne na rzecz posiadaczy Tytułów Uczestnictwa lub wszelkie spieniężenia, umorzenia, anulacje lub przeniesienia Tytułów Uczestnictwa bądź przywłaszczenie lub anulowanie Tytułów Uczestnictwa przez Spółkę w celu pokrycia kwoty podatku należnego od zysku z przeniesienia. Zalicza się do nich także zakończenie Odpowiedniego Okresu.

W odniesieniu do posiadacza Tytułów Uczestnictwa, który nie jest ani Rezydentem Irlandii, ani Osobą o Miejscu Stałego Zamieszkania w Irlandii w momencie wystąpienia zdarzenia powodującego powstanie obowiązku podatkowego, Spółka nie zostanie objęta obowiązkiem podatkowym w związku z takim zdarzeniem podatkowym, pod warunkiem że złożone zostało Odpowiednie Oświadczenie, a Spółka nie jest w posiadaniu jakichkolwiek informacji, które mogłyby zasadnie sugerować, że zawarte w nim informacje nie są merytorycznie poprawne.

Zdarzenie powodujące powstanie obowiązku podatkowego nie spowoduje powstania obowiązku podatkowego, jeśli w momencie tego zdarzenia formalnie uzgodnione są Środki Równoważne z irlandzkim organem celno-podatkowym

(Revenue Commissioners), a zatwierdzenie nie zostało wycofane. W przypadku braku Odpowiedniego Oświadczenia lub Środków Równoważnych istnieje domniemanie, że inwestor jest Rezydentem Irlandii lub Osobą o Miejscu Stałego Zamieszkania w Irlandii.

Gdy wymagane jest Odpowiednie Oświadczenie, ale nie zostało dostarczone Spółce przez posiadacza Tytułów Uczestnictwa lub gdy wymagana jest zgoda w odniesieniu do odpowiednich Środków Równoważnych, ale nie została otrzymana od Irlandzkiego Urzędu Podatkowego, a podatek zostanie następnie potrącony przez Spółkę w związku z wystąpieniem zdarzenia powodującego powstanie obowiązku podatkowego, ustawodawstwo irlandzkie przewiduje zwrot takiego podatku wyłącznie spółkom podlegającym irlandzkiemu podatkowi dochodowemu od osób prawnych, niektórym osobom ubezwłasnowolnionym oraz w pewnych innych ograniczonych okolicznościach.

Zdarzenia powodujące powstanie obowiązku podatkowego nie obejmują:

- wymiany przez posiadacza Tytułów Uczestnictwa w Spółce, dokonywanej w drodze umowy zawartej na warunkach rynkowych, w ramach której posiadacz Tytułów Uczestnictwa nie otrzymuje jakiegokolwiek płatności, na inne Tytuły Uczestnictwa w Spółce;
- jakichkolwiek transakcji (które w innym przypadku mogłyby być zdarzeniem powodującym powstanie obowiązku podatkowego) w odniesieniu do Tytułów Uczestnictwa posiadanych w Uznanym Systemie Rozliczania Transakcji;
- przeniesienia przez posiadacza Tytułów Uczestnictwa prawa do Tytułów Uczestnictwa, jeżeli przeniesienie następuje pomiędzy małżonkami, byłymi małżonkami, partnerami cywilnymi lub byłymi partnerami cywilnymi, z zastrzeżeniem określonych warunków;
- wymiany Tytułów Uczestnictwa w wyniku kwalifikującej się fuzji lub przebudowy (w rozumieniu art. 739H Ustawy o podatkach) Spółki z innym przedsiębiorstwem inwestycyjnym;
- jakichkolwiek transakcji w odniesieniu do Tytułów Uczestnictwa w przedsiębiorstwie inwestycyjnym, które wynikają wyłącznie ze zmiany zarządzającego funduszami administrowanymi przez Służbę Sądową.

W przypadku gdy zdarzeniem podatkowym jest zakończenie Odpowiedniego Okresu, w zakresie, w jakim powstaje jakikolwiek podatek w związku z domniemanym zbyciem, podatek ten będzie dozwolony jako zaliczenie na poczet wszelkich podatków należnych z tytułu późniejszego spieniężenia, umorzenia, anulowania lub przeniesienia odpowiednich Tytułów Uczestnictwa.

W przypadku Tytułów Uczestnictwa posiadanych w Uznanym Systemie Rozliczania Transakcji, posiadacz Tytułów Uczestnictwa będzie musiał rozliczyć odpowiedni podatek powstały na koniec Odpowiedniego Okresu na podstawie samooceny.

Jeżeli Spółka będzie zobowiązana do rozliczenia podatku w przypadku wystąpienia zdarzenia powodującego powstanie obowiązku podatkowego, będzie uprawniona do potrącenia z płatności wynikającej ze zdarzenia powodującego powstanie obowiązku podatkowego kwoty równej odpowiedniemu podatkowi i/lub, w stosownych przypadkach, do przywłaszczenia lub anulowania takiej liczby Tytułów Uczestnictwa posiadacza tych Tytułów lub beneficjenta rzeczywistego Tytułów Uczestnictwa, jaka będzie niezbędna do pokrycia kwoty podatku. Właściwy posiadacz Tytułów Uczestnictwa i beneficjent rzeczywisty Tytułów Uczestnictwa zwolnią Spółkę z odpowiedzialności z tytułu strat poniesionych przez Spółkę w związku z nałożeniem na nią obowiązku rozliczenia podatku z tytułu zdarzenia powodującego powstanie obowiązku podatkowego, jeżeli takie potrącenie, przywłaszczenie lub anulowanie nie zostanie zrealizowane.

Należy zapoznać się z poniższą częścią dotyczącą skutków podatkowych dla Spółki i posiadaczy Tytułów Uczestnictwa w związku ze zdarzeniem powodującym powstanie obowiązku podatkowego w odniesieniu do: -

- (i) posiadaczy Tytułów Uczestnictwa, których Tytuły Uczestnictwa są przechowywane w Uznanym Systemie Rozliczania Transakcji;
- (ii) posiadaczy Tytułów Uczestnictwa, którzy nie są Rezydentami Irlandii ani Osobami o Miejscu Stałego Zamieszkania w Irlandii, a ich Tytuły Uczestnictwa nie są przechowywane w Uznanym Systemie Rozliczania Transakcji, oraz
- (iii) posiadaczy Tytułów Uczestnictwa, którzy są Rezydentami Irlandii lub Osobami o Miejscu Stałego Zamieszkania w Irlandii, a ich Tytuły Uczestnictwa nie są przechowywane w Uznanym Systemie Rozliczania Transakcji.

Dywidendy otrzymane przez Spółkę z inwestycji w akcje irlandzkich spółek mogą podlegać irlandzkiemu podatkowi od dywidendy według stawki 25% (z mocą od dnia 1 stycznia 2020 r.). Niemniej jednak Spółka może złożyć płatnikowi oświadczenie, że do dywidendy uprawniony jest program zbiorowego inwestowania, co uprawni Spółkę do otrzymywania takich dywidend bez potrącenia irlandzkiego podatku od dywidendy.

(i) Posiadacze Tytułów Uczestnictwa, których Tytuły Uczestnictwa są przechowywane w Uznanym Systemie Rozliczania Transakcji

W przypadku gdy Tytuły Uczestnictwa są przechowywane w Uznanym Systemie Rozliczania Transakcji, na posiadacza Tytułów Uczestnictwa (a nie na Spółce) spoczywa obowiązek samodzielnego rozliczenia jakichkolwiek podatków wynikających ze zdarzenia powodującego powstanie obowiązku podatkowego. W przypadku osoby fizycznej, podatek w obecnej wysokości 41% powinien być rozliczany przez posiadacza Tytułów Uczestnictwa w odniesieniu do wszelkich wypłat i zysków na rzecz indywidualnego posiadacza Tytułów Uczestnictwa z tytułu spieniężenia, umorzenia lub przeniesienia Tytułów Uczestnictwa przez ich posiadacza. W przypadku gdy inwestycja stanowi przedsięwzięcie inwestycyjne w ramach indywidualnego portfela („PPIU”), podatek według stawki 60% powinien być rozliczony przez posiadacza Tytułów Uczestnictwa. Stawka ta ma zastosowanie, gdy indywidualny

posiadacz Tytułów Uczestnictwa prawidłowo uwzględnił informacje na temat dochodu w terminowo złożonej deklaracji podatkowej.

W przypadku gdy posiadaczem Tytułów Uczestnictwa jest spółka, wszelkie płatności będą traktowane jako dochody podlegające opodatkowaniu na podstawie Sprawy IV z Załącznika D do Ustawy o podatkach. Posiadający Tytuły Uczestnictwa podmiot prawny będący Rezydentem Irlandii, którego Tytuły Uczestnictwa są w jego posiadaniu w związku z transakcją handlową, będzie podlegał opodatkowaniu od wszelkich dochodów lub zysków związanych z tą transakcją.

Posiadacz Tytułów Uczestnictwa nie będzie musiał samodzielnie rozliczać się z podatku w związku ze zdarzeniem podatkowym, jeżeli a) posiadacz Tytułów Uczestnictwa nie jest Rezydentem Irlandii ani Osobą o Miejscu Stałego Zamieszkania w Irlandii, lub b) posiadacz Tytułów Uczestnictwa jest Zwolnionym Irlandzkim Inwestorem (zgodnie z definicją powyżej).

Należy zauważyć, że nie jest wymagane Odpowiednie Oświadczenie ani zgoda w odniesieniu do odpowiednich środków równoważnych w przypadku, gdy Tytuły Uczestnictwa będące przedmiotem wniosku o subskrypcję lub rejestrację przeniesienia Tytułów Uczestnictwa, są przechowywane w Uznanym Systemie Rozliczania Transakcji. Obecny zamiarem Dyrektorów jest, aby wszystkie Tytuły Uczestnictwa były przechowywane w Uznanym Systemie Rozliczania Transakcji.

Jeżeli w przyszłości Dyrektorzy zezwolą na przechowywanie Tytułów Uczestnictwa w formie dokumentu poza Uznanym Systemem Rozliczania Transakcji, potencjalni inwestorzy Tytułów Uczestnictwa objętych zapisem oraz proponowani cesjonariusze Tytułów Uczestnictwa będą musieli wypełnić Odpowiednie Oświadczenie jako warunek wstępny wyemitowania Tytułów Uczestnictwa w Spółce lub rejestracji jako cesjonariusz Tytułów Uczestnictwa (w zależności od przypadku). Nie będzie wymagane wypełnianie Odpowiedniego Oświadczenia, jeśli Spółka otrzymała zgodę Irlandzkiego Urzędu Skarbowego, w ramach której wprowadzono odpowiednie środki równoważne.

W zakresie, w jakim jakiekolwiek Tytuły Uczestnictwa nie będą przechowywane w Uznanym Systemie Rozliczania Transakcji, w przypadku powstania obowiązku podatkowego wystąpią opisane poniżej konsekwencje podatkowe.

(ii) Posiadacze Tytułów Uczestnictwa, którzy są Rezydentami Irlandii lub Osobami o Miejscu Stałego Zamieszkania w Irlandii, a ich Tytuły Uczestnictwa nie są przechowywane w Uznanym Systemie Rozliczania Transakcji

Spółka nie będzie musiała potrącać podatku w przypadku wystąpienia zdarzenia powodującego powstanie obowiązku podatkowego w odniesieniu do posiadacza Tytułów Uczestnictwa, jeżeli: a) posiadacz Tytułów Uczestnictwa nie jest ani Rezydentem Irlandii, ani Osobą o Miejscu Stałego Zamieszkania w Irlandii, złożył Odpowiednie Oświadczenie, a Spółka nie ma powodu sądzić, by Odpowiednie Oświadczenie było nieprawidłowe, lub b) Spółka wprowadziła odpowiednie Środki Równoważne w celu zapewnienia, że posiadacze Tytułów Uczestnictwa w Spółce nie są ani Rezydentami Irlandii ani Osobami o Miejscu Stałego Zamieszkania w Irlandii. W przypadku braku Odpowiedniego Oświadczenia lub zgody irlandzkiego urzędu skarbowego (Irish Revenue Commissioners), o czym mowa powyżej, obowiązek podatkowy wystąpi w przypadku zdarzenia powodującego powstanie obowiązku podatkowego w Spółce niezależnie od faktu, że posiadacz Tytułów Uczestnictwa nie jest ani Rezydentem Irlandii ani Osobą o Miejscu Stałego Zamieszkania w Irlandii. Odpowiedni podatek, który zostanie potrącony, został opisany w punkcie (iii) poniżej.

W zakresie, w jakim posiadacz Tytułów Uczestnictwa działa jako Pośrednik w imieniu osób, które nie są ani Rezydentami Irlandii, ani Osobami o Miejscu Stałego Zamieszkania w Irlandii, Spółka nie będzie zobowiązana potrącać podatku w przypadku wystąpienia zdarzenia podatkowego, pod warunkiem, że Pośrednik złożył Odpowiednie Oświadczenie, że działa w imieniu takich osób, a Spółka nie będzie w posiadaniu jakichkolwiek informacji, które mogłyby sugerować, że informacje w nim zawarte nie są merytorycznie poprawne lub jeśli Spółka uzyska zgodę Irlandzkiego Urzędu Skarbowego (Irish Revenue Commissioners) na zastosowanie odpowiednich Środków Równoważnych.

Posiadacze Tytułów Uczestnictwa, którzy nie są ani Rezydentami Irlandii, ani Osobami o Miejscu Stałego Zamieszkania w Irlandii, a którzy złożyli Odpowiednie Oświadczenia, w odniesieniu do których Spółka nie jest w posiadaniu jakichkolwiek informacji, które mogłyby sugerować, że informacje w nich zawarte nie są już merytorycznie poprawne, nie będą ponosić odpowiedzialności podatkowej w Irlandii w odniesieniu do dochodu z posiadanych Tytułów Uczestnictwa ani zysków ze zbycia Tytułów Uczestnictwa. Jednakże każdy podmiot będący posiadaczem Tytułów Uczestnictwa, który nie jest Rezydentem Irlandii i który posiada Tytuły Uczestnictwa bezpośrednio lub pośrednio za pośrednictwem lub na rzecz oddziału handlowego lub agencji w Irlandii, będzie podlegał irlandzkiemu podatkowi od dochodu z Tytułów Uczestnictwa lub zysków ze zbycia Tytułów Uczestnictwa.

W przypadku potrącania podatku przez Spółkę na podstawie braku złożenia w Spółce Odpowiedniego Oświadczenia przez posiadacza Tytułów Uczestnictwa, irlandzkie ustawodawstwo zasadniczo nie przewiduje zwrotu podatku. Zwroty podatku będą dozwolone tylko w ograniczonych przypadkach.

(iii) Posiadacze Tytułów Uczestnictwa, którzy są Rezydentami Irlandii lub Osobami o Miejscu Stałego Zamieszkania w Irlandii, a ich Tytuły Uczestnictwa nie są przechowywane w Uznanym Systemie Rozliczania Transakcji

Jeżeli posiadacz Tytułów Uczestnictwa nie jest Zwolnionym Irlandzkim Inwestorem (zgodnie z definicją powyżej), złożył Odpowiednie Oświadczenie w tym zakresie, a Spółka nie jest w posiadaniu żadnych informacji, które mogłyby sugerować, że informacje w nim zawarte nie są poprawne, Spółka będzie zobowiązana potrącić podatek z tytułu

wszelkich wypłat i innych zdarzeń podatkowych w odniesieniu do posiadacza Tytułów Uczestnictwa będącego Rezydentem Irlandii lub Osobą o Miejscu Stałego Zamieszkania w Irlandii.

Spółka będzie zobowiązana potrącić podatek w wysokości 41% od jakiegokolwiek wypłaty lub zysku powstałego po stronie posiadacza Tytułów Uczestnictwa (innego niż spółka, która złożyła wymagane oświadczenie) z tytułu spieniężenia, umorzenia lub przeniesienia Tytułów Uczestnictwa przez ich posiadacza będącego Rezydentem Irlandii lub Osobą o Miejscu Stałego Zamieszkania w Irlandii. Podatek według stawki 41% zostanie również potrącony w odniesieniu do Tytułów Uczestnictwa posiadanych na koniec Odpowiedniego Okresu (w odniesieniu do jakiegokolwiek nadwyżki wartości nad kosztem odpowiednich Tytułów Uczestnictwa) w zakresie, w jakim posiadacz Tytułów Uczestnictwa (inny niż spółka, która złożyła wymagane oświadczenie) jest Rezydentem Irlandii lub Osobą o Miejscu Stałego Zamieszkania w Irlandii i nie jest Zwolnionym Irlandzkim Inwestorem, który złożył Odpowiednie Oświadczenie lub w stosunku do którego Irlandzki Urząd Skarbowy (Irish Revenue Commissioners) wyraził zgodę na zastosowanie odpowiednich Środków Równoważnych. Spółka będzie zobowiązana potrącić podatek w wysokości 25% w przypadku, gdy posiadaczem Tytułów Uczestnictwa będzie spółka, która złożyła wymagane oświadczenie.

Jednakże Spółka będzie zwolniona z obowiązku potrącania podatku w odniesieniu do wypłat i zysków z umorzenia, anulowania, przeniesienia własności lub spieniężenia Tytułów Uczestnictwa posiadanych przez Rezydentów Irlandii i Osoby o Miejscu Stałego Zamieszkania w Irlandii, jeżeli dane Tytuły Uczestnictwa będą przechowywane w Uznany Systemie Rozliczania Transakcji.

W pewnych okolicznościach Spółka może zdecydować o niepotrącaniu podatku w wyniku wystąpienia zdarzenia powodującego powstanie obowiązku podatkowego. W przypadku dokonania przez Spółkę takiego wyboru posiadacz Tytułów Uczestnictwa będzie zobowiązany rozliczyć należny podatek w ramach systemu samodzielnej oceny opodatkowania.

Przepisy zapobiegające unikaniu opodatkowania mają zastosowanie w przypadku, gdy przedsiębiorstwo inwestycyjne jest uznawane za PPIU, a posiadacz Tytułów Uczestnictwa jest osobą fizyczną. W takich okolicznościach każda płatność na rzecz posiadacza Tytułów Uczestnictwa będzie opodatkowana stawką 60%. W rzeczywistości chodzi o to, czy inwestor lub powiązana osoba ma prawo wyboru przewidziane w ramach środków zapobiegających unikaniu opodatkowania. Indywidualni posiadacze Tytułów Uczestnictwa powinni zasięgnąć niezależnej porady prawnej w celu ustalenia, czy przedsiębiorstwo inwestycyjne, w wyniku swojej sytuacji osobistej, mogłoby zostać uznane za PPIU.

Podmioty posiadające Tytuły Uczestnictwa będące Rezydentami Irlandii, które otrzymują wypłaty (w przypadku gdy są one dokonywane corocznie lub w krótszych odstępach czasu), od których potrącony został podatek, będą traktowani jako odbiorcy płatności podlegających opodatkowaniu zgodnie ze Sprawą IV w Załączniku D do Ustawy o podatkach, od których potrącono podatek według stawki 25%. Posiadający Tytuły Uczestnictwa podmiot prawny będący Rezydentem Irlandii, którego Tytuły Uczestnictwa są w jego posiadaniu w związku z transakcją handlową, będzie podlegał opodatkowaniu w odniesieniu do wszelkich dochodów lub zysków związanych z tą transakcją z potrąceniem z podatku dochodowego od osób prawnych należnego z tytułu jakichkolwiek podatków potrąconych przez Spółkę.

Ogólnie rzecz biorąc, posiadacze Tytułów Uczestnictwa niebędący osobami prawnymi, którzy są Rezydentami Irlandii lub Osobami o Miejscu Stałego Zamieszkania w Irlandii, nie będą podlegać dalszemu irlandzkiemu podatkowi od dochodu z Tytułów Uczestnictwa lub zysków uzyskanych ze zbycia Tytułów Uczestnictwa, w przypadku gdy podatek został potrącony przez Spółkę z otrzymanych płatności. W przypadku osiągnięcia przez posiadacza Tytułów Uczestnictwa zysku walutowego ze zbycia Tytułów Uczestnictwa, taki posiadacz Tytułów Uczestnictwa może podlegać irlandzkiemu podatkowi od zysków kapitałowych w roku podatkowym, w którym zbywane są Tytuły Uczestnictwa.

Każdy posiadacz Tytułów Uczestnictwa, który jest Rezydentem Irlandii lub Osobą o Miejscu Stałego Zamieszkania w Irlandii i otrzymuje wypłatę lub zysk z tytułu spieniężenia, umorzenia, anulowania lub przeniesienia Tytułów Uczestnictwa, od których Spółka nie pobrała podatku, może podlegać opodatkowaniu podatkiem dochodowym lub podatkiem dochodowym od osób prawnych w odniesieniu do kwoty takiej wypłaty lub zysku.

Spółka zobowiązuje się do okresowego przekazywania informacji Irlandzkiemu Urzędowi Skarbowemu w odniesieniu do określonych posiadaczy Tytułów Uczestnictwa oraz wartości ich inwestycji w Spółce. Zobowiązanie to powstaje w odniesieniu do posiadaczy Tytułów Uczestnictwa będących Rezydentami Irlandii lub Osobami o Miejscu Stałego Zamieszkania w Irlandii (innymi niż Zwolnieni Irlandzcy Inwestorzy).

(iv) Irlandzka Służba Sądowa

Jeżeli Tytuły Uczestnictwa są w posiadaniu Służby Sądowej, Spółka nie potrąca podatku od płatności dokonywanych na rzecz Służby Sądowej. W przypadku wykorzystania środków znajdujących się pod kontrolą Służby Sądowej na nabycie Tytułów Uczestnictwa w Spółce, Służba Sądowa przejmuje w odniesieniu do tych nabytych Tytułów Uczestnictwa obowiązki Spółki w zakresie m.in. potrącania podatku w odniesieniu do zdarzeń podatkowych, składania deklaracji podatkowych i poboru podatku.

Ponadto, w odniesieniu do każdego roku podatkowego, w dniu lub przed dniem 28 lutego roku następującego po roku oceny, Służba Sądowa musi złożyć w Irlandzkim Urzędzie Skarbowym deklarację, która:

- i) określa całkowitą kwotę zysków powstałych po stronie przedsiębiorstwa inwestycyjnego w odniesieniu do nabytych jednostek oraz
- ii) określa w odniesieniu do każdej osoby, która jest lub była rzeczywiście uprawniona do tych jednostek:

- a. tam, gdzie jest to możliwe, nazwisko i adres takiej osoby,
- b. kwotę całkowitych zysków, których dana osoba jest beneficjentem, oraz
- c. wszelkie inne informacje, jakie mogą być wymagane przez Irlandzki Urząd Skarbowy.

Opłata skarbowa

W Irlandii nie pobiera się opłaty skarbowej od emisji, przeniesienia, odkupu lub umorzenia Tytułów Uczestnictwa w Spółce. W przypadku gdy jakkolwiek zapis na Tytuły Uczestnictwa lub umorzenie Tytułów Uczestnictwa zostanie zrealizowane przez przeniesienie rzeczowe irlandzkich papierów wartościowych lub innej irlandzkiej własności, z tytułu przeniesienia takich papierów wartościowych lub własności może zostać naliczona irlandzka opłata skarbowa.

Spółka nie będzie miała obowiązku uiszczania irlandzkiej opłaty skarbowej w związku z przeniesieniem lub cesją akcji lub zbywalnych papierów wartościowych, pod warunkiem że akcje lub zbywalne papiery wartościowe nie zostały wyemitowane przez spółkę zarejestrowaną w Irlandii oraz pod warunkiem, że przeniesienie lub cesja nie dotyczą jakichkolwiek nieruchomości znajdujących się w Irlandii ani jakiegokolwiek prawa do takiej nieruchomości lub udziałów w niej, ani również jakichkolwiek akcji lub zbywalnych papierów wartościowych spółki (innej niż spółka będąca programem zbiorowego inwestowania w rozumieniu art. 739B Ustawy o podatkach), która jest zarejestrowana w Irlandii.

Opłata skarbowa nie zostanie naliczona w przypadku odbudowy lub fuzji przedsiębiorstw inwestycyjnych zgodnie z art. 739H Ustawy o podatkach, pod warunkiem, że odbudowa lub fuzja jest podejmowana w celach handlowych w dobrej wierze, a nie w celu unikania opodatkowania.

Podatek od nabytego majątku

Zbycie Tytułów Uczestnictwa nie będzie podlegać irlandzkiemu podatkowi od darowizn lub spadków (podatek od nabytego majątku), pod warunkiem, że Spółka mieści się w definicji przedsiębiorstwa inwestycyjnego (w rozumieniu art. 739B Ustawy o podatkach) oraz że: a) w dniu darowizny lub spadku osoba obdarowana lub przyjmująca spadek nie ma miejsca zamieszkania ani miejsca stałego pobytu w Irlandii; b) w dniu zbycia posiadacz Tytułów Uczestnictwa zbywający Tytuły Uczestnictwa nie ma miejsca zamieszkania ani miejsce stałego pobytu w Irlandii; oraz c) Tytuły Uczestnictwa wchodzi w skład darowizny lub spadku w dniu takiej darowizny lub spadku oraz w „dniu wyceny” (zgodnie z definicją do celów irlandzkiego podatku od nabytego majątku)

FATCA (Przepisy w sprawie wypełniania obowiązków podatkowych przez posiadaczy rachunków zagranicznych)

Umowa pomiędzy rządami Stanów Zjednoczonych i Irlandii mająca na celu zapewnienie lepszej zgodności z międzynarodowymi aspektami przepisów podatkowych oraz w celu implementacji przepisów FATCA („Umowa Międzyrządowa USA-Irlandia”) została zawarta, aby umożliwić wdrożenie w Irlandii amerykańskich przepisów w sprawie wypełniania obowiązków podatkowych przez posiadaczy rachunków zagranicznych (Foreign Account Tax Compliance Act, FATCA) wynikających z amerykańskiej Ustawy o promocji zatrudnienia (Hiring Incentives to Restore Employment Act), które wprowadzają zasady przekazywania informacji oraz potencjalny 30-procentowy podatek u źródła od niektórych płatności pochodzących ze źródeł amerykańskich bądź z nimi związanych lub odnoszących się do aktywów amerykańskich, dokonywanych na rzecz określonych kategorii odbiorców, takich jak instytucje finansowe niebędące instytucjami amerykańskimi („zagraniczne instytucje finansowe” lub „FFI”), które nie spełniają wymogów określonych w FATCA ani nie są zwolnione od tego podatku na innej podstawie. Zgodnie z Umową Międzyrządową USA-Irlandia niektóre instytucje finansowe („instytucje przekazujące informacje”) są zobowiązane przekazywać irlandzkiemu urzędowi skarbowemu (Irish Revenue Commissioners) informacje na temat amerykańskich podmiotów posiadających w nich rachunki (przy czym takie informacje są następnie udostępniane organom podatkowym Stanów Zjednoczonych). Oczekuje się, że Spółka będzie mieć status instytucji przekazującej informacje na potrzeby tych przepisów. Spółka nie będzie jednak zasadniczo musiała zgłaszać irlandzkiemu urzędowi skarbowemu jakichkolwiek informacji w odniesieniu do amerykańskich posiadaczy Tytułów Uczestnictwa, ponieważ oczekuje się, że Tytuły Uczestnictwa będą traktowane jako będące przedmiotem regularnego obrotu na ugruntowanym rynku papierów wartościowych, dlatego nie powinny one w związku z tym stanowić rachunków finansowych dla celów FATCA dopóki Tytuły Uczestnictwa są notowane na Gieldzie Papierów Wartościowych w Londynie lub na jakiegokolwiek innej uznanej giełdzie papierów wartościowych do celów podatkowych w Irlandii. Może jednak nadal istnieć konieczność złożenia zerowej deklaracji w Irlandzkim Urzędzie Skarbowym. Spółka oraz Zarządzający zamierzają podjąć kroki, aby zapewnić, że Spółka będzie traktowana jako spełniająca wymogi FATCA poprzez zapewnienie zgodności z warunkami systemu przekazywania informacji przewidzianego postanowieniami Umowy Międzyrządowej USA-Irlandia. Nie można jednak zagwarantować, że Spółka będzie miała możliwość spełnienia wymogów FATCA, a w przypadku braku takiej możliwości płatności otrzymywane przez Spółkę ze źródeł amerykańskich bądź z nimi związane lub odnoszące się do aktywów amerykańskich mogą zostać opodatkowane 30-procentowym podatkiem u źródła, co może prowadzić do ograniczenia funduszy, z których Spółka dokonuje wypłat na rzecz posiadaczy Tytułów Uczestnictwa.

W związku z powyższym posiadacze Tytułów Uczestnictwa w Spółce będą zobowiązani do przekazania określonych informacji Spółce (i/lub brokerowi, depozytariuszowi lub przedstawicielowi, za pośrednictwem których posiada swoje Tytuły Uczestnictwa w Spółce) w celu spełnienia warunków FATCA. Należy pamiętać, że Zarządzający ustalił, iż Podmioty Amerykańskie nie mogą posiadać Tytułów Uczestnictwa w Funduszach.

Posiadacze tytułów uczestnictwa oraz potencjalni inwestorzy powinni skonsultować się z doradcami podatkowymi w sprawie ewentualnego wpływu FATCA na ich inwestycje w Spółce.

Wspólny Standard Sprawozdawczości (Common Reporting Standard, CRS)

Wspólny Standard Sprawozdawczości („CRS”) to globalny standard w zakresie Automatycznej Wymiany Informacji („AEOI”). Został on zatwierdzony przez Organizację Współpracy Gospodarczej i Rozwoju („OECD”) w lutym 2014 r. i opiera się na wcześniejszych pracach OECD i UE, światowych standardach przeciwdziałania praniu pieniędzy, a w szczególności na modelowych umowach międzyrządowych FATCA. W ramach CRS jurysdykcje uczestniczące są zobowiązane do wymiany pewnych informacji posiadanych przez instytucje finansowe dotyczących inwestorów niebędących ich rezydentami. CRS obowiązuje w Irlandii od dnia 1 stycznia 2016 r. Spółka będzie zobowiązana do przekazania irlandzkiemu urzędowi skarbowemu (Irish Revenue Commissioners) określonych informacji na temat posiadaczy Tytułów Uczestnictwa niebędących rezydentami Irlandii do celów podatkowych (które z kolei zostaną przekazane właściwym organom podatkowym).

Więcej informacji na temat CRS można znaleźć na stronie internetowej AEOI (Automatyczna Wymiana Informacji) na stronie pod adresem www.revenue.ie.

Posiadacze tytułów uczestnictwa oraz potencjalni inwestorzy powinni skonsultować się z doradcami podatkowymi w sprawie ewentualnego wpływu CRS na ich inwestycje w Spółce.

Każdy inwestor zgadza się dostarczyć Spółce informacje i dokumentację przewidziane w obowiązujących przepisach prawa oraz dodatkową dokumentację, o którą Spółka może w uzasadniony sposób poprosić, jeśli będzie to konieczne do wypełnienia przez Spółkę jej zobowiązań wynikających z CRS.

Powiadomienie o ochronie danych – gromadzenie i wymiana informacji w ramach CRS

W celu wypełnienia swoich zobowiązań wynikających z CRS zgodnie z prawem irlandzkim oraz w celu uniknięcia nakładania kar finansowych, Spółka może być zobowiązana do gromadzenia pewnych informacji w odniesieniu do bezpośrednich i pośrednich, niebędących rezydentami Irlandii beneficjentów rzeczywistych Tytułów Uczestnictwa oraz, w zakresie wymaganym zgodnie z CRS, do corocznego zgłaszania takich irlandzkiemu urzędowi skarbowemu (Irish Revenue Commissioners). Informacje te obejmują: imię i nazwisko, adres, jurysdykcję rezydencji podatkowej, numer identyfikacji podatkowej (NIP), datę i miejsce urodzenia (odpowiednio) bezpośrednich lub pośrednich, niebędących rezydentami Irlandii beneficjentów rzeczywistych Tytułów Uczestnictwa, „numer rachunku” i „saldo rachunku” lub wartość na koniec każdego roku kalendarzowego, a także kwotę brutto zapłaconą lub zaksięgowaną na rzecz posiadacza Tytułów Uczestnictwa w ciągu roku kalendarzowego (w tym łączne płatności z tytułu umorzenia).

Takie informacje w odniesieniu do wszystkich bezpośrednich lub pośrednich, niebędących rezydentami Irlandii właścicieli Tytułów Uczestnictwa będą z kolei przetwarzane w bezpieczny sposób przez irlandzki urząd skarbowy z organami podatkowymi innych właściwych jurysdykcji uczestniczących w CRS zgodnie z wymogami CRS (i wyłącznie do celu zapewnienia z nim zgodności).

Więcej informacji na temat CRS można znaleźć na stronie internetowej AEOI (Automatyczna Wymiana Informacji) na stronie pod adresem www.revenue.ie.

Wszyscy potencjalni inwestorzy powinni skonsultować się z odpowiednimi doradcami podatkowymi w sprawie ewentualnego wpływu CRS na ich inwestycje w Spółce.

Opodatkowanie w Wielkiej Brytanii

Założeniem Dyrektorów jest prowadzenie spraw Spółki w taki sposób, aby nie została ona rezydentem Wielkiej Brytanii dla celów podatkowych. W związku z tym i pod warunkiem, że Spółka nie prowadzi działalności handlowej w Wielkiej Brytanii za pośrednictwem zlokalizowanego tam na stałe oddziału, Spółka nie będzie podlegać brytyjskiemu podatkowi od osób prawnych od swoich dochodów lub zysków podlegających opodatkowaniu.

W zależności od sytuacji osobistej posiadacze Tytułów Uczestnictwa będący rezydentami podatkowymi w Wielkiej Brytanii mogą podlegać opodatkowaniu podatkiem dochodowym w Wielkiej Brytanii lub podatkiem dochodowym od osób prawnych w odniesieniu do wszelkich dywidend lub innego podziału dochodu z dowolnej Klasy Tytułów Uczestnictwa Spółki (w tym wszelkich dywidend wypłacanych ze zrealizowanych zysków kapitałowych Spółki). Ponadto posiadacze Tytułów Uczestnictwa w Wielkiej Brytanii, posiadający Tytuły Uczestnictwa na koniec każdego „okresu sprawozdawczego” (zgodnie z definicją dla celów podatkowych w Wielkiej Brytanii), będą potencjalnie podlegać brytyjskiemu podatkowi dochodowemu lub podatkowi od osób prawnych od swojej części „wykazanego dochodu” Klasy Tytułów Uczestnictwa w zakresie, w jakim kwota ta przekroczy otrzymane dywidendy. Poniżej szczegółowo omówiono pojęcia „wykazanego dochodu” i „okresu sprawozdawczego” oraz ich konsekwencje. Zarówno dywidendy, jak i wykazany dochód będą traktowane jako dywidendy otrzymane od zagranicznej korporacji, z zastrzeżeniem zmiany ich charakteru na odsetki, jak opisano poniżej. Spółka nie potrąca podatku na poczet irlandzkiego podatku od dywidend wypłacanych inwestorom z Wielkiej Brytanii na podstawie tego, że obecnie założeniem jest to, aby wszystkie Tytuły Uczestnictwa były utrzymywane w Uznanym Systemie Rozliczania Transakcji (więcej szczegółów znaleźć można w poprzedniej części zatytułowanej „Opodatkowanie w Irlandii”).

Jeżeli Fundusz posiada ponad 60% swoich aktywów w formie oprocentowanej (lub podobnej), wszelkie wypłaty będą traktowane jako udziały w rękach inwestora indywidualnego z Wielkiej Brytanii. Od 6 kwietnia 2016 r. przestała obowiązywać 10-procentowa ulga od dochodu uzyskanego w postaci dywidend. W miejsce zniesionej ulgi wprowadzono dla brytyjskich osób fizycznych kwotę dochodu z dywidend wolną od podatku, która wynosi 5000 GBP (2016/2017). Dywidendy otrzymane powyżej tego progu podlegają opodatkowaniu.

Od dnia 1 lipca 2009 r., po uchwaleniu Ustawy finansowej z 2009 r., wypłaty dywidend otrzymywane przez podmioty będące rezydentami w Wielkiej Brytanii, w tym przez Spółkę, objęte mogą być jednym z wielu zwolnień z brytyjskiego podatku od osób prawnych. Ponadto wypłaty dywidend na rzecz przedsiębiorstw niebędących

rezydentami Wielkiej Brytanii, prowadzących działalność handlową w Wielkiej Brytanii za pośrednictwem stałej placówki w Wielkiej Brytanii powinny również podlegać zwolnieniu z brytyjskiego podatku osób prawnych od dywidend w zakresie, w jakim Tytuły Uczestnictwa tej spółki są wykorzystywane lub przechowywane na potrzeby stałej placówki. Do tych celów wykazany dochód będzie traktowany w taki sam sposób, jak wypłata dywidendy.

Tytuły uczestnictwa w Spółce mogą stanowić udziały w funduszach zagranicznych, zgodnie z definicją zawartą w art. 355 Ustawy o podatkach (przepisy międzynarodowe i inne) z 2010 r., ustawy TIOPA z 2010 r. do celów brytyjskiej Ustawy finansowej z 2008 r., gdzie każda Klasa Tytułów Uczestnictwa Funduszu traktowana jest do tego celu jako oddzielny „fundusz zagraniczny”.

Przepisy dotyczące opodatkowania funduszy zagranicznych z 2009 r. (SI2009/3001) stanowią, że jeżeli inwestor będący rezydentem lub osobą o stałym miejscu zamieszkania w Wielkiej Brytanii do celów podatkowych posiada udział w funduszu zagranicznym, a fundusz ten jest „funduszem niesprawozdawczym”, wszelkie zyski uzyskane przez tego inwestora w związku ze sprzedażą lub innym zbyciem tych udziałów zostaną obciążone brytyjskim podatkiem od dochodu, a nie podatkiem od zysków kapitałowych. Ewentualnie, jeżeli inwestor będący rezydentem lub osobą o stałym miejscu zamieszkania w Wielkiej Brytanii posiada udziały w funduszu zagranicznym będącym „funduszem sprawozdawczym” we wszystkich okresach rozliczeniowych, w których inwestor posiada w nim udziały, wszelkie zyski z tytułu sprzedaży lub innego zbycia tych udziałów będą podlegać opodatkowaniu jako zysk kapitałowy, a nie jako dochód. Obowiązywać tu będzie ulga z tytułu wszelkich skumulowanych lub reinwestowanych zysków, które zostały już objęte brytyjskim podatkiem dochodowym lub podatkiem dochodowym od osób prawnych (nawet jeśli takie zyski są zwolnione z brytyjskiego podatku od osób prawnych).

W przypadku, gdy fundusz zagraniczny był funduszem niesprawozdawczym przez część okresu, w którym brytyjscy posiadacze Tytułów Uczestnictwa będący rezydentami podatkowymi w Wielkiej Brytanii posiadali w nim udziały, oraz funduszem sprawozdawczym przez pozostałą część tego czasu, posiadacze Tytułów Uczestnictwa mają do dyspozycji wybory, których potencjalnie mogą dokonać w celu proporcjonalnego oszacowania wszelkich zysków osiągniętych z tytułu zbycia. Wpływ jest taki, że część zysku osiągniętego w czasie, gdy fundusz zagraniczny był funduszem sprawozdawczym, będzie opodatkowany jako zysk kapitałowy. Takie wybory mają określone terminy od daty zmiany statusu funduszu, w których można ich dokonać.

Należy zauważyć, że „zbycie” dla celów podatkowych w Wielkiej Brytanii obejmuje zamianę między Funduszami oraz może obejmować zamianę między Klasami Tytułów Uczestnictwa Funduszu.

Ogólnie rzecz biorąc, „fundusz sprawozdawczy” jest funduszem zagranicznym, który spełnia określone z góry oraz coroczne wymogi w zakresie sprawozdawczości wobec brytyjskiego Urzędu Podatkowego i Celnego (HM Revenue & Customs) i posiadaczy Tytułów Uczestnictwa. Dyrektorzy zamierzają zarządzać sprawami Spółki i Funduszy w taki sposób, aby te obowiązki były wypełniane na bieżąco dla każdej Klasy Tytułów Uczestnictwa w Funduszu, który zamierza ubiegać się o status funduszu sprawozdawczego w Wielkiej Brytanii ze skutkiem od dnia założenia. Takie coroczne obowiązki będą obejmować obliczanie i raportowanie zwrotu z funduszu zagranicznego za każdy okres sprawozdawczy (zgodnie z definicją dla celów podatkowych w Wielkiej Brytanii) w przeliczeniu na Tytuł Uczestnictwa osiągniętego przez wszystkich odpowiednich posiadaczy Tytułów Uczestnictwa. Brytyjscy posiadacze Tytułów Uczestnictwa, którzy posiadają udziały na koniec okresu sprawozdawczego, którego dotyczy wykazany dochód, będą podlegali podatkowi dochodowemu lub podatkowi od osób prawnych od nadwyżki (jeśli występuje) wykazanego dochodu w stosunku do wszelkich wypłat w okresie sprawozdawczym. Uznaje się, że nadwyżka zgłoszonego dochodu powstaje dla brytyjskich posiadaczy Tytułów Uczestnictwa sześć miesięcy po ostatnim dniu okresu sprawozdawczego.

Po otrzymaniu statusu funduszu sprawozdawczego od brytyjskiego Urzędu Podatkowego i Celnego (HM Revenue & Customs) dla odpowiednich Klas Tytułów Uczestnictwa status powinien nadal obowiązywać, pod warunkiem spełnienia rocznych wymogów. Założeniem Spółki jest również utrzymanie statusu brytyjskiego funduszu sprawozdawczego dla tych Klas Tytułów Uczestnictwa w każdym późniejszym okresie rozliczeniowym.

Inwestorzy powinni zwrócić się do swoich doradców podatkowych w celu ustalenia konsekwencji uzyskania przez Spółkę takiego statusu.

Zgodnie z Przepisem 90 przepisów dotyczących opodatkowania funduszy zagranicznych (Offshore Funds (Tax) Regulations 2009), raporty dla posiadaczy Tytułów Uczestnictwa są udostępniane w terminie sześciu miesięcy od zakończenia okresu sprawozdawczego na stronie internetowej pod adresem www.ishares.com/en/pc/about/tax. Celem wspomnianych przepisów jest zapewnienie, że objęte obowiązkiem sprawozdawczości dane dotyczące dochodu będą podawane głównie na stronie internetowej dostępnej dla brytyjskich inwestorów. Posiadacze Tytułów Uczestnictwa mogą także zwrócić się o udostępnienie wydruku raportu o danych Funduszu za dany rok. Prośby o przekazanie takich danych należy kierować na adres:

Head of Product Tax, BlackRock Investment Management (UK) Limited, 12 Throgmorton Avenue, London, EC2N 2DL.

Prośba musi zostać otrzymana w terminie trzech miesięcy od zakończenia okresu sprawozdawczego. Jeżeli Zarządzający Inwestycjami nie otrzyma odmiennej informacji w sposób wskazany powyżej, przyjmuje się, że inwestorzy nie wyrazili życzenia otrzymywania raportów w sposób inny niż poprzez dostęp do nich na odpowiedniej stronie internetowej.

Inwestorzy będący rezydentami Wielkiej Brytanii, ale nie posiadający siedziby w Wielkiej Brytanii, którzy podlegają opodatkowaniu w Wielkiej Brytanii na zasadzie przekazów pieniężnych, powinni wziąć pod uwagę, że inwestycja w klasy jednostek „funduszu sprawozdawczego” może dla ich celów stanowić fundusz mieszany. Ponadto nie ma

gwarancji, że nadwyżka dochodu podlegającego zgłoszeniu ponad wypłaty dokonane w danym okresie będzie zawsze zerowa. Posiadaczy Tytułów Uczestnictwa zachęca się do uzyskania w tej kwestii fachowej porady własnych doradców podatkowych.

Indywidualny posiadacz Tytułów Uczestnictwa mający miejsce zamieszkania w Wielkiej Brytanii lub uznany do celów podatkowych w Wielkiej Brytanii za zamieszkałego w Wielkiej Brytanii może podlegać brytyjskiemu podatkowi od spadku od swoich Tytułów Uczestnictwa w przypadku śmierci lub dokonania określonego rodzaju dożywotniego przeniesienia praw do nich.

Indywidualni posiadacze Tytułów Uczestnictwa mający miejsce stałego pobytu w Wielkiej Brytanii powinni zwrócić uwagę na przepisy części 13 rozdziału 2 Ustawy o podatku dochodowym z 2007 r. Przepisy te mają na celu zapobieganie unikaniu przez osoby fizyczne podatku dochodowego wynikającego z transakcji skutkujących przeniesieniem aktywów lub uzyskaniem dochodów przez osoby (w tym spółki) będące rezydentami lub osobami o stałym miejscu zamieszkania poza Wielką Brytanią i mogą nakładać na nie obowiązek uiszczenia podatku dochodowego z tytułu niepodzielonych dochodów Spółki w cyklu rocznym. Przepisy te nie są ukierunkowane na opodatkowanie zysków kapitałowych.

Osoby prawne będące posiadaczami Tytułów Uczestnictwa i mające status rezydenta Wielkiej Brytanii dla celów podatkowych powinny zwrócić uwagę na przepisy części 9A ustawy TIOPA 2010 (Taxation (International and Other Provisions Act – Ustawa o opodatkowaniu (przepisy międzynarodowe i inne)), dotyczące „kontrolowanych spółek zagranicznych”, mogą mieć zastosowanie do każdej spółki będącej rezydentem Wielkiej Brytanii, która jest – indywidualnie lub wraz z innymi podmiotami traktowanymi jako powiązane z nią dla celów podatkowych – uznawana za posiadającą co najmniej 25-procentowy udział w podlegających opodatkowaniu zyskach spółki niebędącej rezydentem Wielkiej Brytanii, która jest kontrolowana przez podmioty będące rezydentami Wielkiej Brytanii i spełnia pewne inne kryteria (w ogólnym ujęciu – jest rezydentem kraju o niskim poziomie podatków). Termin „kontrola” jest zdefiniowany w części 9A rozdziału 18 ustawy TIOPA 2010. Spółka niebędąca rezydentem Wielkiej Brytanii jest kontrolowana przez podmioty (spółki, osoby fizyczne lub inne podmioty) będące rezydentami Wielkiej Brytanii dla celów podatkowych lub jest kontrolowana przez dwa podmioty traktowane łącznie, z których jeden jest rezydentem Wielkiej Brytanii dla celów podatkowych i posiada co najmniej 40-procentowy udział w kapitale, prawach i kompetencjach, poprzez które te podmioty kontrolują spółkę niebędącą rezydentem Wielkiej Brytanii, a drugi posiada udział nie mniejszy niż 40% i nie większy niż 55% w takim kapitale, prawach lub kompetencjach. Na skutek tych przepisów spełniający powyższe kryteria posiadacze Tytułów Uczestnictwa mogą podlegać opodatkowaniu podatkiem dochodowym od osób prawnych z tytułu dochodu Spółki.

Osobom będącym rezydentami lub mającym miejsce stałego pobytu w Wielkiej Brytanii do celów podatkowych (i które, jeśli są osobami fizycznymi, mają również miejsce stałego zamieszkania w Wielkiej Brytanii do tych celów) zwraca się uwagę na fakt, że postanowienia sekcji 13 Ustawy o opodatkowaniu zysków z 1992 r. mogą być istotne dla każdej takiej osoby, której proporcjonalny udział w Spółce (jako posiadacza Tytułów Uczestnictwa lub jako „uczestnika” do celów podatkowych w Wielkiej Brytanii) w połączeniu z udziałem osób powiązanych z tą osobą wynosi co najmniej 10%, jeżeli jednocześnie Spółka jest kontrolowana w taki sposób, że gdyby miała siedzibę w Wielkiej Brytanii do celów podatkowych, byłaby dla tych celów uznana za spółkę „blisko powiązaną”. W przypadku zastosowania, przepisy sekcji 13 mogą spowodować, że osoba mająca taki udział w Spółce będzie traktowana dla celów opodatkowania zysków podlegających opodatkowaniu w Wielkiej Brytanii tak, jakby część jakiegokolwiek zysku kapitałowego należnego Spółce (na przykład z tytułu zbycia jakiegokolwiek z jej Inwestycji) przypadło bezpośrednio tej osobie, przy czym część ta byłaby równa części zysku, która odpowiada proporcjonalnemu udziałowi tej osoby w Spółce (określonym jak wspomniano powyżej).

Uwagę inwestorów zwraca się na przepisy dotyczące zapobiegania unikania zobowiązań podatkowych zawarte w części 13 rozdziału 1 Ustawy o podatku dochodowym z 2007 r. oraz w części 15 Ustawy o podatku dochodowym od osób prawnych z 2010 r., które mogą mieć zastosowanie, jeżeli inwestorzy starają się uzyskać ulgi podatkowe w określonych warunkach.

Zgodnie z systemem podatku od zadłużenia przedsiębiorstw w Wielkiej Brytanii każdy inwestor korporacyjny podlegający brytyjskiemu podatkowi od osób prawnych będzie opodatkowany od wzrostu wartości jego udziałów na podstawie wartości godziwej (a nie od zbycia) lub uzyska ulgę podatkową w przypadku równoważnego spadku wartości, jeżeli Inwestycje posiadane przez fundusz zagraniczny, w ramach którego inwestor dokonuje inwestycji, stanowią ponad 60% (wartości) „Inwestycji Kwalifikowanych”. Kwalifikowane Inwestycje to zasadniczo te, które przynoszą zysk bezpośrednio lub pośrednio w formie odsetek.

Spółka może płacić podatki transferowe w Wielkiej Brytanii i innych krajach w związku z nabyciem i/lub zbyciem inwestycji. W szczególności Spółka będzie zobowiązana uścić w Wielkiej Brytanii podatek z tytułu opłaty skarbowej w wysokości 0,5% (lub, jeśli przeniesienie ma miejsce w formie zdematerializowanej, podatek od opłaty skarbowej w wysokości równoważnej) z tytułu nabycia udziałów w spółkach zarejestrowanych w Wielkiej Brytanii lub prowadzących rejestr akcji w Wielkiej Brytanii. Zobowiązanie to powstanie w toku normalnej działalności inwestycyjnej Spółki oraz przy nabywaniu Inwestycji od subskrybentów składających zapisy na Tytuły Uczestnictwa.

Tytuły Uczestnictwa Spółki mogą być przechowywane na Indywidualnych Rachunkach Oszczędnościowych lub samodzielnie inwestowanych osobistych rachunkach emerytalnych lub spersonalizowanych obligacjach portfolio.

W przypadku braku zwolnienia mającego zastosowanie do potencjalnego posiadacza Tytułów Uczestnictwa (takiego jak zwolnienie dostępne dla pośredników na mocy art. 88A Ustawy finansowej z 1986 r.) podatek z tytułu opłaty skarbowej (lub opłata skarbowa) zgodnie z wyżej wspomnianą stawką będą również płatne przez potencjalnych posiadaczy Tytułów Uczestnictwa przy nabyciu akcji w spółkach zarejestrowanych w Wielkiej Brytanii lub które

prowadzą rejestr akcji w Wielkiej Brytanii do celów późniejszego wykupu Tytułów Uczestnictwa, i może powstać przy przeniesieniu Inwestycji na posiadaczy Tytułów Uczestnictwa po wykupie.

Ponieważ Spółka nie jest zarejestrowana w Wielkiej Brytanii, a rejestr posiadaczy Tytułów Uczestnictwa będzie prowadzony poza Wielką Brytanią, z powodu przeniesienia, subskrypcji lub wykupu Tytułów Uczestnictwa nie powstanie żadne zobowiązanie do opłacenia podatku z tytułu opłaty skarbowej, z wyjątkiem przypadków opisanych powyżej. Zobowiązanie do opłaty skarbowej nie powstanie, pod warunkiem że jakkolwiek instrument na piśmie przekazujący Tytuły Uczestnictwa Spółki zostanie wykonany i będzie przechowywany przez cały czas poza Wielką Brytanią.

Intencją Spółki jest, aby zasadniczo aktywa posiadane przez Fundusze służyły celom inwestycyjnym, nie zaś celom związanym z obrotem. Nawet jeżeli brytyjski Urząd Podatkowy i Celny (Her Majesty's Revenue & Customs, "HMRC") będzie w stanie skutecznie wykazać, że Fundusz dokonuje obrotu posiadanymi aktywami w świetle brytyjskich przepisów podatkowych, prawdopodobnie zostaną spełnione warunki zwolnienia dla zarządzających inwestycjami, choć nie ma żadnej gwarancji, że tak się faktycznie stanie. Jeżeli warunki zwolnienia dla zarządzających inwestycjami zostaną spełnione, Fundusz nie powinien podlegać opodatkowaniu brytyjskim podatkiem w odniesieniu do zysków osiągniętych z dokonywanych inwestycji (wyjątek stanowi dochód, w odniesieniu do którego każdy inwestor automatycznie podlega opodatkowaniu w Wielkiej Brytanii). Założenie to sformułowano przy zastrzeżeniu, że posiadane przez Fundusz inwestycje spełniają definicję „określonej transakcji” zawartą w przepisach dotyczących zarządzających inwestycjami z 2009 r. (The Investment Manager (Specified Transactions) Regulations). Posiadane przez Spółkę aktywa powinny spełniać definicję „określonej transakcji” – nie ma jednak co do tego gwarancji.

Jeżeli Spółka nie spełni warunków zwolnienia dla zarządzających inwestycjami lub jeżeli którekolwiek z posiadanych inwestycji nie zostaną uznane za „określone transakcje”, może to spowodować obciążenie Funduszy podatkiem.

Ponadto jeżeli brytyjski Urząd Podatkowy i Celny (HMRC) będzie w stanie skutecznie wykazać, że określony Fundusz dokonuje obrotu posiadanymi aktywami w świetle brytyjskich przepisów podatkowych, może zaistnieć konieczność wliczenia osiągniętego przez Fundusz zwrotu z udziałów w aktywach bazowych do kwoty dochodu na potrzeby wyliczenia odpowiedniej kwoty, która musi zostać wykazana w raportach sporządzanych dla inwestorów, aby spełnić wymogi uzyskania i/lub utrzymywania statusu Funduszu Przekazującego Raporty o Zysku w Wielkiej Brytanii. Uważa się jednak, że inwestycje posiadane przez Fundusze powinny spełniać kryteria definicji „transakcji inwestycyjnej” określonej w przepisach dotyczących opodatkowania funduszy zagranicznych z 2009 r. (The Offshore Funds (Tax) Regulations), które weszły w życie w dniu 1 grudnia 2009 r. W związku z powyższym uważa się, że inwestycje te powinny zostać uznane za „transakcje niezwiązane z obrotem” w rozumieniu zapisów przywołanych regulacji. Założenie to sformułowano przy zastrzeżeniu, że Spółka spełnia zarówno warunek „równorzędności”, jak i warunek „faktycznego różnicowania posiadaczy”, które określone zostały w tych przepisach.

W przypadku inwestorów będących firmami ubezpieczeniowymi objętymi podatkiem brytyjskim, posiadającymi Tytuły Uczestnictwa w Funduszu na potrzeby ich długoterminowej działalności (innej niż działalność w zakresie emerytur), uznane zostanie, że dokonają oni zbycia, a następnie niezwłocznego ponownego nabycia takich Tytułów Uczestnictwa na koniec każdego okresu obrachunkowego. Podlegające obciążeniom zyski i dopuszczalne straty wynikające z rocznych uznanych zasad zbycia są sumowane, a jedna siódma powstającej w ten sposób kwoty netto jest obciążana (w przypadku gdy występują zyski netto) lub dopuszczalna (w przypadku gdy występują straty netto) na koniec okresu obrachunkowego, w którym miało miejsce uznane zbycie.

Inne jurysdykcje

Poniżej przedstawiono podsumowanie statutu podatkowego, jakie Tytuły Uczestnictwa mają w różnych jurysdykcjach. Należy zauważyć, że niniejsze podsumowanie nie określa skutków podatkowych dla inwestorów będących rezydentami takich jurysdykcji, a w odniesieniu do konsekwencji podatkowych wynikających z inwestowania w daną klasę Tytułów Uczestnictwa powinni oni zwrócić się do swoich doradców podatkowych.

Inwestorzy powinni zwrócić się do swoich doradców podatkowych w celu ustalenia konsekwencji uzyskania przez Spółkę takiego statusu.

Aktualne wykazy różnych statusów raportowania podatkowego uzyskane przez Spółkę są dostępne w sekcji „Informacje podatkowe” na stronie internetowej iShares pod adresem www.ishares.com.

Opodatkowanie w Niemczech

Założeniem Spółki jest dążenie do utrzymania statusu funduszy jako „kapitałowe” lub „mieszane” (w stosownych przypadkach) zgodnie z art. 2 ust. 6 i 7 niemieckiej Ustawy o podatku od inwestycji, obowiązującej od dnia 1 stycznia 2018 r. w odniesieniu do funduszy wymienionych w poniższej tabeli.

Inwestorzy powinni zwrócić się do swoich doradców podatkowych w celu ustalenia konsekwencji uzyskania przez Spółkę takiego statusu.

Wymienione poniżej fundusze inwestują, co najmniej, następujące proporcje ich odpowiedniej wartości aktywów netto w sposób ciągły bezpośrednio w Papiery Udziałowe (zgodnie z definicją poniżej, zgodnie z art. 2 ust. 8 niemieckiej Ustawy o podatku od inwestycji z dnia 1 stycznia 2018 r.):

Fundusz	Minimalny % wartości aktywów netto zainwestowanych w papiery udziałowe
iShares \$ Asia Investment Grade Corp Bond UCITS ETF	N/D
iShares \$ Corp Bond Enhanced Active UCITS ETF	N/D
iShares \$ Corp Bond ESG Paris-Aligned Climate UCITS ETF	N/D
iShares \$ Development Bank Bonds UCITS ETF	N/D
iShares \$ High Yield Corp Bond Enhanced Active UCITS ETF	N/D
iShares \$ High Yield Corp Bond ESG Paris-Aligned Climate UCITS ETF	N/D
iShares \$ Intermediate Credit Bond UCITS ETF	N/D
iShares € Aggregate Bond ESG SRI UCITS ETF	N/D
iShares € Cash UCITS ETF	N/D
iShares € Corp Bond 1-5yr UCITS ETF	N/D
iShares € Corp Bond BBB-BB UCITS ETF	N/D
iShares € Corp Bond Enhanced Active UCITS ETF	N/D
iShares € Corp Bond ESG Paris-Aligned Climate UCITS ETF	N/D
iShares € Corp Bond ex-Financials 1-5yr ESG SRI UCITS ETF	N/D
iShares € Corp Bond ex-Financials UCITS ETF	N/D
iShares € Covered Bond UCITS ETF	N/D
iShares € Flexible Income Bond Active UCITS ETF	N/D
iShares € Govt Bond 0-1yr UCITS ETF	N/D
iShares € Govt Bond 10-15yr UCITS ETF	N/D
iShares € Govt Bond 5-7yr UCITS ETF	N/D
iShares € Govt Bond Climate UCITS ETF	N/D
iShares € High Yield Corp Bond Enhanced Active UCITS ETF	N/D
iShares € High Yield Corp Bond ESG Paris-Aligned Climate UCITS ETF	N/D
iShares £ Corp Bond ex-Financials UCITS ETF	N/D
iShares AI Adopters & Applications UCITS ETF	51%
iShares AI Infrastructure UCITS ETF	51%
iShares AI Innovation Active UCITS ETF	51%
iShares Asia ex Japan Equity Enhanced Active UCITS ETF	25%
iShares AT1 Bond Active UCITS ETF	N/D
iShares Blockchain Technology UCITS ETF	51%
iShares Broad \$ Corp Bond UCITS ETF	N/D
iShares Broad \$ High Yield Corp Bond UCITS ETF	N/D
iShares Broad € High Yield Corp Bond UCITS ETF	N/D
iShares Broad Global Govt Bond UCITS ETF	N/D
iShares Conservative Portfolio UCITS ETF	N/D
iShares Core € Corp Bond UCITS ETF	N/D
iShares Core € Govt Bond UCITS ETF	N/D
iShares Core Global Aggregate Bond UCITS ETF	N/D
iShares Core MSCI Europe UCITS ETF EUR (Acc)	60%
iShares Core MSCI Japan IMI UCITS ETF	51%
iShares Core MSCI World UCITS ETF	65%
iShares Emerging Asia Local Govt Bond UCITS ETF	N/D
iShares Emerging Markets Equity Enhanced Active UCITS ETF	25%

Fundusz	Minimalny % wartości aktywów netto zainwestowanych w papiery udziałowe
iShares Europe Equity Enhanced Active UCITS ETF	51%
iShares Global Aggregate Bond ESG SRI UCITS ETF	N/D
iShares Global Govt Bond UCITS ETF	N/D
iShares Global Inflation Linked Govt Bond UCITS ETF	N/D
iShares Global Real Estate Environmental Tilt UCITS ETF	N/D
iShares Growth Portfolio UCITS ETF	N/D
iShares J.P. Morgan € EM Bond UCITS ETF	N/D
iShares J.P. Morgan EM Local Govt Bond UCITS ETF	N/D
iShares Moderate Portfolio UCITS ETF	N/D
iShares MSCI Australia UCITS ETF	51%
iShares MSCI EM Small Cap UCITS ETF	0%
iShares MSCI EM UCITS ETF USD (Acc)	55%
iShares MSCI Europe Small Cap UCITS ETF	51%
iShares MSCI Japan Small Cap UCITS ETF	0%
iShares MSCI Pacific ex-Japan CTB Enhanced ESG UCITS ETF	51%
iShares MSCI Pacific ex-Japan UCITS ETF	51%
iShares MSCI Saudi Arabia Capped UCITS ETF	70%
iShares MSCI South Africa UCITS ETF	70%
iShares MSCI Target UK Real Estate UCITS ETF	0%
iShares MSCI World ex-USA UCITS ETF	51%
iShares MSCI World Paris-Aligned Climate UCITS ETF	51%
iShares MSCI World Sector & Country Neutral Equal Weight UCITS ETF	51%
iShares MSCI World Small Cap CTB Enhanced ESG UCITS ETF	51%
iShares MSCI World Small Cap UCITS ETF	51%
iShares S&P 500 Equal Weight UCITS ETF	51%
iShares S&P 500 Scored and Screened UCITS ETF	51%
iShares S&P SmallCap 600 UCITS ETF	51%
iShares U.S. Equity High Income Active UCITS ETF	51%
iShares UK Gilts 0-5yr UCITS ETF	N/D
iShares US Equity Enhanced Active UCITS ETF	51%
iShares World Equity Enhanced Active UCITS ETF	51%
iShares World Equity Factor Rotation Active UCITS ETF	51%
iShares World Equity High Income Active UCITS ETF	51%

Każdy Fundusz oblicza wskazany poziom inwestycji na podstawie swojej wartości aktywów netto. Zgodnie z art. 2 ust. 9a zdanie 3 niemieckiej Ustawy o podatku od inwestycji obowiązującej od dnia 1 stycznia 2018 r., wartość Papierów Udziałowych zostaje zatem pomniejszona o pożyczki zaciągnięte przez dany fundusz proporcjonalnie do odsetka wartości Papierów Udziałowych pomiędzy wartością wszystkich aktywów brutto tego funduszu.

Działania korporacyjne, złożenie zapisów na Tytuły Uczestnictwa/zleceń umorzenia Tytułów Uczestnictwa, równoważenie indeksów i zmiany na rynku mogą powodować, że Fundusz tymczasowo nie będzie spełniał określonych powyżej poziomów inwestycji w Papiery Udziałowe. Fundusze mogą również zawierać transakcje pożyczania papierów wartościowych na potrzeby efektywnego zarządzania portfelem. Określone powyżej poziomy inwestycji w Papiery Udziałowe nie obejmują Papierów Udziałowych będących przedmiotem udzielonej pożyczki.

Dla celów powyższych wartości procentowych „Papiery Udziałowe” oznaczają zgodnie z art. 2 ust. 8 niemieckiej Ustawy o podatku od inwestycji, obowiązującej od dnia 1 stycznia 2018 r.:

1. akcje spółki dopuszczone do oficjalnych notowań na giełdzie papierów wartościowych lub notowane na rynku zorganizowanym (tj. rynku uznawanym i ogólnodostępnym oraz działającym w należyty i właściwy sposób);
2. akcje spółki niebędącej spółką z sektora nieruchomości, która:

- a. ma siedzibę w państwie członkowskim UE lub państwie członkowskim EOG i podlega w tym państwie opodatkowaniu podatkiem dochodowym od osób prawnych oraz nie jest zwolniona z opodatkowania; lub
 - b. ma siedzibę w innym państwie i podlega w tym państwie opodatkowaniu podatkiem dochodowym od osób prawnych według stawki co najmniej 15% oraz nie jest zwolniona z takiego opodatkowania;
3. tytuły uczestnictwa funduszu kapitałowego (tj. funduszu, który w sposób ciągły inwestuje ponad 50% aktywów brutto bezpośrednio w Papiery Udziałowe), w którym 51% wartości tytułów uczestnictwa – lub, jeżeli warunki inwestycyjne takiego funduszu akcji przewidują wyższy minimalny udział inwestycji w Papiery Udziałowe, określony wyższy udział procentowy w wartości tytułów uczestnictwa tego funduszu akcji, jest uwzględniany jako Papiery Udziałowe; lub
 4. tytuły uczestnictwa funduszu mieszanego (tj. funduszu, który w sposób ciągły inwestuje nie mniej niż 25% aktywów brutto bezpośrednio w Papiery Udziałowe), w którym 25% wartości tytułów uczestnictwa – lub, jeżeli warunki inwestycyjne takiego funduszu mieszanego przewidują wyższy minimalny udział inwestycji w Papiery Udziałowe, taki wyższy udział procentowy w wartości tytułów uczestnictwa tego funduszu mieszanego – jest uwzględniany jako Papiery Udziałowe.

Na potrzeby obliczenia wyżej określonych poziomów inwestycji Fundusze mogą również uwzględniać rzeczywiste kwoty Papierów Udziałowych dla funduszy docelowych, publikowane w każdym dniu wyceny, pod warunkiem że wycena odbywa się co najmniej raz na tydzień.

Dla celów powyższych wartości procentowych, zgodnie z art. 2 ust. 8 niemieckiej ustawy o podatku od inwestycji, obowiązującej od dnia 1 stycznia 2018 r., poniższe nie kwalifikują się jako „Papiery Udziałowe”:

1. udziały w spółkach osobowych, nawet jeżeli spółka osobowa posiada akcje lub udziały w spółkach kapitałowych,
2. akcje lub udziały w spółkach kapitałowych, które zgodnie z art. 2 ust. 9 zdanie 6 niemieckiej Ustawy o podatku od inwestycji kwalifikują się jako nieruchomości,
3. akcje lub udziały w spółkach kapitałowych zwolnionych z opodatkowania podatkiem dochodowym, w zakresie, w jakim spółki te dokonują wypłat z zysku, chyba że wypłaty z zysku podlegają opodatkowaniu według stopy co najmniej 15%, a dany fundusz inwestycyjny nie jest zwolniony z tego opodatkowania, oraz
4. akcje lub udziały w spółkach kapitałowych, które:
 - a. więcej niż 10% dochodu uzyskują bezpośrednio lub pośrednio z posiadanych akcji lub udziałów spółek kapitałowych, które nie spełniają wymogów określonych w pkt 2 ppkt a. lub b. powyżej, lub
 - b. posiadają bezpośrednio lub pośrednio akcje lub udziały w spółkach kapitałowych, które nie spełniają wymogów określonych w pkt 2 ppkt a lub b powyżej, jeżeli wartość posiadanych akcji lub udziałów w danej spółce przekracza 10% wartości rynkowej takiej spółki kapitałowej.

Powyższe informacje odzwierciedlają wiedzę Zarządzającego na temat odnośnych niemieckich przepisów podatkowych na dzień sporządzenia niniejszego Prospektu. Przepisy mogą ulec zmianom i w związku z tym powyższe wartości progowe mogą być zmieniane bez uprzedniego powiadomienia.

Opodatkowanie w Austrii

Założeniem Spółki jest uzyskanie statusu Austriackiego Funduszu Przekazującego Raporty o Zysku w odniesieniu do Klas Tytułów Uczestnictwa z EUR lub USD jako Walutą Wyceny.

Filar drugi

OECD opublikowała opracowanie dotyczące wprowadzenia systemu zapewniającego minimalny poziom opodatkowania przedsiębiorstw wielonarodowych („filar drugi”). Zasady filaru drugiego² mają na celu zapewnienie, aby duże międzynarodowe grupy przedsiębiorstw (MNE) płaciły minimalny poziom podatku od dochodów uzyskiwanych w każdej z jurysdykcji, w których prowadzą działalność, poprzez nałożenie podatku uzupełniającego w każdym przypadku, gdy efektywna stawka podatkowa, ustalona na podstawie jurysdykcji, jest niższa od minimalnej stawki określonej w filarze drugim.

Jeżeli podmiot inwestujący lub, w stosownych przypadkach, jego jednostka dominująca konsoliduje (lub uznaje się, że konsoliduje) Fundusz w swoim skonsolidowanym sprawozdaniu finansowym („**Skonsolidowane sprawozdanie finansowe**”), istnieje ryzyko, że Fundusz może podlegać podatkowi z tytułu filaru drugiego.

W przypadku objęcia Funduszu zakresem filaru drugiego, efektywne stawki podatkowe w ramach jego struktury mogą ulec podwyższeniu, w szczególności wskutek wyższych kwot należnego podatku lub ewentualnego wyłączenia możliwości stosowania odliczeń. Koszty związane z przestrzeganiem przepisów podatkowych również mogą wzrosnąć, co może negatywnie wpłynąć na zwroty dla Inwestorów. W przypadku, gdy fundusz zostanie obciążony podatkiem z tytułu filaru drugiego, może to spowodować ograniczenie kwot dostępnych do wypłaty Inwestorom.

Każdy Inwestor zgadza się zwolnić Fundusz, na żądanie, z wszelkich zobowiązań podatkowych wynikających z filaru drugiego oraz kosztów związanych z przestrzeganiem przepisów podatkowych, które mogą zostać poniesione przez Fundusz w wyniku (domniemanej) konsolidacji w skonsolidowanym sprawozdaniu finansowym dotyczącym tego Inwestora.

W zakresie, w jakim zobowiązanie podatkowe wynikające z filaru drugiego powstaje na poziomie podmiotu inwestującego lub, w stosownych przypadkach, grupy międzynarodowych przedsiębiorstw, do której należy, w wyniku inwestycji w Fundusz, zobowiązanie to ponosi wyłącznie Inwestor, który je spowodował (a nie Fundusz ani żaden inny Inwestor). Inwestorzy są odpowiedzialni za ocenę swojej sytuacji podatkowej w ramach filaru drugiego w związku z inwestycją w każdy Fundusz, w tym za ustalenie, czy mogą być zobowiązani do konsolidacji Funduszu pozycja po pozycji w swoich skonsolidowanych sprawozdaniach finansowych. Inwestorzy muszą powiadomić BlackRock niezwłocznie po stwierdzeniu istnienia takiego (domniemanego) wymogu konsolidacji.

BlackRock zastrzega sobie prawo do umorzenia inwestycyjnych udziałów dowolnego Inwestora, jeśli taka inwestycja powoduje dodatkowy podatek z tytułu filaru drugiego na poziomie Funduszu i/lub skutkuje dodatkowymi obowiązkami w zakresie składania dokumentów lub zgodności z przepisami dla Funduszu.

² Raport OECD z 2021 r. pt. „Wyzwania podatkowe wynikające z cyfryzacji gospodarki – modelowe globalne zasady przeciwdziałania erozji podstawy opodatkowania (filar drugi): Otwarte ramy w zakresie BEPS” (Modelowe Zasady) oraz dyrektywa Rady (UE) 2022/2523 z dnia 14 grudnia 2022 r. w sprawie zapewnienia minimalnego globalnego poziomu opodatkowania międzynarodowych grup przedsiębiorstw i dużych grup krajowych w Unii („Dyrektywa w sprawie filaru drugiego”), wraz z wszelkimi obecnymi lub przyszłymi podobnymi lub powiązanymi przepisami dotyczącymi jurysdykcji UE lub spoza UE oraz, w każdym przypadku, wszelkimi obecnymi lub przyszłymi przepisami, regulacjami, wytycznymi lub oficjalnymi interpretacjami z nimi związanymi.

ZAŁĄCZNIK I

Rynki regulowane

Z wyjątkiem dozwolonych inwestycji w papiery wartościowe nienotowane na giełdzie i finansowe instrumenty pochodne (FIP) poza rynkiem regulowanym, inwestycje w papiery wartościowe lub FIP będą dokonywane wyłącznie w papiery wartościowe lub FIP, które są notowane na giełdzie lub są przedmiotem obrotu na giełdach i rynkach wymienionych w poniższej części niniejszego Prospektu emisyjnego lub w odpowiednim aneksie do Prospektu lub jego aktualizacji. Aktualna lista:

Uznane giełdy inwestycyjne

1. Uznane giełdy inwestycyjne w każdym Państwie Członkowskim (z wyjątkiem Malty), w Australii, Kanadzie, Hongkongu, Islandii, Japonii, Norwegii, Nowej Zelandii, Szwajcarii, Wielkiej Brytanii lub w Stanach Zjednoczonych.

2. Następujące uznane giełdy inwestycyjne:

Argentyna	Bolsa de Comercio de Buenos Aires Mercado Abierto Electronico S.A.
Bahrajn	Bahrain Bourse
Bangladesz	Dhaka Stock Exchange
Brazylia	BM&F BOVESPA S.A.
Chile	Bolsa de Comercio de Santiago Bolsa Electronica de Chile
Chiny	Shanghai Stock Exchange Shenzhen Stock Exchange Stock Connect Bond Connect
Kolumbia	Bolsa de Valores de Colombia
Egipt	Giełda Papierów Wartościowych w Egipcie
Indie	Bombay Stock Exchange, Ltd. National Stock Exchange of India
Indonezja	Giełda Papierów Wartościowych w Indonezji
Izrael	Tel Aviv Stock Exchange
Jordania	Giełda Papierów Wartościowych w Ammanie
Republika Korei	Korea Exchange (rynek akcji) Korea Exchange (KOSDAQ)
Kenia	Giełda Papierów Wartościowych w Nairobi
Kuwejt	Giełda Papierów Wartościowych w Kuwejcie
Malezja	Bursa Malaysia Securities Berhad Bursa Malaysia Derivatives Berhad
Mauritius	Stock Exchange of Mauritius
Meksyk	Bolsa Mexicana de Valores
Maroko	Giełda Papierów Wartościowych w Casablance
Nigeria	Giełda Papierów Wartościowych w Nigerii
Oman	Muscat Securities Market
Pakistan	Giełda Papierów Wartościowych w Karachi
Peru	Bolsa de Valores de Lima
Filipiny	Giełda Papierów Wartościowych na Filipinach
Katar	Qatar Stock Exchange
Rosja	Open Joint Stock Company Moscow Exchange MICEX-RTS (Moscow Exchange)
Arabia Saudyjska	Giełda Papierów Wartościowych w Tadawul
Singapur	Singapore Exchange Limited
RPA	JSE Limited
Sri Lanka	Giełda Papierów Wartościowych w Kolombo
Tajwan	Tajwańska Giełda Papierów Wartościowych
Tajlandia	Giełda Papierów Wartościowych Tajlandii
Turcja	Giełda Papierów Wartościowych w Stambule
Zjednoczone Arabskie – Abu Zabi	Emiraty Giełda Papierów Wartościowych w Abu Zabi
Zjednoczone Arabskie – Dubaj	Emiraty Dubai Financial Market NASDAQ Dubai Limited
Wietnam	Giełda Papierów Wartościowych w Ho Chi Minh

Rynki

1. Następujące rynki regulowane, w tym rynki regulowane, na których można prowadzić obrót FIP:
 - (a) rynki zorganizowane przez Międzynarodowe Stowarzyszenie Rynków Kapitałowych;
 - (b) rynek prowadzony przez „instytucje rynku pieniężnego notowane na giełdzie” zgodnie z opisem w publikacji Banku Anglii „Rozporządzenie dotyczące hurtowych rynków pieniężnych i pozagiełdowych instrumentów pochodnych (w funtach szterlingach, walutach obcych i w kruszcu)”;
 - (c) AIM – Alternative Investment Market w Wielkiej Brytanii, rynek regulowany i zarządzany przez LSE;
 - (d) NASDAQ w Stanach Zjednoczonych;
 - (e) rynek papierów wartościowych rządu USA prowadzony przez głównych dealerów, regulowany przez Bank Rezerwy Federalnej w Nowym Jorku;
 - (f) rynek pozagiełdowy w Stanach Zjednoczonych regulowany przez organ regulacyjny sektora finansowego (Financial Industry Regulatory Authority) i podlegający zgłoszeniu w systemie TRACE;
 - (g) rynek pozagiełdowy w Stanach Zjednoczonych regulowany przez MarketAxess;
 - (h) rynek pozagiełdowy w Stanach Zjednoczonych regulowany przez krajowe stowarzyszenie dealerów papierów wartościowych (National Association Of Securities Dealers, NASD);
 - (i) francuski rynek „Titres de Creance Negotiable” (pozagiełdowy rynek zbywalnych instrumentów dłużnych);
 - (j) Korea Exchange (rynek terminowy);
 - (k) rynek pozagiełdowy obligacji rządowych Kanady, regulowany przez Organizację regulacji sektora inwestycyjnego w Kanadzie (IIROC);
 - (l) Międzybankowy rynek obligacji w Chinach (China Interbank Bond Market);
 - (m) każdy zatwierdzony rynek instrumentów pochodnych na terenie Europejskiego Obszaru Gospodarczego, na którym przedmiotem obrotu są FIP;
 - (n) EUROTLX (wielostronna platforma obrotu);
 - (o) HI_MTF (wielostronna platforma obrotu);
 - (p) NASDAQ OMX Europe (NEURO) (wielostronna platforma obrotu);
 - (q) EURO MTF dla papierów wartościowych (wielostronna platforma obrotu);
 - (r) MTS Austria (wielostronna platforma obrotu);
 - (s) MTS Belgium (wielostronna platforma obrotu);
 - (t) MTS France (wielostronna platforma obrotu);
 - (u) MTS Ireland (wielostronna platforma obrotu);
 - (v) NYSE Bondmatch (wielostronna platforma obrotu);
 - (w) POWERNEXT (wielostronna platforma obrotu);
 - (x) Tradegate AG (wielostronna platforma obrotu).

Powyższe rynki są prowadzone zgodnie z wymogami Banku Centralnego, przy czym Bank Centralny nie wydaje wykazu zatwierdzonych rynków lub giełd.

ZAŁĄCZNIK II

Techniki i instrumenty inwestycyjne służące skutecznemu zarządzaniu portfelem/inwestycjami bezpośrednimi

A. Inwestycje w finansowe instrumenty pochodne (FIP)

Wszystkie Fundusze oprócz iShares € Cash UCITS ETF

Poniższe postanowienia stosuje się w każdym przypadku, gdy Fundusz proponuje zaangażowanie się w transakcje FIP, w tym, między innymi, w kontrakty terminowe typu futures i forward, swapy, swapy inflacyjne (które mogą być wykorzystywane do zarządzania ryzykiem inflacyjnym), opcje, opcje swapowe i warranty, w przypadku, gdy transakcje służą skutecznemu zarządzaniu portfelem dowolnego Funduszu lub do celów inwestycji bezpośrednich (a zamiar taki ujawnia się w polityce inwestycyjnej Funduszu). W przypadku gdy zamierza on angażować się w transakcje związane z FIP, Zarządzający wprowadzi proces zarządzania ryzykiem, aby możliwe było stałe zarządzanie, monitorowanie i mierzenie różnych rodzajów ryzyka związanych z FIP oraz ich wkładu w ogólny profil ryzyka portfela Funduszu. Prowadzone będą wyłącznie FIP, które zostały uwzględnione w procesie zarządzania ryzykiem. Spółka na żądanie dostarczy posiadaczom Tytułów Uczestnictwa informacje uzupełniające dotyczące stosowanych metod zarządzania ryzykiem, w tym stosowane limity ilościowe oraz wszelkie ostatnie zmiany w cechach ryzyka i zysku głównych kategorii inwestycji.

Warunki i ograniczenia stosowania takich technik i instrumentów w odniesieniu do każdego Funduszu są następujące:

1. Ekspozycja pozycji na aktywa bazowe FIP, w tym wbudowane FIP w zbywalne papiery wartościowe lub instrumenty rynku pieniężnego, w połączeniu, w stosownych przypadkach, z pozycjami wynikającymi z inwestycji bezpośrednich, nie może przekraczać limitów inwestycyjnych określonych w Rozporządzeniach w sprawie instytucji zbiorowego inwestowania w zbywalne papiery wartościowe (UCITS) Banku Centralnego. (Przepis ten nie ma zastosowania w przypadku FIP opartych na indeksie, pod warunkiem, że indeks ten spełnia kryteria określone w Regulacjach Banku Centralnego w sprawie UCITS).
2. Fundusz może inwestować w FIP będące przedmiotem obrotu poza rynkiem regulowanym, pod warunkiem, że kontrahenci transakcji będących przedmiotem obrotu poza rynkiem regulowanym są instytucjami objętymi nadzorem ostrożnościowym i należą do kategorii zatwierdzonych przez Bank Centralny.
3. Inwestycje w FIP podlegają warunkom i ograniczeniom określonym przez Bank Centralny.

iShares € Cash UCITS ETF

Spółka może, w imieniu Funduszu i z zastrzeżeniem warunków oraz w granicach określonych przez Bank Centralny i politykę inwestycyjną Funduszu, inwestować w FIP do celów zabezpieczenia (aby ochronić aktywa Funduszu przed wahaniami wartości rynkowej lub ekspozycji na ryzyko walutowe lub zminimalizować odpowiedzialność z tego tytułu). Inwestycje w FIP będą wykorzystywane wyłącznie w celu zabezpieczenia ryzyka stopy procentowej lub kursu walutowego i mogą być wykorzystywane tylko w przypadku, gdy indeks bazowy obejmuje stopy procentowe, kursy walutowe, waluty lub indeksy reprezentujące jeden z powyższych elementów. Takie FIP mogą być inwestycjami w giełdowe lub pozagiełdowe finansowe instrumenty pochodne, w tym kontrakty futures i kontrakty walutowe forward (które mogą być wykorzystywane do zarządzania ryzykiem walutowym), opcje (w tym opcje kupna i sprzedaży, które mogą być wykorzystywane do osiągnięcia efektywności kosztowej w zabezpieczeniu) oraz swapy (które mogą być wykorzystywane do zarządzania ryzykiem stopy procentowej).

Warunki i ograniczenia stosowania takich technik i instrumentów w odniesieniu do Funduszu są następujące:

1. Ekspozycja pozycji na aktywa bazowe FIP, w tym wbudowane FIP w zbywalne papiery wartościowe lub instrumenty rynku pieniężnego, w połączeniu, w stosownych przypadkach, z pozycjami wynikającymi z inwestycji bezpośrednich, nie może przekraczać limitów inwestycyjnych określonych w Rozporządzeniu FRP.
2. Fundusz może inwestować w FIP będące przedmiotem obrotu pozagiełdowego pod warunkiem, że kontrahenci tego typu transakcji są instytucjami objętymi nadzorem ostrożnościowym i należą do kategorii zatwierdzonych przez Bank Centralny. Kontrahenci w transakcjach typu swap nie będą mieli wpływu na aktywa Funduszu. Zabezpieczenie otrzymane w związku z transakcjami typu swap jest codziennie wyceniane metodą mark-to-market i podlega dziennemu zmiennemu depozytowi zabezpieczającemu.
3. Inwestycje w FIP podlegają warunkom i ograniczeniom określonym przez Bank Centralny.

B. Efektywne zarządzanie portfelem – inne techniki i instrumenty

Wszystkie Fundusze oprócz iShares € Cash UCITS ETF

1. Oprócz inwestycji w instrumenty pochodne, o których wspomniano powyżej w punkcie A niniejszego Załącznika II, Spółka może stosować inne techniki i instrumenty dotyczące zbywalnych papierów wartościowych oraz instrumentów rynku pieniężnego w celu efektywnego zarządzania portfelem, z zastrzeżeniem warunków nałożonych przez Bank Centralny, takich jak umowy sprzedaży/zakupu papierów

wartościowych z udzielonym/otrzymanym przyrzeczeniem odkupu, („umowy repo”) oraz pożyczki papierów wartościowych. Przez techniki i instrumenty dotyczące zbywalnych papierów wartościowych oraz instrumentów rynku pieniężnego, wykorzystywane w celu efektywnego zarządzania portfelem, obejmujące FIP, które nie są wykorzystywane na potrzeby bezpośrednich inwestycji, rozumie się techniki i instrumenty spełniające następujące kryteria:

- (a) są odpowiednie z ekonomicznego punktu widzenia, tzn. są realizowane w sposób efektywny kosztowo;
- (b) są zawierane z zamiarem osiągnięcia jednego lub większej liczby podanych poniżej celów:
 - (i) ograniczenie ryzyka,
 - (ii) zmniejszenie kosztów;
 - (iii) generowanie dodatkowego kapitału lub dochodu dla Funduszu o poziomie ryzyka, który jest zgodny z profilem ryzyka Funduszu i zasadami dywersyfikacji ryzyka określonymi w Regulacjach Banku Centralnego w sprawie UCITS;
- (c) związane z nimi czynniki ryzyka są adekwatnie uwzględnione w stosowanym przez Fundusz procesie zarządzania ryzykiem; oraz
- (d) ich zastosowanie nie może skutkować zmianą zadeklarowanych celów inwestycyjnych Funduszu ani pojawieniem się znaczących czynników ryzyka dodatkowych w stosunku do ogólnej polityki w zakresie ryzyka opisanej w dokumentach sprzedażowych.

Techniki i instrumenty (inne niż FIP) mogą być wykorzystywane do celów efektywnego zarządzania portfelem, z zastrzeżeniem warunków określonych poniżej.

2. Poniższe zapisy mają zastosowanie w szczególności do umów repo i umów pożyczki papierów wartościowych oraz odzwierciedlają wymogi Banku Centralnego:

- (a) Umowy repo i pożyczki papierów wartościowych mogą być zawierane wyłącznie zgodnie z normalną praktyką rynkową.
- (b) Spółka musi mieć prawo wypowiedzenia w dowolnym czasie każdej zawartej przez siebie umowy pożyczki papierów wartościowych lub zażądania zwrotu poszczególnych lub wszystkich pożyczonych papierów wartościowych.
- (c) Umowy repo lub pożyczki papierów wartościowych nie stanowią transakcji udzielenia lub zaciągnięcia pożyczek odpowiednio do celów rozporządzenia 103 i rozporządzenia 111.
- (d) Jeżeli Spółka zawrze umowę sprzedaży papierów wartościowych z udzielonym przyrzeczeniem odkupu, musi być w stanie w dowolnym czasie zażądać zwrotu będących przedmiotem umowy papierów wartościowych lub wypowiedzieć zawartą umowę. Umowy sprzedaży papierów wartościowych z udzielonym przyrzeczeniem odkupu zawarte na czas określony, nieprzekraczający siedmiu dni, powinny być traktowane jako porozumienia na warunkach umożliwiających zażądanie przez Spółkę zwrotu aktywów w dowolnym czasie.
- (e) Jeżeli Spółka zawrze umowę zakupu papierów wartościowych z otrzymanym przyrzeczeniem odkupu, musi być w stanie w dowolnym czasie zażądać zwrotu pełnej kwoty środków pieniężnych lub wypowiedzieć umowę na zasadzie memoriałowej lub stosując metodę wyceny rynkowej. W wypadku prawa do otrzymania zwrotu środków w dowolnym czasie na warunkach mark-to-market Wartość Aktywów Netto Funduszu powinna być ustalana na podstawie wartości umowy zakupu papierów wartościowych z otrzymanym przyrzeczeniem odkupu ustalonej według wartości rynkowej. Umowy zakupu papierów wartościowych z otrzymanym przyrzeczeniem odkupu zawarte na czas określony, nieprzekraczający siedmiu dni, powinny być traktowane jako porozumienia na warunkach umożliwiających zażądanie przez Spółkę zwrotu aktywów w dowolnym czasie.
- (f) Zarządzający przeprowadza oceny kredytowe kontrahentów umowy sprzedaży/zakupu papierów wartościowych z udzielonym/otrzymanym przyrzeczeniem odkupu lub umowy pożyczki papierów wartościowych. W przypadku gdy dany kontrahent podlega ratingowi kredytowemu agencji zarejestrowanej i nadzorowanej przez ESMA, rating ten jest uwzględniany w procesie oceny kredytowej i jeśli agencja ratingowa obniży rating kredytowy do A-2 lub niżej (lub porównywalnego ratingu), Zarządzający niezwłocznie przeprowadza nową ocenę kredytową kontrahenta.

iShares € Cash UCITS ETF

1. Oprócz inwestycji w FIP, o których mowa powyżej, Spółka może stosować umowy z udzielonym/otrzymanym przyrzeczeniem odkupu („umowy repo”), które spełniają następujące kryteria:

- (a) są odpowiednie z ekonomicznego punktu widzenia, tzn. są realizowane w sposób efektywny kosztowo;
- (b) są zawierane z zamiarem osiągnięcia jednego lub większej liczby podanych poniżej celów:

- (i) ograniczenie ryzyka,
 - (ii) zmniejszenie kosztów;
 - (iii) generowanie dodatkowego kapitału lub dochodu dla Funduszu o poziomie ryzyka, który jest zgodny z profilem ryzyka Funduszu i zasadami dywersyfikacji ryzyka określonymi w Rozporządzeniu FRP;
- (c) w przypadku umów z udzielonym przyrzeczeniem odkupu są one zawierane tymczasowo do celów zarządzania płynnością; oraz
- (d) ich zastosowanie nie może skutkować zmianą zadeklarowanych celów inwestycyjnych Funduszu ani pojawieniem się znaczących czynników ryzyka dodatkowych w stosunku do ogólnej polityki w zakresie ryzyka opisanej w dokumentach sprzedażowych.
2. Poniższe zasady mają zastosowanie do umów repo i odzwierciedlają wymogi Banku Centralnego oraz Rozporządzenia FRP i mogą ulec zmianie:
- (g) Umowy repo mogą być zawierane wyłącznie zgodnie ze standardową praktyką rynkową.
 - (h) Umowy repo nie stanowią transakcji udzielenia ani zaciągnięcia pożyczek odpowiednio do celów Rozporządzenia 103 i Rozporządzenia 111.
 - (i) Jeżeli Spółka zawrze umowę sprzedaży papierów wartościowych z udzielonym przyrzeczeniem odkupu, musi być w stanie w dowolnym czasie zażądać zwrotu będących przedmiotem umowy papierów wartościowych lub wypowiedzieć zawartą umowę. Umowy sprzedaży papierów wartościowych z udzielonym przyrzeczeniem odkupu zawarte na czas określony, nieprzekraczający siedmiu dni, powinny być traktowane jako porozumienia na warunkach umożliwiających zażądanie przez Spółkę zwrotu aktywów w dowolnym czasie. Strona otrzymująca papiery wartościowe od Spółki nie może sprzedawać, inwestować, zastawiać ani w inny sposób przenosić tych papierów wartościowych bez zgody Spółki.
 - (j) Jeżeli Spółka zawrze umowę zakupu papierów wartościowych z otrzymanym przyrzeczeniem odkupu, musi być w stanie w dowolnym czasie zażądać zwrotu pełnej kwoty środków pieniężnych lub wypowiedzieć umowę na zasadzie memoriałowej lub stosując metodę wyceny rynkowej. W przypadku, gdy środki pieniężne można wycofać w dowolnym momencie przy użyciu metody wyceny rynkowej, do obliczenia Wartości Aktywów Netto Funduszu należy użyć wartości rynkowej umowy z otrzymanym przyrzeczeniem odkupu. Umowy zakupu papierów wartościowych z otrzymanym przyrzeczeniem odkupu zawarte na czas określony nieprzekraczający dwóch dni powinny być traktowane jako porozumienia na warunkach umożliwiających zażądanie przez Spółkę zwrotu aktywów w dowolnym czasie.
 - (k) W przypadku gdy Spółka zawiera umowy z otrzymanym przyrzeczeniem odkupu na rzecz Funduszu, otrzymanym zabezpieczeniem będą (i) instrumenty rynku pieniężnego o terminie zapadalności w momencie emisji lub których pozostały termin zapadalności wynosi 397 dni lub mniej zgodnie z art. 15 ust. 2 Rozporządzenia FRP lub (ii) papiery wartościowe i instrumenty rynku pieniężnego o dłuższym terminie zapadalności emitowane lub gwarantowane przez państwo członkowskie, jego władze lokalne, a także państwa trzecie i międzynarodowe instytucje publiczne określone w Załączniku III w ust. 2.9 dotyczącym iShares € Cash UCITS ETF, zgodnie z art. 15 ust. 6 Rozporządzenia FRP.
 - (l) Zarządzający przeprowadza oceny kredytowe kontrahentów umowy z udzielonym/otrzymanym przyrzeczeniem odkupu.
3. Wszelkie przychody z umów repo, pomniejszone o bezpośrednie i pośrednie koszty operacyjne i opłaty (które nie obejmują ukrytych przychodów), zostaną zwrócone Spółce.

C. Ryzyka i potencjalne konflikty interesów związane z technikami efektywnego zarządzania portfelem.

Działania związane z efektywnym zarządzaniem portfelem oraz zarządzanie zabezpieczeniami w związku z tymi działaniami, wiążą się z ryzykiem (zob. poniżej). Inwestorzy powinni zapoznać się z informacjami zawartymi w następujących częściach niniejszego Prospektu: „Konflikty interesów” i „Czynniki ryzyka”, w tym w szczególności z informacjami dotyczącymi czynników ryzyka wiążących się z FIP, ryzykiem kontrahenta i ryzykiem kontrahenta ponoszonym przez Depozytariusza oraz innych depozytariuszy. W związku z tymi rodzajami ryzyka inwestorzy mogą być w większym stopniu narażeni na ryzyko poniesienia strat.

D. Zarządzanie zabezpieczeniem otrzymanym w związku z instrumentami pochodnymi będącymi przedmiotem obrotu na rynku pozagiełdowym i technikami efektywnego zarządzania portfelem

Wszystkie Fundusze oprócz iShares € Cash UCITS ETF

Dla celów niniejszej części „Odpowiednie instytucje” odnoszą się do tych instytucji, które są instytucjami kredytowymi posiadającymi zezwolenie na działalność w EOG lub instytucjami kredytowymi posiadającymi

zezwoleń w państwie będącym sygnatariuszem (innym niż Państwo Członkowskie EOG) Umowy Kapitałowej Komitetu Bazylejskiego z lipca 1988 r. lub do instytucji kredytowych w państwie trzecim uznanym za równoważne zgodnie z art. 107 ust. 4 Rozporządzenia Parlamentu Europejskiego i Rady (UE) nr 575/2013 z dnia 26 czerwca 2013 r. w sprawie wymogów ostrożnościowych dla instytucji kredytowych i firm inwestycyjnych, zmieniającego rozporządzenie (UE) nr 648/2012.

- (a) Zabezpieczenie otrzymane w związku z transakcjami na instrumentach pochodnych będących przedmiotem obrotu na rynku pozagiełdowym oraz technikami efektywnego zarządzania portfelem takimi jak umowy sprzedaży z udzielonym przyrzeczeniem odkupu lub porozumienia dotyczące pożyczania papierów wartościowych („Zabezpieczenie”), muszą spełniać następujące kryteria:
- (i) płynność: aktywa stanowiące Zabezpieczenie (inne niż środki pieniężne) powinny cechować się wysoką płynnością i powinny być przedmiotem obrotu na Rynku Regulowanym lub w wielostronnej platformie obrotu (MTF), które zapewniają przejrzystość cen, aby była możliwa ich szybka sprzedaż po cenie zbliżonej do wyceny bezpośrednio poprzedzającej transakcję sprzedaży. Zabezpieczenie powinno także spełniać wymogi określone w art. 74 rozporządzenia;
 - (ii) wycena: aktywa stanowiące Zabezpieczenie powinny być wyceniane co najmniej codziennie, a aktywa, które wykazują dużą zmienność cen, nie powinny być akceptowane jako Zabezpieczenie, chyba że stosowana jest odpowiednia wycena ostrożnościowa z użyciem współczynników redukcji wartości zabezpieczenia (tzw. „conservative haircuts”);
 - (iii) jakość kredytowa emitenta: Zabezpieczenie musi się cechować wysoką jakością. Zarządzający zapewnia, że:
 - A. w przypadku gdy emitent został poddany ratingowi kredytowemu agencji zarejestrowanej i nadzorowanej przez ESMA, rating ten jest uwzględniany przez zarządzającego w procesie oceny kredytowej; oraz
 - B. w przypadku obniżenia ratingu emitenta poniżej dwóch najwyższych krótkoterminowych ratingów kredytowych przez agencję ratingową, o której mowa w lit. A., powoduje to konieczność niezwłocznego przeprowadzenia przez zarządzającego nowej oceny kredytowej emitenta;
 - (iv) korelacja: Zabezpieczenie powinno być wystawiane przez podmiot niezależny od kontrahenta. Zarządzający powinien mieć uzasadnione podstawy do stwierdzenia, że takie Zabezpieczenie nie będzie w znacznym stopniu korelować z wynikami osiąganymi przez kontrahenta;
 - (v) dywersyfikacja: Zabezpieczenie powinno być wystarczająco zdywersyfikowane pod względem krajów, rynków lub emitentów, a maksymalna ekspozycja wobec danego emitenta nie powinna przekraczać 20% Wartości Aktywów Netto Funduszu. Jeżeli Fundusz posiada ekspozycję na różnych kontrahentów, na potrzeby obliczenia 20-procentowego limitu ekspozycji wobec jednego emitenta poszczególne koszyki zabezpieczenia powinny być sumowane. Fundusz może być w pełni zabezpieczony zbywalnymi papierami wartościowymi i instrumentami rynku pieniężnego emitowanymi lub gwarantowanymi przez Państwo Członkowskie, jednostki samorządu terytorialnego tego państwa oraz państwo niebędące Państwem Członkowskim oraz międzynarodowe instytucje publiczne określone w Załączniku III ust. 2.12. Fundusz taki powinien otrzymać papiery wartościowe z co najmniej sześciu różnych emisji, ale papiery wartościowe z jednej emisji nie powinny stanowić więcej niż 30% Wartości Aktywów Netto Funduszu; oraz
 - (vi) natychmiastowa dostępność: Spółka powinna mieć możliwość natychmiastowej realizacji Zabezpieczenia w pełnej wysokości w dowolnym czasie, bez konieczności odwoływania się do kontrahenta lub uzyskiwania jego zgody.
- (b) Z zastrzeżeniem powyższych kryteriów, Zabezpieczenie musi mieć jedną z następujących form:
- (i) gotówka;
 - (ii) rządowe lub inne publiczne papiery wartościowe;
 - (iii) certyfikaty depozytowe wydane przez Odpowiednie Instytucje;
 - (iv) obligacje/papiery dłużne wydane przez Odpowiednie instytucje lub przez emitentów niebankowych, w przypadku gdy emisja lub emitent posiada ocenę A1 lub równoważną;
 - (v) akredytywy o pozostałym terminie zapadalności wynoszącym trzy miesiące lub mniej, które są bezwarunkowe i nieodwołalne i które są wydawane przez Odpowiednie instytucje; oraz
 - (vi) papiery wartościowe będące przedmiotem obrotu na giełdzie papierów wartościowych w EOG, Szwajcarii, Kanadzie, Japonii, Stanach Zjednoczonych, na wyspie Jersey, na wyspie Guernsey, na wyspie Man, w Australii, Nowej Zelandii, na Tajwanie, w Singapurze, Hongkongu i Wielkiej Brytanii.
- (c) Do czasu wygaśnięcia umowy repo lub umowy pożyczki papierów wartościowych zabezpieczenie uzyskane na podstawie takich umów lub uzgodnień:

- (i) musi być codziennie wyceniane według wartości rynkowej; oraz
 - (ii) powinno osiągnąć wartość równą lub wyższą w porównaniu do wartości zainwestowanej kwoty lub pożyczki papierów wartościowych powiększonej o premię.
- (d) Zabezpieczenie musi być przechowywane przez Depozytariusza lub jego przedstawiciela (w przypadku przeniesienia tytułu). Wymóg ten nie ma zastosowania, jeżeli nie dochodzi do przeniesienia tytułu własności. W takim wypadku Zabezpieczenie może być przechowywane przez powiernika będącego osobą trzecią, podlegającego nadzorowi ostrożnościowemu i niepowiązanego z podmiotem dostarczającym Zabezpieczenie.
- (e) **Zabezpieczenie w formie innej niż środki pieniężne:**
- Zabezpieczenia w formie innej niż środki pieniężne nie można sprzedawać, reinwestować ani zastawiać.
- (f) **Zabezpieczenie w formie środków pieniężnych:**
- Środki pieniężne otrzymane jako Zabezpieczenie mogą być wyłącznie:
- (i) złożone w depozycie w Odpowiednich instytucjach;
 - (ii) inwestowane w wysokiej jakości obligacje skarbowe;
 - (iii) wykorzystywane do celów umów zakupu z otrzymanym przyrzeczeniem odkupu, pod warunkiem że transakcja jest zawierana z Odpowiednimi instytucjami i Spółka może zażądać w dowolnym czasie zwrotu pełnej kwoty środków pieniężnych na warunkach „accrued basis”; oraz
 - (iv) inwestowane w krótkoterminowe fundusze rynku pieniężnego.
- Inwestycje Zabezpieczenia w formie środków pieniężnych powinny być dywersyfikowane zgodnie z wymogami w zakresie dywersyfikacji mającymi zastosowanie do Zabezpieczeń w formie innej niż środki pieniężne.
- (g) Spółka wdrożyła zasady stosowania współczynników redukcji wartości zabezpieczenia w odniesieniu do każdej klasy aktywów otrzymywanych jako Zabezpieczenie. Współczynnik redukcji to wartość procentowa, przez którą mnoży się wartość aktywów stanowiących Zabezpieczenie w celu uwzględnienia potencjalnego pogorszenia z czasem ich wyceny lub płynności. Zasady stosowania współczynników redukcji wartości zabezpieczenia uwzględniają właściwości danej kategorii aktywów, w tym ocenę kredytową emitenta aktywów stanowiących Zabezpieczenie, zmienność ich ceny oraz wyniki testów warunków skrajnych, jakie mogą być przeprowadzane zgodnie z polityką zarządzania zabezpieczeniem. Z zastrzeżeniem warunków umów zawartych z danym kontrahentem, które mogą, ale nie muszą określać minimalnych kwot przekazywanego zabezpieczenia, intencją Spółki jest, aby wartość każdego otrzymanego Zabezpieczenia, skorygowana zgodnie z zasadami stosowania współczynników redukcji, była równa lub wyższa niż wartość ekspozycji wobec danego kontrahenta, tam, gdzie ma to zastosowanie.
- (h) Podczas obliczania limitów ryzyka dla kontrahenta określonych w Załączniku III ust. 2.8 należy połączyć ekspozycje na ryzyko wobec kontrahenta wynikające z transakcji na instrumentach pochodnych będących przedmiotem obrotu na rynku pozagiełdowym oraz skutecznych technik zarządzania portfelem.

iShares € Cash UCITS ETF

Dla celów niniejszej części „Odpowiednie instytucje” odnoszą się do tych instytucji, które są instytucjami kredytowymi posiadającymi zezwolenie na działalność w EOG lub instytucjami kredytowymi posiadającymi zezwolenie w państwie będącym sygnatariuszem (innym niż Państwo Członkowskie EOG) Umowy Kapitałowej Komitetu Bazylejskiego z lipca 1988 r. lub do instytucji kredytowych w państwie trzecim uznanym za równoważne zgodnie z art. 107 ust. 4 Rozporządzenia Parlamentu Europejskiego i Rady (UE) nr 575/2013 z dnia 26 czerwca 2013 r. w sprawie wymogów ostrożnościowych dla instytucji kredytowych i firm inwestycyjnych, zmieniającego rozporządzenie (UE) nr 648/2012.

- (a) Zabezpieczenie uzyskane w odniesieniu do pozagiełdowych finansowych transakcji pochodnych i efektywnych technik zarządzania portfelem („Zabezpieczenie”) będzie odpowiedniego rodzaju dla danej transakcji i konkretnego kontrahenta i może mieć formę gotówki lub papierów wartościowych (bez ograniczeń co do typu emitenta, lokalizacji lub terminu zapadalności, z wyjątkiem tego, że w przypadku umów z otrzymanym przyrzeczeniem odkupu muszą to być instrumenty rynku pieniężnego o Wysokiej Jakości Kredytowej, zgodnie z art. 10 Rozporządzenia FRP) i musi spełniać następujące kryteria:
- (i) płynność: aktywa stanowiące Zabezpieczenie (inne niż środki pieniężne) powinny cechować się wysoką płynnością i powinny być przedmiotem obrotu na Rynku Regulowanym lub w wielostronnej platformie obrotu (MTF), które zapewniają przejrzystość cen, aby była możliwa ich szybka sprzedaż po cenie zbliżonej do wyceny bezpośrednio poprzedzającej transakcję sprzedaży. Zabezpieczenie powinno także spełniać wymogi określone w art. 15 i art. 16 Rozporządzenia FRP.
 - (ii) wycena: aktywa stanowiące Zabezpieczenie powinny być wyceniane co najmniej codziennie, a aktywa, które wykazują dużą zmienność cen, nie powinny być akceptowane jako Zabezpieczenie,

chyba że stosowana jest odpowiednia wycena ostrożnościowa z użyciem współczynników redukcji wartości zabezpieczenia (tzw. „conservative haircuts”);

- (iii) jakość kredytowa emitenta: Zabezpieczenie musi się cechować Wysoką Jakością Kredytową;
 - (iv) korelacja: Zabezpieczenie powinno być wystawione przez podmiot, który jest niezależny od kontrahenta i oczekuje się, że nie będzie wykazywał wysokiej korelacji z wynikami kontrahenta;
 - (v) dywersyfikacja: Zabezpieczenie powinno być wystarczająco zdywersyfikowane pod względem kraju, rynków i emitentów, przy maksymalnej ekspozycji na danego emitenta wynoszącej 20% Wartości Aktywów Netto Funduszu lub, w przypadku umów z otrzymanym przyrzeczeniem odkupu, 15% Wartości Aktywów Netto Funduszu. Jeżeli Fundusz posiada ekspozycję na różnych kontrahentów, różne koszyki zabezpieczeń powinny być agregowane w celu obliczenia ekspozycji na pojedynczego emitenta. Fundusz może być w pełni zabezpieczony różnymi zbywalnymi papierami wartościowymi i instrumentami rynku pieniężnego emitowanymi lub gwarantowanymi przez Państwo C członkowskie, jego władze lokalne, a także państwa niebędące Państwami C członkowskimi i międzynarodowe instytucje publiczne określone w Załączniku III w ust. 2.9 części dotyczącej iShares € Cash UCITS ETF, pod warunkiem że Fundusz otrzyma papiery wartościowe z co najmniej sześciu różnych emisji, natomiast papiery wartościowe z żadnej pojedynczej emisji nie powinny stanowić więcej niż 30% Wartości Aktywów Netto Funduszu; oraz
 - (vi) natychmiastowa dostępność: Spółka powinna mieć możliwość natychmiastowej realizacji Zabezpieczenia w pełnej wysokości w dowolnym czasie, bez konieczności odwoływania się do kontrahenta lub uzyskiwania jego zgody.
- (b) Do czasu wygaśnięcia umowy repo zabezpieczenie uzyskane na podstawie takich umów lub uzgodnień:
- (i) musi być codziennie wyceniane według wartości rynkowej; oraz
 - (ii) powinno osiągnąć wartość równą lub wyższą w porównaniu do wartości zainwestowanej kwoty lub pożyczki papierów wartościowych powiększonej o premię.
- (c) Zabezpieczenie musi być przechowywane przez Depozytariusza lub jego przedstawiciela (w przypadku przeniesienia tytułu). Wymóg ten nie ma zastosowania, jeżeli nie dochodzi do przeniesienia tytułu własności. W takim wypadku Zabezpieczenie może być przechowywane przez powiernika będącego osobą trzecią, podlegającego nadzorowi ostrożnościowemu i niepowiązanego z podmiotem dostarczającym Zabezpieczenie.
- (d) **Zabezpieczenie w formie innej niż środki pieniężne:**
- Zabezpieczenia w formie innej niż środki pieniężne nie można sprzedawać, reinwestować ani zastawiać.
- (e) **Zabezpieczenie w formie środków pieniężnych:**
- Środki pieniężne otrzymane jako Zabezpieczenie mogą być wyłącznie:
- (i) złożone w depozycie w Odpowiednich instytucjach;
 - (ii) inwestowane w obligacje rządowe o Wysokiej Jakości Kredytowej,
 - (iii) (z wyjątkiem zabezpieczenia w formie środków pieniężnych otrzymanego w ramach umowy z udzielonym przyrzeczeniem odkupu) wykorzystywane do celów umów zakupu z otrzymanym przyrzeczeniem odkupu, pod warunkiem że transakcja jest zawierana z Odpowiednimi instytucjami i Spółka może zażądać w dowolnym czasie zwrotu pełnej kwoty środków pieniężnych na zasadzie memoriałowej; oraz
 - (iv) (z wyjątkiem zabezpieczenia gotówkowego otrzymanego w ramach umowy z udzielonym przyrzeczeniem odkupu) zainwestowanych w Krótkoterminowe FRP.
- Inwestycje Zabezpieczenia w formie środków pieniężnych powinny być dywersyfikowane zgodnie z wymogami w zakresie dywersyfikacji mającymi zastosowanie do Zabezpieczeń w formie innej niż środki pieniężne.
- (f) Spółka wdrożyła zasady stosowania współczynników redukcji wartości zabezpieczenia w odniesieniu do każdej klasy aktywów otrzymywanych jako Zabezpieczenie. Współczynnik redukcji to wartość procentowa, przez którą mnoży się wartość aktywów stanowiących Zabezpieczenie w celu uwzględnienia potencjalnego pogorszenia z czasem ich wyceny lub płynności. Zasady stosowania współczynników redukcji wartości zabezpieczenia uwzględniają właściwości danej kategorii aktywów, w tym ocenę kredytową emitenta aktywów stanowiących Zabezpieczenie, zmienność ich ceny oraz wyniki testów warunków skrajnych, jakie mogą być przeprowadzane zgodnie z polityką zarządzania zabezpieczeniem. Z zastrzeżeniem warunków umów zawartych z danym kontrahentem, które mogą, ale nie muszą określać minimalnych kwot przekazywanego zabezpieczenia, intencją Spółki jest, aby wartość każdego otrzymanego Zabezpieczenia, skorygowana zgodnie z zasadami stosowania współczynników redukcji, była równa lub wyższa niż wartość ekspozycji wobec danego kontrahenta, tam, gdzie ma to zastosowanie.

- (g) Podczas obliczania limitów ryzyka dla kontrahenta określonych w Załączniku III w ust. 2.4 części dotyczącej iShares € Cash UCITS ETF należy połączyć ekspozycje na ryzyko wobec kontrahenta wynikające z transakcji na instrumentach pochodnych będących przedmiotem obrotu na rynku pozagiełdowym oraz skutecznych technik zarządzania portfelem.

E. Wybór i weryfikacja kontrahentów

Grupa BlackRock wybiera spośród szerokiej listy brokerów i kontrahentów handlowych oferujących pełną obsługę i wyłącznie realizację zleceń. Wszyscy potencjalni i obecni kontrahenci handlowi wymagają zatwierdzenia przez pion Counterparty Risk Group („**CRG**”), który jest częścią niezależnego działu Risk & Quantitative Analysis („**RQA**”) firmy BlackRock.

Aby zatwierdzenie nowego kontrahenta handlowego było możliwe, zarządzający portfelem lub osoba dokonująca transakcji musi złożyć stosowny wniosek do CRG. CRG przeanalizuje stosowne informacje w celu oceny zdolności kredytowej i reputacji handlowej potencjalnego kontrahenta, a także charakteru i struktury proponowanej działalności handlowej. Kwalifikujący się kontrahenci handlowi mogą być spółkami, trustami, spółkami osobowymi lub ich odpowiednikami, z siedzibą w krajach OECD i spoza OECD. Lista zatwierdzonych kontrahentów handlowych jest prowadzona przez CRG.

Kontrahenci handlowi są monitorowani na bieżąco poprzez otrzymywanie audytowanych i śródrocznych sprawozdań finansowych, a także za pośrednictwem alertów portfelowych od dostawców usług danych rynkowych oraz, w stosownych przypadkach, w ramach wewnętrznego procesu badawczego Grupy BlackRock. Kolejne formalne oceny wszystkich kontrahentów handlowych są przeprowadzane cyklicznie.

Grupa BlackRock wybiera brokerów na podstawie możliwości zapewnienia przez nich dobrej jakości realizacji (tj. obrotu), zarówno na zasadzie pośrednictwa, jak i w charakterze zleceniodawcy, możliwości realizacji w danym segmencie rynku oraz jakości i wydajności operacyjnej. Grupa BlackRock oczekuje, że brokerzy będą przestrzegać obowiązków sprawozdawczych wynikających z przepisów.

Po zatwierdzeniu kontrahenta przez CRG odpowiedni dealer dokonuje w punkcie transakcji wyboru brokera do danej transakcji w oparciu o względne znaczenie odpowiednich czynników realizacji. W przypadku niektórych transakcji przewiduje się przeprowadzenie procedury przetargowej z udziałem niewielkiej grupy brokerów. Grupa BlackRock przeprowadza analizę przedtransakcyjną w celu sporządzenia prognozy kosztów transakcji i pokierowania tworzeniem strategii handlowych, w tym wyborem technik, podziałem punktów płynności, horyzontem czasowym i wyborem brokera. Ponadto Grupa BlackRock na bieżąco monitoruje wyniki handlowe. Wybór brokera będzie oparty na szeregu czynników, w tym między innymi:

- możliwości i jakości realizacji;
- możliwości zapewnienia płynności/kapitału;
- cenie i szybkości wyceny;
- jakości i efektywności operacyjnej; oraz
- przestrzeganiu regulacyjnych obowiązków sprawozdawczych.

ZAŁĄCZNIK III

Wszystkie Fundusze oprócz iShares € Cash UCITS ETF

Ograniczenia inwestycyjne

Inwestowanie aktywów danego Funduszu musi być przeprowadzane zgodnie z Przepisami. Przepisy przewidują:

1	Dozwolone inwestycje
1,1	Inwestycje Funduszu ograniczają się do: Zbywalnych papierów wartościowych i instrumentów rynku pieniężnego, zgodnie z Regulacjami Banku Centralnego w sprawie UCITS, które są dopuszczone do publicznego obrotu na giełdzie papierów wartościowych w Państwie Członkowskim lub państwie niebędącym Państwem Członkowskim lub które są przedmiotem obrotu na rynku regulowanym, który działa regularnie, jest uznawany i otwarty dla społeczeństwa w Państwie Członkowskim lub państwie niebędącym Państwem Członkowskim.
1,2	Ostatnio wyemitowane zbywalne papiery wartościowe, które zostaną dopuszczone do publicznego obrotu na giełdzie papierów wartościowych lub na innym rynku (jak opisano powyżej) w ciągu roku.
1,3	Instrumenty rynku pieniężnego inne niż instrumenty będące przedmiotem obrotu na rynku regulowanym.
1,4	Jednostki UCITS.
1,5	Jednostki uczestnictwa nienależące do UCITS zgodnie z wytycznymi Banku Centralnego zatytułowanymi „Dopuszczalne inwestycje UCITS w inne fundusze inwestycyjne”.
1,6	Depozyty w instytucjach kredytowych zgodnie z regulacjami dotyczącymi UCITS w Banku Centralnym.
1,7	Finansowe instrumenty pochodne zgodnie z regulacjami Banku Centralnego w sprawie UCITS.
2	Ograniczenia inwestycyjne
2,1	Każdy Fundusz może lokować do 10% swojej Wartości Aktywów Netto w zbywalne papiery wartościowe i instrumenty rynku pieniężnego inne niż wymienione w ust. 1.
2,2	Każdy Fundusz może lokować do 10% swojej Wartości Aktywów Netto w ostatnio wyemitowane zbywalne papiery wartościowe, które zostaną dopuszczone do publicznego obrotu na giełdzie papierów wartościowych lub na innym rynku (jak opisano w ust. 1.1) w ciągu roku. Ograniczenie to nie będzie miało zastosowania w odniesieniu do inwestycji Funduszu w niektóre amerykańskie papiery wartościowe, znane jako papiery wartościowe podlegające Zasadzie 144A, pod warunkiem że: <ul style="list-style-type: none">- papiery wartościowe są emitowane ze zobowiązaniem do rejestracji w amerykańskiej Komisji Papierów Wartościowych i Giełd w ciągu jednego roku od emisji; oraz- papiery wartościowe nie są papierami wartościowymi pozbawionymi płynności, tzn. mogą być realizowane przez Fundusz w ciągu siedmiu dni po danej cenie lub w przybliżeniu po cenie, po której są wyceniane przez Fundusz.
2,3	Z zastrzeżeniem ust. 2.4, każdy Fundusz może lokować do 10% swojej Wartości Aktywów Netto w zbywalne papiery wartościowe lub instrumenty rynku pieniężnego wydane przez tego samego emitenta, pod warunkiem, że całkowita wartość zbywalnych papierów wartościowych i instrumentów rynku pieniężnego emitentów, w których Fundusz zainwestował powyżej 5% nie może przekroczyć 40%.
2,4	Limit 10% (ust. 2.3) zostaje zwiększony do 25% w przypadku obligacji wyemitowanych przez instytucję kredytową mającą siedzibę w Państwie Członkowskim i z mocy prawa podlegającą specjalnemu nadzorowi publicznemu, mającemu na celu ochronę posiadaczy obligacji. W przypadku gdy Fundusz zainwestuje powyżej 5% Wartości Aktywów Netto w obligacje, które zostały wyemitowane przez jednego emitenta, łączna wartość tej inwestycji nie może przekroczyć 80% Wartości Aktywów Netto takiego Funduszu.
2,5	Limit 10% (ust. 2.3) zostaje zwiększony do 35%, jeżeli dane zbywalne papiery wartościowe lub instrumenty rynku pieniężnego są emitowane lub gwarantowane przez Państwo Członkowskie lub jednostki samorządu terytorialnego tego państwa lub państwo niebędące Państwem Członkowskim lub międzynarodową instytucję publiczną, do której należy jedno lub więcej Państw Członkowskich.
2,6	Zbywalne papiery wartościowe oraz instrumenty rynku pieniężnego, o których mowa w ust. 2.4 i 2.5 nie są brane pod uwagę przy ustalaniu, czy został przekroczony 40-procentowy limit, o którym mowa w ust. 2.3.
2,7	Każdy Fundusz nie może inwestować więcej niż 20% Wartości Aktywów Netto w depozyty i środki pieniężne zaksięgowane na rachunkach i utrzymywane jako płynność dodatkowa w tej samej instytucji kredytowej.

	<p>Depozyty lub środki pieniężne zaksięgowane na rachunkach i utrzymywane jako płynność dodatkowa są składane wyłącznie w instytucji kredytowej, która znajduje się w co najmniej jednej z następujących kategorii:</p> <ul style="list-style-type: none"> • instytucja kredytowa posiadająca zezwolenie na działalność w EOG (Państwo Członkowskie, Norwegia, Islandia, Liechtenstein); • instytucja kredytowa posiadająca zezwolenie na działalność w państwie będącym sygnatariuszem (innym niż państwo członkowskie EOG) Umowy Kapitałowej Komitetu Bazylejskiego z lipca 1988 r.; lub • instytucja kredytowa w państwie trzecim uznanym za równoważne zgodnie z art. 107 ust. 4 Rozporządzenia Parlamentu Europejskiego i Rady (UE) nr 575/2013, z dnia 26 czerwca 2013 r. w sprawie wymogów ostrożnościowych dla instytucji kredytowych i firm inwestycyjnych, zmieniającego rozporządzenie (UE) nr 648/2012.
2,8	<p>Ekspozycja Funduszu na ryzyko wobec kontrahenta FIP w obrocie na rynku pozagiełdowym nie może przekraczać 5% jego Wartości Aktywów Netto.</p> <p>Limit ten zostaje podniesiony do 10% w przypadku instytucji kredytowej, która znajduje się w co najmniej jednej z kategorii instytucji kredytowej określonych w ust. 2.7.</p>
2,9	<p>Niezależnie od ust. 2.3, 2.7 i 2.8 powyżej, połączenie dwóch lub więcej spośród następujących jednostek wydanych przez daną instytucję, złożonych lub podjętych w tej samej instytucji, nie może przekraczać 20% Wartości Aktywów Netto Funduszu:</p> <ul style="list-style-type: none"> - inwestycje w zbywalne papiery wartościowe lub instrumenty rynku pieniężnego; - depozyty i/lub - ekspozycje kontrahenta na ryzyko wynikające z transakcji FIP dokonywanych na rynku pozagiełdowym.
2,10	<p>Limity, o których mowa w ust. 2.3, 2.4, 2.5, 2.7, 2.8 i 2.9 powyżej, nie mogą być łączone, tak aby ekspozycja na działanie jednej instytucji nie przekraczało 35% Wartości Aktywów Netto Funduszu.</p>
2,11	<p>Spółki grupy są uważane za jednego emitenta do celów ust. 2.3, 2.4, 2.5, 2.7, 2.8 i 2.9. Jednakże limit w wysokości 20% Wartości Aktywów Netto Funduszu może być stosowany do inwestycji w zbywalne papiery wartościowe i instrumenty rynku pieniężnego w ramach tej samej grupy.</p>
2,12	<p>Każdy Fundusz może zainwestować do 100% Wartości Aktywów Netto w różne zbywalne papiery wartościowe i instrumenty rynku pieniężnego wydane lub gwarantowane przez dowolne Państwo Członkowskie, jego jednostki samorządu terytorialnego, państwa niebędące Państwami Członkowskimi lub międzynarodową instytucję publiczną, do której należy jedno lub więcej Państw Członkowskich.</p> <p>Poszczególni emitenci muszą pochodzić z następującej listy: rządy państw OECD (pod warunkiem, że odpowiednie emisje posiadają rating na poziomie inwestycyjnym), rząd Brazylii (pod warunkiem, że emisje posiadają rating na poziomie inwestycyjnym), rząd Chińskiej Republiki Ludowej, rząd Indii (pod warunkiem, że emisje posiadają rating na poziomie inwestycyjnym), rząd Singapuru, Europejski Bank Inwestycyjny, Europejski Bank Odbudowy i Rozwoju, Międzynarodowa Korporacja Finansowa, Międzynarodowy Fundusz Walutowy, Euratom, Azjatycki Bank Rozwoju, Europejski Bank Centralny, Rada Europy, Eurofima, Afrykański Bank Rozwoju, Międzynarodowy Bank Odbudowy i Rozwoju (Bank Światowy), Międzyamerykański Bank Rozwoju, Unia Europejska, Federalne Krajowe Stowarzyszenie Hipoteczne (Fannie Mae), Federalna Korporacja Kredytów Hipotecznych (Freddie Mac), Rządowe Krajowe Stowarzyszenie Hipoteczne (Ginnie Mae), Stowarzyszenie Marketingu Kredytów Studenckich (Sallie Mae), Federalny Bank Pożyczek Mieszkaniowych, Federalny Bank Kredytów Rolnych, Zarząd Doliny Tennessee oraz Straight-A Funding LLC.</p> <p>Każdy Fundusz musi posiadać papiery wartościowe pochodzące z co najmniej 6 różnych emisji, przy czym papiery wartościowe z jednej emisji nie mogą przekraczać 30% aktywów netto.</p>
3	Inwestycje w programy zbiorowego inwestowania (Collective Investment Schemes, CIS)
3,1	<p>Z zastrzeżeniem punktu 3.2, inwestycje dokonywane przez Fundusz w jednostkach innych CIS nie mogą przekraczać łącznie 10% aktywów Funduszu.</p>
3,2	<p>Niezależnie od postanowień punktu 3.1, w przypadku gdy polityka inwestycyjna Funduszu stwierdza w prospekcie emisyjnym lub Aneksie, że może on zainwestować ponad 10% swoich aktywów w inne jednostki UCITS lub systemy zbiorowego inwestowania, zamiast ograniczeń określonych w pkt 3.1 powyżej stosuje się następujące ograniczenia:</p> <ul style="list-style-type: none"> (a) Każdy Fundusz nie może inwestować więcej niż 20% Wartości Aktywów Netto w dowolny CIS. (b) Inwestycje w CIS niebędące UCITS nie mogą łącznie przekroczyć 30% Wartości Aktywów Netto Funduszu.
3,3	<p>CIS nie mogą inwestować więcej niż 10% aktywów netto w innych CIS.</p>

<p>3,4</p> <p>3,5</p> <p>3,6</p>	<p>W przypadku gdy Fundusz inwestuje w jednostki innych CIS, które są zarządzane, bezpośrednio lub pośrednio (w drodze przekazania obowiązków), przez Zarządzającego lub jakąkolwiek inną spółkę, z którą Zarządzający jest powiązany poprzez podleganie wspólnemu zarządowi lub kontroli, bądź poprzez znaczący, bezpośredni lub pośredni, udział kapitałowy, taka spółka zarządzająca lub inna spółka nie może nakładać opłat za subskrypcję, przeniesienie lub wykup z tytułu inwestycji Funduszu w jednostki takich innych CIS.</p> <p>W przypadku gdy zarządzający/doradca inwestycyjny Funduszu otrzymuje prowizję (w tym obniżoną prowizję) z tytułu inwestycji w jednostki innego CIS, prowizja ta musi zostać wpłacona na poczet własności Funduszu.</p> <p>W przypadku gdy polityka inwestycyjna Funduszu stwierdza, że Fundusz może inwestować w inne fundusze Spółki, zastosowanie mają następujące ograniczenia:</p> <ul style="list-style-type: none"> • Fundusz nie będzie inwestował w inny Fundusz Spółki, który sam posiada Tytuły Uczestnictwa w innych Funduszach w ramach Spółki; • Fundusz inwestujący w inny Fundusz Spółki nie będzie zobowiązany do pokrycia opłat za subskrypcję, przeniesienie lub wykup; oraz • Zarządzający nie będzie pobierać opłaty za zarządzanie od Funduszu w odniesieniu do tej części aktywów Funduszu zainwestowanych w inny Fundusz Spółki (zapis ten stosuje się również do rocznej opłaty pobieranej przez Zarządzającego Inwestycjami, jeżeli opłata ta jest wypłacana bezpośrednio z aktywów Spółki).
<p>4</p>	<p>UCITS z odzwierciedleniem indeksu</p>
<p>4,1</p> <p>4,2</p>	<p>Fundusz może inwestować do 20% Wartości Aktywów Netto w tytuły uczestnictwa i/lub dłużne papiery wartościowe wydane przez tę samą instytucję, jeżeli polityka inwestycyjna Funduszu zakłada odwzorowanie indeksu, który spełnia kryteria określone w rozporządzeniach Banku Centralnego w sprawie instytucji zbiorowego inwestowania w zbywalne papiery wartościowe (UCITS).</p> <p>Limit wskazany w punkcie 4.1 może zostać podniesiony do 35% i zastosowany do pojedynczego emitenta, jeżeli jest to uzasadnione wyjątkowymi warunkami rynkowymi, na przykład dominacją rynku. Dominacja rynkowa ma miejsce, gdy dany składnik Wskaźnika Referencyjnego ma dominującą pozycję w danym sektorze rynku, w którym działa i jako taki stanowi znaczną część Wskaźnika Referencyjnego.</p>
<p>5</p>	<p>Postanowienia ogólne</p>
<p>5,1</p> <p>5,2</p> <p>5,3</p>	<p>Spółka inwestycyjna lub spółka zarządzająca działająca w związku ze wszystkimi zarządzanymi przez siebie CIS nie może nabywać tytułów uczestnictwa nadających prawo głosu, które umożliwiłyby jej wywieranie znaczącego wpływu na zarządzanie emitentem.</p> <p>UCITS może nabyć nie więcej niż:</p> <ul style="list-style-type: none"> (i) 10% tytułów uczestnictwa bez prawa głosu jednego emitenta; (ii) 10% dłużnych papierów wartościowych jednego emitenta; (iii) 25% jednostek jednego CIS; (iv) 10% instrumentów rynku pieniężnego jednego emitenta. <p>UWAGA: Limity wskazane w ust. (ii), (iii) i (iv) powyżej mogą nie być brane pod uwagę chwili nabycia, jeżeli w tym czasie niemożliwe jest ustalenie wartości brutto dłużnych papierów wartościowych lub instrumentów rynku pieniężnego bądź wartości netto wyemitowanych instrumentów.</p> <p>Punkty 5.1 i 5.2 nie mają zastosowania do:</p> <ul style="list-style-type: none"> (i) zbywalnych papierów wartościowych oraz instrumentów rynku pieniężnego emitowanych lub gwarantowanych przez Państwo Członkowskie lub jego jednostki samorządu terytorialnego, (ii) zbywalnych papierów wartościowych oraz instrumentów rynku pieniężnego emitowanych lub gwarantowanych przez państwo niebędące Państwem Członkowskim, (iii) zbywalnych papierów wartościowych oraz instrumentów rynku pieniężnego emitowanych przez międzynarodowe podmioty publiczne, których członkiem jest co najmniej jedno Państwo Członkowskie, (iv) tytułów uczestnictwa posiadanych przez Fundusz w kapitale spółki mającej siedzibę w państwie niebędącym Państwem Członkowskim, która inwestuje posiadane przez siebie aktywa głównie w papiery wartościowe emitentów, których siedziba znajduje się w tym państwie, jeżeli zgodnie z ustawodawstwem takiego państwa taka forma inwestycji jest jedynym sposobem, w jaki Fundusz może inwestować w papiery wartościowe emitentów w danym państwie. Zwolnienie to ma zastosowanie tylko wtedy, gdy w swoich politykach inwestycyjnych spółka z państwa niebędącego Państwem Członkowskim przestrzega limitów wskazanych w ust. 2.3–2.11, 3.1, 3.2, 5.1, 5.2, 5.4, 5.5 i 5.6 oraz pod warunkiem, że w przypadku przekroczenia tych limitów, przestrzegane są poniższe ust. 5.5 i 5.6.

	(v) tytułów uczestnictwa posiadanych przez spółkę inwestycyjną lub spółki inwestycyjne w kapitale spółek zależnych, których jedynym przedmiotem działalności jest zarządzanie, usługi doradcze i marketingowe w państwie ich siedziby w zakresie odkupu jednostek na wniosek posiadaczy tych jednostek, wyłącznie w ich imieniu.
5,4	Fundusz nie musi przestrzegać ograniczeń inwestycyjnych zawartych w niniejszym dokumencie podczas wykonywania praw subskrypcji związanych ze zbywalnymi papierami wartościowymi lub instrumentami rynku pieniężnego, które stanowią część jego aktywów.
5,5	Bank Centralny może zezwolić ostatnio upoważnionym Funduszom na odstępianie od zapisów ust. 2.3–2.11, 3.1, 3.2, 4.1 i 4.2 na sześć miesięcy od daty ich upoważnienia, pod warunkiem że przestrzegają one zasady rozkładania ryzyka.
5,6	Jeżeli limity ustanowione w niniejszym dokumencie zostaną przekroczone z przyczyn niezależnych od Funduszu lub w wyniku korzystania z praw do subskrypcji, Fundusz musi przyjąć jako priorytetowy cel swoich transakcji sprzedaży zarządzenie tej sytuacji, uwzględniając należyte interesy swoich posiadaczy Tytułów Uczestnictwa.
5,7	Fundusz nie może prowadzić niepokrytej sprzedaży poniższych jednostek: <ul style="list-style-type: none"> - zbywalne papiery wartościowe; - instrumenty rynku pieniężnego*; - jednostki CIS; lub - FIP.
5,8	Fundusz może posiadać dodatkowe płynne aktywa (ang. ancillary liquid assets).
6	FIP
6,1	Całkowita wartość ekspozycji Funduszu (zgodnie z rozporządzeniami Banku Centralnego dotyczącymi instytucji zbiorowego inwestowania w zbywalne papiery wartościowe) w odniesieniu do FIP nie może przekraczać jego całkowitej Wartości Aktywów Netto.
6,2	Ekspozycja pozycji na aktywa bazowe FIP, w tym wbudowane FIP w zbywalne papiery wartościowe lub instrumenty rynku pieniężnego, w połączeniu, w stosownych przypadkach, z pozycjami wynikającymi z inwestycji bezpośrednich, nie może przekraczać limitów inwestycyjnych określonych w Rozporządzeniach w sprawie instytucji zbiorowego inwestowania w zbywalne papiery wartościowe (UCITS) Banku Centralnego. (Przepis ten nie ma zastosowania w przypadku FIP opartych na indeksie, pod warunkiem, że indeks ten spełnia kryteria określone w Rozporządzeniach w sprawie instytucji zbiorowego inwestowania w zbywalne papiery wartościowe (UCITS) Banku Centralnego.)
6,3	Każdy Fundusz może inwestować w FIP będące przedmiotem obrotu na rynku pozagiełdowym, pod warunkiem że <ul style="list-style-type: none"> - stronami transakcji będących przedmiotem obrotu na rynku pozagiełdowym są instytucje podlegające nadzorowi ostrożnościowemu i należące do kategorii zatwierdzonych przez Bank Centralny.
6,4	Inwestycje w FIP podlegają warunkom i ograniczeniom określonym przez Bank Centralny.

Ograniczenia w zakresie zaciągania pożyczek

Przepisy przewidują, że Spółka w odniesieniu do każdego Funduszu:

- (a) nie może zaciągać pożyczek innych niż pożyczki, które łącznie nie przekraczają 10% Wartości Aktywów Netto Funduszu i pod warunkiem, że taka pożyczka jest udzielana tymczasowo. Depozytariusz może obciążyć aktywa Funduszu w celu zabezpieczenia pożyczek. Salda kredytowe (np. w środkach pieniężnych) nie mogą być kompensowane za pomocą pożyczek przy ustalaniu odsetka niespłaconych pożyczek;
- (b) może nabyć waluty obce, korzystając z pożyczki typu back-to-back. Waluta obca uzyskana w ten sposób nie jest klasyfikowana jako pożyczka do celów ograniczenia w zakresie zaciągania pożyczek, o którym mowa w lit. a), pod warunkiem, że depozyt kompensacyjny: (i) jest wyrażony w Walucie Bazowej Funduszu oraz (ii) jest równy lub wyższy od wartości niespłaconej pożyczki w walucie obcej. Jednakże w przypadku gdy pożyczki w walucie obcej przekraczają wartość depozytu typu back-to-back, wszelkie nadwyżki uznaje się za pożyczkę do celów lit. a) powyżej.

* Zabrania się dokonywania krótkiej sprzedaży instrumentów rynku pieniężnego przez UCITS.

iShares € Cash UCITS ETF

Inwestowanie aktywów Funduszu musi być zgodne z Przepisami i Rozporządzeniem FRP. Rozporządzenie FRP stanowi, co następuje:

1	Aktywa kwalifikowalne
	Fundusz inwestuje wyłącznie w co najmniej jedną z poniższych kategorii aktywów finansowych i wyłącznie na warunkach określonych w Rozporządzeniu FRP:
1,1	Instrumenty rynku pieniężnego.
1,2	Kwalifikowalne sekurytyzacje i papiery dłużne przedsiębiorstw zabezpieczone aktywami („ ABCP ”).
1,3	Depozyty w instytucjach kredytowych.
1,4	Pochodne instrumenty finansowe.
1,5	Umowy z udzielonym przyrzeczeniem odkupu, które spełniają warunki określone w art. 14 Rozporządzenia FRP.
1,6	Umowy z otrzymanym przyrzeczeniem odkupu, które spełniają warunki określone w art. 15 Rozporządzenia FRP.
1,7	Jednostki uczestnictwa lub udziały innych FRP.
2	Ograniczenia inwestycyjne
2,1	Fundusz zainwestuje nie więcej niż: (a) 5% swoich aktywów w instrumenty rynku pieniężnego, sekurytyzacje i ABCP emitowane przez ten sam podmiot. (b) 10% swoich aktywów w depozytach złożonych w tej samej instytucji kredytowej, chyba że struktura sektora bankowego w Państwie Członkowskim, w którym Fundusz ma siedzibę, jest taka, że nie ma wystarczającej liczby wiarygodnych instytucji kredytowych, aby spełnić ten wymóg dywersyfikacji, i nie jest opłacalne, aby Fundusz dokonywał depozytów w innym Państwie Członkowskim, w którym to przypadku do 15% jego aktywów może zostać zdeponowane w tej samej instytucji kredytowej.
2,2	Na zasadzie odstępstwa od ust. 2.1 lit. a) Fundusz może inwestować do 10% swoich aktywów w instrumenty rynku pieniężnego, sekurytyzacje i ABCP wyemitowane przez ten sam podmiot, pod warunkiem że łączna wartość takich instrumentów rynku pieniężnego, sekurytyzacji i ABCP posiadanych przez Fundusz w każdym podmiocie emitującym, w który inwestuje więcej niż 5% swoich aktywów, nie przekracza 40% wartości jego aktywów.
2,3	Łączna wartość wszystkich ekspozycji funduszu na sekurytyzacje i ABCP nie może przekraczać 20% aktywów FRP, przy czym do 15% aktywów FRP może być inwestowane w sekurytyzacje i ABCP, które nie spełniają kryteriów identyfikacji sekurytyzacji STS i ABCP.
2,4	Łączna ekspozycja Funduszu na ryzyko wobec tego samego kontrahenta transakcji na instrumentach pochodnych będących przedmiotem obrotu na rynku pozagiełdowym, które spełniają warunki określone w art. 13 Rozporządzenia FRP, nie może przekraczać 5% aktywów Funduszu.
2,5	Środki pieniężne otrzymane przez Fundusz w ramach umowy z udzielonym przyrzeczeniem odkupu nie przekraczają 10% jego aktywów.
2,6	Łączna kwota środków pieniężnych przekazanych temu samemu kontrahentowi Funduszu w ramach umów z otrzymanym przyrzeczeniem odkupu nie może przekroczyć 15% aktywów Funduszu.
2,7	Niezależnie od postanowień ust. 2.1 i 2.4 FRP nie łączy poniższych inwestycji, jeżeli w ich wyniku ponad 15% jego aktywów zostałyby zainwestowanych w jednym podmiocie: (a) inwestycje w instrumenty rynku pieniężnego, sekurytyzacje i ABCP emitowane przez ten podmiot; (b) depozyty złożone w tym podmiocie; (c) instrumenty pochodne będące przedmiotem obrotu na rynku pozagiełdowym dające ekspozycję na ryzyko kontrahenta w stosunku do tego podmiotu.

2,8	Na zasadzie odstępstwa od wymogu dywersyfikacji przewidzianego w ust. 2.7, w przypadku gdy struktura rynku finansowego w Państwie Członkowskim, w którym Fundusz ma siedzibę, jest taka, że nie ma wystarczającej liczby wiarygodnych instytucji finansowych, aby spełnić ten wymóg dywersyfikacji, a korzystanie przez Fundusz z instytucji finansowych w innym Państwie Członkowskim nie jest opłacalne, Fundusz może łączyć rodzaje inwestycji, o których mowa w lit. a)-c), do maksymalnej inwestycji 20% swoich aktywów w jeden podmiot.
2,9	Fundusz może inwestować do 100% swoich aktywów w różne instrumenty rynku pieniężnego emitowane lub gwarantowane oddzielnie lub wspólnie przez Unię Europejską, krajowe, regionalne i lokalne organy administracji Państw Członkowskich lub ich banki centralne, Europejski Bank Centralny, Europejski Bank Inwestycyjny, Europejski Fundusz Inwestycyjny, Europejski Mechanizm Stabilności, Europejski Instrument Stabilności Finansowej, organ centralny lub bank centralny państwa trzeciego, Międzynarodowy Fundusz Walutowy, Międzynarodowy Bank Odbudowy i Rozwoju, Bank Rozwoju Rady Europy, Europejski Bank Odbudowy i Rozwoju, Bank Rozrachunków Międzynarodowych lub jakąkolwiek inną międzynarodową instytucję lub organizację finansową, do której należy co najmniej jedno Państwo Członkowskie.
2,10	<p>Punkt 2.9 ma zastosowanie wyłącznie w przypadku spełnienia wszystkich poniższych wymogów:</p> <ul style="list-style-type: none"> (a) Fundusz posiada instrumenty rynku pieniężnego z co najmniej sześciu różnych emisji emitenta; (b) Fundusz ogranicza inwestycje w instrumenty rynku pieniężnego z tej samej emisji do maksymalnie 30% swoich aktywów; (c) Fundusz dokonuje wyraźnego odniesienia w regulaminie lub dokumentach założycielskich do wszystkich organów administracyjnych, instytucji lub organizacji, o których mowa w akapicie pierwszym, które emitują lub gwarantują odrębnie lub wspólnie instrumenty rynku pieniężnego, w które zamierza on zainwestować więcej niż 5% aktywów; (d) Fundusz zawiera w swoim prospekcie oraz informacjach związanych z wprowadzeniem do obrotu wyraźne oświadczenie podkreślające korzystanie z tego odstępstwa, wraz ze wskazaniem wszystkich organów administracyjnych, instytucji lub organizacji, o których mowa w akapicie pierwszym, które emitują lub gwarantują odrębnie lub wspólnie instrumenty rynku pieniężnego w które zamierza on zainwestować więcej niż 5% aktywów.
2,11	Niezależnie od indywidualnych progów określonych w ust. 2.1 Fundusz może zainwestować nie więcej niż 10% aktywów w obligacje wyemitowane przez pojedynczą instytucję kredytową, która posiada statutową siedzibę w Państwie Członkowskim i podlega na mocy prawa szczególnemu nadzorowi publicznemu służącemu ochronie posiadaczy obligacji. W szczególności kwoty pochodzące z emisji tych obligacji muszą być inwestowane zgodnie z prawem w aktywa, które podczas całego okresu ważności obligacji są w stanie pokryć roszczenia związane z obligacjami oraz które w przypadku niewypłacalności emitenta zostałyby wykorzystane na zasadzie pierwszeństwa w celu zwrotu kapitału i płatności naliczonych odsetek.
2,12	Jeżeli Fundusz inwestuje więcej niż 5% aktywów w obligacje, o których mowa w ust. 2.11, wyemitowane przez jednego emitenta, całkowita wartość tych inwestycji nie może przekraczać 40% wartości aktywów Funduszu.
2,13	Niezależnie od indywidualnych progów określonych w ust. 2.1, Fundusz może zainwestować nie więcej niż 20% aktywów w obligacje wyemitowane przez pojedynczą instytucję kredytową, jeżeli wymogi określone w art. 10 ust. 1 lit. f) lub art. 11 ust. 1 lit. c) rozporządzenia delegowanego (UE) 2015/61 zostały spełnione, uwzględniając wszelkie ewentualne inwestycje w aktywa, o których mowa w ust. 2.11.
2,14	Jeżeli Fundusz inwestuje więcej niż 5% aktywów w obligacje wyemitowane przez jednego emitenta, o których mowa w ust. 2.13, całkowita wartość tych inwestycji nie może przekraczać 60% wartości aktywów Funduszu, uwzględniając wszelkie ewentualne inwestycje w aktywa, o których mowa w ust. 2.11, i określone tam progi.
2,15	Spółki, które są ujęte w tej samej grupie do celów skonsolidowanych sprawozdań finansowych na mocy dyrektywy Parlamentu Europejskiego i Rady 2013/34/UE albo zgodnie z uznanymi międzynarodowymi zasadami rachunkowości, uznaje się za jeden podmiot do celów obliczania limitów, o których mowa w ust. 2.1–2.8.
3	Kwalifikowalne jednostki uczestnictwa lub udziały w FRP
3,1	<p>FRP może nabyć jednostki uczestnictwa lub udziały w każdym innych FRP („docelowy FRP”), o ile spełnia wszystkie poniższe warunki:</p> <ul style="list-style-type: none"> (a) zgodnie z regulaminem funduszu lub z dokumentami założycielskimi w jednostki uczestnictwa lub udziały w innych FRP można w sumie zainwestować nie więcej niż 10% aktywów docelowego FRP;

	(b) docelowy FRP nie posiada jednostek uczestnictwa ani udziałów w FRP dokonującym zakupu.
3,2	FRP, którego jednostki uczestnictwa lub udziały zostały nabyte, nie inwestuje w FRP, który dokonał ich zakupu przez okres, w którym nabywający FRP posiada jego jednostki uczestnictwa lub udziały.
3,3	FRP może nabyć jednostki uczestnictwa lub udziały w innych FRP, pod warunkiem że nie więcej niż 5% jego aktywów jest inwestowane w jednostki uczestnictwa lub udziały pojedynczego FRP.
3,4	FRP może ogółem zainwestować maksymalnie 17,5% swoich aktywów w jednostki uczestnictwa lub udziały w innych FRP.*
3,5	Jednostki uczestnictwa lub udziały w innych FRP mogą być przedmiotem inwestycji dokonywanych przez FRP, o ile spełnione są wszystkie poniższe warunki: (a) docelowy FRP uzyskał zezwolenie na podstawie Rozporządzenia FRP; (b) jeżeli docelowy FRP jest zarządzany – bezpośrednio lub na mocy przekazania uprawnień – przez tego samego zarządzającego co Zarządzający Funduszem lub inne przedsiębiorstwo z nim powiązane wspólnymi strukturami zarządzania lub kontroli bądź przez zasadniczy – bezpośredni lub pośredni – udział kapitałowy, zarządzający docelowym FRP lub inne przedsiębiorstwo nie pobierają opłat za subskrypcję ani opłat za umorzenia z tytułu inwestycji dokonywanych przez Fundusz dokonujący zakupu w jednostki uczestnictwa lub udziały w docelowym FRP;
3,6	Krótkoterminowe FRP mogą inwestować wyłącznie w jednostki uczestnictwa lub udziały w innych krótkoterminowych FRP.
3,7	Standardowe FRP mogą inwestować w jednostki uczestnictwa lub udziały w krótkoterminowych FRP lub standardowych FRP.

* Niezależnie od postanowień ust. 3.4 fundusz iShares € Cash UCITS ETF nie będzie inwestować 10% lub więcej swoich aktywów w jednostki uczestnictwa lub udziały innych FRP.

ZAŁĄCZNIK IV

Wyłączenie odpowiedzialności dotyczące wskaźników referencyjnych

Wcześniejsze wyniki Wskaźnika Referencyjnego nie są wyznacznikiem jego przyszłych wyników. Zarządzający Inwestycjami, Zarządzający, Podmioty Powiązane i Spółka nie gwarantują dokładności ani kompletności Wskaźników Referencyjnych ani żadnych danych w nich zawartych. Zarządzający Inwestycjami, Zarządzający, Podmioty Powiązane i Spółka nie ponoszą też odpowiedzialności za jakiegokolwiek występujące w nich błędy, pominięcia lub zakłócenia. Zarządzający Inwestycjami, Zarządzający, Podmioty Powiązane i Spółka nie udzielają żadnych gwarancji, wyraźnych ani dorozumianych, posiadaczom tytułów uczestnictwa w Funduszach ani jakiegokolwiek innej osobie lub podmiotowi, w odniesieniu do wyników, jakie mają być uzyskane przez Fundusze z wykorzystania Wskaźników Referencyjnych lub jakichkolwiek danych w nich zawartych. Bez ograniczenia dla powyższych postanowień, w żadnym przypadku Zarządzający Inwestycjami, Zarządzający, Podmioty Powiązane i Spółka nie ponoszą żadnej odpowiedzialności za jakiegokolwiek szkody szczególne, domniemane, bezpośrednie, pośrednie lub wynikowe (w tym utracone zyski) wynikające z nieścisłości, pominięć lub innych błędów występujących we Wskaźniku Referencyjnym lub w wyniku jego zastosowania, nawet jeśli powiadomiono o możliwości wystąpienia takich szkód. Zarządzający Inwestycjami, Zarządzający, Podmioty Powiązane i Spółka nie są odpowiedzialne za sprawdzanie składników Wskaźnika Referencyjnego ani za weryfikację ratingów przypisanych do każdego z emitentów zgodnie z odpowiednią metodologią ratingową.

Wyłączenie odpowiedzialności dotyczące strony internetowej dostawcy indeksu

Zgodnie z wymogami Banku Centralnego, Spółka i Fundusze są zobowiązane do przekazania szczegółowych informacji na temat strony internetowej odpowiedniego dostawcy indeksu („Strona internetowa”), w stosownych przypadkach, aby umożliwić inwestorom uzyskanie dalszych informacji na temat Wskaźnika Referencyjnego danego Funduszu (w tym składników wskaźnika). Spółka i Fundusze nie ponoszą odpowiedzialności w przypadku żadnej Strony internetowej i nie są w żaden sposób zaangażowane w sponsorowanie, zatwierdzanie lub w żaden inny sposób zaangażowane w tworzenie lub utrzymanie każdej takiej Strony internetowej lub jej treści.

Tradeweb Markets LLC

Tradeweb Markets LLC dokłada należytej staranności przy wprowadzaniu danych i obliczaniu iNAV zgodnie z metodologiami wymienionymi na stronie internetowej Tradeweb.

Jednocześnie jednak TradeWeb Markets LLC nie może zagwarantować ani oświadczyć i nie gwarantuje ani nie oświadcza, że iNAV zostanie w każdym przypadku obliczone dokładnie i bezbłędnie. Tradeweb Markets LLC nie ponosi żadnej odpowiedzialności za jakiegokolwiek bezpośrednie lub pośrednie straty ani straty wynikające z błędnego obliczenia iNAV lub wykorzystania z iNAV przez jakąkolwiek osobę. iNAV to wartości orientacyjne i jako takie nie powinny być wykorzystywane przez jakąkolwiek osobę do celów innych niż tylko wskazanie możliwej wartości Tytułu Uczestnictwa w danym momencie. iNAV to wartości orientacyjne i jako takie nie powinny być wykorzystywane przez jakąkolwiek osobę do celów innych niż tylko wskazanie możliwej wartości Tytułu Uczestnictwa w danym momencie.

Właściwe metodologie obliczania iNAV, zmiany w tych metodologiach oraz decyzje dotyczące źródeł, na podstawie których wprowadza się dane do iNAV są rozpatrywane przez Tradeweb Markets LLC z uwzględnieniem najlepszych praktyk i standardów. Tradeweb Markets LLC nie oświadcza jednak, że którykolwiek z powyższych elementów pozostanie spójny w ramach obliczeń iNAV i, dla uniknięcia wątpliwości, nie ponosi odpowiedzialności za jakiegokolwiek bezpośrednie lub pośrednie straty wynikające z wszelkich zmian lub decyzji dotyczących metodologii lub źródeł, na podstawie których wprowadza się dane.

iNAV nie stanowi rekomendacji dla inwestycji o jakimkolwiek charakterze. W szczególności iNAV nie można interpretować jako rekomendacji zakupu lub sprzedaży: (i) poszczególnych papierów wartościowych, (ii) koszyka składników stanowiących podstawę danego iNAV lub funduszu typu ETF lub (iii) jakiegokolwiek funduszu typu ETF na platformie Tradeweb Markets LLC lub na jakiegokolwiek innej giełdzie lub platformie transakcyjnej.

Wyłączenie odpowiedzialności dotyczące Wskaźników Referencyjnych

„Bloomberg®” i indeksy Bloomberg wymienione w niniejszym dokumencie („Indeksy”) są znakami usługowymi Bloomberg Finance L.P. i jej podmiotów powiązanych, w tym Bloomberg Index Services Limited („BISL”), administratora indeksu (łącznie „Bloomberg”), i posiadają licencję do użytku w określonych celach przez dystrybutora niniejszego dokumentu („Licencjobiorca”).

Produkty finansowe wymienione w niniejszym dokumencie („Produkty”) nie są sponsorowane, zatwierdzone, sprzedawane ani promowane przez Bloomberg. Bloomberg nie składa żadnych oświadczeń ani gwarancji, wyraźnych ani dorozumianych, właścicielom lub kontrahentom Produktów ani inwestorom na rynku publicznym w odniesieniu do celowości inwestowania w papiery wartościowe lub towary w znaczeniu ogólnym lub w Produkt w znaczeniu szczegółowym. Jedynym związkiem Bloomberg z Licencjobiorcą jest licencjonowanie określonych znaków towarowych, nazw handlowych i znaków usługowych oraz Indeksów, które są określane, ustalane i obliczane przez BISL bez względu na Licencjobiorcę lub Produkty. Bloomberg nie ma obowiązku uwzględniania potrzeb Licencjobiorcy ani właścicieli Produktów przy określaniu, ustalaniu i obliczaniu Indeksów. Bloomberg nie ponosi

odpowiedzialności za określenie czasu realizacji, ceny lub liczby Produktów, które zostaną wyemitowane. Bloomberg nie ma żadnych zobowiązań ani nie ponosi odpowiedzialności, w tym m. in. wobec klientów Produktów w związku z administrowaniem, marketingiem lub handlem Produktami.

BLOOMBERG NIE GWARANTUJE DOKŁADNOŚCI ANI KOMPLETNOŚCI INDEKSÓW ANI ŻADNYCH ZWIĄZANYCH Z NIMI DANYCH I NIE PONOSI ODPOWIEDZIALNOŚCI ZA JAKIEKOLWIEK WYSTĘPUJĄCE W NICH BŁĘDY, POMINIĘCIA LUB ZAKŁÓCENIA. BLOOMBERG NIE UDZIELA ŻADNEJ GWARANCJI, WYRAŻNEJ ANI DOROZUMIANEJ, WZGLĘDEM WYNIKÓW JAKIE MAJĄ BYĆ UZYSKANE PRZEZ LICENCJOBIORCĘ, WŁAŚCICIELI PRODUKTU LUB JAKĄKOLWIEK INNĄ OSOBĘ LUB PODMIOT W ZWIĄZKU Z WYKORZYSTANIEM INDEKSÓW LUB JAKICHKOLWIEK DANYCH Z NIMI ZWIĄZANYCH. BLOOMBERG NIE UDZIELA ŻADNYCH WYRAŻNYCH ANI DOROZUMIANYCH GWARANCJI I WYRAŹNIE ZRZEKA SIĘ WSZELKICH GWARANCJI PRZYDATNOŚCI HANDLOWEJ LUB PRZYDATNOŚCI DO OKREŚLONEGO CELU LUB UŻYTKOWANIA W ODNIESIENIU DO INDEKSÓW LUB JAKICHKOLWIEK ZWIĄZANYCH Z NIMI DANYCH. NIE OGRANICZAJĄC ŻADNEGO Z POWYŻSZYCH STWIERDZEŃ, W MAKSYMALNYM ZAKRESIE DOZWOLONYM PRZEZ PRAWO, FIRMA BLOOMBERG, JEJ LICENCJODAWCY ORAZ ICH PRACOWNICY, WYKONAWCY, AGENCI, DOSTAWCY I SPRZEDAWCY NIE PONOSZĄ ŻADNEJ ODPOWIEDZIALNOŚCI ZA JAKIEKOLWIEK SZKODY LUB STRATY – BEZPOŚREDNIE, POŚREDNIE, NASTĘPCZE, PRZYPADKOWE, DOMNIEMANE LUB INNE – POWSTAŁE W ZWIĄZKU Z PRODUKTEM LUB INDEKSAMI LUB JAKIMIKOLWIEK DANYMI LUB WARTOŚCIAMI Z NIMI ZWIĄZANYMI, NIEZALEŻNIE OD TEGO, CZY WYNIKAJĄ ONE Z ZANIEDBANIA, CZY TEŻ Z INNYCH PRZYCZYŃ, NAWET W PRZYPADKU POWIADOMIENIA O MOŻLIWOŚCI ICH WYSTĄPIENIA.

BLOOMBERG® jest znakiem towarowym i usługowym Bloomberg Finance L.P. MSCI® jest znakiem towarowym i usługowym MSCI Inc. (łącznie z jej podmiotami stowarzyszonymi „MSCI”) wykorzystywanym na podstawie licencji.

Bloomberg Finance L.P. i jej podmioty stowarzyszone (łącznie „Bloomberg”), w tym Bloomberg Index Services Limited, administrator indeksu („BISL”) lub licencjodawcy Bloomberg, w tym MSCI, posiadają wszelkie prawa własności do indeksów stałego dochodu Bloomberg MSCI dotyczących środowiska, społeczeństwa i zarządzania (ESG) – („Indeksy ESG”).

Ani Bloomberg, ani MSCI nie są emitentami ani producentami produktów finansowych wymienionych w niniejszym dokumencie („Produkty”) i ani Bloomberg, ani MSCI nie ponoszą żadnej odpowiedzialności, ani nie mają żadnych zobowiązań i obowiązków wobec inwestorów inwestujących w Produkty. Indeksy ESG są objęte licencją na użytkowanie do określonych celów przez dystrybutora („Licencjodawca”) jako emitenta Produktów. Jedynym powiązaniem Bloomberg i MSCI z emitentem jest licencjonowanie Indeksów ESG, które są określane, ustalone i obliczane przez BISL lub jej następcę, bez względu na emitenta, Produkty lub właścicieli Produktów.

Inwestorzy nabywają Produkt od Licencjodawcy, natomiast inwestorzy nie nabywają żadnych udziałów w Indeksach ESG ani nie wchodzi w jakiegokolwiek relacje z Bloomberg lub MSCI po dokonaniu inwestycji w Produkt. Produkty nie są sponsorowane, zatwierdzone, sprzedawane ani promowane przez Bloomberg ani MSCI. Ani Bloomberg, ani MSCI nie udzielają żadnych oświadczeń ani gwarancji, wyraźnych ani dorozumianych, w odniesieniu do zasadności inwestowania w Produkty lub ogólnej zasadności inwestowania w papiery wartościowe bądź zdolności Indeksów ESG do śledzenia odpowiednich lub względnych wyników rynkowych. Ani Bloomberg, ani MSCI nie przekazały danych dotyczących legalności oraz uzasadnienia wyboru Produktów w odniesieniu do jakiegokolwiek osoby lub podmiotu. Ani Bloomberg, ani MSCI nie ponoszą odpowiedzialności za określenie terminów, cen lub liczby Produktów, które zostaną wyemitowane. Ani Bloomberg, ani MSCI nie mają obowiązku uwzględniania potrzeb emitenta lub właścicieli Produktów lub jakiegokolwiek innej osoby trzeciej przy określaniu, ustalaniu lub obliczaniu Indeksów ESG. Ani Bloomberg, ani MSCI nie mają żadnych zobowiązań ani nie ponoszą odpowiedzialności w związku z administrowaniem, marketingiem lub handlem Produktami.

Wszelkie umowy licencyjne między Bloomberg i MSCI są zawierane wyłącznie na korzyść Bloomberg i/lub MSCI, a nie na korzyść właścicieli Produktów, inwestorów lub innych osób trzecich. Ponadto umowa licencyjna pomiędzy Licencjodawcą a Bloomberg jest zawierana wyłącznie na korzyść Licencjodawcy i Bloomberg, a nie na korzyść właścicieli Produktów, inwestorów lub innych osób trzecich.

ANI BLOOMBERG, ANI MSCI NIE PONOSZĄ ŻADNEJ ODPOWIEDZIALNOŚCI WOBEC EMITENTA, INWESTORÓW LUB INNYCH OSÓB TRZECICH ZA JAKOŚĆ, DOKŁADNOŚĆ LUB KOMPLETNOŚĆ INDEKSÓW ESG ANI ŻADNYCH ZAWARTYCH W NICH DANYCH, ANI ZA PRZERWY W DOSTARCZANIU INDEKSÓW ESG. ANI BLOOMBERG, ANI MSCI NIE UDZIELAJĄ ŻADNYCH WYRAŻNYCH CZY TEŻ DOROZUMIANYCH GWARANCJI WZGLĘDEM WYNIKÓW JAKIE EMITENT, INWESTORZY LUB JAKAKOLWIEK INNA OSOBA LUB PODMIOT MOGĄ UZYSKAĆ W WYNIKU KORZYSTANIA Z INDEKSÓW ESG LUB JAKICHKOLWIEK DANYCH W NICH ZAWARTYCH. ANI BLOOMBERG, ANI MSCI NIE UDZIELAJĄ ŻADNYCH WYRAŻNYCH CZY TEŻ DOROZUMIANYCH GWARANCJI, A KAŻDA ZE STRON NINIEJSZYM WYRAŹNIE ZRZEKA SIĘ WSZELKICH GWARANCJI PRZYDATNOŚCI HANDLOWEJ LUB PRZYDATNOŚCI DO OKREŚLONEGO CELU LUB UŻYTKOWANIA W ODNIESIENIU DO INDEKSÓW ESG LUB JAKICHKOLWIEK DANYCH W NICH ZAWARTYCH. BLOOMBERG ZASTRZEGA SOBIE PRAWO DO ZMIANY METOD OBLICZANIA LUB PUBLIKACJI, LUB DO ZAPRZESTANIA OBLICZANIA LUB PUBLIKACJI INDEKSÓW ESG. ANI BLOOMBERG, ANI MSCI NIE PONOSZĄ ODPOWIEDZIALNOŚCI ZA JAKIEKOLWIEK BŁĘDNE OBLICZENIA LUB NIEPRAWIDŁOWE, OPÓŹNIONE LUB PRZERWANE PUBLIKACJE KTÓREGOKOLWIEK Z INDEKSÓW ESG. ANI BLOOMBERG, ANI MSCI NIE PONOSZĄ ODPOWIEDZIALNOŚCI ZA JAKIEKOLWIEK SZKODY, W TYM M.IN. ZA JAKIEKOLWIEK SZKODY SZCZEGÓLNE, POŚREDNIE LUB NASTĘPCZE, ANI ZA JAKIEKOLWIEK UTRACONE ZYSKI, NAWET JEŚLI POINFORMOWANO O MOŻLIWOŚCI ICH WYSTĄPIENIA, WYNIKAJĄCE Z KORZYSTANIA Z INDEKSÓW ESG LUB JAKICHKOLWIEK DANYCH W NICH ZAWARTYCH LUB W ODNIESIENIU DO PRODUKTÓW.

Fundusz iShares Global Govt Bond UCITS ETF („Fundusz”) nie jest sponsorowany, popierany, sprzedawany ani promowany przez spółkę FTSE Fixed Income LLC ani żaden z jej podmiotów powiązanych („FTSE”). FTSE nie udziela żadnych gwarancji, wyraźnych ani domniemanych, właścicielom lub przyszłym właścicielom Tytułów Uczestnictwa

w Funduszu lub każdemu członkowi społeczeństwa w odniesieniu do celowości inwestowania w papiery wartościowe ogólnie lub w Funduszu, w szczególności w odniesieniu do zdolności Funduszu do śledzenia ceny i rentowności indeksu FTSE Group-of-Seven (G7) Government Bond Index lub zdolność indeksu FTSE Group-of-Seven (G7) Government Bond Index do śledzenia ogólnych wyników rynkowych obligacji. Jedynym związkiem między FTSE a BlackRock Advisors Institutional Trust Company, N.A. („Licencjobiorcą”) jest udzielanie licencji na niektóre informacje, dane, znaki towarowe i nazwy handlowe FTSE. FTSE Group-of-Seven (G7) Government Bond Index („Indeks”) jest określany, tworzony i obliczany przez FTSE bez względu na Licencjobiorcę lub Fundusz. FTSE nie ma obowiązku uwzględniania potrzeb Licencjobiorcy lub właścicieli bądź potencjalnych właścicieli Funduszu przy określaniu, ustalaniu lub obliczaniu Indeksów. FTSE nie ponosi odpowiedzialności i nie uczestniczy w ustalaniu cen i kwoty Tytułów Uczestnictwa, które mają być wyemitowane przez Fundusz, ani za termin emisji lub sprzedaży Tytułów Uczestnictwa, które mają być wyemitowane przez Fundusz, ani za ustalanie lub obliczanie równania, za pomocą którego Tytuły Uczestnictwa, które mają być wyemitowane przez Fundusz, będą konwertowane na środki pieniężne. FTSE nie ma żadnych zobowiązań ani nie ponosi odpowiedzialności za sprawy związane z administracją, działaniami marketingowymi lub operacjami handlowymi Funduszu.

FTSE NIE GWARANTUJE DOKŁADNOŚCI LUB KOMPLETNOŚCI INDEKSU FTSE GROUP-OF-SEVEN (G7) GOVERNMENT BOND INDEX ANI ŻADNYCH DANYCH W NIM ZAWARTYCH, ANI ŻADNYCH KOMUNIKATÓW, W TYM M.IN. KOMUNIKATÓW USTNYCH LUB PISEMNYCH (W TYM KOMUNIKATÓW ELEKTRONICZNYCH) ICH DOTYCZĄCYCH. FTSE NIE PONOSI ŻADNEJ ODPOWIEDZIALNOŚCI ZA JAKIEKOLWIEK BŁĘDY, POMINIĘCIA LUB OPÓŹNIENIA. FTSE NIE UDZIELA ŻADNEJ GWARANCJI, WYRAŹNEJ ANI DOROZUMIANEJ, W ODNIESIENIU DO WYNIKÓW UZYSKIWANYCH PRZEZ LICENCJOBORCĘ, WŁAŚCICIELI LUB POTENCJALNYCH WŁAŚCICIELI KLAS TYTUŁÓW UCZESTNICTWA FUNDUSZU LUB JAKĄKOLWIEK INNĄ OSOBĘ LUB PODMIOT, Z WYKORZYSTANIA JAKIEGOKOLWIEK INDEKSU LUB JAKICHKOLWIEK DANYCH W NIM ZAWARTYCH. FTSE NIE UDZIELA ŻADNYCH WYRAŹNYCH CZY TEŻ DOROZUMIANYCH GWARANCJI I WYRAŹNIE ZRZEKA SIĘ WSZELKICH GWARANCJI WARTOŚCI HANDLOWEJ LUB PRZYDATNOŚCI DO OKREŚLONEGO CELU LUB UŻYTKOWANIA W ODNIESIENIU DO INDEKSÓW LUB JAKICHKOLWIEK DANYCH W NICH ZAWARTYCH. NIE OGRANICZAJĄC ŻADNEGO Z POWYŻSZYCH STWIERDZEŃ, FTSE NIE PONOSI ŻADNEJ ODPOWIEDZIALNOŚCI ZA JAKIEKOLWIEK SZKODY BEZPOŚREDNIE, SZCZEGÓLNE, DOMNIEMANE, POŚREDNIE, WYNIKOWE LUB JAKIEKOLWIEK INNE SZKODY (W TYM UTRATĘ ZYSKÓW), NAWET JEŚLI ZOSTANIE POWIADOMIONA O MOŻLIWOŚCI WYSTĄPIENIA TAKICH SZKÓD, ZARÓWNO NA PODSTAWIE UMOWY, DELIKTU, CAŁKOWITEJ ODPOWIEDZIALNOŚCI LUB W INNY SPOSÓB.

Prawa autorskie © 2017, FTSE Fixed Income LLC. Wszelkie prawa zastrzeżone. Citi i CitiGroup są znakami towarowymi i znakami usługowymi spółki CitiGroup Inc. lub jej podmiotów powiązanych i są używane i rejestrowane na całym świecie oraz wykorzystywane na podstawie licencji przez FTSE Fixed Income LLC oraz BlackRock Institutional Trust Company, N.A. i niektóre z ich podmiotów powiązanych do określonych celów. Powielanie danych i informacji FTSE w jakiegokolwiek formie jest zabronione, z wyjątkiem sytuacji, gdy wcześniej uzyskano pisemną zgodę FTSE Fixed Income LLC.

Fundusze iShares \$ Development Bank Bonds UCITS ETF, iShares € Govt Bond Climate UCITS ETF, iShares Global Real Estate Environmental Tilt UCITS ETF oraz iShares UK Gilts 0-5yr UCITS ETF („Fundusze”) nie są w żaden sposób sponsorowane, popierane, sprzedawane ani promowane przez FTSE International Limited („FTSE”) ani przez London Stock Exchange Group („LSEG”), European Public Real Estate Association („EPRA”) lub the National Association of Real Estate Investment Trusts („Nareit”) (łącznie „Licencjodawcy”) i żaden z Licencjodawców nie składa żadnych roszczeń, przewidywań, gwarancji ani oświadczeń, w sposób wyraźny lub dorozumiany, ani w odniesieniu do (i) wyników uzyskanych w wyniku zastosowania indeksów FTSE World Broad Investment-Grade USD Multilateral Development Bank Bond Capped Index, FTSE Advanced Climate Risk-Adjusted European Monetary Union Government Bond Index, FTSE Advanced Climate Risk-Adjusted World Government Bond Index oraz the FTSE UK Conventional Gilts – Up to 5 Years Index oraz FTSE EPRA Nareit Developed Green Low Carbon Target Select UCITS Capped Index („Indeksy”) (na których opierają się Fundusze), ani (ii) liczby, przy której Indeksy mają być określone o danej godzinie w danym dniu lub w inny sposób, ani (iii) przydatności Indeksów do celów, dla których są one wprowadzane w związku z Funduszami.

Żaden z Licencjodawców nie udzielił ani nie udzieli żadnych porad finansowych lub inwestycyjnych ani rekomendacji w odniesieniu do Indeksów na rzecz spółki BlackRock Advisors (UK) Limited lub jej klientów. Indeksy są obliczane przez FTSE lub jego agenta. Żaden z Licencjodawców nie ponosi (a) odpowiedzialności (w wyniku zaniedbania lub w inny sposób) wobec jakiegokolwiek osoby za jakiegokolwiek błąd w Indeksach lub (b) jakiegokolwiek obowiązku informowania jakiegokolwiek osoby o jakichkolwiek błędach w nich zawartych.

Wszystkie prawa do Indeksów przysługują FTSE. „FTSE®” jest znakiem towarowym spółki LSEG i jest wykorzystywany przez FTSE na podstawie licencji.

iBoxx, Markit iBoxx Euro Covered Index and Markit iBoxx GBP Non-financials Index są znakami Markit Indices Limited i zostały licencjonowane do stosowania przez BlackRock Advisors (UK) Limited.

iBoxx USD Asia ex-Japan Corporates Investment Grade ESG Screened Index, Markit iBoxx GBP Non-financials Index, the Markit iBoxx EUR Corporates BBB-BB (5% Issuer Cap) Index oraz the Markit iBoxx Euro Covered Index („Indeksy”) wymienione w niniejszym dokumencie stanowią własność Markit Indices Limited („Sponsor Indeksu”) i zostały licencjonowane do stosowania w związku z funduszami iShares \$ Asia Investment Grade Corp Bond UCITS ETF, iShares £ Corp Bond ex-Financials UCITS ETF, iShares € Corp Bond BBB-BB UCITS ETF oraz iShares € Covered Bond UCITS ETF („Fundusze”). Każda ze stron przyjmuje do wiadomości i uznaje, że Fundusze nie są sponsorowane, popierane ani promowane przez Sponsora Indeksu. Sponsor Indeksu nie składa żadnych oświadczeń, zarówno wyraźnych, jak i dorozumianych, i niniejszym wyraźnie zrzeka się wszelkich gwarancji (w tym, m.in. gwarancji przydatności handlowej lub przydatności do określonego celu lub zastosowania), w odniesieniu do Indeksów lub jakichkolwiek danych w nich zawartych lub odnoszących się do nich, w szczególności zrzeka się

wszelkich gwarancji dotyczących jakości, dokładności i/lub kompletności Indeksów lub wszelkich danych w nich zawartych, wyników uzyskanych z wykorzystania Indeksów i/lub składu Indeksów w dowolnym czasie w dowolnym konkretnym dniu lub w inny sposób i/lub zdolności kredytowej jakiegokolwiek podmiotu, lub prawdopodobieństwa wystąpienia zdarzenia kredytowego lub podobnego zdarzenia (jakkolwiek zdefiniowanego) w odniesieniu do zobowiązania, w indeksach w dowolnym określonym czasie w dowolnym konkretnym dniu lub w inny sposób. Sponsor Indeksu nie ponosi odpowiedzialności (niezależnie od zaniedbania czy innych kwestii) wobec stron lub jakiegokolwiek innej osoby za błędy w Indeksach, a Sponsor Indeksu nie jest zobowiązany do informowania stron lub jakiegokolwiek osoby o jakichkolwiek błędach w tych Indeksach.

Sponsor indeksu nie składa żadnych oświadczeń, wyraźnych ani dorozumianych, dotyczących celowości zakupu lub sprzedaży Funduszy, zdolności indeksów do śledzenia wyników rynków właściwych lub w inny sposób odnoszących się do indeksów lub jakiegokolwiek transakcji lub produktu z nimi związanego, ani też ponoszenia jakiegokolwiek związanego z nimi ryzyka. Sponsor Indeksu nie ma obowiązku uwzględniania potrzeb żadnej ze stron przy określaniu, ustalaniu lub obliczaniu Indeksów. Żadna ze stron nabywających lub sprzedających fundusze ani sponsor indeksu nie ponosi odpowiedzialności wobec jakiegokolwiek strony za jakiegokolwiek działanie lub zaniechanie działania przez sponsora indeksu w związku z określaniem, dostosowywaniem, obliczaniem lub utrzymywaniem indeksów. Każda ze stron przyjmuje do wiadomości, że druga strona lub jeden z jej podmiotów powiązanych może być Sponsorem Indeksu lub może być z nim powiązany i jako taki może mieć wpływ na określanie, dostosowywanie lub utrzymywanie Indeksów. Sponsor indeksu i jego podmioty powiązane mogą podejmować wszelkie zobowiązania, które składają się na indeks, a także mogą, o ile jest to dozwolone, przyjmować depozyty od emitentów takich zobowiązań lub ich podmiotów powiązanych, udzielać im pożyczek lub w inny sposób udzielać kredytów. Sponsor indeksu i jego podmioty powiązane mogą angażować się we wszelkiego rodzaju działalność komercyjną lub inwestycyjną lub inną działalność z emitentami takich zobowiązań lub ich podmiotami powiązanymi oraz mogą działać w odniesieniu do takiej działalności, jak gdyby indeksy nie istniały, niezależnie od tego, czy takie działanie mogłoby niekorzystnie wpłynąć na indeksy lub fundusze. Sponsor Indeksu i jego podmioty powiązane mogą posiadać informacje dotyczące składników Indeksów, które mogą, lecz nie muszą być publicznie dostępne lub znane żadnej innej stronie. Każda ze stron nabywająca lub sprzedająca Fundusze zgadza się, że Fundusze nie nakładają na żadnego Sponsora Indeksu ani jego podmiotów powiązanych obowiązku ujawniania takich informacji.

FUNDUSZE ISHARES \$ CORP BOND ESG PARIS-ALIGNED CLIMATE UCITS ETF, ISHARES \$ HIGH YIELD CORP BOND ESG PARIS-ALIGNED CLIMATE UCITS ETF, ISHARES € CORP BOND ESG PARIS-ALIGNED CLIMATE UCITS ETF, ISHARES € HIGH YIELD CORP BOND ESG PARIS-ALIGNED CLIMATE UCITS ETF, ISHARES CORE MSCI EUROPE UCITS ETF EUR (ACC), ISHARES CORE MSCI JAPAN IMI UCITS ETF, ISHARES CORE MSCI WORLD UCITS ETF, ISHARES MSCI AUSTRALIA UCITS ETF, ISHARES MSCI EM SMALL CAP UCITS ETF, ISHARES MSCI EM UCITS ETF USD (ACC), ISHARES MSCI EUROPE SMALL CAP UCITS ETF, ISHARES MSCI JAPAN SMALL CAP UCITS ETF, ISHARES MSCI PACIFIC EX-JAPAN CTB ENHANCED ESG UCITS ETF, ISHARES MSCI PACIFIC EX-JAPAN UCITS ETF, ISHARES MSCI SAUDI ARABIA CAPPED UCITS ETF, ISHARES MSCI SOUTH AFRICA UCITS ETF, ISHARES MSCI TARGET UK REAL ESTATE UCITS ETF, ISHARES MSCI WORLD EX-USA UCITS ETF, ISHARES MSCI WORLD PARIS-ALIGNED CLIMATE UCITS ETF, ISHARES MSCI WORLD SMALL CAP CTB ENHANCED ESG UCITS ETF ORAZ ISHARES MSCI WORLD SMALL CAP UCITS ETF („FUNDUSZE”) NIE SĄ SPONSOROWANE, POPIERANE, SPRZEDAWANE ANI PROMOWANE PRZEZ MSCI INC. („MSCI”), JEJ PODMIOTY POWIĄZANE, DOSTAWCÓW INFORMACJI LUB INNE OSOBY TRZECIE ZAANGAŻOWANE W USTALANIE SKŁADU, PRZETWARZANIE LUB TWORZENIE INDEKSÓW MSCI LUB Z NIMI ZWIĄZANE (ZWANE ŁĄCZNIE „STRONAMI MSCI”). INDEKSY MSCI STANOWIĄ WYŁĄCZNĄ WŁASNOŚĆ MSCI. MSCI ORAZ NAZWY INDEKSÓW MSCI STANOWIĄ ZNAKI USŁUGOWE MSCI LUB JEJ PODMIOTÓW POWIĄZANYCH I ZOSTAŁY UDOSTĘPNIONE NA PODSTAWIE LICENCJI DO UŻYTKU W OKREŚLONYCH CELACH PRZEZ FIRMĘ BLACKROCK ADVISORS (UK) LIMITED I JEJ PODMIOTY POWIĄZANE. ŻADNA ZE STRON MSCI NIE SKŁADA ŻADNYCH OŚWIADCZEŃ ANI NIE UDZIELA GWARANCJI, WYRAŹNYCH ANI DOROZUMIANYCH, EMITENTOWI LUB WŁAŚCICIELOM FUNDUSZY LUB JAKIEJKOLWIEK INNEJ OSOBY LUB PODMIOTOWI W ODNIESIENIU DO CELOWOŚCI INWESTOWANIA W FUNDUSZE W ZNACZENIU OGÓLNYM LUB W FUNDUSZE W ZNACZENIU SZCZEGÓŁOWYM LUB ZDOLNOŚCI JAKIEGOKOLWIEK INDEKSU MSCI DO ODZWIERCIEDLENIA OKREŚLONYCH WYNIKÓW NA GIEŁDZIE PAPIERÓW WARTOŚCIOWYCH. MSCI LUB JEJ PODMIOTY POWIĄZANE SĄ LICENCJODAWCAMI NIEKTÓRYCH ZNAKÓW TOWAROWYCH, ZNAKÓW USŁUGOWYCH I NAZW HANDLOWYCH ORAZ INDEKSÓW MSCI, KTÓRE SĄ OKREŚLANE, TWORZONE I OBLICZANE PRZEZ MSCI BEZ WZGLĘDU NA FUNDUSZE, EMITENTA LUB WŁAŚCICIELI FUNDUSZY, JAKĄKOLWIEK INNĄ OSOBĘ LUB PODMIOT. ŻADNA ZE STRON MSCI NIE MA OBOWIĄZKU UWZGLĘDNIANIA POTRZEB EMITENTA LUB WŁAŚCICIELI FUNDUSZY ANI JAKIEJKOLWIEK INNEJ OSOBY LUB PODMIOTU PRZY OKREŚLANIU, USTALANIU SKŁADU LUB OBLICZANIU INDEKSÓW MSCI. ŻADNA ZE STRON MSCI NIE JEST ODPOWIEDZIALNA ANI NIE BRAŁA UDZIAŁU W OKREŚLANIU TERMINÓW, CEN LUB ILOŚCI FUNDUSZY, KTÓRE MAJĄ ZOSTAĆ WYEMITOWANE, ANI W USTALANIU LUB OBLICZANIU RÓWNIANIA LUB WYNAGRODZENIA, ZA KTÓRE FUNDUSZE SĄ UMARZANE. PONADTO ŻADNA ZE STRON MSCI NIE MA ŻADNYCH ZOBOWIĄZAŃ ANI ODPOWIEDZIALNOŚCI WOBEC EMITENTA LUB WŁAŚCICIELI FUNDUSZY ANI ŻADNEJ INNEJ OSOBY LUB PODMIOTU W ZWIĄZKU Z ADMINISTROWANIEM, MARKETINGIEM LUB OFEROWANIEM FUNDUSZY.

MIMO ŻE MSCI UZYSKUJE INFORMACJE DO WŁĄCZENIA DO LUB WYKORZYSTANIA W OBLICZENIACH WSKAŹNIKÓW MSCI ZE ŹRÓDEŁ, KTÓRE MSCI UZNAJE ZA WIARYGODNE, ŻADNA ZE STRON MSCI NIE GWARANTUJE ORYGINALNOŚCI, DOKŁADNOŚCI I/LUB KOMPLETNOŚCI JAKIEGOKOLWIEK INDEKSU MSCI ANI ŻADNYCH DANYCH W NIM ZAWARTYCH. ŻADNA ZE STRON MSCI NIE UDZIELA ŻADNEJ GWARANCJI, WYRAŹNEJ ANI DOROZUMIANEJ, W ODNIESIENIU DO WYNIKÓW UZYSKIWANYCH PRZEZ EMITENTA WŁAŚCICIELI FUNDUSZY LUB JAKĄKOLWIEK INNĄ OSOBĘ LUB PODMIOT, Z WYKORZYSTANIA JAKIEGOKOLWIEK INDEKSU MSCI LUB JAKICHKOLWIEK DANYCH W NIM ZAWARTYCH. ŻADNA ZE STRON MSCI NIE PONOSI ŻADNEJ ODPOWIEDZIALNOŚCI ZA JAKIEJKOLWIEK BŁĘDY, POMIŃCIA LUB ZAKŁÓCENIA W INDEKSIE MSCI LUB JAKICHKOLWIEK ZAWARTYCH W NIM DANYCH. PONADTO ŻADNA ZE STRON MSCI NIE UDZIELA ŻADNYCH WYRAŹNYCH ANI DOROZUMIANYCH GWARANCJI JAKIEGOKOLWIEK RODZAJU, A STRONY MSCI NINIEJSZYM WYRAŹNIE ZRZEKAJĄ SIĘ WSZELKICH GWARANCJI PRZYDATNOŚCI HANDLOWEJ I PRZYDATNOŚCI DO

OKREŚLONEGO CELU, W ODNIESIENIU DO KAŻDEGO INDEKSU MSCI I WSZELKICH ZAWARTYCH W NIM DANYCH. NIE OGRANICZAJĄC ŻADNEGO Z POWYŻSZYCH STWIERDZEŃ, ŻADNA ZE STRON MSCI NIE PONOSI ŻADNEJ ODPOWIEDZIALNOŚCI ZA JAKIEKOLWIEK SZKODY BEZPOŚREDNIE, POŚREDNIE, SZCZEGÓLNE, DOMNIEMANE, WYNIKOWE LUB JAKIEKOLWIEK INNE SZKODY (W TYM UTRATĘ ZYSKÓW), NAWET JEŚLI ZOSTANIE POWIADOMIONA O MOŻLIWOŚCI WYSTĄPIENIA TAKICH SZKÓD.

Żaden nabywca, sprzedawca ani posiadacz tego papieru wartościowego, produktu lub funduszu ani żadna inna osoba lub podmiot nie może wykorzystywać ani odwołać się do żadnej nazwy handlowej, znaku towarowego lub znaku usługowego MSCI w celu sponsorowania, wspierania, wprowadzania na rynek lub promowania tego papieru wartościowego bez uprzedniego skontaktowania się z MSCI w celu ustalenia, czy wymagane jest w związku z tym zezwolenie MSCI. W żadnym wypadku żadna osoba lub podmiot nie może stwierdzać jakichkolwiek powiązań z MSCI bez uprzedniej pisemnej zgody MSCI.

Indexed to **MSCI** 

Indeksy S&P 500 Equal Weight Index, S&P 500 Scored and Screened Index oraz S&P SmallCap 600 („Indeksy”) to produkty spółki S&P Dow Jones Indices LLC należącej do S&P Global lub jej podmiotów stowarzyszonych („SPDJI”) i została udzielona licencja na ich użytkowanie przez BlackRock Fund Advisors (BFA) lub jej podmioty stowarzyszone („BlackRock”). Standard & Poor’s® i S&P® są zarejestrowanymi znakami towarowymi spółki Standard & Poor’s Financial Services LLC należącej do S&P Global („S&P”); Dow Jones® jest zarejestrowanym znakiem towarowym spółki Dow Jones Trademark Holdings LLC („Dow Jones”); na wspomniane znaki towarowe została udzielona licencja na użytkowanie przez SPDJI oraz sublicencja do użytkowania w pewnych celach przez BlackRock. Nie można inwestować bezpośrednio w indeks. Fundusze iShares S&P 500 Equal Weight UCITS ETF, iShares S&P 500 Scored and Screened UCITS ETF oraz iShares S&P SmallCap 600 UCITS ETF („Fundusze”) nie są sponsorowane, popierane, sprzedawane ani promowane przez SPDJI, Dow Jones, S&P lub jakiegokolwiek z ich odpowiednich podmiotów stowarzyszonych (łącznie „Indeksy S&P Dow Jones”). S&P Dow Jones Indices nie udziela żadnych oświadczeń ani gwarancji, wyraźnych ani dorozumianych, właścicielom Funduszy ani inwestorom na rynku publicznym, dotyczących celowości inwestowania w papiery wartościowe w znaczeniu ogólnym lub w Fundusze w znaczeniu szczegółowym, ani też zdolności Indeksów do odzwierciedlenia ogólnych wyników rynkowych. Wcześniejsze wyniki indeksu nie są wskazaniem ani gwarancją przyszłych wyników. Jedynym związkiem S&P Dow Jones Indices z BlackRock w odniesieniu do Indeksów jest licencjonowanie Indeksów i niektórych znaków towarowych, znaków usługowych i/lub nazw handlowych S&P Dow Jones Indices i/lub jej licencjodawców. Indeksy są określane, tworzone i obliczane przez S&P Dow Jones Indices bez względu na BlackRock i Fundusze. S&P Dow Jones Indices nie ma obowiązku uwzględniania potrzeb BlackRock ani właścicieli Funduszy przy określaniu, ustalaniu składu lub obliczaniu Indeksów. S&P Dow Jones Indices nie ponosi odpowiedzialności i nie uczestniczy w ustalaniu cen i kwot Funduszy, terminów emisji lub sprzedaży Funduszy, ani w określaniu lub obliczaniu równania, za pomocą którego Fundusze mają być konwertowane na środki pieniężne, umarzone lub wykupywane, w zależności od przypadku. S&P Dow Jones Indices nie ma obowiązku ani odpowiedzialności w związku z administrowaniem, marketingiem ani obrotem Funduszami. Nie ma pewności, że produkty inwestycyjne oparte na Indeksach będą dokładnie odzwierciedlać wyniki indeksu lub zapewnią dodatni zwrot z inwestycji. S&P Dow Jones Indices LLC nie jest doradcą inwestycyjnym ani podatkowym. Należy skonsultować się z doradcą podatkowym w celu dokonania oceny wpływu wszelkich zwolnień z podatku papierów wartościowych na portfele oraz skutków podatkowych wynikających z podjęcia konkretnej decyzji inwestycyjnej. Włączenie papieru wartościowego do indeksu nie stanowi rekomendacji spółki S&P Dow Jones Indices do kupowania, sprzedawania lub utrzymywania takiego papieru wartościowego, ani też nie jest uważane za doradztwo inwestycyjne.

S&P DOW JONES INDICES NIE GWARANTUJE ADEKWATNOŚCI, DOKŁADNOŚCI, TERMINOWOŚCI I/LUB KOMPLETNOŚCI INDEKSÓW ANI ŻADNYCH DANYCH Z NIM ZWIĄZANYCH ANI ŻADNYCH INFORMACJI, W TYM MIĘDZY INNYMI KOMUNIKACJI USTNEJ LUB PISEMNEJ (W TYM KOMUNIKACJI ELEKTRONICZNEJ) W ODNIESIENIU DO TEGO INDEKSU. S&P DOW JONES INDICES NIE ODPOWIADA ZA JAKIEKOLWIEK SZKODY ANI NIE PONOSI ODPOWIEDZIALNOŚCI ZA JAKIEKOLWIEK BŁĘDY, POMINIĘCIA LUB OPÓŹNIENIA W TYM ZAKRESIE. S&P DOW JONES INDICES NIE UDZIELA ŻADNYCH WYRAŹNYCH ANI DOROZUMIANYCH GWARANCJI I WYRAŹNIE ZRZEKA SIĘ WSZELKICH GWARANCJI PRZYDATNOŚCI HANDLOWEJ LUB PRZYDATNOŚCI DO OKREŚLONEGO CELU LUB WYKORZYSTANIA BĄDŹ WYNIKÓW UZYSKANYCH PRZEZ BLACKROCK, WŁAŚCICIELI FUNDUSZY, LUB JAKĄKOLWIEK INNĄ OSOBĘ LUB PODMIOT W ZWIĄZKU Z WYKORZYSTANIEM INDEKSÓW LUB W ODNIESIENIU DO WSZELKICH ZWIĄZANYCH Z NIM DANYCH. NIE OGRANICZAJĄC ŻADNEGO Z POWYŻSZYCH POSTANOWIEŃ, W ŻADNYM WYPADKU S&P DOW JONES INDICES NIE BĘDZIE ODPOWIADAĆ ZA JAKIEKOLWIEK SZKODY POŚREDNIE, SZCZEGÓLNE, UBOCZNE, DOMNIEMANE LUB NASTĘPCZE, W TYM MIĘDZY INNYMI UTRATĘ ZYSKÓW, STRATY HANDLOWE, UTRATĘ CZASU LUB WARTOŚCI FIRMY, NAWET JEŚLI ZOSTAŁA POINFORMOWANA O MOŻLIWOŚCI WYSTĄPIENIA TAKICH SZKÓD, ZARÓWNO NA PODSTAWIE UMOWY, DELIKTU, CAŁKOWITEJ ODPOWIEDZIALNOŚCI LUB W INNY SPOŚÓB. NIE WYSTĘPUJĄ OSOBY TRZECIE BĘDĄCE BENEFICJENTAMI JAKICHKOLWIEK UMÓW LUB POROZUMIEŃ MIĘDZY S&P DOW JONES INDICES I BLACKROCK, Z WYJĄTKIEM LICENCJODAWCÓW S&P DOW JONES INDICES.

Prawa autorskie 2017 JPMorgan Chase & Co. Wszelkie prawa zastrzeżone. J.P. Morgan („J.P.Morgan”) jest nazwą marketingową firmy JPMorgan Chase & Co. oraz jej podmiotów zależnych i powiązanych na całym świecie. J.P. Morgan Securities LLC jest członkiem NYSE i SIPC. JPMorgan Chase Bank, National Association jest członkiem FDIC. J.P. Morgan Futures Inc. jest członkiem NFA. J.P. Morgan Securities Ltd. i J.P. Morgan plc są upoważnieni przez FSA i są członkami LSE. J.P. Morgan Europe Limited jest upoważniony przez FSA. J.P. Morgan Equities Limited jest członkiem Giełdy Papierów Wartościowych w Johannesburgu i podlega przepisom FSB. J.P. Morgan Securities (Asia Pacific) Limited jest zarejestrowany jako doradca inwestycyjny w Komisji Papierów Wartościowych

i Kontraktów Futures w Hongkongu o numerze CE: AAJ321. J.P. Morgan Securities Wartościowych Singapore Private Limited jest członkiem Singapore Exchange Securities Trading Limited i podlega przepisom Urzędu Nadzoru Pieniężnego w Singapurze („MAS”). J.P. Morgan Securities Asia Private Limited podlega przepisom MAS i Agencji Usług Finansowych w Japonii. J.P. Morgan Australia Limited (ABN 52 002 888 011) jest licencjonowanym dealerem papierów wartościowych.

Fundusze iShares J.P. Morgan € EM Bond UCITS ETF and iShares J.P. Morgan EM Local Govt Bond UCITS ETF („Fundusze”) nie są sponsorowane, popierane, sprzedawane ani promowane przez J.P. Morgan. J.P. Morgan nie udziela żadnych oświadczeń ani gwarancji, wyraźnych lub dorozumianych, właścicielom tytułów uczestnictwa w Funduszach lub jakimkolwiek inwestorom na rynku publicznym dotyczących ogólnej zasadności inwestowania w papiery wartościowe w ogóle lub w Fundusz w szczególności, ani zdolności danego indeksu bazowego do śledzenia ogólnych wyników rynkowych obligacji. Jedynym związkiem J.P. Morgan ze Spółką oraz BlackRock Fund Advisors („BFA”) lub jej podmiotami powiązany jest licencjonowanie odpowiedniego indeksu bazowego, który jest określany, tworzony i obliczany przez J.P. Morgan bez względu na Spółkę, BFA lub jej podmioty powiązane bądź Fundusze. J.P. Morgan nie ma obowiązku uwzględniania potrzeb BFA lub jej podmiotów powiązanych lub właścicieli tytułów uczestnictwa w Funduszach przy określaniu, tworzeniu lub obliczaniu odpowiedniego indeksu bazowego. J.P. Morgan nie ponosi odpowiedzialności i nie uczestniczy w ustalaniu czasu, cen i ilości emisji Funduszy, ani za ustalanie lub obliczanie równania, za pomocą którego tytuły uczestnictwa w Funduszach mają być konwertowane na środki pieniężne. J.P. Morgan nie ma żadnych zobowiązań ani nie ponosi odpowiedzialności za sprawy związane z administracją, działaniami marketingowymi lub operacjami handlowymi w odniesieniu do tytułów uczestnictwa w Funduszach.

ODPOWIEDNI INDEKS BAZOWY I FUNDUSZE SĄ DOSTARCZANE „W STANIE, W JAKIM SĄ” Z WSZELKIMI WADAMI. J.P. MORGAN NIE GWARANTUJE DOSTĘPNOŚCI, REALIZACJI, TERMINOWOŚCI, JAKOŚCI, DOKŁADNOŚCI I/LUB KOMPLETNOŚCI ODPOWIEDNIEGO INDEKSU BAZOWEGO I/LUB FUNDUSZY I/LUB DANYCH W NICH ZAWARTYCH LUB UZYSKANYCH W INNY SPOSÓB PRZEZ SPÓŁKĘ, BFA LUB JEJ PODMIOTY POWIĄZANE BĄDŹ WŁAŚCICIELI TYTUŁÓW UCZESTNICTWA W FUNDUSZACH LUB PRZEZ JAKĄKOLWIEK INNĄ OSOBĘ LUB PODMIOT WSKUTEK JAKIEGOKOLWIEK WYKORZYSTANIA ODPOWIEDNIEGO INDEKSU BAZOWEGO I/LUB FUNDUSZY. J.P. MORGAN NIE UDZIELA ŻADNYCH WYRAŹNYCH CZY TEŻ DOROZUMIANYCH GWARANCJI I NINIEJSZYM WYRAŹNIE ZRZEKA SIĘ WSZELKICH GWARANCJI WARTOŚCI HANDLOWEJ LUB PRZYDATNOŚCI DO OKREŚLONEGO CELU LUB UŻYTKU W ODNIESIENIU DO ODPOWIEDNIEGO INDEKSU BAZOWEGO LUB JAKICHKOLWIEK DANYCH W NIM ZAWARTYCH LUB UZYSKANYCH W INNY SPOSÓB UZYSKANE PRZEZ SPÓŁKĘ, BFA LUB JEJ PODMIOTY POWIĄZANE LUB WŁAŚCICIELI TYTUŁÓW UCZESTNICTWA W FUNDUSZACH BĄDŹ JAKĄKOLWIEK INNĄ OSOBĘ LUB PODMIOT WSKUTEK JAKIEGOKOLWIEK WYKORZYSTANIA ODPOWIEDNIEGO INDEKSU BAZOWEGO I/LUB FUNDUSZY. NIE ISTNIEJĄ OŚWIADCZENIA ANI GWARANCJE, KTÓRE WYKRACZAJĄ POZA OPIS PRZEDSTAWIONY NA PIERWSZEJ STRONIE NINIEJSZEGO DOKUMENTU, JEŻELI WYSTĘPUJE. WYŁĄCZA SIĘ WSZELKIE GWARANCJE I OŚWIADCZENIA JAKIEGOKOLWIEK RODZAJU DOTYCZĄCE DANEGO INDEKSU BAZOWEGO I/LUB FUNDUSZY, W TYM WSZELKIE DOROZUMIANE GWARANCJE PRZYDATNOŚCI HANDLOWEJ, JAKOŚCI, DOKŁADNOŚCI, PRZYDATNOŚCI DO OKREŚLONEGO CELU I/LUB NIENARUSZALNOŚCI I/LUB GWARANCJE DOTYCZĄCE WSZELKICH WYNIKÓW, JAKIE MOŻNA UZYSKAĆ POPRZEZ I/LUB W WYNIKU WYKORZYSTANIA DANEGO INDEKSU BAZOWEGO I/LUB WYKORZYSTANIA I/LUB ZAKUPU TYTUŁÓW UCZESTNICTWA W FUNDUSZU. NIE OGRANICZAJĄC ŻADNEGO Z POWYŻSZYCH STWIERDZEŃ, W ŻADNYM WYPADKU J.P. MORGAN NIE PONOSI ŻADNEJ ODPOWIEDZIALNOŚCI ZA JAKIEKOLWIEK SZKODY SZCZEGÓLNE, DOMNIEMANE, BEZPOŚREDNIE, POŚREDNIE LUB WYNIKOWE, W TYM UTRATĘ KAPITAŁU I/LUB UTRATĘ ZYSKÓW, NAWET JEŚLI ZOSTANIE POWIADOMIONA O MOŻLIWOŚCI WYSTĄPIENIA TAKICH SZKÓD.

INDEKSY ICE BOFAML EURO HIGH YIELD CONSTRAINED INDEX, ICE BOFAML US HIGH YIELD CONSTRAINED INDEX ORAZ NYSE FACTSET GLOBAL BLOCKCHAIN TECHNOLOGIES INDEX SĄ PRODUKTAMI SPÓŁKI ICE DATA INDEX, LLC („ICE DATA”) I SĄ WYKORZYSTYWANE ZA ZGODĄ. ICE® JEST ZASTRZEŻONYM ZNAKIEM TOWAROWYM ICE DATA LUB JEJ PODMIOTÓW POWIĄZANYCH. SPÓŁKA ICE DATA, JEJ PODMIOTY POWIĄZANE I ODPOWIEDNI DOSTAWCY ZEWNĘTRZNI NIE UDZIELAJĄ ŻADNYCH GWARANCJI ANI OŚWIADCZEŃ WYRAŹNYCH I/LUB DOROZUMIANYCH, W TYM GWARANCJI PRZYDATNOŚCI HANDLOWEJ LUB PRZYDATNOŚCI DO OKREŚLONEGO CELU LUB UŻYTKU, W TYM INDEKSÓW, DANYCH INDEKSOWYCH I WSZELKICH DANYCH ZAWARTYCH W NICH, ZWIĄZANYCH Z NIMI LUB Z NICH POZYSKANYCH. SPÓŁKA ICE DATA, JEJ DOSTAWCY, PODMIOTY POWIĄZANE ANI ODPOWIEDNI DOSTAWCY ZEWNĘTRZNI NIE PODLEGAJĄ ŻADNEMU ODSZKODOWANIU ANI ODPOWIEDZIALNOŚCI W ODNIESIENIU DO ADEKWATNOŚCI, DOKŁADNOŚCI, PRZYDATNOŚCI LUB KOMPLETNOŚCI WSKAŹNIKÓW I DANYCH INDEKSOWYCH, KTÓRE SĄ DOSTARCZANE W STANIE „TAKIM, W JAKIM SIĘ ZNAJDUJĄ”, A KORZYSTANIE Z NICH ODBYWA SIĘ NA WŁASNE RYZYKO. UWZGLĘDNIENIE PAPIERU WARTOŚCIOWEGO W INDEKSIE NIE STANOWI REKOMENDACJI ZE STRONY SPÓŁKI ICE DATA DO KUPOWANIA, SPRZEDAWANIA LUB UTRZYMYWANIA TAKIEGO PAPIERU WARTOŚCIOWEGO ANI NIE JEST UWAŻANE ZA PORADĘ INWESTYCYJNĄ. SPÓŁKA ICE DATA, JEJ PODMIOTY POWIĄZANE ANI ODPOWIEDNI DOSTAWCY ZEWNĘTRZNI NIE SPONSORUJĄ, NIE WSPIERAJĄ ANI NIE REKOMENDUJĄ SPÓŁKI BLACKROCK, INC. ORAZ JEJ PRODUKTÓW LUB USŁUG.

STOXX Limited, Deutsche Börse Group i ich licencjodawcy, partnerzy badawczy lub dostawcy danych nie mają żadnych powiązań z BlackRock poza licencjonowaniem indeksów STOXX Global AI Adopters and Applications Index i STOXX Global AI Infrastructure Index („Indeksy”) oraz powiązanych znaków towarowych do użytku w związku z funduszami iShares AI Adopters & Applications UCITS ETF i iShares AI Infrastructure UCITS ETF („Fundusze”).

STOXX, Deutsche Börse Group oraz ich licencjodawcy, partnerzy badawczy lub dostawcy danych nie:

- finansują, zatwierdzają, sprzedają lub promują Funduszy,
- zalecają jakiegokolwiek osobie inwestowania w Fundusze lub inne papiery wartościowe,

- ponoszą odpowiedzialności za terminy, kwoty lub ceny Funduszy oraz nie podejmują żadnych decyzji w ich sprawie,
- ponoszą odpowiedzialności za administrowanie Funduszami, zarządzanie nimi ani działania marketingowe,
- rozpatrują potrzeb Funduszy lub właścicieli Funduszy przy określaniu, ustalaniu lub obliczaniu Indeksów i nie ciąży na nich taki obowiązek.

STOXX, Deutsche Börse Group i ich licencjodawcy, partnerzy badawczy lub dostawcy danych nie udzielają żadnych gwarancji i wyłączają wszelką odpowiedzialność (z tytułu zaniedbania lub z innego tytułu) w związku z Funduszami lub ich wynikami.

STOXX nie zakłada żadnych stosunków umownych z nabywcami Funduszy ani innymi osobami trzecimi.

W szczególności,

- STOXX, Deutsche Börse Group oraz ich licencjodawcy, partnerzy badawczy lub dostawcy danych nie udzielają żadnej gwarancji, wyraźnej ani dorozumianej, i nie ponoszą żadnej odpowiedzialności za:
 - wyniki, które mają być uzyskane przez Fundusze, właściciela Funduszy lub jakąkolwiek inną osobę w związku z wykorzystaniem Indeksów i danych zawartych w Indeksach;
 - dokładność, terminowość i kompletność Indeksów i ich danych;
 - przydatność handlową i przydatność do określonego celu lub wykorzystania Indeksów i ich danych;
 - wyniki Funduszy w ujęciu ogólnym.
- STOXX, Deutsche Börse Group oraz ich licencjodawcy, partnerzy badawczy lub dostawcy danych nie udzielają żadnej gwarancji i nie ponoszą żadnej odpowiedzialności za błędy, pominięcia lub przerwy publikacji Indeksów lub zawartych w nich danych;
- W żadnym wypadku STOXX, Deutsche Börse Group ani ich licencjodawcy, partnerzy badawczy ani dostawcy danych nie ponoszą odpowiedzialności (z tytułu zaniedbania lub z innego tytułu) za jakiegokolwiek utracone zyski lub pośrednie, domniemane (z ang. punitive), szczególne lub wynikowe szkody lub straty wynikające z takich błędów, zaniechań lub przerw w publikacji Indeksów lub zawartych w nich danych lub ogólnie w odniesieniu do Funduszy, nawet w okolicznościach, gdy STOXX, Deutsche Börse Group lub ich licencjodawcy, partnerzy badawczy lub dostawcy danych są świadomi możliwości wystąpienia takiej straty lub szkody.

Umowa licencyjna między BlackRock a STOXX jest zawierana wyłącznie na ich korzyść, a nie na korzyść właścicieli Funduszy lub innych osób trzecich.

ZAŁĄCZNIK V

Podmioty Amerykańskie

1. Zgodnie z rozporządzeniem S ustawy z 1933 r. „Podmiot Amerykański” oznacza:
 - 1.1 każdą osobę fizyczną zamieszkałą na stałe w Stanach Zjednoczonych;
 - 1.2 wszelkie spółki lub przedsiębiorstwa utworzone lub zarejestrowane na podstawie przepisów prawa Stanów Zjednoczonych;
 - 1.3 każdy majątek, którego wykonawcą lub administratorem jest Podmiot Amerykański;
 - 1.4 każdy fundusz powierniczy, którego powiernikiem jest Podmiot Amerykański;
 - 1.5 każdą agencję lub oddział podmiotu zagranicznego znajdującego się w Stanach Zjednoczonych;
 - 1.6 każdy rachunek nieuznaniowy lub podobny rachunek (inny niż majątek lub fundusz powierniczy) prowadzony przez dealera lub innego powiernika na rzecz lub rachunek Podmiotu amerykańskiego;
 - 1.7 każdy rachunek uznaniowy lub podobny rachunek (inny niż majątek lub fundusz powierniczy) będący w posiadaniu sprzedawcy lub innego powiernika utworzonego, zarejestrowanego lub (jeżeli jest osobą fizyczną) będącego stałym mieszkańcem Stanów Zjednoczonych; lub
 - 1.8 spółkę lub korporację, jeżeli:
 - (a) jest utworzona lub zarejestrowana zgodnie z prawem każdej jurysdykcji spoza USA; oraz
 - (b) utworzona przez Podmiot Amerykański głównie w celu inwestowania w papiery wartościowe, niezarejestrowane na mocy ustawy z 1933 r., chyba że jest ona utworzona lub zarejestrowana i jest własnością inwestorów akredytowanych (zgodnie z art. 501 ust. a Ustawy), którzy nie są osobami fizycznymi, majątkami ani funduszami powierniczymi.
2. Niezależnie od powyższego (1) żadne konto uznaniowe lub podobne konto (inne niż majątek lub fundusz powierniczy) posiadane na rzecz lub rachunek osoby spoza USA przez dealera lub innego zawodowego powiernika, utworzonego zarejestrowanego lub (jeżeli jest osobą fizyczną) będącego stałym mieszkańcem Stanów Zjednoczonych nie jest uznawane za „Podmiot Amerykański”.
3. Niezależnie od powyższego (1) wszelki majątek, którego każdy zawodowy powiernik działający jako wykonawca lub administrator jest Podmiotem Amerykańskim nie powinien być uważany za Podmiot Amerykański, jeżeli:
 - 3.1 wykonawca lub zarządca majątku, który nie jest Podmiotem Amerykańskim, ma wyłączną lub wspólną swobodę inwestycyjną w odniesieniu do aktywów należących do składników majątku; oraz
 - 3.2 majątek podlega prawu innemu niż amerykańskie.
4. Niezależnie od punktu (1) powyżej każdy fundusz powierniczy, którego zawodowym powiernikiem działający w charakterze powiernika jest Podmiot Amerykański, nie jest uznawany za Podmiot Amerykański, jeżeli powiernik, który nie jest Podmiotem Amerykańskim, ma wyłączną lub wspólną swobodę inwestycyjną w odniesieniu do aktywów powierniczych, a żaden beneficjent funduszu powierniczego (oraz żaden rozporządzający, jeśli fundusz powierniczy jest odwoływalny) nie jest Podmiotem Amerykańskim.
5. Niezależnie od punktu (1) powyżej program świadczeń pracowniczych ustanowiony i zarządzany zgodnie z przepisami prawa kraju innego niż Stany Zjednoczone oraz zwyczajowe praktyki i dokumentacja tego kraju nie jest uznawany za Podmiot Amerykański.
6. Niezależnie od punktu (1) powyżej żadna agencja lub oddział Podmiotu amerykańskiego znajdujący się poza Stanami Zjednoczonymi nie jest uznawany za „Podmiot Amerykański”, jeżeli:
 - 6.1 agencja lub oddział działa z ważnych powodów biznesowych; oraz
 - 6.2 agencja lub oddział prowadzi działalność ubezpieczeniową lub bankową i podlega zasadniczym przepisom ubezpieczeniowym lub bankowym, odpowiednio, w zależności od jurysdykcji.
7. Międzynarodowy Fundusz Walutowy, Międzynarodowy Bank Odbudowy i Rozwoju, Międzyamerykański Bank Rozwoju, Azjatycki Bank Rozwoju, Afrykański Bank Rozwoju, ONZ oraz ich agencje, podmioty powiązane i plany emerytalne oraz wszelkie inne podobne organizacje międzynarodowe, ich agencje, podmioty powiązane i plany emerytalne nie są uważane za „Podmioty Amerykańskie”.

W razie potrzeby, w celu jak najlepszego odzwierciedlenia aktualnych przepisów prawa i regulacji obowiązujących w Stanach Zjednoczonych, Dyrektorzy mogą zmienić wymienione powyżej znaczenia bez powiadomienia Posiadaczy tytułów uczestnictwa.

ZAŁĄCZNIK VI

Następujący przedstawiciele zewnętrzni zostali wyznaczeni przez State Street Bank i Trust Company (globalnego powiernika pomocniczego Depozytariusza), podczas gdy aktywa Spółki będą zwykle notowane lub będą przedmiotem obrotu na Rynkach Regulowanych określonych w Załączniku I. Poniższy wykaz rynków reprezentuje globalną sieć powierniczą globalnego powiernika pomocniczego Depozytariusza, podczas gdy aktywa Spółki będą zwykle znajdować się w obrocie na rynkach regulowanych, określonych w Załączniku I.

Rynek	Powiernik Pomocniczy
Albania	Raiffeisen Bank sh.a.
Argentyna	Citibank, N.A.
Australia	The Hongkong and Shanghai Banking Corporation Limited
Austria	Deutsche Bank AG (działający przez oddział we Frankfurcie przy wsparciu oddziału w Wiedniu) UniCredit Bank Austria AG
Bahrajn	HSBC Bank Middle East Limited (jako przedstawiciel The Hongkong and Shanghai Banking Corporation Limited)
Bangladesz	Standard Chartered Bank
Belgia	Deutsche Bank AG, Netherlands (działający przez oddział w Amsterdamie przy wsparciu oddziału w Brukseli)
Benin	za pośrednictwem Standard Chartered Bank Côte d'Ivoire S.A., Abidżan, Wybrzeże Kości Słoniowej
Bermudy	HSBC Bank Bermuda Limited
Federacja Bośni i Hercegowiny	UniCredit Bank d.d.
Botswana	Standard Chartered Bank Botswana Limited
Brazylia	Citibank, N.A.
Bułgaria	Citibank Europe plc, Bulgaria Branch UniCredit Bulbank AD
Burkina Faso	za pośrednictwem Standard Chartered Bank Côte d'Ivoire S.A., Abidżan, Wybrzeże Kości Słoniowej
Kanada	State Street Trust Company Canada
Chile	Itaú CorpBanca S.A.
Chińska Republika Ludowa	HSBC Bank (Chiny) Company Limited (jako przedstawiciel The Hongkong and Shanghai Banking Corporation Limited) China Construction Bank Corporation (tylko dla rynku akcji A) Citibank N.A. (tylko na rynek szanghajski – Hong Kong Stock Connect) The Hongkong and Shanghai Banking Corporation Limited (dla rynku szanghajskiego – Hong Kong Stock Connect) Standard Chartered Bank (Hong Kong) Limited (tylko na rynek szanghajski – Hong Kong Stock Connect)
Kolumbia	Cititrust Colombia S.A. Sociedad Fiduciaria
Kostaryka	Banco BCT S.A.
Chorwacja	Privredna Banka Zagreb d.d. Zagrebacka Banka d.d.
Cypr	BNP Paribas Securities Services S.C.A., Grecja (działająca za

Rynek	Powiernik Pomocniczy
	pośrednictwem oddziału w Atenach)
Czechy	Československá obchodní banka, a.s. UniCredit Bank Czech Republic and Slovakia, a.s.
Dania	Nordea Bank AB (publ), Szwecja (działający poprzez swój oddział, Nordea Danmark, Filial af Nordea Bank AB (publ), Sverige) Skandinaviska Enskilda Banken AB (publ), Szwecja (działający poprzez swój oddział w Kopenhadze)
Egipt	HSBC Bank Egypt S.A.E. (jako przedstawiciel The Hongkong and Shanghai Banking Corporation Limited)
Estonia	AS SEB Pank
Eswatini (wcześniej znane jako Suazi)	Standard Bank Swaziland Limited
Finlandia	Nordea Bank AB (publ), Szwecja (działający poprzez swój oddział, Nordea Bank AB (publ), oddział fiński) Skandinaviska Enskilda Banken AB (publ), Szwecja (działający poprzez swój oddział w Helsinkach)
Francja	Deutsche Bank AG, Holandia (działający poprzez oddział w Amsterdamie przy wsparciu oddziału w Paryżu)
Republika Gruzji	JSC Bank of Georgia
Niemcy	State Street Bank International GmbH Deutsche Bank AG
Ghana	Standard Chartered Bank Ghana Limited
Grecja	BNP Paribas Securities Services, S.C.A.
Gwinea Bissau	za pośrednictwem Standard Chartered Bank Côte d'Ivoire S.A., Abidżan, Wybrzeże Kości Słoniowej
Hongkong	Standard Chartered Bank (Hong Kong) Limited
Węgry	Citibank Europe plc Magyarországi Fióktelepe UniCredit Bank Hungary Zrt.
Islandia	Landsbankinn hf.
Indie	Deutsche Bank AG The Hongkong and Shanghai Banking Corporation Limited
Indonezja	Deutsche Bank AG
Irlandia	State Street Bank and Trust Company, oddział w Wielkiej Brytanii
Izrael	Bank Hapoalim B.M.
Włochy	Deutsche Bank S.p.A.
Wybrzeże Kości Słoniowej	Standard Chartered Bank Côte d'Ivoire S.A.
Japonia	Mizuho Bank, Limited The Hongkong and Shanghai Banking Corporation Limited
Jordania	Standard Chartered Bank
Kazachstan	JSC Citibank Kazakhstan
Kenia	Standard Chartered Bank Kenya Limited

Rynek	Powiernik Pomocniczy
Republika Korei	Deutsche Bank AG The Hongkong and Shanghai Banking Corporation Limited
Kuwejt	HSBC Bank Middle East Limited (jako przedstawiciel The Hongkong and Shanghai Banking Corporation Limited)
Litwa	AB SEB bankas
Łotwa	AS SEB banka
Malawi	Standard Bank PLC
Malezja	Deutsche Bank (Malaysia) Berhad Standard Chartered Bank Malaysia Berhad
Mai	za pośrednictwem Standard Chartered Bank Côte d'Ivoire S.A., Abidżan, Wybrzeże Kości Słoniowej
Mauritius	The Hongkong and Shanghai Banking Corporation Limited
Meksyk	Banco Nacional de México, S.A.
Maroko	Citibank Maghreb S.A.
Namibia	Standard Bank Namibia Limited
Holandia	Deutsche Bank AG
Nowa Zelandia	The Hongkong and Shanghai Banking Corporation Limited
Niger	za pośrednictwem Standard Chartered Bank Côte d'Ivoire S.A., Abidżan, Wybrzeże Kości Słoniowej
Nigeria	Stanbic IBTC Bank Plc.
Norwegia	Nordea Bank AB (publ), Szwecja (działający poprzez swój oddział, Nordea Bank AB (publ), filial i Norge) Skandinaviska Enskilda Banken AB (publ), Szwecja (działający poprzez swój oddział w Oslo)
Oman	HSBC Bank Oman S.A.O.G. (jako przedstawiciel The Hongkong and Shanghai Banking Corporation Limited)
Pakistan	Deutsche Bank AG
Panama	Citibank, N.A.
Peru	Citibank del Perú, S.A.
Filipiny	Deutsche Bank AG
Polska	Bank Handlowy w Warszawie S.A. Bank Polska Kasa Opieki S.A.
Portugalia	Deutsche Bank AG, Holandia (działający poprzez swój oddział w Amsterdamie przy wsparciu oddziału w Lizbonie)
Portoryko	Citibank N.A.
Katar	HSBC Bank Middle East Limited (jako przedstawiciel The Hongkong and Shanghai Banking Corporation Limited)
Rumunia	Citibank Europe plc, Dublin – Oddział w Rumunii
Rosja	AO Citibank
Arabia Saudyjska	HSBC Saudi Arabia (jako przedstawiciel The Hongkong and Shanghai Banking Corporation Limited) Saudi British Bank (jako przedstawiciel The Hongkong and Shanghai

Rynek	Powiernik Pomocniczy
	Banking Corporation Limited)
Senegal	za pośrednictwem Standard Chartered Bank Côte d'Ivoire S.A., Abidżan, Wybrzeże Kości Słoniowej
Serbia	UniCredit Bank Serbia JSC
Singapur	Citibank N.A.
Słowacja	UniCredit Bank Czech Republic and Slovakia, a.s.
Słowenia	UniCredit Banka Slovenija d.d.
RPA	FirstRand Bank Limited Standard Bank of South Africa Limited
Hiszpania	Deutsche Bank S.A.E.
Sri Lanka	The Hongkong and Shanghai Banking Corporation Limited
Republika Serbska	UniCredit Bank d.d.
Szwecja	Nordea Bank AB (publ) Skandinaviska Enskilda Banken AB (publ)
Szwajcaria	Credit Suisse (Switzerland) Limited UBS Switzerland AG
Tajwan - R.O.C.	Deutsche Bank AG Standard Chartered Bank (Taiwan) Limited
Tanzania	Standard Chartered Bank (Tanzania) Limited
Tajlandia	Standard Chartered Bank (Thai) Public Company Limited
Togo	za pośrednictwem Standard Chartered Bank Côte d'Ivoire S.A., Abidżan, Wybrzeże Kości Słoniowej
Tunezja	Union Internationale de Banques
Turcja	Citibank, A.Ş. Deutsche Bank A.Ş.
Uganda	Standard Chartered Bank Uganda Limited
Ukraina	JSC Citibank
Dubajski rynek finansowy w Zjednoczonych Emiratach Arabskich	HSBC Bank Middle East Limited (jako przedstawiciel The Hongkong and Shanghai Banking Corporation Limited)
Międzynarodowe Centrum Finansowe w Dubaju (Zjednoczone Emiraty Arabskie)	HSBC Bank Middle East Limited (jako przedstawiciel The Hongkong and Shanghai Banking Corporation Limited)
Abu Zabi, Zjednoczone Emiraty Arabskie	HSBC Bank Middle East Limited (jako przedstawiciel The Hongkong and Shanghai Banking Corporation Limited)
Wielka Brytania	State Street Bank and Trust Company, oddział w Wielkiej Brytanii

Rynek	Powiernik Pomocniczy
Stany Zjednoczone	State Street Bank and Trust Company
Urugwaj	Banco Itaú Uruguay S.A.
Wietnam	HSBC Bank (Vietnam) Limited (jako przedstawiciel The Hongkong and Shanghai Banking Corporation Limited)
Zambia	Standard Chartered Bank Zambia Plc.
Zimbabwe	Stanbic Bank Zimbabwe Limited (jako przedstawiciel Standard Bank of South Africa Limited)

ZAŁĄCZNIK VII

Bazowe kryteria wykluczające BlackRock dla obszaru EMEA

Zarządzający Inwestycjami będzie dążyć do ograniczenia i/lub wykluczenia inwestycji bezpośrednich (w stosownych przypadkach) w emitentów korporacyjnych, którzy w momencie zakupu, w opinii Zarządzającego Inwestycjami, mają ekspozycję lub powiązania z określonymi sektorami (w niektórych przypadkach z zastrzeżeniem określonych progów przychodów), w tym m.in.:

- (i) Emitenci, którzy są zaangażowani w produkcję kontrowersyjnych rodzajów broni lub są w inny sposób z tą branżą związani (dotyczy to m.in. produkcji amunicji kasetowej, biologicznej, chemicznej, min lądowych, zubożonego uranu, oślepiającego lasera, niewykrywalnych fragmentów i/lub broni zapalającej).
- (ii) Emitenci uzyskujący ponad 5% przychodów z wydobycia węgla energetycznego i/lub wytwarzania energii z węgla energetycznego, z wyjątkiem „zielonych obligacji”, które uznaje się za zgodne z Zasadami dotyczącymi Zielonych Obligacji Międzynarodowego Stowarzyszenia Rynków Kapitałowych (ang. International Capital Markets Association), od takich emitentów.
- (iii) Emitenci uzyskujący ponad 5% przychodów z produkcji i wytwarzania piasków bitumicznych (znanych również jako piaski roponośne).
- (iv) Emitenci uzyskujący jakiegokolwiek przychody z bezpośredniego zaangażowania w produkcję broni jądrowej lub jej komponentów albo platform przenoszenia lub świadczenia usług pomocniczych związanych z bronią jądrową.
- (v) Emitenci produkujący wyroby tytoniowe.
- (vi) Emitenci, którzy uzyskują ponad 5% przychodów z produkcji, dystrybucji, sprzedaży detalicznej i dostaw wyrobów tytoniowych.
- (vii) Emitenci produkujący broń palną i/lub amunicję do broni strzeleckiej przeznaczoną do sprzedaży detalicznej klientom cywilnym.
- (viii) Emitenci, którzy uzyskują ponad 5% przychodów z dystrybucji (hurtowej lub detalicznej) broni palnej i/lub amunicji do broni strzeleckiej przeznaczonej do użytku cywilnego.
- (ix) Emitenci, którzy zostali uznani za nieprzestrzegających zasad inicjatywy Global Compact Organizacji Narodów Zjednoczonych (obejmujących prawa człowieka, standardy pracy, ochronę środowiska i przeciwdziałanie korupcji).

W celu przeprowadzenia analizy kryteriów ESG Zarządzający Inwestycjami może wykorzystywać dane generowane wewnątrz przez Zarządzającego Inwestycjami i/lub jego Podmioty Powiązane lub dostarczane przez jednego lub więcej zewnętrznych dostawców badań ESG.

Jeżeli istniejące udziały, które są zgodne z kryteriami w momencie inwestycji, staną się niekwalifikowalne, zostaną zbyte w rozsądnym terminie.

Fundusz może uzyskać ograniczoną ekspozycję pośrednią (poprzez m.in. FIP i akcje lub jednostki programów zbiorowego inwestowania) na emitentów, których ekspozycje nie spełniają kryteriów ESG opisanych powyżej.

Pełna lista limitów i/lub wykluczeń stosowanych przez Zarządzających Inwestycjami w dowolnym momencie (w tym wszelkie określone kryteria progowe) jest dostępna pod adresem: <https://www.blackrock.com/corporate/literature/publication/blackrock-baseline-screens-in-europe-middleeast-and-africa.pdf>

Intencją Zarządzającego Inwestycjami jest, aby polityka dotycząca bazowych kryteriów wykluczających BlackRock dla obszaru EMEA ewoluowała z czasem w miarę udostępniania coraz lepszych danych i większej liczby badań na ten temat. Pełna lista może być w dowolnym momencie zmieniana według uznania Zarządzającego Inwestycjami i (o ile nie zmienia opisu w niniejszej sekcji) może zostać wdrożona bez powiadamiania Posiadaczy tytułów uczestnictwa.

ZAŁĄCZNIK VIIIA

Metodologia analizy fundamentalnej

Spółki są oceniane przez Zarządzającego Inwestycjami pod kątem możliwości zarządzania ryzykiem i szansami związanymi z czynnikami ESG oraz ich zdolności do strategicznego zarządzania długoterminowymi kwestiami dotyczącymi ESG oraz potencjalnym wpływem, jaki może to mieć na wyniki finansowe spółki.

Zarządzający Inwestycjami prowadzi rozszerzoną analizę wszystkich spółek, które jego zdaniem charakteryzują się zwiększonym ryzykiem ESG, wyższymi emisjami dwutlenku węgla oraz kontrowersyjną działalnością biznesową. W takim przypadku Zarządzający Inwestycjami może ustalić plan podjęcia rozmów z tymi spółkami w celu poprawy ich kwalifikacji ESG. Aby przeprowadzić tę analizę, Zarządzający Inwestycjami wykorzystuje własną analizę fundamentalną i może korzystać z danych dostarczanych przez zewnętrznych dostawców danych ESG oraz autorskich modeli.

Fundusz będzie stosować kryteria wykluczające (bazowe kryteria wykluczające BlackRock EMEA) względem spółek ze spektrum inwestycyjnego. Następnie Zarządzający Inwestycjami stosuje własną Metodologię „Analizy fundamentalnej” („Metodologia”, więcej informacji znajduje się na stronie

<https://www.blackrock.com/corporate/literature/publication/blackrock-baseline-screens-in-europe-middleeast-and-africa.pdf>) do identyfikacji spółek, które w przeciwnym razie zostałyby wykluczone przez kryteria wykluczające, ale które uważa za odpowiednie do celów inwestycyjnych na podstawie tego, że są „w okresie przejściowym” i koncentrują się na spełnianiu kryteriów zrównoważonego rozwoju z czasem lub w inny sposób spełniają inne kryteria zgodnie z wymogami Metodologii.

Metodologia wykorzystuje ilościowe i jakościowe dane wejściowe generowane przez Zarządzającego Inwestycjami, jego podmioty powiązane i/lub jednego lub więcej zewnętrznych dostawców usług badawczych. W przypadku, gdy Zarządzający Inwestycjami uzna spółkę za spełniającą kryteria inwestycyjne określone w Metodologii i ją zgodnie z Metodologią zatwierdzi, spółka może zostać przedmiotem inwestycji Funduszu. Takie spółki podlegają regularnym przeglądom. W przypadku gdy Zarządzający Inwestycjami stwierdzi, że spółka nie spełnia kryteriów określonych w Metodologii (w całości lub w części, w dowolnym momencie) lub że jej współpraca z Zarządzającym Inwestycjami nie przebiega w sposób zadowalający, Fundusz rozważy możliwość jej zbycia zgodnie z Metodologią.

ZAŁĄCZNIK VIII

31 marca 2026 r.

Informacje ujawniane przed zawarciem umowy dla produktów finansowych, o których mowa w art. 8 ust. 1, 2 i 2a rozporządzenia (UE) 2019/2088 i w art. 6 akapit pierwszy rozporządzenia (UE) 2020/852

<p>Zrównoważona inwestycja oznacza inwestycję w działalność gospodarczą, która przyczynia się do realizacji celu środowiskowego lub społecznego, o ile taka inwestycja nie wyrządza poważnych szkód względem żadnego celu środowiskowego lub społecznego, a spółki, w które dokonano inwestycji, stosują dobre praktyki w zakresie zarządzania.</p>	<p>Nazwa produktu: iShares \$ Asia Investment Grade Corp Bond UCITS ETF</p>	
<p>Unijna systematyka dotycząca zrównoważonego rozwoju jest to system klasyfikacji określony w rozporządzeniu (UE) 2020/852, ustanawiający wykaz zrównoważonej działalności gospodarczej. Rozporządzenie to nie zawiera wykazu zrównoważonej społecznie działalności gospodarczej. Zrównoważone inwestycje, które służą celowi środowiskowemu, mogą być zgodne lub niezgodne z systematyką.</p>	<p>Identyfikator podmiotu prawnego: 5493003Q3D100I06OP92</p>	
	<p style="text-align: center;">Aspekty środowiskowe lub społeczne</p>	
	<p>Czy niniejszy produkt finansowy służy celowi dotyczącemu zrównoważonych inwestycji?</p>	
	<p>●● <input type="checkbox"/> Tak</p>	<p>●○ <input checked="" type="checkbox"/> Nie</p>
	<p><input type="checkbox"/> Będzie miał minimalny udział w zrównoważonych inwestycjach służących celowi środowiskowemu: ___%</p>	<p><input type="checkbox"/> Promuje aspekty środowiskowe/społeczne i chociaż jego celem nie jest zrównoważona inwestycja, będzie miał minimalny udział ___% w zrównoważonych inwestycjach</p>
	<p><input type="checkbox"/> w działalność gospodarczą, która zgodnie z unijną systematyką dotyczącą zrównoważonego rozwoju kwalifikuje się jako zrównoważona środowiskowo</p>	<p><input type="checkbox"/> służących celowi środowiskowemu i dokonywanych w działalność gospodarczą, która zgodnie z unijną systematyką dotyczącą zrównoważonego rozwoju kwalifikuje się jako zrównoważona środowiskowo</p>
	<p><input type="checkbox"/> w działalność gospodarczą, która zgodnie z unijną systematyką dotyczącą zrównoważonego rozwoju nie kwalifikuje się jako zrównoważona środowiskowo</p>	<p><input type="checkbox"/> służących celowi środowiskowemu i dokonywanych w działalność gospodarczą, która zgodnie z unijną systematyką dotyczącą zrównoważonego rozwoju nie kwalifikuje się jako zrównoważona środowiskowo</p>
	<p><input type="checkbox"/> Będzie miał minimalny udział w zrównoważonych inwestycjach służących celowi społecznemu: ___%</p>	<p><input type="checkbox"/> służących celowi społecznemu</p> <p><input checked="" type="checkbox"/> Promuje aspekty środowiskowe/społeczne, ale nie będzie mieć udziału w zrównoważonych inwestycjach</p>
	<p>Które aspekty środowiskowe lub społeczne są promowane przez ten produkt finansowy?</p>	
	<p>Fundusz jest zarządzany w sposób pasywny i ma na celu promowanie następujących aspektów środowiskowych i społecznych poprzez odwzorowanie wyników swojego Wskaźnika Referencyjnego, iBoxx USD Asia ex-Japan Corporates Investment Grade ESG Screened Index:</p> <ol style="list-style-type: none"> 1. wykluczenie emitentów zaangażowanych w pewne rodzaje działalności uznane za mające negatywne skutki środowiskowe i/lub społeczne; 2. wykluczenie emitentów uznanych za zaangażowanych w poważne kontrowersje związane z ESG; oraz 3. wykluczenie emitentów uznanych za naruszających zasady inicjatywy UN Global Compact (UNGC). 	

Powyższą charakterystykę środowiskową i społeczną uwzględnia się poprzez odpowiedni dobór elementów składowych Wskaźnika Referencyjnego Funduszu przy każdorazowym równoważeniu indeksu (zgodnie z opisem poniżej). Wskaźnik Referencyjny wyklucza emitentów na podstawie ich zaangażowania w pewne rodzaje działalności, które mogą mieć negatywne skutki środowiskowe lub społeczne. Emitenci są wykluczani ze Wskaźnika Referencyjnego na podstawie ich zaangażowania w następujące linie biznesowe/rodzaje działalności (lub działalność powiązaną):

- kontrowersyjne rodzaje broni
- broń lekka
- węgiel energetyczny
- piaski smołowe
- tytoń

Dostawca indeksu definiuje, co stanowi „zaangażowanie” w każdą z działalności objętych ograniczeniem. Taka ocena może być dokonywana na podstawie procentowego udziału w przychodach, określonego progu przychodów ogółem lub jakichkolwiek powiązań z działalnością, której dotyczy ograniczenie, niezależnie od kwoty uzyskiwanych przychodów.

Wskaźnik Referencyjny nie obejmuje również emitentów, którzy zostali uznani za naruszających lub w przypadku których uznano, że istnieje ryzyko naruszenia powszechnie przyjętych norm i standardów międzynarodowych, zapisanych w zasadach UN Global Compact (UNGC), Wytocznych Organizacji Współpracy Gospodarczej i Rozwoju (OECD) dla przedsiębiorstw wielonarodowych, wytycznych ONZ dotyczących biznesu i praw człowieka (UNGP) oraz ich podstawowych konwencjach. Wskaźnik Referencyjny wyklucza również emitentów o ratingu Sustainalytics wskazującym na „poważne” kontrowersje. Rating kontrowersji mierzy zaangażowanie (lub domniemane zaangażowanie) emitenta w poważne kontrowersje na podstawie oceny działalności i/lub produktów emitenta, które uznaje się za mające negatywny wpływ na ESG. Rating kontrowersji ESG może uwzględniać udział w działalności o negatywnym wpływie na kwestie z zakresu ochrony środowiska, takie jak różnorodność biologiczna i użytkowanie gruntów, użytkowanie energii oraz emisje gazów cieplarnianych i inne emisje, gospodarka wodna i odpady. Rating kontrowersji ESG może również uwzględniać udział w działalności o negatywnym wpływie na kwestie odpowiedzialności społecznej i ładu korporacyjnego, takie jak przekupstwa i korupcja oraz dyskryminacja w miejscu pracy.

Aby uzyskać więcej informacji na temat tego, gdzie można znaleźć szczegółowe informacje na temat metodologii Wskaźnika Referencyjnego zob. poniżej Gdzie można zapoznać się z metodą zastosowaną na potrzeby obliczenia wyznaczonego indeksu?.

Wskaźniki zrównoważonego rozwoju stosuje się do pomiaru stopnia uwzględnienia aspektów środowiskowych lub społecznych promowanych w ramach produktu finansowego.

● ***Które wskaźniki zrównoważonego rozwoju stosuje się do pomiaru stopnia uwzględnienia aspektów środowiskowych lub społecznych w ramach danego produktu finansowego?***

Następujące wskaźniki zrównoważonego rozwoju stanowią część kryteriów selekcji ESG właściwych dla Wskaźnika Referencyjnego odwzorowywanego przez Fundusz:

1. Wykluczenie emitentów zaangażowanych w pewne rodzaje działalności uznane za mające negatywne skutki środowiskowe i/lub społeczne (zob. Które aspekty środowiskowe lub społeczne są promowane przez ten produkt finansowy? powyżej).
2. Wykluczenie spółek uznanych za naruszające zasady inicjatywy UN Global Compact przez Wskaźnik Referencyjny zgodnie z opisem powyżej (zob. Które aspekty środowiskowe lub społeczne są promowane przez ten produkt finansowy? powyżej).
3. Wykluczenie emitentów uznanych za zaangażowanych w kontrowersje związane z ESG zgodnie z opisem powyżej (zob. Które aspekty środowiskowe lub społeczne są promowane przez ten produkt finansowy? powyżej).
4. Uwzględnienie głównych niekorzystnych skutków dla czynników zrównoważonego rozwoju, jak określono w tabeli poniżej (zob. Czy w ramach tego produktu finansowego bierze się pod uwagę główne niekorzystne skutki dla czynników zrównoważonego rozwoju? poniżej).

	<p>Kryteria doboru ESG właściwe dla Wskaźnika Referencyjnego są stosowane przez dostawcę indeksu przy każdorazowym równoważeniu indeksu. Przy każdorazowym równoważeniu indeksu (lub tak szybko, jak to możliwe i wykonalne po tym terminie) portfel Funduszu również jest równoważony zgodnie z jego Wskaźnikiem Referencyjnym.</p>
	<p>● Jakie są cele dotyczące zrównoważonych inwestycji, które mają być częściowo zrealizowane w ramach produktu finansowego, i w jaki sposób zrównoważona inwestycja przyczynia się do osiągnięcia tych celów?</p>
	<p>Fundusz nie zobowiązuje się do inwestowania w zrównoważone inwestycje.</p>
<p>Główne niekorzystne skutki to najpoważniejsze niekorzystne skutki decyzji inwestycyjnych dla czynników zrównoważonego rozwoju, takie jak kwestie środowiskowe, społeczne i pracownicze, kwestie dotyczące poszanowania praw człowieka oraz przeciwdziałania korupcji i przekupstwu.</p>	<p>● W jaki sposób zrównoważone inwestycje, które mają być częściowo zrealizowane w ramach produktu finansowego, nie wyrządzają poważnych szkód względem jakiegokolwiek celu dotyczącego zrównoważonych inwestycji?</p>
	<p>Nie dotyczy, ponieważ Fundusz nie zobowiązuje się do inwestowania w zrównoważone inwestycje.</p>
	<p>-- -- <i>W jaki sposób uwzględniono wskaźniki dotyczące niekorzystnych skutków dla czynników zrównoważonego rozwoju?</i></p>
	<p>Nie dotyczy, ponieważ Fundusz nie zobowiązuje się do inwestowania w zrównoważone inwestycje.</p>
	<p>-- -- <i>W jaki sposób zrównoważone inwestycje są zgodne z Wytycznymi OECD dla przedsiębiorstw wielonarodowych oraz Wytycznymi ONZ dotyczącymi biznesu i praw człowieka? Dodatkowe informacje:</i></p>
	<p>Nie dotyczy, ponieważ Fundusz nie zobowiązuje się do inwestowania w zrównoważone inwestycje.</p>
	<p><i>Unijna systematyka dotycząca zrównoważonego rozwoju określa zasadę „nie czyni poważnych szkód”, zgodnie z którą inwestycje zgodne z systematyką nie powinny wyrządzać poważnych szkód względem celów unijnej systematyki, a towarzyszą jej konkretne kryteria unijne.</i></p> <p><i>Zasada „nie czyni poważnych szkód” stosowana jest wyłącznie w odniesieniu do tych inwestycji w ramach produktu finansowego, które uwzględniają unijne kryteria dotyczące zrównoważonej środowiskowo działalności gospodarczej. Inwestycje w ramach pozostałej części tego produktu finansowego nie uwzględniają unijnych kryteriów dotyczących zrównoważonej środowiskowo działalności gospodarczej.</i></p> <p><i>Wszelkie inne zrównoważone inwestycje nie mogą również wyrządzać poważnych szkód względem celów środowiskowych lub społecznych.</i></p>



Czy w ramach tego produktu finansowego bierze się pod uwagę główne niekorzystne skutki dla czynników zrównoważonego rozwoju?

Tak

Nie

Tak, Fundusz bierze pod uwagę główne niekorzystne skutki dla czynników zrównoważonego rozwoju, odwzorowując Wskaźnik Referencyjny, który uwzględnia pewne kryteria ESG przy doborze elementów składowych indeksu. Zarządzający inwestycjami ustalił, że główne niekorzystne skutki (PAI) oznaczone jako „X” w poniższej tabeli są uznawane za część kryteriów doboru właściwych dla Wskaźnika Referencyjnego Funduszu przy każdorazowym równoważeniu indeksu.

Raport roczny Funduszu będzie zawierać informacje na temat głównych niekorzystnych skutków dla czynników zrównoważonego rozwoju określonych poniżej.

	Opis głównych niekorzystnych skutków	Kryteria doboru właściwe dla Wskaźnika Referencyjnego			
		Wykluczenie emitentów na podstawie określonych kryteriów środowiskowych (wymienionych powyżej)	Wykluczenie emitentów na podstawie ratingu kontrowersji ESG	Wykluczenie emitentów uznanych za naruszających powszechnie przyjęte normy i standardy międzynarodowe	Wykluczenie emitentów, co do których stwierdzono jakiegokolwiek związku z kontrowersyjnymi rodzajami broni
Emisje gazów cieplarnianych (GHG)	1.(a) Emisje gazów cieplarnianych (Zakres 1/2)				
	1.(b) Emisje gazów cieplarnianych (Zakres 3)				
	2. Ślad węglowy				
	3. Intensywność emisji gazów cieplarnianych				
	4. % w paliwach kopalnych	X			
	5. Nieodnawialne/Odnawialne (%)				
Bioróżnorodność	6. Zużycie energii przez sektor o dużym wpływie				
	7. Negatywny wpływ na obszary wrażliwe pod względem bioróżnorodności		X		
Woda	8. Emisje do wody		X		
Odpady	9. Odpady niebezpieczne		X		
Kwestie społeczne i pracownicze	10. Naruszenia UNGC i OECD			X	
	11. Proces UNGC+OECD, monitorowanie				
	12. Nieskorygowana luka płacowa między kobietami a mężczyznami				
	13. Zróżnicowanie członków zarządu ze względu na płeć				
	14. Kontrowersyjne rodzaje broni				X



Strategia inwestycyjna stanowi wytyczne dla decyzji inwestycyjnych na podstawie czynników, takich jak cele inwestycyjne i tolerancja ryzyka.

Jaką strategię inwestycyjną stosuje się w ramach tego produktu finansowego?

Polityka inwestycyjna Funduszu polega na inwestowaniu w portfel papierów wartościowych o stałym dochodzie, który w miarę praktycznych możliwości składa się z papierów wartościowych wchodzących w skład Wskaźnika Referencyjnego, a tym samym jest zgodny z charakterystyką ESG Wskaźnika Referencyjnego. Metodologia Wskaźnika Referencyjnego jest opisana powyżej (zob. Które aspekty środowiskowe lub społeczne są promowane przez ten produkt finansowy? powyżej).

Inwestując w elementy składowe Wskaźnika Referencyjnego, strategia inwestycyjna Funduszu umożliwia mu spełnienie wymogów ESG Wskaźnika Referencyjnego określonych przez dostawcę indeksu. Jeżeli jakiegokolwiek inwestycje przestaną być zgodne z wymogami przedstawionymi powyżej, Fundusz może nadal utrzymywać takie inwestycje tylko do czasu, gdy odpowiednie papiery wartościowe przestaną stanowić część Wskaźnika Referencyjnego oraz gdy będzie praktycznie możliwe (w opinii Zarządzającego inwestycjami) zlikwidowanie pozycji.

Fundusz może stosować techniki optymalizacji w celu osiągnięcia podobnego zwrotu do Wskaźnika Referencyjnego, co oznacza, że może inwestować w papiery wartościowe, które nie są składnikami bazowymi Wskaźnika Referencyjnego, jeżeli takie papiery wartościowe zapewniają podobne wyniki (i mają odpowiedni profil ryzyka) jak określone papiery wartościowe wchodzące w skład Wskaźnika Referencyjnego. Jeśli Fundusz zdecyduje się na takie rozwiązanie, jego strategia inwestycyjna będzie polegać na inwestowaniu wyłącznie w emitentów ze Wskaźnika Referencyjnego lub w emitentów, którzy w momencie nabycia spełniają wymogi ESG Wskaźnika Referencyjnego. Jeżeli takie papiery wartościowe przestaną spełniać wymogi ESG Wskaźnika Referencyjnego, Fundusz może posiadać takie papiery wartościowe tylko do czasu kolejnego równoważenia portfela oraz do czasu, gdy będzie praktycznie możliwa (w opinii Zarządzającego Inwestycjami) likwidacja odpowiedniej pozycji.

Strategia ta jest wdrażana przy każdorazowym równoważeniu portfela Funduszu, które następuje po równoważeniu Wskaźnika Referencyjnego Funduszu.

Procesy zarządzania

Zarządzający Inwestycjami przeprowadza badanie due diligence dostawców indeksów i na bieżąco z nimi współpracuje w kontekście metodologii indeksu, w tym oceny kryteriów dobrych praktyk w zakresie zarządzania określonych w rozporządzeniu SFDR, które obejmują solidne struktury zarządzania, stosunki pracownicze, wynagrodzenia pracowników i przestrzeganie przepisów prawa podatkowego na poziomie spółek, w które dokonano inwestycji.

● **Jakie są wiążące elementy strategii inwestycyjnej stosowanej przy wyborze inwestycji dotyczące uwzględnienia każdego aspektu środowiskowego lub społecznego promowanego w ramach tego produktu finansowego?**

Do wiążących elementów strategii inwestycyjnej Funduszu należy zasada, że Fundusz inwestuje w portfel papierów wartościowych o stałym dochodzie, który w miarę praktycznych możliwości składa się z papierów wartościowych wchodzących w skład Wskaźnika Referencyjnego, a więc zgodnych z charakterystyką ESG Wskaźnika Referencyjnego.

Ponieważ Fundusz może stosować techniki optymalizacji i może inwestować w papiery wartościowe, które nie są bazowymi elementami składowymi Wskaźnika Referencyjnego, jeśli Fundusz zdecyduje się na takie rozwiązanie, jego strategia inwestycyjna będzie polegać na

	<p>inwestowaniu wyłącznie w emitentów ze Wskaźnika Referencyjnego lub w emitentów, którzy w momencie nabycia spełniają wymogi ESG właściwe dla Wskaźnika Referencyjnego.</p> <p>Jeżeli jakiegokolwiek inwestycje przestaną być zgodne z wymogami ESG właściwymi dla Wskaźnika Referencyjnego, Fundusz może nadal utrzymywać takie inwestycje tylko do czasu, gdy odpowiednie papiery wartościowe przestaną stanowić część Wskaźnika Referencyjnego i/lub gdy będzie praktycznie możliwe (w opinii Zarządzającego Inwestycjami) zlikwidowanie pozycji.</p>
	<p>● Jaki jest minimalny poziom zobowiązania do ograniczenia zakresu inwestycji uwzględnionych przed zastosowaniem tej strategii inwestycyjnej?</p>
	<p>Nie obowiązuje bezwzględnie żaden minimalny poziom zobowiązania do ograniczenia zakresu inwestycji Funduszu.</p> <p>Wyjściowe spektrum inwestycyjne Funduszu ma na celu ograniczenie liczby elementów składowych wyjściowego spektrum inwestycyjnego poprzez zastosowanie kryteriów doboru ESG. Nie obowiązuje jednak żaden stosowany ani planowany przez dostawcę indeksu minimalny odsetek ograniczenia liczby składników Wskaźnika Referencyjnego.</p> <p>Odsetek ograniczenia może się zmieniać w czasie w zależności od emitentów składających się na wyjściowe spektrum inwestycyjne. Na przykład, jeżeli emitenci wchodzący w skład wyjściowego spektrum inwestycyjnego angażują się w mniej rodzajów działalności, które są wykluczone z wyjściowego spektrum inwestycyjnego na podstawie kryteriów doboru ESG stosowanych przez Wskaźnik Referencyjny, wówczas odsetek ograniczenia może z czasem ulegać zmniejszeniu. I odwrotnie, jeśli dostawca indeksu zwiększy kryteria doboru ESG we Wskaźniku Referencyjnym w miarę ewolucji standardów ESG, poziom ograniczenia może z czasem wzrastać.</p>
<p>Dobre praktyki w zakresie zarządzania obejmują solidne struktury zarządzania, stosunki pracownicze, wynagrodzenia pracowników i przestrzeganie przepisów prawa podatkowego.</p>	<p>● Jaką politykę stosuje się w odniesieniu do oceny dobrych praktyk w zakresie zarządzania stosowanych przez spółki, w które dokonano inwestycji?</p> <p>Kontrole z zakresu dobrych praktyk w zakresie zarządzania są włączone do metodologii Wskaźnika Referencyjnego. Przy każdorazowym równoważeniu indeksu dostawca indeksu wyklucza spółki ze Wskaźnika Referencyjnego w oparciu o wynik w zakresie kontrowersji ESG (który mierzy zaangażowanie emitenta w kontrowersje związane z ESG) i wyklucza spółki, które uznaje się za naruszające zasady inicjatywy Global Compact ONZ (zob. Które aspekty środowiskowe lub społeczne są promowane przez ten produkt finansowy? powyżej).</p>
	<p>Jaka jest planowana alokacja aktywów w przypadku tego produktu finansowego?</p>
<p>Alokacja aktywów ukazuje udział inwestycji w poszczególne aktywa.</p> <p>Działalność zgodna z unijną systematyką jest wyrażona jako udział:</p> <ul style="list-style-type: none"> – obrotu, który odzwierciedla udział przychodów z działalności ekologicznej spółek, 	<p>Fundusz dąży do inwestowania w portfel papierów wartościowych, który w miarę praktycznych możliwości obejmuje papiery wartościowe wchodzące w skład Wskaźnika Referencyjnego.</p> <p>Oczekuje się, że co najmniej 80% aktywów Funduszu będzie inwestowane w papiery wartościowe ze Wskaźnika Referencyjnego lub w papiery wartościowe spełniające kryteria doboru ESG Wskaźnika Referencyjnego. W związku z tym przy każdorazowym równoważeniu indeksu portfel Funduszu będzie podlegać ponownemu równoważeniu zgodnie z jego Wskaźnikiem Referencyjnym tak, żeby co najmniej 80% aktywów Funduszu było dostosowane do charakterystyki ESG Wskaźnika Referencyjnego (określonej przy równoważeniu).</p>

w które dokonano inwestycji;

- **nakładów inwestycyjnych** (CapEx), które ukazują zielone inwestycje dokonane przez spółki, w które dokonano inwestycji, np. w celu przejścia na zieloną gospodarkę;
- **wydatków operacyjnych** (OpEx), które odzwierciedlają ekologiczną działalność operacyjną spółek, w które dokonano inwestycji.

Jeżeli jakiegokolwiek inwestycje przestaną być zgodne z wymogami ESG właściwymi dla Wskaźnika Referencyjnego, Fundusz może nadal utrzymywać takie inwestycje tylko do czasu, gdy odpowiednie papiery wartościowe przestaną stanowić część Wskaźnika Referencyjnego (lub z innych powodów przestaną spełniać kryteria doboru ESG właściwe dla Wskaźnika Referencyjnego) i gdy będzie praktycznie możliwe (w opinii Zarządzającego Inwestycjami) zlikwidowanie pozycji.

Fundusz może inwestować do 20% swoich aktywów w inne inwestycje („#2 Inne”).

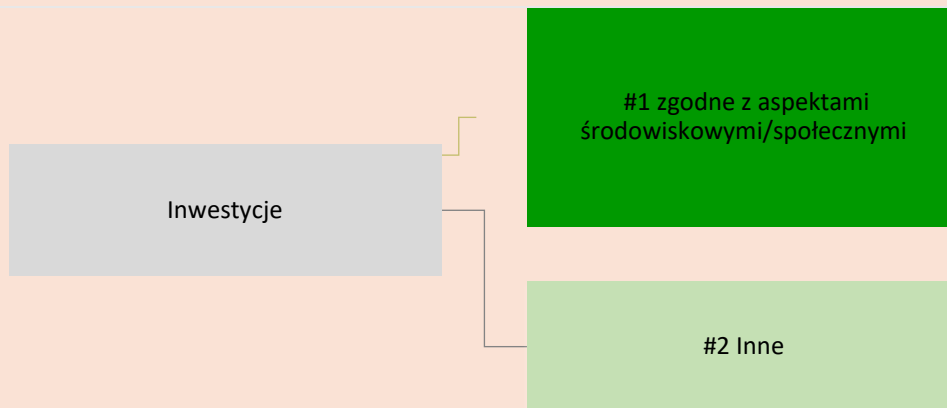

Kategoria „#1 zgodne z aspektami środowiskowymi/społecznymi” obejmuje inwestycje dokonane w ramach produktu finansowego w celu uwzględnienia aspektów środowiskowych lub społecznych promowanych w ramach tego produktu finansowego.

Kategoria „#2 inne” obejmuje pozostałe inwestycje dokonane w ramach produktu finansowego, które nie są zgodne z aspektami środowiskowymi lub społecznymi ani nie kwalifikują się jako zrównoważone inwestycje.

W jaki sposób stosowanie instrumentów pochodnych przyczynia się do uwzględnienia aspektów środowiskowych lub społecznych promowanych w ramach tego produktu finansowego?

Fundusz może wykorzystywać instrumenty pochodne do celów inwestycyjnych i do celów efektywnego zarządzania portfelem w związku z aspektami środowiskowymi lub społecznymi promowanymi przez Fundusz. W przypadku gdy Fundusz wykorzystuje instrumenty pochodne do promowania aspektów środowiskowych lub społecznych, wszelkie ratingi lub analizy ESG, o których mowa powyżej, będą miały zastosowanie do inwestycji bazowej.

Aby zapewnić zgodność z unijną systematyką dotyczącą zrównoważonego rozwoju, kryteria dotyczące **gazu ziemnego** obejmują ograniczenia emisji i przejście na energię ze źródeł odnawialnych lub paliwa niskoemisyjne do końca 2035 r. W przypadku **energii jądrowej** kryteria te obejmują kompleksowe zasady w zakresie bezpieczeństwa i gospodarowania odpadami.

Działalność wspomagająca bezpośrednio wspomaga inne rodzaje działalności we wnoszeniu istotnego wkładu w realizację celu środowiskowego.

Działalność na rzecz przejścia jest to działalność, dla której alternatywne niskoemisyjne rozwiązania nie są jeszcze dostępne i która między innymi wytwarza emisje gazów cieplarnianych na poziomie odpowiadającym najlepszym wynikom.



W jakim minimalnym stopniu zrównoważone inwestycje służące realizacji celu środowiskowego są dostosowane do unijnej systematyki dotyczącej zrównoważonego rozwoju?

Fundusz nie zobowiązuje się obecnie do inwestowania więcej niż 0% swoich aktywów w zrównoważone inwestycje o celu środowiskowym zgodnym z unijną systematyką.

Czy w ramach produktu finansowego inwestuje się w działalność związaną z gazem ziemnym lub energią jądrową, która jest zgodna z unijną systematyką dotyczącą zrównoważonego rozwoju¹?

- Tak:
 - w gaz ziemny w energię jądrową
- Nie

Fundusz nie zobowiązuje się obecnie do inwestowania w działalność związaną z gazem ziemnym lub energią jądrową, która jest zgodna z unijną systematyką dotyczącą zrównoważonego rozwoju.

Na dwóch wykresach poniżej przedstawiono minimalny odsetek inwestycji zgodnych z unijną systematyką dotyczącą zrównoważonego rozwoju. Ponieważ brak jest odpowiednich metod umożliwiających określenie zgodności obligacji skarbowych* z systematyką, na pierwszym wykresie przedstawiono zgodność z systematyką w odniesieniu do wszystkich inwestycji w ramach produktu finansowego, w tym obligacji skarbowych, natomiast na drugim wykresie przedstawiono zgodność z systematyką wyłącznie w odniesieniu do inwestycji w ramach produktu finansowego innych niż obligacje skarbowe.

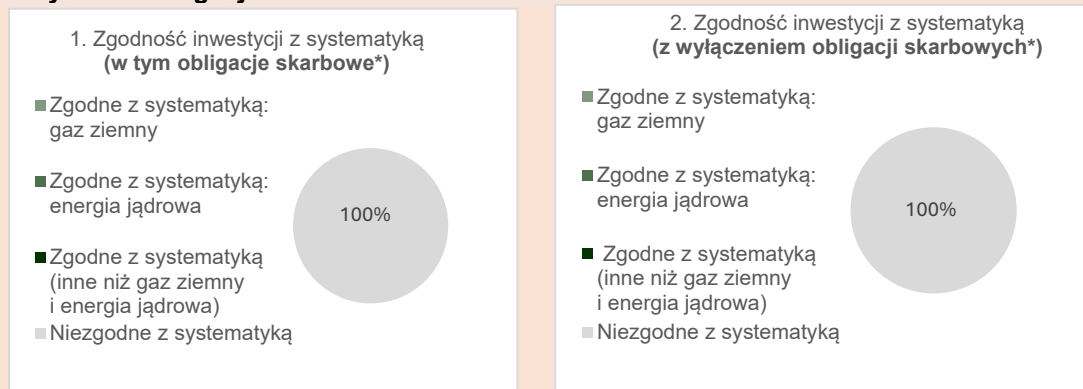







* Do celów niniejszych wykresów „obligacje skarbowe” obejmują całe zaangażowanie w dług państwowy

Jaki jest minimalny udział inwestycji w działalność na rzecz przejścia i działalność wspomagającą?

Fundusz aktualnie nie ma obowiązku inwestowania więcej niż 0% swoich aktywów w inwestycje w działalność na rzecz przejścia i wspomagającą w rozumieniu rozporządzenia w sprawie unijnej systematyki.

¹ Działalność związaną z gazem ziemnym lub energią jądrową można uznać za zgodną z unijną systematyką dotyczącą zrównoważonego rozwoju tylko wtedy, gdy przyczynia się do ograniczenia zmian klimatu („łagodzenie zmian klimatu”) i nie szkodzi znacząco żadnemu celowi systematyki – zob. nota wyjaśniająca na lewym marginesie. Pełne kryteria dotyczące działalności gospodarczej związanej z gazem ziemnym i energią jądrową, która jest zgodna z unijną systematyką dotyczącą zrównoważonego rozwoju, określono w rozporządzeniu delegowanym Komisji (UE) 2022/1214.

 <p>to zrównoważone inwestycje służące celowi środowiskowemu, które nie uwzględniają kryteriów zrównoważonej środowiskowo działalności gospodarczej zgodnie z unijną systematyką dotyczącą zrównoważonego rozwoju.</p>	 <p>Jaki jest minimalny udział zrównoważonych inwestycji służących celowi środowiskowemu, które nie są zgodne z unijną systematyką dotyczącą zrównoważonego rozwoju?</p>
	<p>Nie dotyczy, ponieważ Fundusz nie zobowiązuje się do inwestowania w zrównoważone inwestycje o celu środowiskowym.</p>
	 <p>Jaki jest minimalny udział zrównoważonych inwestycji służących celowi społecznemu?</p>
	<p>Fundusz aktualnie nie ma obowiązku inwestowania więcej niż 0% swoich aktywów w inwestycje w zrównoważoną społecznie działalność gospodarczą.</p>
	 <p>Które inwestycje uwzględniono w kategorii „#2 inne”, czemu służą takie inwestycje i czy w ich ramach zapewniono jakiegokolwiek minimalne gwarancje środowiskowe lub społeczne?</p>
	<p>Pozostałe pozycje w portfelu mogą obejmować środki pieniężne, fundusze rynku pieniężnego i instrumenty pochodne. Inwestycje takie mogą być używane wyłącznie do celów efektywnego zarządzania portfelem, z wyjątkiem instrumentów pochodnych wykorzystywanych do zabezpieczenia ryzyka kursowego dowolnej klasy tytułów uczestnictwa waluty objętej hedgingiem.</p> <p>Wszelkie ratingi lub analizy ESG stosowane przez dostawcę indeksu będą miały zastosowanie wyłącznie do instrumentów pochodnych odnoszących się do poszczególnych emitentów wykorzystywanych przez Fundusz. Instrumenty pochodne oparte na indeksach finansowych, stopach procentowych lub instrumentach walutowych nie będą uznawane za sprzeczne z minimalnymi gwarancjami środowiskowymi lub społecznymi.</p>
 <p>Wskaźniki referencyjne to indeksy stosowane do pomiaru, czy w ramach produktu finansowego uwzględnia się aspekty środowiskowe lub społeczne promowane przez ten produkt.</p>	<p>Czy wyznaczono konkretny indeks jako wskaźnik referencyjny w celu ustalenia, czy ten produkt finansowy jest zgodny z aspektami środowiskowymi lub społecznymi, które promuje?</p>
	<p>Tak, Fundusz dąży do osiągnięcia promowanych przez siebie cech środowiskowych i społecznych poprzez odwzorowanie wyników indeksu iBoxx USD Asia ex-Japan Corporates Investment Grade ESG Screened Index, stanowiącego jego Wskaźnik Referencyjny, który uwzględnia kryteria doboru w obszarze ESG stosowane przez dostawcę indeksu.</p>
	<ul style="list-style-type: none"> ● W jaki sposób wskaźnik referencyjny dostosowuje się na bieżąco do każdego aspektu środowiskowego lub społecznego promowanego w ramach tego produktu finansowego?
	<p>Przy każdorazowym równoważeniu indeksu dostawca indeksu stosuje kryteria doboru ESG, aby wykluczyć emitentów, którzy nie spełniają takich kryteriów doboru ESG.</p>
	<ul style="list-style-type: none"> ● W jaki sposób zapewnia się ciągłe dostosowanie strategii inwestycyjnej do metody obliczania indeksu?
	<p>Przy każdorazowym równoważeniu indeksu (lub tak szybko, jak to zasadnie możliwe i wykonalne po tym terminie) portfel Funduszu również jest równoważony zgodnie z jego Wskaźnikiem Referencyjnym.</p>

	<ul style="list-style-type: none"> ● W jaki sposób wyznaczony indeks różni się od odpowiedniego ogólnego indeksu rynkowego?
	<p>W wyniku zastosowania kryteriów doboru ESG właściwych dla Wskaźnika Referencyjnego oczekuje się, że portfel Funduszu zostanie zmniejszony w porównaniu z Markit iBoxx USD Asia ex-Japan Investment Grade Index, szerokim indeksem rynkowym obejmującym papiery wartościowe o stałym dochodzie.</p>
	<ul style="list-style-type: none"> ● Gdzie można zapoznać się z metodą zastosowaną na potrzeby obliczenia wyznaczonego indeksu?
	<p>Omówienie metodologii Wskaźnika Referencyjnego Funduszu można znaleźć na stronie internetowej dostawcy indeksu pod adresem: https://www.markit.com/Company/Files/DownloadFiles?CMSID=73c13b54d9ad4af5a2d2999c0a9b9bdc</p>
	<p>Gdzie w internecie można znaleźć więcej informacji na temat tego produktu?</p> <p>Więcej informacji na temat tego produktu znajduje się na stronie internetowej.</p> <p>Szczegółowe informacje dotyczące Funduszu można znaleźć w sekcjach niniejszego prospektu zatytułowanych „Cel inwestycyjny”, „Polityka inwestycyjna” oraz „Rozporządzenie SFDR”, a także na stronie produktu Funduszu, którą można znaleźć, wpisując nazwę Funduszu w pasku wyszukiwania na stronie internetowej iShares: www.iShares.com.</p>

Informacje ujawniane przed zawarciem umowy dla produktów finansowych, o których mowa w art. 8 ust. 1, 2 i 2a rozporządzenia (UE) 2019/2088 i w art. 6 akapit pierwszy rozporządzenia (UE) 2020/852

<p>Zrównoważona inwestycja oznacza inwestycję w działalność gospodarczą, która przyczynia się do realizacji celu środowiskowego lub społecznego, o ile taka inwestycja nie wyrządza poważnych szkód względem żadnego celu środowiskowego lub społecznego, a spółki, w które dokonano inwestycji, stosują dobre praktyki w zakresie zarządzania.</p>	Nazwa produktu: iShares \$ Corp Bond Enhanced Active UCITS ETF	
	Identyfikator podmiotu prawnego: 52990016QHGNQMXBFE20	
<p>Unijna systematyka dotycząca zrównoważonego rozwoju jest to system klasyfikacji określony w rozporządzeniu (UE) 2020/852, ustanawiający wykaz zrównoważonej działalności gospodarczej. Rozporządzenie to nie zawiera wykazu zrównoważonej społecznie działalności gospodarczej. Zrównoważone inwestycje, które służą celowi środowiskowemu, mogą być zgodne lub niezgodne z systematyką.</p>	Aspekty środowiskowe lub społeczne	
	Czy niniejszy produkt finansowy służy celowi dotyczącemu zrównoważonych inwestycji?	
	<p>●● <input type="checkbox"/> Tak</p>	<p>●○ <input checked="" type="checkbox"/> ✓ Nie</p>
	<p><input type="checkbox"/> Będzie miał minimalny udział w zrównoważonych inwestycjach służących celowi środowiskowemu: ___%</p>	<p><input checked="" type="checkbox"/> Promuje aspekty środowiskowe/społeczne I chociaż jego celem nie jest zrównoważona inwestycja, będzie miał minimalny udział 20% w zrównoważonych inwestycjach</p>
	<p><input type="checkbox"/> w działalność gospodarczą, która zgodnie z unijną systematyką dotyczącą zrównoważonego rozwoju kwalifikuje się jako zrównoważona środowiskowo</p>	<p><input type="checkbox"/> służących celowi środowiskowemu I dokonywanych w działalność gospodarczą, która zgodnie z unijną systematyką dotyczącą zrównoważonego rozwoju kwalifikuje się jako zrównoważona środowiskowo</p>
<p><input type="checkbox"/> w działalność gospodarczą, która zgodnie z unijną systematyką dotyczącą zrównoważonego rozwoju nie kwalifikuje się jako zrównoważona środowiskowo</p>	<p><input checked="" type="checkbox"/> służących celowi środowiskowemu I dokonywanych w działalność gospodarczą, która zgodnie z unijną systematyką dotyczącą zrównoważonego rozwoju nie kwalifikuje się jako zrównoważona środowiskowo</p>	
<p><input type="checkbox"/> Będzie miał minimalny udział w zrównoważonych inwestycjach służących celowi społecznemu: ___%</p>	<p><input checked="" type="checkbox"/> służących celowi społecznemu</p> <p><input type="checkbox"/> Promuje aspekty środowiskowe/społeczne, ale nie będzie mieć udziału w zrównoważonych inwestycjach</p>	
	Które aspekty środowiskowe lub społeczne są promowane przez ten produkt finansowy?	
	<p>Fundusz promuje aspekty środowiskowe związane z ograniczeniem zanieczyszczenia środowiska poprzez wykluczenie bezpośrednich inwestycji w spółki zajmujące się wydobywaniem węgla energetycznego i piasków bitumicznych, a także wytwarzaniem energii elektrycznej z węgla energetycznego, poprzez zastosowanie Bazowych Kryteriów wykluczających BlackRock EMEA.</p> <p>Fundusz promuje aspekty środowiskowe związane z redukcją emisji dwutlenku węgla poprzez dążenie do zmniejszenia intensywności emisji gazów cieplarnianych w ramach portfela w stosunku do Indeksu (jak określono poniżej). Emisje gazów cieplarnianych są podzielone na trzy grupy lub „zakresy” za pomocą najczęściej stosowanego międzynarodowego narzędzia rozliczeniowego – Protokołu Emisji Gazów Cieplarnianych (GHG). Zakres 1 obejmuje bezpośrednie emisje z posiadanych lub kontrolowanych źródeł. Zakres 2 obejmuje pośrednie emisje związane z wytworzeniem zakupionej przez emitenta raportującego energii elektrycznej, pary, ciepła lub chłodu. Zakres 3 obejmuje wszystkie inne pośrednie emisje, które występują w łańcuchu wartości emitenta, ale Zakres 3 nie jest objęty redukcją. Do pomiaru tego celu wykorzystuje się szacowane emisje gazów cieplarnianych (Zakresy 1 i 2) na 1 mln USD przychodów ze sprzedaży w pozycjach Funduszu.</p>	

	<p>Fundusz promuje następujące aspekty społeczne: (a) ograniczenie dostępności broni poprzez wykluczenie bezpośrednich inwestycji w emitentów zaangażowanych w produkcję kontrowersyjnej broni i broni jądrowej oraz produkcję i dystrybucję broni palnej do użytku cywilnego, (b) poprawa zdrowia i dobrobytu poprzez wykluczenie bezpośrednich inwestycji w emitentów zaangażowanych w produkcję i dystrybucję tytoniu, oraz (c) wspieranie praw człowieka, standardów pracy, ochrony środowiska i przeciwdziałania korupcji poprzez wykluczenie bezpośrednich inwestycji w emitentów uznanych za nieprzestrzegających 10 zasad inicjatywy Global Compact, poprzez zastosowanie bazowych kryteriów wykluczających BlackRock EMEA.</p> <p>Definicja „zaangażowania” w odniesieniu do każdej działalności może opierać się na generowaniu lub uzyskiwaniu przychodów z tej działalności, które przekraczają określony procent przychodów lub określoną wartość progową całkowitego przychodu, lub na jakimkolwiek związku z daną działalnością, niezależnie od wysokości uzyskanych przychodów. Fundusz nie stosuje wskaźnika referencyjnego w celu osiągnięcia promowanych przez siebie aspektów ESG, jednak do porównywania niektórych aspektów ESG promowanych przez Fundusz wykorzystywany jest indeks Bloomberg US Corporate Index („Indeks”).</p>
<p>Wskaźniki zrównoważonego rozwoju stosuje się do pomiaru stopnia uwzględnienia aspektów środowiskowych lub społecznych promowanych w ramach produktu finansowego.</p>	<p>● <i>Które wskaźniki zrównoważonego rozwoju stosuje się do pomiaru stopnia uwzględnienia aspektów środowiskowych lub społecznych w ramach danego produktu finansowego?</i></p> <p>Wskaźniki zrównoważonego rozwoju stosowane do pomiaru stopnia uwzględnienia aspektów środowiskowych lub społecznych w ramach Funduszu obejmują:</p> <ul style="list-style-type: none"> • Intensywność emisji dwutlenku węgla Funduszu, jak opisano powyżej. • Wykluczenie przez Fundusz inwestycji w emitentów zidentyfikowanych w oparciu o kryteria wykluczenia określone w bazowych kryteriach wykluczających i kryteriach wyłączających BlackRock EMEA. • Uwzględnienie przez Fundusz głównych niekorzystnych skutków (PAI) dla czynników związanych ze zrównoważonym rozwojem, jak opisano poniżej.
	<p>● <i>Jakie są cele dotyczące zrównoważonych inwestycji, które mają być częściowo zrealizowane w ramach produktu finansowego, i w jaki sposób zrównoważona inwestycja przyczynia się do osiągnięcia tych celów?</i></p>
	<p>W ramach realizacji swojego celu inwestycyjnego Fundusz inwestuje co najmniej 20% swoich udziałów w Zrównoważone Inwestycje. Wszystkie Zrównoważone Inwestycje będą oceniane przez Zarządzającego inwestycjami pod kątem zgodności ze stosowaną przez BlackRock zasadą DNSH, która została opisana poniżej.</p> <p>BlackRock inwestuje w Zrównoważone Inwestycje, które przyczyniają się do realizacji celów środowiskowych i społecznych związanych z alternatywnymi i odnawialnymi źródłami energii, efektywnością energetyczną, zapobieganiem zanieczyszczeniom lub ich ograniczaniem, ponownym wykorzystaniem i recyklingiem odpadów, zdrowiem, żywieniem, warunkami sanitarnymi i edukacją lub które są w inny sposób określone przez Cele Zrównoważonego Rozwoju ONZ lub inne ramy związane ze zrównoważonym rozwojem („Cele Środowiskowe i Społeczne”).</p> <p>Inwestycja zostanie oceniona jako przyczyniająca się do realizacji Celu Środowiskowego i/lub Społecznego, jeżeli:</p> <p>a) minimalna część działalności gospodarczej emitenta przyczynia się do realizacji Celu Środowiskowego i/lub Społecznego; lub</p> <p>b) praktyki biznesowe emitenta przyczyniają się do osiągnięcia celu środowiskowego i/lub społecznego.</p>

<p>Główne niekorzystne skutki to najpoważniejsze niekorzystne skutki decyzji inwestycyjnych dla czynników zrównoważonego rozwoju, takie jak kwestie środowiskowe, społeczne i pracownicze, kwestie dotyczące poszanowania praw człowieka oraz przeciwdziałania korupcji i przekupstwu.</p>	<p>● W jaki sposób zrównoważone inwestycje, które mają być częściowo zrealizowane w ramach produktu finansowego, nie wyrządzają poważnych szkód względem jakiegokolwiek celu dotyczącego zrównoważonych inwestycji?</p> <p>Zrównoważone Inwestycje spełniają wymogi DNSH określone przez obowiązujące prawo i przepisy. BlackRock opracował dla wszystkich Zrównoważonych Inwestycji zestaw kryteriów umożliwiających ocenę, czy emitent lub inwestycja wyrządzają poważne szkody. Inwestycje uznane za wyrządzające poważne szkody nie kwalifikują się jako Zrównoważone Inwestycje. Zarządzający inwestycjami ocenia wskaźniki niekorzystnych skutków dla czynników zrównoważonego rozwoju dla każdego rodzaju inwestycji zgodnie z definicją zawartą w rozporządzeniu. Kryteria niekorzystnych skutków są oceniane przy użyciu danych zewnętrznych dostawców dotyczących zaangażowania biznesowego inwestycji (w określone działania uznane za mające negatywny wpływ na środowisko lub społeczeństwo) bądź kontrowersji środowiskowych lub społecznych w celu wykluczenia inwestycji, które Zarządzający inwestycjami uzna za szkodliwe dla wskaźników zrównoważonego rozwoju, z zastrzeżeniem ściśle określonych wyjątków, np. gdy dane zostaną uznane za niedokładne lub nieaktualne. W przypadku, gdy dane są niedostępne lub w znacznym stopniu niekompletne, przeprowadzona zostanie fundamentalna analiza z uzasadnionymi staraniami na rzecz zidentyfikowania oddziaływań, które według Zarządzającego inwestycjami są szkodliwe dla wskaźników zrównoważonego rozwoju.</p>
	<p>— — — <i>W jaki sposób uwzględniono wskaźniki dotyczące niekorzystnych skutków dla czynników zrównoważonego rozwoju?</i></p> <p>Wskaźniki niekorzystnych skutków dla czynników zrównoważonego rozwoju dla każdego rodzaju inwestycji są oceniane przy użyciu autorskiej metodologii oceny Zrównoważonych Inwestycji BlackRock. BlackRock wykorzystuje dane podmiotów zewnętrznych i/lub analizę fundamentalną do identyfikacji inwestycji, które negatywnie wpływają na czynniki zrównoważonego rozwoju i powodują poważne szkody.</p>
	<p>— — — <i>W jaki sposób zrównoważone inwestycje są zgodne z Wytycznymi OECD dla przedsiębiorstw wielonarodowych oraz Wytycznymi ONZ dotyczącymi biznesu i praw człowieka? Dodatkowe informacje:</i></p> <p>Zrównoważone inwestycje są oceniane w celu uwzględnienia wszelkich szkodliwych skutków i zapewnienia zgodności z międzynarodowymi standardami Wytycznych OECD dla przedsiębiorstw wielonarodowych oraz Wytycznymi ONZ dotyczącymi biznesu i praw człowieka, w tym z zasadami i prawami określonymi w ośmiu podstawowych konwencjach wskazanych w Deklaracji Międzynarodowej Organizacji Pracy dotyczącej podstawowych zasad i praw w pracy oraz w Międzynarodowej karcie praw człowieka. Emitenci uznani za naruszających te konwencje nie są zaliczani do Zrównoważonych Inwestycji.</p>
	<p><i>Unijna systematyka dotycząca zrównoważonego rozwoju określa zasadę „nie czyn poważnych szkód”, zgodnie z którą inwestycje zgodne z systematyką nie powinny wyrządzać poważnych szkód względem celów unijnej systematyki, a towarzyszą jej konkretne kryteria unijne.</i></p> <p><i>Zasada „nie czyn poważnych szkód” stosowana jest wyłącznie w odniesieniu do tych inwestycji w ramach produktu finansowego, które uwzględniają unijne kryteria dotyczące zrównoważonej środowiskowo działalności gospodarczej. Inwestycje w ramach pozostałej części tego produktu finansowego nie uwzględniają unijnych kryteriów dotyczących zrównoważonej środowiskowo działalności gospodarczej.</i></p> <p><i>Wszelkie inne zrównoważone inwestycje nie mogą również wyrządzać poważnych szkód względem celów środowiskowych lub społecznych.</i></p>



Czy w ramach tego produktu finansowego bierze się pod uwagę główne niekorzystne skutki dla czynników zrównoważonego rozwoju?

Tak

Nie

Fundusz uwzględni główne niekorzystne skutki (PAI) dla czynników zrównoważonego rozwoju poprzez zastosowanie Bazowych Kryteriów wykluczających BlackRock EMEA oraz polityki wykluczeń. Fundusz bierze pod uwagę następujące główne niekorzystne skutki:

- Emisje gazów cieplarnianych
- Intensywność emisji gazów cieplarnianych w przypadku spółek, w które dokonano inwestycji
- Ekspozycja z tytułu przedsiębiorstw działających w sektorze paliw kopalnych
- Naruszenia zasad inicjatywy Global Compact ONZ i Wytocznych Organizacji Współpracy Gospodarczej i Rozwoju (OECD) dla przedsiębiorstw wielonarodowych
- Ekspozycja z tytułu kontrowersyjnych rodzajów broni (miny przeciwpiechotne, amunicja kasetowa, broń chemiczna i broń biologiczna)

Ponadto Fundusz uwzględni główne niekorzystne skutki poprzez standard BlackRock DNSH dla Zrównoważonych Inwestycji. Fundusz przedstawi informacje na temat głównych niekorzystnych skutków w swoim raporcie rocznym.



Jaką strategię inwestycyjną stosuje się w ramach tego produktu finansowego?

Strategia inwestycyjna stanowi wytyczne dla decyzji inwestycyjnych na podstawie czynników, takich jak cele inwestycyjne i tolerancja ryzyka.

Celem inwestycyjnym Funduszu jest zapewnienie inwestorowi całkowitego zwrotu z inwestycji, z uwzględnieniem zarówno zwrotu kapitału, jak i dochodu.

Fundusz jest aktywnie zarządzany. Aby osiągnąć cel inwestycyjny, Fundusz zainwestuje co najmniej 80% swoich łącznych aktywów w papiery wartościowe o stałym dochodzie o ratingu inwestycyjnym (lub, w przypadku braku ratingu, uznawane przez Zarządzającego inwestycjami za papiery o równoważnym ratingu) emitowane przez emitentów korporacyjnych (tj. obligacje korporacyjne) na rynkach rozwiniętych oraz instrumenty powiązane z takimi papierami wartościowymi (tj. swapy ryzyka kredytowego, swapy walutowe, kontrakty terminowe typu futures i forward) i denominowane w dolarach amerykańskich. Fundusz może (oprócz papierów wartościowych o stałym dochodzie emitowanych przez emitentów korporacyjnych i powiązanych instrumentów) inwestować w obligacje rządowe, obligacje komunalne, dług państwowy i ponadnarodowy oraz instrumenty powiązane z takimi obligacjami denominowane w dolarach amerykańskich.

Fundusz może inwestować do 20% swoich aktywów ogółem w papiery wartościowe o stałym dochodzie (lub instrumenty powiązane z takimi papierami wartościowymi) emitentów mających siedzibę na rynkach wschodzących i denominowanych w dolarach amerykańskich.

Papiery wartościowe o stałym dochodzie i instrumenty powiązane z takimi papierami wartościowymi, w które inwestuje Fundusz, mogą mieć stałą lub zmienną stopę procentową. Chociaż Fundusz koncentruje się na papierach wartościowych klasy inwestycyjnej, może również posiadać papiery wartościowe poniżej poziomu inwestycyjnego lub bez ratingu. Fundusz nie koncentruje się na żadnej konkretnej branży.

Zarządzający inwestycjami stosuje systematyczną strategię kredytową, która pomaga mu w osiągnięciu celu inwestycyjnego Funduszu, jakim jest udział w większych wzrostach rynkowych i ograniczenie spadków rynkowych w stosunku do Indeksu. Strategia ta wykorzystuje systematyczny proces, który łączy techniki modelowania ilościowego z analizą

Zarządzającego inwestycjami. Systematyczne modele kredytowe obejmują obligacje korporacyjne denominowane w dolarach amerykańskich, które są oceniane i klasyfikowane na podstawie czynników ilościowych, takich jak dane fundamentalne i wycena. W kategorii danych fundamentalnych Zarządzający inwestycjami stosuje techniki oceny cech papierów wartościowych, takich jak jakość korporacyjna, przy użyciu autorskiej miary prawdopodobieństwa niewypłacalności. W kategorii wyceny Zarządzający inwestycjami stosuje techniki pozwalające na porównanie obligacji o najbardziej błędnych wycenach z ich wartością wewnętrzną.

Fundusz może również inwestować w środki pieniężne, depozyty („Środki pieniężne”) oraz pomocnicze aktywa płynne (które zwykle obejmują należności z tytułu dywidend/dochodów), z zastrzeżeniem limitów określonych w Prospekcie. Fundusz może, w celu zachowania wartości takich Środków pieniężnych, inwestować w jeden lub więcej codziennych programów zbiorowego inwestowania na rynku pieniężnym, jak określono poniżej w części „Zarządzanie Środkami pieniężnymi i Środkami pieniężnymi FIP” w Prospekcie.

Aby pomóc w osiągnięciu celu inwestycyjnego, Fundusz może, z zastrzeżeniem Przepisów i warunków nałożonych przez Bank Centralny, inwestować do 10% łącznych aktywów w inne otwarte przedsiębiorstwa zbiorowego inwestowania, w tym w fundusze notowane na giełdzie (ETF).

Fundusz może inwestować w FIP w celach inwestowania bezpośredniego lub w celach efektywnego zarządzania portfelem, a mianowicie w kontrakty futures i forward oraz kontrakty swapowe (w tym swapy kredytowe i swapy walutowe), zgodnie z ograniczeniami określonymi w Prospekcie (z zastrzeżeniem warunków i w granicach określonych przez Bank Centralny), aby pomóc w osiągnięciu celu inwestycyjnego, uzyskać ekspozycję na papiery wartościowe o stałym dochodzie opisane powyżej oraz w celach zabezpieczenia walutowego. Szczegółowe informacje na temat indeksów wykorzystywanych przez Fundusz zostaną przedstawione w raporcie rocznym Spółki.

Inwestycje Funduszu będą ograniczone do inwestycji dozwolonych przez Przepisy, które szczegółowo opisano w Prospekcie. Inwestycje Funduszu, inne niż inwestycje w pozagiełdowe FIP, papiery wartościowe o stałym dochodzie w obrocie pozagiełdowym oraz pozagiełdowe otwarte przedsiębiorstwa zbiorowego inwestowania, będą standardowo notowane na giełdzie lub będą przedmiotem obrotu na Rynkach Regulowanych określonych w Prospekcie. Zarządzający inwestycjami będzie stosował bazowe kryteria wykluczające BlackRock EMEA (które obejmują kryteria wykluczające dotyczące zaangażowania emitenta w określone działania związane z tytoniem i zaangażowanie emitenta w produkcję kontrowersyjnej broni).

Fundusz będzie inwestować w Zrównoważone Inwestycje. Ponadto Zarządzający inwestycjami będzie zarządzać portfelem Funduszu tak, aby Fundusz charakteryzował się niższą intensywnością emisji dwutlenku węgla niż Indeks.

Jeżeli jakiegokolwiek aktywa (inwestycje) Funduszu, zgodne w momencie inwestycji z celem inwestycyjnym i polityką inwestycyjną Funduszu i/lub Polityką ESG, staną się niekwalifikowalne, mogą one pozostać w jego posiadaniu do czasu, gdy będzie możliwe i wykonalne (w opinii Zarządzającego inwestycjami) ich zbycie przez Fundusz (w rozsądnym terminie).

	<p>● Jakie są wiążące elementy strategii inwestycyjnej stosowanej przy wyborze inwestycji dotyczące uwzględnienia każdego aspektu środowiskowego lub społecznego promowanego w ramach tego produktu finansowego?</p>
	<p>Wiążące elementy strategii inwestycyjnej obejmują:</p> <ul style="list-style-type: none"> • Utrzymanie przez Fundusz udziału Zrównoważonych Inwestycji na poziomie co najmniej 20%. • Utrzymanie intensywności emisji dwutlenku węgla Funduszu na poziomie niższym niż Indeks. • Bazowe kryteria wykluczające BlackRock dla obszaru EMEA: Zarządzający inwestycjami będzie dążyć do ograniczenia i/lub wykluczenia inwestycji bezpośrednich (w stosownych przypadkach) w emitentów korporacyjnych, którzy w momencie zakupu, w opinii Zarządzającego inwestycjami, zostali uznani za nieprzestrzegających zasad inicjatywy UN Global Compact lub mają ekspozycję na określone sektory lub powiązania z nimi (w niektórych przypadkach, z zastrzeżeniem określonych progów przechodów): <ul style="list-style-type: none"> i) produkcja niektórych rodzajów broni kontrowersyjnej; ii) dystrybucja lub produkcja broni palnej lub amunicji do broni strzeleckiej przeznaczonej do sprzedaży detalicznej dla ludności cywilnej; iii) wydobywanie niektórych rodzajów paliw kopalnych i/lub wytwarzanie z nich energii; lub iv) produkcja wyrobów tytoniowych lub niektóre rodzaje działalności w odniesieniu do wyrobów tytoniowych. • Pełna lista limitów w ramach Bazowych Kryteriów wykluczających BlackRock dla obszaru EMEA i/lub wykluczeń stosowanych przez Zarządzających Inwestycjami w danym momencie (w tym wszelkie określone kryteria progowe) jest dostępna pod adresem https://www.blackrock.com/corporate/literature/publication/blackrock-baseline-screens-in-europe-middleeast-and-africa.pdf
	<p>● Jaki jest minimalny poziom zobowiązania do ograniczenia zakresu inwestycji uwzględnionych przed zastosowaniem tej strategii inwestycyjnej?</p>
	<p>Nie obowiązuje bezwzględnie żaden minimalny poziom zobowiązania do ograniczenia zakresu inwestycji.</p>
<p>Dobre praktyki w zakresie zarządzania obejmują solidne struktury zarządzania, stosunki pracownicze, wynagrodzenia pracowników i przestrzeganie przepisów prawa podatkowego.</p>	<p>● Jaką politykę stosuje się w odniesieniu do oceny dobrych praktyk w zakresie zarządzania stosowanych przez spółki, w które dokonano inwestycji?</p> <p>BlackRock ocenia dobre praktyki w zakresie zarządzania spółek, w które dokonano inwestycji, łącząc własne spostrzeżenia z danymi pochodzącymi od zewnętrznych dostawców badań ESG. BlackRock wykorzystuje dane od zewnętrznych dostawców badań ESG, aby zidentyfikować emitentów, którzy mogą nie posiadać zadowalających praktyk w zakresie zarządzania w odniesieniu do kluczowych wskaźników wydajności (KPI), związanych z solidną strukturą zarządzania, stosunkami pracowniczymi, wynagrodzeniami pracowników i przestrzeganiem przepisów podatkowych.</p>



Alokacja aktywów

ukazuje udział inwestycji w poszczególne aktywa.

Działalność zgodna z unijną systematyką jest wyrażona jako udział:

- **obrotu**, który odzwierciedla udział przychodów z działalności ekologicznej spółek, w które dokonano inwestycji;
- **nakładów inwestycyjnych** (CapEx), które ukazują zielone inwestycje dokonane przez spółki, w które dokonano inwestycji, np. w celu przejścia na zieloną gospodarkę;
- **wydatków operacyjnych** (OpEx), które odzwierciedlają ekologiczną działalność operacyjną spółek, w które dokonano inwestycji.

Jaka jest planowana alokacja aktywów w przypadku tego produktu finansowego?

Co najmniej 80% łącznych aktywów Funduszu będzie przeznaczane na inwestycje, które są zgodne z opisanymi powyżej aspektami środowiskowymi i/lub społecznymi (#1 zgodne z aspektami środowiskowymi/społecznymi). W odniesieniu do tych inwestycji, co najmniej 20% łącznych aktywów Funduszu zostanie zainwestowane w zrównoważone inwestycje (#1A zrównoważone), a pozostała część zostanie zainwestowana w inwestycje zgodne z innymi aspektami środowiskowymi i/lub społecznymi opisanymi powyżej (#1B inne aspekty środowiskowe/społeczne).

Fundusz może inwestować do 20% swoich całkowitych aktywów w inne inwestycje („#2 inne”).

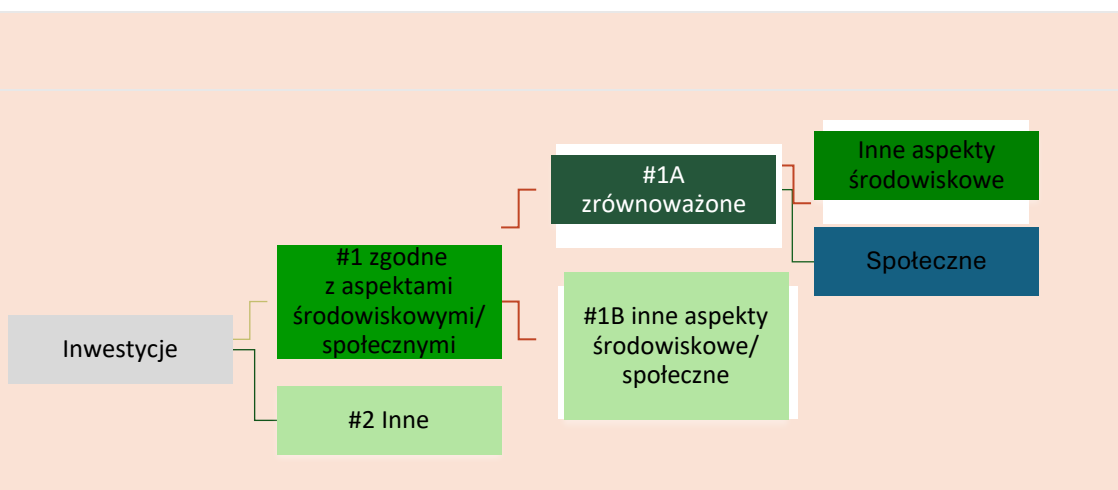

Kategoria „#1 zgodne z aspektami środowiskowymi/społecznymi” obejmuje inwestycje dokonane w ramach produktu finansowego w celu uwzględnienia aspektów środowiskowych lub społecznych promowanych w ramach tego produktu finansowego.

Kategoria „#2 inne” obejmuje pozostałe inwestycje dokonane w ramach produktu finansowego, które nie są zgodne z aspektami środowiskowymi lub społecznymi ani nie kwalifikują się jako zrównoważone inwestycje.

Kategoria „#1 zgodne z aspektami środowiskowymi/społecznymi” obejmuje:

- podkategorię „#1A zrównoważone” obejmującą zrównoważone inwestycje, które służą celom środowiskowym lub społecznym;
- podkategorię „#1B inne aspekty środowiskowe lub społeczne” obejmującą inwestycje zgodne z aspektami środowiskowymi lub społecznymi, które nie kwalifikują się jako zrównoważone inwestycje.

W jaki sposób stosowanie instrumentów pochodnych przyczynia się do uwzględnienia aspektów środowiskowych lub społecznych promowanych w ramach tego produktu finansowego?

Fundusz może wykorzystywać instrumenty pochodne do celów inwestycyjnych oraz do celów efektywnego zarządzania portfelem. W przypadku instrumentów pochodnych wszelkie oceny lub analizy ESG, o których mowa powyżej, będą miały zastosowanie wyłącznie do inwestycji bazowej.

Aby zapewnić zgodność z unijną systematyką dotyczącą zrównoważonego rozwoju, kryteria dotyczące **gazu ziemnego** obejmują ograniczenia emisji i przejście na energię ze źródeł odnawialnych lub paliwa niskoemisyjne do końca 2035 r. W przypadku **energii jądrowej** kryteria te obejmują kompleksowe zasady w zakresie bezpieczeństwa i gospodarowania odpadami.

Działalność wspomagająca bezpośrednio wspomaga inne rodzaje działalności we wnoszeniu istotnego wkładu w realizację celu środowiskowego.

Działalność na rzecz przejścia jest to działalność, dla której alternatywne niskoemisyjne rozwiązania nie są jeszcze dostępne i która między innymi wytwarza emisje gazów cieplarnianych na poziomie odpowiadającym najlepszym wynikom.



W jakim minimalnym stopniu zrównoważone inwestycje służące realizacji celu środowiskowego są dostosowane do unijnej systematyki dotyczącej zrównoważonego rozwoju?

Fundusz nie zobowiązuje się obecnie do inwestowania więcej niż 0% swoich aktywów w zrównoważone inwestycje o celu środowiskowym zgodnym z unijną systematyką.

● **Czy w ramach produktu finansowego inwestuje się w działalność związaną z gazem ziemnym lub energią jądrową, która jest zgodna z unijną systematyką dotyczącą zrównoważonego rozwoju?**

- Tak:
 w gaz ziemny w energię jądrową
 Nie

Fundusz nie zobowiązuje się obecnie do inwestowania w działalność związaną z gazem ziemnym lub energią jądrową, która jest zgodna z unijną systematyką dotyczącą zrównoważonego rozwoju.

Na dwóch wykresach poniżej przedstawiono minimalny odsetek inwestycji zgodnych z unijną systematyką dotyczącą zrównoważonego rozwoju. Ponieważ brak jest odpowiednich metod umożliwiających określenie zgodności obligacji skarbowych* z systematyką, na pierwszym wykresie przedstawiono zgodność z systematyką w odniesieniu do wszystkich inwestycji w ramach produktu finansowego, w tym obligacji skarbowych, natomiast na drugim wykresie przedstawiono zgodność z systematyką wyłącznie w odniesieniu do inwestycji w ramach produktu finansowego innych niż obligacje skarbowe.

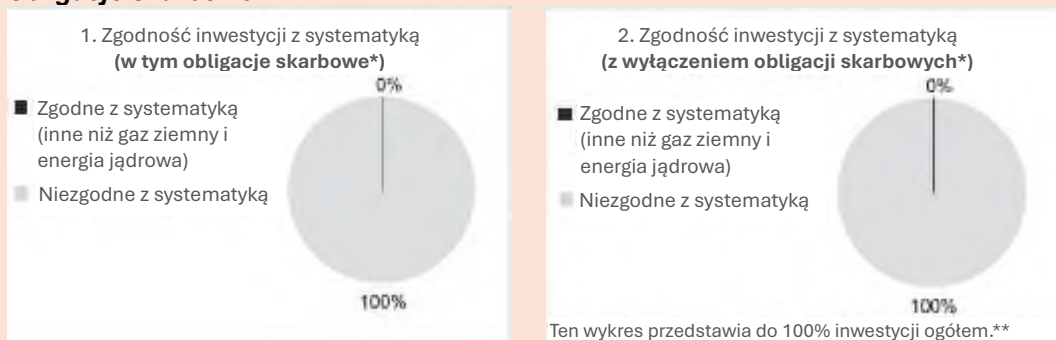







* Do celów niniejszych wykresów „obligacje skarbowe” obejmują całe zaangażowanie w dług państwowy
 ** Ponieważ Fundusz nie zobowiązuje się do dokonywania zrównoważonych inwestycji zgodnych z unijną systematyką, udział obligacji państwowych w portfelu Funduszu nie będzie miał wpływu na udział zrównoważonych inwestycji zgodnych z unijną systematyką ujętych na wykresie.

● **Jaki jest minimalny udział inwestycji w działalność na rzecz przejścia i działalność wspomagającą?**

Fundusz nie ma obowiązku inwestowania w działalność na rzecz przejścia i działalność wspomagającą.

² Działalność związaną z gazem ziemnym lub energią jądrową można uznać za zgodną z unijną systematyką dotyczącą zrównoważonego rozwoju tylko wtedy, gdy przyczynia się do ograniczenia zmian klimatu („łagodzenie zmian klimatu”) i nie szkodzi znacząco żadnemu celowi systematyki – zob. nota wyjaśniająca na lewym marginesie. Pełne kryteria dotyczące działalności gospodarczej związanej z gazem ziemnym i energią jądrową, która jest zgodna z unijną systematyką dotyczącą zrównoważonego rozwoju, określono w rozporządzeniu delegowanym Komisji (UE) 2022/1214.

 <p>to zrównoważone inwestycje służące celowi środowiskowemu, które nie uwzględniają kryteriów zrównoważonej działalności gospodarczej zgodnie z unijną systematyką dotyczącą zrównoważonego rozwoju.</p>	 <p>Jaki jest minimalny udział zrównoważonych inwestycji służących celowi środowiskowemu, które nie są zgodne z unijną systematyką dotyczącą zrównoważonego rozwoju?</p>
	<p>Fundusz nie zobowiązuje się do inwestowania więcej niż 0% swoich aktywów w zrównoważone inwestycje mające na celu ochronę środowiska, które nie są zgodne z unijną systematyką.</p> <p>Fundusz inwestuje w Zrównoważone Inwestycje, które nie są zgodne z unijną systematyką z następujących powodów: (i) jest to element strategii inwestycyjnej Funduszu, (ii) dane pozwalające określić zgodność z unijną systematyką dotyczącą zrównoważonego rozwoju mogą być niedostępne i/lub (iii) podstawowa działalność gospodarcza może nie kwalifikować się na podstawie dostępnych technicznych kryteriów kwalifikacji w ramach unijnej systematyki lub może nie spełniać wszystkich wymogów określonych w takich kryteriach.</p>
	 <p>Jaki jest minimalny udział zrównoważonych inwestycji służących celowi społecznemu?</p>
	<p>Fundusz nie zobowiązuje się do inwestowania więcej niż 0% swoich aktywów w zrównoważone inwestycje służące celowi społecznemu.</p>
	 <p>Które inwestycje uwzględniono w kategorii „#2 inne”, czemu służą takie inwestycje i czy w ich ramach zapewniono jakiegokolwiek minimalne gwarancje środowiskowe lub społeczne?</p> <p>Inne udziały są ograniczone do 20% i mogą obejmować instrumenty pochodne, środki pieniężne i instrumenty zbliżone do środków pieniężnych oraz akcje lub jednostki programów zbiorowego inwestowania (CIS) i zbywalne papiery wartościowe o stałym dochodzie (znane również jako dłużne papiery wartościowe) emitowane przez rządy i agencje na całym świecie.</p> <p>Inwestycje te mogą być wykorzystywane do celów inwestycyjnych w dążeniu do osiągnięcia celu inwestycyjnego Funduszu (innego niż cel dotyczący ESG), do celów zarządzania płynnością i/lub zabezpieczania.</p> <p>Te inne udziały nie są rozpatrywane pod kątem minimalnych gwarancji środowiskowych lub społecznych.</p>
 <p>Wskaźniki referencyjne to indeksy stosowane do pomiaru, czy w ramach produktu finansowego uwzględnia się aspekty środowiskowe lub społeczne promowane przez ten produkt.</p>	<p>Czy wyznaczono konkretny indeks jako wskaźnik referencyjny w celu ustalenia, czy ten produkt finansowy jest zgodny z aspektami środowiskowymi lub społecznymi, które promuje?</p> <p>Nie.</p> <p>● W jaki sposób wskaźnik referencyjny dostosowuje się na bieżąco do każdego aspektu środowiskowego lub społecznego promowanego w ramach tego produktu finansowego?</p> <p>Nie dotyczy.</p> <p>● W jaki sposób zapewnia się ciągłe dostosowanie strategii inwestycyjnej do metody obliczania indeksu?</p> <p>Nie dotyczy.</p>

	<ul style="list-style-type: none"> ● W jaki sposób wyznaczony indeks różni się od odpowiedniego ogólnego indeksu rynkowego?
	<p>Nie dotyczy.</p>
	<ul style="list-style-type: none"> ● Gdzie można zapoznać się z metodą zastosowaną na potrzeby obliczenia wyznaczonego indeksu?
	<p>Nie dotyczy.</p>
	<p>Gdzie w internecie można znaleźć więcej informacji na temat tego produktu?</p> <p>Więcej informacji na temat tego produktu znajduje się na stronie internetowej.</p> <p>Należy zapoznać się ze stroną internetową Funduszu, którą można znaleźć, wpisując nazwę Fundusz w pasku wyszukiwania na stronie internetowej BlackRock: www.blackrock.com.</p>

Informacje ujawniane przed zawarciem umowy dla produktów finansowych, o których mowa w art. 8 ust. 1, 2 i 2a rozporządzenia (UE) 2019/2088 i w art. 6 akapit pierwszy rozporządzenia (UE) 2020/852

<p>Zrównoważona inwestycja oznacza inwestycję w działalność gospodarczą, która przyczynia się do realizacji celu środowiskowego lub społecznego, o ile taka inwestycja nie wyrządza poważnych szkód względem żadnego celu środowiskowego lub społecznego, a spółki, w które dokonano inwestycji, stosują dobre praktyki w zakresie zarządzania.</p>	Nazwa produktu: iShares \$ Corp Bond ESG Paris-Aligned Climate UCITS ETF	
	Identyfikator podmiotu prawnego: 549300ITVYKA36FGBD20	
<p>Unijna systematyka dotycząca zrównoważonego rozwoju jest to system klasyfikacji określony w rozporządzeniu (UE) 2020/852, ustanawiający wykaz zrównoważonej działalności gospodarczej. Rozporządzenie to nie zawiera wykazu zrównoważonej społecznie działalności gospodarczej. Zrównoważone inwestycje, które służą celowi środowiskowemu, mogą być zgodne lub niezgodne z systematyką.</p>	Aspekty środowiskowe lub społeczne	
	Czy niniejszy produkt finansowy służy celowi dotyczącemu zrównoważonych inwestycji?	
	<p>●● <input type="checkbox"/> Tak</p>	<p>●○ <input checked="" type="checkbox"/> ✓ Nie</p>
	<p><input type="checkbox"/> Będzie miał minimalny udział w zrównoważonych inwestycjach służących celowi środowiskowemu: ____%</p>	<p><input checked="" type="checkbox"/> Promuje aspekty środowiskowe/ społeczne i chociaż jego celem nie jest zrównoważona inwestycja, będzie miał minimalny udział 20% w zrównoważonych inwestycjach</p>
	<p><input type="checkbox"/> w działalność gospodarczą, która zgodnie z unijną systematyką dotyczącą zrównoważonego rozwoju kwalifikuje się jako zrównoważona środowiskowo</p>	<p><input type="checkbox"/> służących celowi środowiskowemu i dokonywanych w działalność gospodarczą, która zgodnie z unijną systematyką dotyczącą zrównoważonego rozwoju kwalifikuje się jako zrównoważona środowiskowo</p>
<p><input type="checkbox"/> w działalność gospodarczą, która zgodnie z unijną systematyką dotyczącą zrównoważonego rozwoju nie kwalifikuje się jako zrównoważona środowiskowo</p>	<p><input checked="" type="checkbox"/> służących celowi środowiskowemu i dokonywanych w działalność gospodarczą, która zgodnie z unijną systematyką dotyczącą zrównoważonego rozwoju nie kwalifikuje się jako zrównoważona środowiskowo</p>	
<p><input type="checkbox"/> Będzie miał minimalny udział w zrównoważonych inwestycjach służących celowi społecznemu: ____%</p>	<p><input checked="" type="checkbox"/> służących celowi społecznemu</p> <p><input type="checkbox"/> Promuje aspekty środowiskowe/społeczne, ale nie będzie mieć udziału w zrównoważonych inwestycjach</p>	
	Które aspekty środowiskowe lub społeczne są promowane przez ten produkt finansowy?	
	<p>Fundusz jest zarządzany w sposób pasywny i ma na celu promowanie następujących aspektów środowiskowych i społecznych poprzez odwzorowanie wyników swojego Wskaźnika Referencyjnego, Bloomberg MSCI US Corporate Climate Paris Aligned ESG Select Index:</p> <ol style="list-style-type: none"> 1. wykluczenie emitentów uznanych za zaangażowanych w pewne rodzaje działalności uznane za mające negatywne skutki środowiskowe i/lub społeczne; 2. wykluczenie emitentów uznanych za zaangażowanych w bardzo poważne kontrowersje związane z ESG; 3. wykluczenie emitentów uznanych za zaangażowanych w poważne lub bardzo poważne kontrowersje związane z kwestiami środowiskowymi; 4. ekspozycja na emitentów dobranych i ważonych w celu dostosowania się do zobowiązań klimatycznych określonych w porozumieniu paryskim; oraz 5. ekspozycja na inwestycje kwalifikujące się do uznania za inwestycje zrównoważone. <p>Powyższą charakterystykę środowiskową i społeczną uwzględnia się poprzez odpowiedni dobór elementów składowych Wskaźnika Referencyjnego Funduszu przy każdorazowym równoważeniu indeksu (zgodnie z opisem poniżej).</p>	

Wskaźnik Referencyjny został oznaczony przez dostawcę indeksu jako unijny wskaźnik referencyjny dostosowany do warunków porozumienia paryskiego („PAB”) (w rozumieniu rozporządzenia w sprawie wskaźników referencyjnych) i w związku z tym musi być skonstruowany zgodnie z minimalnymi normami określonymi w rozporządzeniu w sprawie wskaźników referencyjnych w odniesieniu do kryteriów doboru, ważenia oraz, w stosownych przypadkach, wyłączenia aktywów bazowych, aby był zgodny ze zobowiązaniami w zakresie klimatu określonymi w porozumieniu paryskim.

Wskaźnik Referencyjny wyklucza emitentów z indeksu Bloomberg US Corporate Index („Indeks Macierzysty”) na podstawie ich zaangażowania w określoną działalność uznawaną za wywierającą negatywne skutki środowiskowe lub społeczne. Emitenci są wykluczani ze Wskaźnika Referencyjnego na podstawie ich zaangażowania w następujące linie biznesowe/rodzaje działalności (lub działalność powiązaną):

- kontrowersyjne rodzaje broni
- tytoń
- węgiel energetyczny
- wytwarzanie energii
- broń jądrowa
- broń palna cywilna
- ropa naftowa i gaz ziemny (w tym niekonwencjonalna ropa naftowa i gaz ziemny)
- broń konwencjonalna
- systemy, komponenty, systemy wsparcia oraz usługi w zakresie broni

Dostawca indeksu definiuje, co stanowi „zaangażowanie” w każdą z działalności objętych ograniczeniem. Taka ocena może być dokonywana na podstawie procentowego udziału w przychodach, określonego progu przychodów ogółem lub jakichkolwiek powiązań z działalnością, której dotyczy ograniczenie, niezależnie od kwoty uzyskiwanych przychodów.

Wskaźnik Referencyjny wyklucza również emitentów, którzy zostaną uznani za naruszających zasady inicjatywy UN Global Compact (które są powszechnie przyjętymi zasadami w zakresie zrównoważonego rozwoju przedsiębiorstw, które spełniają podstawowe obowiązki w obszarach takich jak zwalczanie korupcji, prawa człowieka, praca i środowisko).

Wskaźnik Referencyjny nie uwzględnia również emitentów oznaczonych przez firmę MSCI „czerwoną flagą” w zakresie kontrowersji w obszarze ESG (na podstawie wyniku MSCI ESG Controversy Score 0). Wynik MSCI w zakresie kontrowersji ESG mierzy zaangażowanie (lub domniemane zaangażowanie) emitenta w poważne kontrowersje na podstawie oceny działalności, produktów i/lub usług emitenta, które uznaje się za mające negatywny wpływ na ESG.

MSCI ESG Controversy Score może uwzględniać udział w działalności o negatywnym wpływie na kwestie środowiskowe, takie jak różnorodność biologiczna i użytkowanie gruntów, energia i zmiany klimatu, stres wodny, emisje toksyczne oraz odpady. Wynik MSCI w zakresie kontrowersji ESG może również uwzględniać udział w działalności o negatywnym wpływie na kwestie społeczne, takie jak prawa człowieka, stosunki pracownicze, dyskryminacja i różnorodność siły roboczej. Ze Wskaźnika Referencyjnego wykluczone są również spółki z „czerwoną” lub „pomarańczową” flagą kontrowersji środowiskowych MSCI (w oparciu o wynik kontrowersji środowiskowych MSCI równy 1 lub niższy).

W celu uwzględnienia we Wskaźniku Referencyjnym emitenci muszą posiadać rating w obszarze ESG firmy MSCI na poziomie B lub wyższym. Rating ESG MSCI ma na celu pomiar odporności emitenta na długoterminowe, istotne dla branży ryzyka związane z ESG oraz sposobu zarządzania ryzykiem i możliwościami związanymi z ESG w stosunku do innych podmiotów z branży. Dostawca indeksu może rozważyć następujące zagadnienia środowiskowe przy określaniu wskaźnika ESG emitenta w ramach metodologii oceny ESG: łagodzenie zmian klimatu w oparciu o emisje gazów cieplarnianych, odpady i inne emisje, wykorzystanie gruntów i różnorodność biologiczną. Dostawca indeksu może również uwzględnić następujące tematy społeczne przy określaniu wyniku emitenta w ramach metodologii oceny ESG: dostęp do podstawowych usług, relacje ze społecznością, prywatność i bezpieczeństwo danych, kapitał ludzki, zdrowie i bezpieczeństwo oraz zarządzanie produktem. Metodologia ratingu MSCI ESG uwzględnia fakt, że niektóre kwestie społeczne i z zakresu ochrony środowiska mają bardziej istotne znaczenie w zależności od rodzaju działalności prowadzonej przez emitenta, poprzez przypisanie im różnych wag. Emitenci z wyższymi wynikami MSCI ESG są uznawani przez dostawcę indeksu jako emitenci, którzy mogą być lepiej przygotowani do

zarządzania przyszłymi wyzwaniami i ryzykiem związanymi z ESG w porównaniu z podobnymi podmiotami z branży.

Po zastosowaniu powyższych kryteriów wykluczających elementy składowe Wskaźnika Referencyjnego są dobierane i ważone przy każdorazowym równoważeniu indeksu przy użyciu procesu optymalizacji dostawcy indeksu, który ma na celu:

- zmniejszenie średnich ważonych bezwzględnych emisji gazów cieplarnianych (Zakres 1+2+3) o 50% w porównaniu do Indeksu Macierzystego;
- zmniejszenie średnich ważonych emisji gazów cieplarnianych (Zakres 1+2+3) o 7% w skali roku;
- zmniejszenie średniej ważonej intensywności emisji dwutlenku węgla o 50% w porównaniu do Indeksu Macierzystego;
- zmniejszenie średniej ważonej intensywności emisji dwutlenku węgla o 7% w skali roku;
- zwiększenie średniej ważonej przychodów z działalności bezemisyjnej względem Indeksu Macierzystego;
- uzyskanie docelowego minimalnego wskaźnika przychodów z rozwiązań ekologicznych do przychodów z rozwiązań opartych na paliwach kopalnych w porównaniu do Indeksu Macierzystego; oraz
- wzrost średniego ważonego wyniku ESG w stosunku do Indeksu Macierzystego.

Aby uzyskać więcej informacji na temat tego, gdzie można znaleźć szczegóły dotyczące metody Wskaźnika Referencyjnego, zob. sekcja „Gdzie można zapoznać się z metodą zastosowaną na potrzeby obliczenia wyznaczonego indeksu?” (poniżej).

Wskaźniki zrównoważonego rozwoju stosuje się do pomiaru stopnia uwzględnienia aspektów środowiskowych lub społecznych promowanych w ramach produktu finansowego.

● ***Które wskaźniki zrównoważonego rozwoju stosuje się do pomiaru stopnia uwzględnienia aspektów środowiskowych lub społecznych w ramach danego produktu finansowego?***

Następujące wskaźniki zrównoważonego rozwoju stanowią część kryteriów selekcji ESG właściwych dla Wskaźnika Referencyjnego odwzorowywanego przez Fundusz:

1. Wykluczenie emitentów zaangażowanych w pewne rodzaje działalności uznane za mające negatywne skutki środowiskowe i/lub społeczne zgodnie z opisem powyżej (zob. Które aspekty środowiskowe lub społeczne są promowane przez ten produkt finansowy?).
2. Wykluczenie spółek uznanych za naruszające zasady inicjatywy UN Global Compact przez Wskaźnik Referencyjny zgodnie z opisem powyżej (zob. Które aspekty środowiskowe lub społeczne są promowane przez ten produkt finansowy?).
3. Wykluczenie emitentów, których rating ESG MSCI jest niższy od minimalnego progu (zob. Które aspekty środowiskowe lub społeczne są promowane przez ten produkt finansowy?).
4. Wykluczenie spółek uznanych za zaangażowane w kontrowersje związane z ESG zgodnie z opisem powyżej (zob. Które aspekty środowiskowe lub społeczne są promowane przez ten produkt finansowy?).
5. Średnie ważone bezwzględne emisje gazów cieplarnianych w stosunku do Indeksu Macierzystego zgodnie z opisem powyżej (zob. Które aspekty środowiskowe lub społeczne są promowane przez ten produkt finansowy?).
6. Wskaźnik dekarbonizacji emisji gazów cieplarnianych rocznie zgodnie z opisem powyżej (zob. Które aspekty środowiskowe lub społeczne są promowane przez ten produkt finansowy?).
7. Średnia ważona intensywność emisji dwutlenku węgla w stosunku do Indeksu Macierzystego zgodnie z opisem powyżej (zob. Które aspekty środowiskowe lub społeczne są promowane przez ten produkt finansowy?).

8. Wskaźnik dekarbonizacji intensywności emisji dwutlenku węgla rocznie zgodnie z opisem powyżej (zob. Które aspekty środowiskowe lub społeczne są promowane przez ten produkt finansowy?).
9. Średni ważony wskaźnik przychodów z rozwiązań ekologicznych w stosunku do Indeksu Macierzystego (zob. Które aspekty środowiskowe lub społeczne są promowane przez ten produkt finansowy?).
10. Średni ważony wskaźnik łącznych przychodów z rozwiązań ekologicznych do przychodów z paliw kopalnych zgodnie z opisem powyżej (zob. Które aspekty środowiskowe lub społeczne są promowane przez ten produkt finansowy?).
11. Średni ważony wynik ESG w stosunku do Indeksu Macierzystego (zob. Które aspekty środowiskowe lub społeczne są promowane przez ten produkt finansowy?).
12. Inwestycje Funduszu kwalifikujące się do uznania za inwestycje zrównoważone zgodnie z opisem poniżej (zob. Jakie są cele dotyczące zrównoważonych inwestycji, które mają być częściowo zrealizowane w ramach produktu finansowego, i w jaki sposób zrównoważona inwestycja przyczynia się do osiągnięcia tych celów?).
13. Uwzględnienie głównych niekorzystnych skutków dla czynników zrównoważonego rozwoju, jak określono w tabeli poniżej (zob. Czy w ramach tego produktu finansowego bierze się pod uwagę główne niekorzystne skutki dla czynników zrównoważonego rozwoju?).

Kryteria doboru ESG właściwe dla Wskaźnika Referencyjnego są stosowane przez dostawcę indeksu przy każdorazowym równoważeniu indeksu. Przy każdorazowym równoważeniu indeksu (lub tak szybko, jak to możliwe i wykonalne po tym terminie) portfel Funduszu również jest równoważony zgodnie z jego Wskaźnikiem Referencyjnym. W przypadku gdy portfel Funduszu przestanie spełniać którykolwiek z powyższych aspektów w okresie pomiędzy równoważeniami indeksu portfel Funduszu będzie podlegać ponownemu dostosowaniu przy następnym równoważeniu indeksu (lub tak szybko, jak to możliwe i wykonalne po tym terminie) zgodnie ze Wskaźnikiem Referencyjnym.

W przypadku usunięcia składnika ze Wskaźnika Referencyjnego w okresie pomiędzy równoważeniami indeksu portfel Funduszu będzie podlegać ponownemu równoważeniu tak szybko, jak to będzie możliwe i wykonalne (w opinii Zarządzającego inwestycjami), aby zapewnić zgodność ze Wskaźnikiem Referencyjnym.

● ***Jakie są cele dotyczące zrównoważonych inwestycji, które mają być częściowo zrealizowane w ramach produktu finansowego, i w jaki sposób zrównoważona inwestycja przyczynia się do osiągnięcia tych celów?***

Inwestycje Funduszu kwalifikujące się jako inwestycje zrównoważone będą dokonywane w:

- 1) papierów wartościowych o stałym dochodzie, które zostały sklasyfikowane jako „zielone obligacje”;
- 2) emitentów zaangażowanych w działalność uznawaną za wywierającą pozytywne skutki środowiskowe i/lub społeczne; lub
- 3) emitentów, którzy zobowiązali się do realizacji co najmniej jednego aktywnego celu redukcji emisji dwutlenku węgla zatwierdzonego w ramach inicjatywy Science Based Targets initiative (SBTi).

Dostawca indeksu może przydzielić część Wskaźnika Referencyjnego do papierów wartościowych sklasyfikowanych jako zielone obligacje zgodnie z metodologią indeksu. W ramach Wskaźnika Referencyjnego zielone obligacje są definiowane jako papiery wartościowe o stałym dochodzie, gdzie wpływ z nich są wyłącznie i oficjalnie przeznaczone na projekty lub działalność promujące cele w zakresie ochrony klimatu lub inne cele w zakresie

zrównoważonego rozwoju środowiska. Zgodnie z metodologią Wskaźnika Referencyjnego papiery wartościowe (oznaczone lub nieoznaczone jako zielone obligacje przez emitenta) są niezależnie oceniane na podstawie następujących czterech kryteriów w celu ustalenia, czy powinny być klasyfikowane jako zielone obligacje: (i) deklarowane wykorzystanie wpływów; (ii) proces oceny i wyboru ekologicznych projektów; (iii) proces zarządzania wpływami oraz (iv) zobowiązanie do prowadzenia bieżącej sprawozdawczości dotyczącej efektywności środowiskowej wykorzystania takich wpływów. W celu uznania danej obligacji za zieloną obligację dla potrzeb metodologii indeksu, wszystkie cztery kryteria muszą zostać spełnione dla obligacji wyemitowanych po opublikowaniu „Zasad dotyczących zielonych obligacji” (Green Bond Principles) (porozumienie między uczestnikami rynku w sprawie zestawu standardów dotyczących spełniania ekologicznych kryteriów przez oznaczone emisje), chociaż obligacje wyemitowane przed tą datą, które nie spełniają wszystkich czterech kryteriów, mogą nadal kwalifikować się do włączenia do Wskaźnika Referencyjnego.

Dostawca indeksu przydzieli również część Wskaźnika Referencyjnego spółkom, które: (1) uzyskują minimalny odsetek swoich przychodów z produktów lub usług o pozytywnym wpływie środowiskowym i/lub społecznym lub (2) mają jeden lub więcej celów w zakresie redukcji emisji węgla aktywnego zatwierdzonych przez inicjatywę Science Based Targets (SBTi).

Wskaźnik Referencyjny wykorzystuje wskaźniki MSCI ESG Sustainable Impact Metrics, których celem jest pomiar ekspozycji przychodów na pozytywne skutki zrównoważonego rozwoju zgodnie z Celami Zrównoważonego Rozwoju ONZ, unijną systematyką i innymi ramami związanymi ze zrównoważonym rozwojem. Wskaźniki MSCI ESG Sustainable Impact Metrics uwzględniają pozytywne skutki środowiskowe w odniesieniu do tematów takich jak zmiana klimatu i kapitał naturalny oraz mają na celu zidentyfikowanie tych emitentów, którzy będą czerpać przychody z działalności (lub działalności pokrewnej) takiej jak alternatywna energia, efektywność energetyczna i ekologiczne budynki, zrównoważona gospodarka wodna, zapobieganie zanieczyszczeniom i ich kontrola oraz zrównoważone rolnictwo. Wskaźniki MSCI ESG Sustainable Impact Metrics uwzględniają również pozytywne skutki społeczne w odniesieniu do tematów, takich jak podstawowe potrzeby i upodmiotowienie, oraz mają na celu zidentyfikowanie tych emitentów, którzy będą czerpać przychody z działalności (lub działalności pokrewnej) takiej jak żywność, leczenie poważnych chorób, usługi sanitarne, przystępne cenowo nieruchomości, małe i średnie przedsiębiorstwa (MŚP), edukacja i łączność.

Tematy środowiskowe i społeczne wraz z progami dostosowania przychodów są określane przez dostawcę indeksu i są stosowane przy każdorazowym równoważeniu indeksu dla Wskaźnika Referencyjnego.

Wskaźnik Referencyjny ma również na celu identyfikację elementów składowych zobowiązujących się do realizacji jednego lub większej liczby celów w zakresie redukcji emisji węgla aktywnego zatwierdzonych przez SBTi. SBTi ma na celu zapewnienie jasno określonej ścieżki dla emitentów i instytucji finansowych w celu zmniejszenia emisji gazów cieplarnianych, aby dostosować się do celów porozumienia paryskiego i pomóc w zapobieganiu najgorszym skutkom zmian klimatu.

Zrównoważone inwestycje w ramach Funduszu będą przyczyniać się do osiągnięcia celu środowiskowego, celu społecznego lub ich kombinacji. Kombinacja zrównoważonych inwestycji z celem środowiskowym lub społecznym może zmieniać się w czasie w zależności od rodzajów działalności emitentów w ramach Wskaźnika Referencyjnego. Ocena inwestycji Funduszu kwalifikujących się do uznania za inwestycje zrównoważone odbywa się w dniu każdego równoważenia indeksu lub w zbliżonym terminie, przy czym portfel Funduszu jest równoważony zgodnie z jego Wskaźnikiem Referencyjnym.

Główne niekorzystne skutki to najpoważniejsze niekorzystne skutki decyzji inwestycyjnych dla czynników zrównoważonego rozwoju, takie jak kwestie środowiskowe, społeczne i pracownicze, kwestie dotyczące poszanowania praw człowieka oraz przeciwdziałania korupcji i przekupstwu.

● ***W jaki sposób zrównoważone inwestycje, które mają być częściowo zrealizowane w ramach produktu finansowego, nie wyrządzają poważnych szkód względem jakiegokolwiek celu dotyczącego zrównoważonych inwestycji?***

Przy każdorazowym równoważeniu indeksu wszystkie inwestycje kwalifikujące się do uznania za inwestycje zrównoważone są weryfikowane przez dostawcę indeksu pod kątem pewnych minimalnych wskaźników środowiskowych i społecznych. W ramach kryteriów kwalifikacji stosowanych przez dostawcę indeksu emitenci są oceniani pod kątem ich zaangażowania w rodzaje działalności uważane za mające wysoce negatywny wpływ środowiskowy i społeczny. Jeżeli emitent został uznany przez dostawcę indeksu za zaangażowanego w rodzaje działalności o wysoce negatywnym wpływie środowiskowym i społecznym, nie kwalifikuje się do uznania za inwestycję zrównoważoną.

W przypadku obligacji kwalifikujących się do uznania za zielone obligacje ocena jest realizowana przez dostawcę indeksu na poziomie emisji w zakresie wykorzystania wpływów z obligacji, które muszą być oficjalnie i wyłącznie przeznaczone na promowanie celów w zakresie ochrony klimatu lub innych celów w zakresie zrównoważonego rozwoju środowiska. Ponadto w doborze zielonych obligacji dostawca indeksu stosuje określone minimalne gwarancje i wykluczenia kwalifikacyjne, aby uniknąć ekspozycji na obligacje powiązane z działalnością uznawaną za wywierającą bardzo negatywne skutki środowiskowe i społeczne.

— — — *W jaki sposób uwzględniono wskaźniki dotyczące niekorzystnych skutków dla czynników zrównoważonego rozwoju?*

Obowiązkowe wskaźniki dotyczące negatywnego wpływu na czynniki zrównoważonego rozwoju (określone w regulacyjnych standardach technicznych (RTS) w ramach SFDR) są uwzględniane przy każdorazowym równoważeniu indeksu za pomocą kryteriów weryfikacyjnych stosowanych przez dostawcę indeksu przy doborze elementów składowych indeksu kwalifikujących się do uznania za inwestycję zrównoważoną.

W następstwie stosowania kryteriów kwalifikacji przez dostawcę indeksu następujące inwestycje w ramach Wskaźnika Referencyjnego nie kwalifikują się do uznania za inwestycje zrównoważone: (1) emitenci uzyskujący minimalny % przychodów z węgla energetycznego (według ustaleń dostawcy indeksu), który wyróżnia się znaczną intensywnością zużycia węgla i jest istotnym czynnikiem podwyższającym emisje gazów cieplarnianych (z uwzględnieniem wskaźników dotyczących emisji gazów cieplarnianych), (2) emitenci z „pomarańczowym” wynikiem MSCI ESG Controversy Score na poziomie 1 lub niższym, których uznano za zaangażowanych w poważne lub bardzo poważne kontrowersje związane z ESG (w tym w odniesieniu do wskaźników dotyczących emisji gazów cieplarnianych, różnorodności biologicznej, wody, odpadów oraz kwestii społecznych i pracowniczych), oraz (3) emitenci z ratingiem MSCI ESG na poziomie B lub niższym, który uważa się za słabiej rozwiniętych w branży ze względu na ich wysoką ekspozycję i brak zarządzania znaczącymi zagrożeniami związanymi z ESG (w tym w odniesieniu do wskaźników dotyczących emisji gazów cieplarnianych, bioróżnorodności, wody, odpadów, nieskorygowanej różnicy w wynagrodzeniach kobiet i różnorodności płciowej w zarządzie).

W przypadku zielonych obligacji wskaźniki niekorzystnych skutków dla czynników zrównoważonego rozwoju są uwzględniane przy każdym równoważeniu indeksu i są oceniane przez dostawcę indeksu, na poziomie emisji, na podstawie oceny wykorzystania wpływów z obligacji, które muszą być oficjalnie i wyłącznie przeznaczone na promowanie celów w zakresie ochrony klimatu lub innych celów w zakresie zrównoważonego rozwoju środowiska. Ponadto dostawca indeksu stosuje minimalne gwarancje i wykluczenia kwalifikacyjne w doborze zielonych obligacji, aby zapewnić, że wpływy z takich obligacji nie będą przeznaczane na działalność mającą bardzo negatywne skutki środowiskowe i społeczne. Dotyczy to także stosowania minimalnych gwarancji i wykluczeń kwalifikacyjnych względem obligacji, których dotyczy wykorzystanie wpływów powiązanych z wydobywaniem i wytwarzaniem energii z węgla energetycznego, znaczna utrata bioróżnorodności i kontrowersyjne rodzaje broni.

Wskaźnik Referencyjny wyklucza również: (1) emitenci z „czerwoną” flagą MSCI ESG Controversy, która obejmuje emitentów uznanych za naruszających normy międzynarodowe i/lub krajowe (z uwzględnieniem wskaźników dotyczących naruszeń zasad inicjatywy UN Global Compact i Wytycznych OECD dla przedsiębiorstw wielonarodowych) oraz (2) emitenci uznani za mających jakikolwiek związek z kontrowersyjnymi rodzajami broni (z uwzględnieniem wskaźników dotyczących powiązań z kontrowersyjnymi rodzajami broni).

— — — *W jaki sposób zrównoważone inwestycje są zgodne z Wytycznymi OECD dla przedsiębiorstw wielonarodowych oraz Wytycznymi ONZ dotyczącymi biznesu i praw człowieka? Dodatkowe informacje:*

Wskaźnik Referencyjny funduszu wyklucza emitentów z „czerwoną” flagą w zakresie kontrowersji w obszarze ESG, która wyklucza emitentów uznanych przez dostawcę indeksu za naruszających Wytyczne ONZ dotyczące biznesu i praw człowieka oraz Wytyczne OECD dla przedsiębiorstw wielonarodowych.

Wskaźnik Referencyjny stosuje powyższe kryteria wykluczające przy każdorazowym równoważeniu indeksu.

Unijna systematyka dotycząca zrównoważonego rozwoju określa zasadę „nie czyn poważnych szkód”, zgodnie z którą inwestycje zgodne z systematyką nie powinny wyrządzać poważnych szkód względem celów unijnej systematyki, a towarzyszą jej konkretne kryteria unijne.

Zasada „nie czyn poważnych szkód” stosowana jest wyłącznie w odniesieniu do tych inwestycji w ramach produktu finansowego, które uwzględniają unijne kryteria dotyczące zrównoważonej środowiskowo działalności gospodarczej. Inwestycje w ramach pozostałej części tego produktu finansowego nie uwzględniają unijnych kryteriów dotyczących zrównoważonej środowiskowo działalności gospodarczej.

Wszelkie inne zrównoważone inwestycje nie mogą również wyrządzać poważnych szkód względem celów środowiskowych lub społecznych.

Czy w ramach tego produktu finansowego bierze się pod uwagę główne niekorzystne skutki dla czynników zrównoważonego rozwoju?

Tak

Nie

Tak, Fundusz bierze pod uwagę główne niekorzystne skutki dla czynników zrównoważonego rozwoju, odwzorowując Wskaźnik Referencyjny, który uwzględnia pewne kryteria ESG przy doborze elementów składowych indeksu. Zarządzający inwestycjami ustalił, że główne niekorzystne skutki (PAI) oznaczone w poniższej tabeli jako „X” są uznawane za część kryteriów doboru właściwych dla Wskaźnika Referencyjnego przy każdorazowym równoważeniu indeksu.

Raport roczny Funduszu będzie zawierać informacje na temat głównych niekorzystnych skutków dla czynników zrównoważonego rozwoju określonych poniżej.

	Opis głównych niekorzystnych skutków	Kryteria doboru właściwe dla Wskaźnika Referencyjnego				
		Minimalna redukcja intensywności emisji gazów cieplarnianych i dwutlenku węgla w %	Wykluczenie emitentów na podstawie określonych kryteriów środowiskowych (wymienionych powyżej)	Wykluczenie emitentów na podstawie ESG Controversy Score	Wykluczenie emitentów, co do których stwierdzono jakiegokolwiek związku z kontrowersyjnymi rodzajami broni	Minimalny ważony wskaźnik przychodów z rozwiązań ekologicznych do przychodów z paliw kopalnych
Emisje gazów cieplarnianych (GHG)	1.(a) Emisje gazów cieplarnianych (Zakres 1/2)	X				

	1.(b) Emisje gazów cieplarnianych (Zakres 3)	X				
	2. Ślad węglowy	X				
	3. Intensywność emisji gazów cieplarnianych	X				
	4. % w paliwach kopalnych		X			
	5. Nieodnawialne/Odnawialne (%)					X
	6. Zużycie energii przez sektor o dużym wpływie					
Bioróżnorodność	7. Negatywny wpływ na obszary wrażliwe pod względem bioróżnorodności			X		
Woda	8. Emisje do wody			X		
Odpady	9. Odpady niebezpieczne			X		
Kwestie społeczne i pracownicze	10. Naruszenia UNGC i OECD			X		
	11. Proces UNGC+OECD, monitorowanie					
	12. Nieskorygowana luka płacowa między kobietami a mężczyznami					
	13. Zróżnicowanie członków zarządu ze względu na płeć					
	14. Kontrowersyjne rodzaje broni				X	



Jaką strategię inwestycyjną stosuje się w ramach tego produktu finansowego?

Strategia inwestycyjna stanowi wytyczne dla decyzji inwestycyjnych na podstawie czynników, takich jak cele inwestycyjne i tolerancja ryzyka.

Polityka inwestycyjna Funduszu polega na inwestowaniu w portfel papierów wartościowych o stałym dochodzie, który w miarę możliwości składa się z papierów wartościowych wchodzących w skład Wskaźnika Referencyjnego i który przy doborze elementów składowych uwzględnia pewne kryteria ESG. Metodologia Wskaźnika Referencyjnego jest opisana powyżej (zob. Które aspekty środowiskowe lub społeczne są promowane przez ten produkt finansowy?).

Inwestując w elementy składowe Wskaźnika Referencyjnego, strategia inwestycyjna Funduszu umożliwia mu spełnienie wymogów ESG Wskaźnika Referencyjnego określonych przez dostawcę indeksu. Jeżeli jakiegokolwiek inwestycje przestaną być zgodne z wymogami przedstawionymi powyżej, Fundusz może nadal utrzymywać takie inwestycje tylko do czasu, gdy odpowiednie papiery wartościowe przestaną stanowić część Wskaźnika Referencyjnego oraz gdy będzie praktycznie możliwe (w opinii Zarządzającego inwestycjami) zlikwidowanie pozycji.

Fundusz może stosować techniki optymalizacji w celu osiągnięcia podobnego zwrotu do Wskaźnika Referencyjnego, co oznacza, że może inwestować w papiery wartościowe, które nie są składnikami bazowymi Wskaźnika Referencyjnego, jeżeli takie papiery wartościowe zapewniają podobne wyniki (i mają odpowiedni profil ryzyka) jak określone papiery wartościowe wchodzące w skład Wskaźnika Referencyjnego. Jeśli Fundusz zdecyduje się na takie rozwiązanie, jego strategia inwestycyjna będzie polegać na inwestowaniu wyłącznie w emitentów ze Wskaźnika Referencyjnego lub w emitentów, którzy w momencie nabycia spełniają wymogi ESG Wskaźnika Referencyjnego. Jeżeli takie papiery wartościowe przestaną spełniać wymogi ESG Wskaźnika Referencyjnego, Fundusz może posiadać takie papiery wartościowe tylko do czasu kolejnego równoważenia portfela oraz do czasu, gdy będzie praktycznie możliwa (w opinii Zarządzającego Inwestycjami) likwidacja odpowiedniej pozycji.

Strategia ta jest wdrażana przy każdorazowym równoważeniu portfela Funduszu, które następuje po równoważeniu Wskaźnika Referencyjnego Funduszu.

Procesy zarządzania

Zarządzający Inwestycjami przeprowadza badanie due diligence dostawców indeksów i na bieżąco z nimi współpracuje w kontekście metodologii indeksu, w tym oceny kryteriów dobrych praktyk w zakresie zarządzania określonych w rozporządzeniu SFDR, które obejmują solidne struktury zarządzania, stosunki pracownicze, wynagrodzenia pracowników i przestrzeganie przepisów prawa podatkowego na poziomie spółek, w które dokonano inwestycji.

● **Jakie są wiążące elementy strategii inwestycyjnej stosowanej przy wyborze inwestycji dotyczące uwzględnienia każdego aspektu środowiskowego lub społecznego promowanego w ramach tego produktu finansowego?**

Do wiążących elementów strategii inwestycyjnej Funduszu należy zasada, że Fundusz inwestuje w portfel papierów wartościowych o stałym dochodzie, który w miarę praktycznych możliwości składa się z papierów wartościowych wchodzących w skład Wskaźnika Referencyjnego, a więc zgodnych z charakterystyką ESG Wskaźnika Referencyjnego.

Ponieważ Fundusz może stosować techniki optymalizacji i może inwestować w papiery wartościowe, które nie są składnikami bazowymi Wskaźnika Referencyjnego, jeśli Fundusz zdecyduje się na takie rozwiązanie, jego strategia inwestycyjna będzie polegać na inwestowaniu w emitentów ze Wskaźnika Referencyjnego lub w emitentów, którzy w momencie nabycia spełniają wymogi ESG Wskaźnika Referencyjnego.

Jeżeli jakiegokolwiek inwestycje przestaną być zgodne z wymogami ESG właściwymi dla Wskaźnika Referencyjnego, Fundusz może nadal utrzymywać takie inwestycje tylko do czasu, gdy odpowiednie papiery wartościowe przestaną stanowić część Wskaźnika Referencyjnego i/lub gdy będzie praktycznie możliwe (w opinii Zarządzającego Inwestycjami) zlikwidowanie pozycji.

● **Jaki jest minimalny poziom zobowiązania do ograniczenia zakresu inwestycji uwzględnionych przed zastosowaniem tej strategii inwestycyjnej?**

Nie obowiązuje bezwzględnie żaden minimalny poziom zobowiązania do ograniczenia zakresu inwestycji Funduszu.

Wskaźnik Referencyjny Funduszu ma na celu ograniczenie liczby elementów składowych Indeksu Macierzystego poprzez zastosowanie kryteriów doboru ESG. Nie obowiązuje jednak żaden stosowany ani planowany przez dostawcę indeksu minimalny odsetek ograniczenia liczby składników Wskaźnika Referencyjnego.

Odsetek ograniczenia może się zmieniać w czasie w zależności od emitentów składających się na Indeks Macierzysty. Jeżeli na przykład emitenci wchodzący w skład Indeksu Macierzystego angażują się w mniej rodzajów działalności, które są wykluczone z Indeksu Macierzystego na podstawie kryteriów doboru ESG stosowanych przez Wskaźnik Referencyjny, wówczas odsetek ograniczenia może z czasem ulegać zmniejszeniu. I odwrotnie, jeśli dostawca indeksu zwiększy kryteria doboru ESG we Wskaźniku Referencyjnym w miarę ewolucji standardów ESG, poziom ograniczenia może z czasem wzrastać.

● **Jaką politykę stosuje się w odniesieniu do oceny dobrych praktyk w zakresie zarządzania stosowanych przez spółki, w które dokonano inwestycji?**

Kontrole z zakresu dobrych praktyk w zakresie zarządzania są włączone do metodologii Wskaźnika Referencyjnego.

Dostawca indeksu wyklucza ze Wskaźnika Referencyjnego emitentów w oparciu o wskaźnik kontrowersji ESG (który mierzy zaangażowanie emitenta w kontrowersje związane z ESG), a także emitentów, których uznaje się za naruszających zasady inicjatywy Global Compact (zob. Które aspekty środowiskowe lub społeczne są promowane przez ten produkt finansowy? powyżej).

Dobre praktyki w zakresie zarządzania

obejmują solidne struktury zarządzania, stosunki pracownicze, wynagrodzenia pracowników i przestrzeganie przepisów prawa podatkowego.

Firmy, które nie mogą być oceniane przez dostawcę indeksu pod kątem ESG Controversy Score, gdy dane nie są dostępne, są również wykluczone ze Wskaźnika Referencyjnego.



Jaka jest planowana alokacja aktywów w przypadku tego produktu finansowego?

Alokacja aktywów

ukazuje udział inwestycji w poszczególne aktywa.

Działalność zgodna z unijną systematyką jest wyrażona jako udział:

- **obrotu**, który odzwierciedla udział przychodów z działalności ekologicznej spółek, w które dokonano inwestycji;
- **nakładów inwestycyjnych** (CapEx), które ukazują zielone inwestycje dokonane przez spółki, w które dokonano inwestycji, np. w celu przejścia na zieloną gospodarkę;
- **wydatków operacyjnych** (OpEx), które odzwierciedlają ekologiczną działalność operacyjną spółek, w które dokonano inwestycji.

Fundusz dąży do inwestowania w portfel papierów wartościowych, który w miarę praktycznych możliwości obejmuje papiery wartościowe wchodzące w skład Wskaźnika Referencyjnego.

Oczekuje się, że co najmniej 80% aktywów Funduszu będzie inwestowane w papiery wartościowe ze Wskaźnika Referencyjnego lub w papiery wartościowe spełniające kryteria doboru ESG Wskaźnika Referencyjnego. W związku z tym przy każdorazowym równoważeniu indeksu portfel Funduszu będzie podlegać ponownemu równoważeniu zgodnie z jego Wskaźnikiem Referencyjnym tak, żeby co najmniej 80% aktywów Funduszu było dostosowane do charakterystyki ESG Wskaźnika Referencyjnego (w tym 20% aktywów Funduszu, które kwalifikują się do uznania za inwestycje zrównoważone) (określonej przy równoważeniu).

Jeżeli jakiegokolwiek inwestycje przestaną być zgodne z wymogami ESG właściwymi dla Wskaźnika Referencyjnego, Fundusz może nadal utrzymywać takie inwestycje tylko do czasu, gdy odpowiednie papiery wartościowe przestaną stanowić część Wskaźnika Referencyjnego (lub z innych powodów przestaną spełniać kryteria doboru ESG właściwe dla Wskaźnika Referencyjnego) i gdy będzie praktycznie możliwe (w opinii Zarządzającego Inwestycjami) zlikwidowanie pozycji.

Ocena inwestycji Funduszu kwalifikujących się do uznania za inwestycje zrównoważone odbywa się w dniu każdego równoważenia indeksu lub w zbliżonym terminie, przy czym portfel Funduszu jest równoważony zgodnie z jego Wskaźnikiem Referencyjnym. Jeżeli jakiegokolwiek inwestycja przestanie kwalifikować się do uznania za inwestycję zrównoważoną między równoważeniami indeksu, inwestycje Funduszu w inwestycje zrównoważone mogą spaść poniżej minimalnego odsetka inwestycji zrównoważonych.

Fundusz może inwestować do 20% swoich całkowitych aktywów w inne inwestycje („#2 inne”).

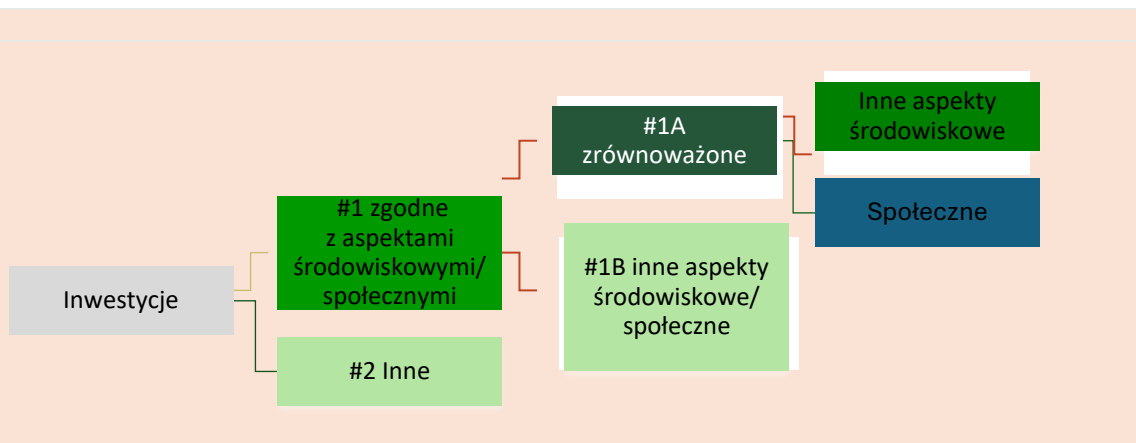

Kategoria „**#1 zgodne z aspektami środowiskowymi/społecznymi**” obejmuje inwestycje dokonane w ramach produktu finansowego w celu uwzględnienia aspektów środowiskowych lub społecznych promowanych w ramach tego produktu finansowego.

Kategoria „**#2 inne**” obejmuje pozostałe inwestycje dokonane w ramach produktu finansowego, które nie są zgodne z aspektami środowiskowymi lub społecznymi ani nie kwalifikują się jako zrównoważone inwestycje.

Kategoria „**#1 zgodne z aspektami środowiskowymi/społecznymi**” obejmuje:

- podkategorię „#1A zrównoważone” obejmującą zrównoważone inwestycje, które służą celom środowiskowym lub społecznym;
- podkategorię „#1B inne aspekty środowiskowe lub społeczne” obejmującą inwestycje zgodne z aspektami środowiskowymi lub społecznymi, które nie kwalifikują się jako zrównoważone inwestycje.

W jaki sposób stosowanie instrumentów pochodnych przyczynia się do uwzględnienia aspektów środowiskowych lub społecznych promowanych w ramach tego produktu finansowego?

Fundusz może wykorzystywać instrumenty pochodne do celów inwestycyjnych i do celów efektywnego zarządzania portfelem w związku z aspektami środowiskowymi lub społecznymi promowanymi przez Fundusz. W przypadku gdy Fundusz wykorzystuje instrumenty pochodne do promowania aspektów środowiskowych lub społecznych, wszelkie ratingi lub analizy ESG, o których mowa powyżej, będą miały zastosowanie do inwestycji bazowej.



W jakim minimalnym stopniu zrównoważone inwestycje służące realizacji celu środowiskowego są dostosowane do unijnej systematyki dotyczącej zrównoważonego rozwoju?

Fundusz nie zobowiązuje się obecnie do inwestowania więcej niż 0% swoich aktywów w zrównoważone inwestycje o celu środowiskowym zgodnym z unijną systematyką.

- **Czy w ramach produktu finansowego inwestuje się w działalność związaną z gazem ziemnym lub energią jądrową, która jest zgodna z unijną systematyką dotyczącą zrównoważonego rozwoju³?**

Tak:

w gaz ziemny w energię jądrową

✓ Nie

Fundusz nie zobowiązuje się obecnie do inwestowania w działalność związaną z gazem ziemnym lub energią jądrową, która jest zgodna z unijną systematyką dotyczącą zrównoważonego rozwoju.

Na dwóch wykresach poniżej przedstawiono minimalny odsetek inwestycji zgodnych z unijną systematyką dotyczącą zrównoważonego rozwoju. Ponieważ brak jest odpowiednich metod umożliwiających określenie zgodności obligacji skarbowych* z systematyką, na pierwszym wykresie przedstawiono zgodność z systematyką w odniesieniu do wszystkich inwestycji w ramach produktu finansowego, w tym obligacji skarbowych, natomiast na drugim wykresie przedstawiono zgodność z systematyką wyłącznie w odniesieniu do inwestycji w ramach produktu finansowego innych niż obligacje skarbowe.

Aby zapewnić zgodność z unijną systematyką dotyczącą zrównoważonego rozwoju, kryteria dotyczące **gazu ziemnego** obejmują ograniczenia emisji i przejście na energię ze źródeł odnawialnych lub paliwa niskoemisyjne do końca 2035 r. W przypadku **energii jądrowej** kryteria te obejmują kompleksowe zasady w zakresie bezpieczeństwa i gospodarowania odpadami.

Działalność wspomagająca bezpośrednio wspomaga inne rodzaje działalności we wnoszeniu istotnego wkładu w realizację celu środowiskowego.

³ Działalność związaną z gazem ziemnym lub energią jądrową można uznać za zgodną z unijną systematyką dotyczącą zrównoważonego rozwoju tylko wtedy, gdy przyczynia się do ograniczenia zmian klimatu („łagodzenie zmian klimatu”) i nie szkodzi znacząco żadnemu celowi systematyki – zob. nota wyjaśniająca na lewym marginesie. Pełne kryteria dotyczące działalności gospodarczej związanej z gazem ziemnym i energią jądrową, która jest zgodna z unijną systematyką dotyczącą zrównoważonego rozwoju, określono w rozporządzeniu delegowanym Komisji (UE) 2022/1214.

Działalność na rzecz przejścia jest to działalność, dla której alternatywne niskoemisyjne rozwiązania nie są jeszcze dostępne i która między innymi wytwarza emisje gazów cieplarnianych na poziomie odpowiadającym najlepszym wynikom.

1. Zgodność inwestycji z systematyką (w tym obligacje skarbowe*)

- Zgodne z systematyką: gaz ziemny
- Zgodne z systematyką: energia jądrowa
- Zgodne z systematyką (inne niż gaz ziemny i energia jądrowa)
- Niezgodne z systematyką

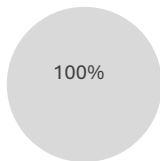

2. Zgodność inwestycji z systematyką (z wyłączeniem obligacji skarbowych*)

- Zgodne z systematyką: gaz ziemny
- Zgodne z systematyką: energia jądrowa
- Zgodne z systematyką (inne niż gaz ziemny i energia jądrowa)
- Niezgodne z systematyką

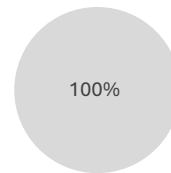

* Do celów niniejszych wykresów „obligacje skarbowe” obejmują całe zaangażowanie w dług państwowy

● **Jaki jest minimalny udział inwestycji w działalność na rzecz przejścia i działalność wspomagającą?**

Fundusz aktualnie nie ma obowiązku inwestowania więcej niż 0% swoich aktywów w inwestycje w działalność na rzecz przejścia i działalność wspomagającą w rozumieniu unijnej systematyki dotyczącej zrównoważonego rozwoju.



● **Jaki jest minimalny udział zrównoważonych inwestycji służących celowi środowiskowemu, które nie są zgodne z unijną systematyką dotyczącą zrównoważonego rozwoju?**

Co najmniej 20% aktywów Funduszu będzie inwestowane w inwestycje zrównoważone. Zrównoważone inwestycje będą zrównoważonymi inwestycjami z celem środowiskowym, który nie jest zgodny z unijną systematyką dotyczącą zrównoważonego rozwoju lub celem społecznym (lub kombinacją obu tych elementów). Kombinacja zrównoważonych inwestycji z celem środowiskowym lub społecznym może zmieniać się w czasie w zależności od rodzajów działalności emitentów w ramach Wskaźnika Referencyjnego. Ocena inwestycji Funduszu kwalifikujących się do uznania za inwestycje zrównoważone odbywa się w dniu każdego równoważenia indeksu lub w zbliżonym terminie, przy czym portfel Funduszu jest równoważony zgodnie z jego Wskaźnikiem Referencyjnym.



● **Jaki jest minimalny udział zrównoważonych inwestycji służących celowi społecznemu?**

Co najmniej 20% aktywów Funduszu będzie inwestowane w inwestycje zrównoważone. Zrównoważone inwestycje będą zrównoważonymi inwestycjami z celem środowiskowym, który nie jest zgodny z unijną systematyką dotyczącą zrównoważonego rozwoju lub celem społecznym (lub kombinacją obu tych elementów). Kombinacja zrównoważonych inwestycji z celem środowiskowym lub społecznym może zmieniać się w czasie w zależności od rodzajów działalności emitentów w ramach Wskaźnika Referencyjnego. Ocena inwestycji Funduszu kwalifikujących się do uznania za inwestycje zrównoważone odbywa się w dniu każdego równoważenia indeksu lub w zbliżonym terminie, przy czym portfel Funduszu jest równoważony zgodnie z jego Wskaźnikiem Referencyjnym.



Które inwestycje uwzględniono w kategorii „#2 inne”, czemu służą takie inwestycje i czy w ich ramach zapewniono jakiegokolwiek minimalne gwarancje środowiskowe lub społeczne?

Pozostałe pozycje w portfelu mogą obejmować środki pieniężne, fundusze rynku pieniężnego i instrumenty pochodne. Inwestycje takie mogą być używane wyłącznie do celów efektywnego zarządzania portfelem, z wyjątkiem instrumentów pochodnych wykorzystywanych do zabezpieczenia ryzyka kursowego dowolnej klasy tytułów uczestnictwa waluty objętej hedgingiem.

Wszelkie ratingi lub analizy ESG stosowane przez dostawcę indeksu będą miały zastosowanie wyłącznie do instrumentów pochodnych odnoszących się do poszczególnych emitentów wykorzystywanych przez Fundusz. Instrumenty pochodne oparte na indeksach finansowych, stopach procentowych lub instrumentach walutowych nie będą uznawane za sprzeczne z minimalnymi gwarancjami środowiskowymi lub społecznymi.



Czy wyznaczono konkretny indeks jako wskaźnik referencyjny w celu ustalenia, czy ten produkt finansowy jest zgodny z aspektami środowiskowymi lub społecznymi, które promuje?

Tak, Fundusz dąży do osiągnięcia promowanych przez siebie cech środowiskowych i społecznych poprzez odwzorowanie wyników indeksu Bloomberg MSCI US Corporate Climate Paris Aligned ESG Select Index, stanowiącego jego Wskaźnik Referencyjny, który uwzględnia kryteria doboru w obszarze ESG stosowane przez dostawcę indeksu.

● ***W jaki sposób wskaźnik referencyjny dostosowuje się na bieżąco do każdego aspektu środowiskowego lub społecznego promowanego w ramach tego produktu finansowego?***

Przy każdorazowym równoważeniu indeksu dostawca indeksu stosuje kryteria doboru ESG właściwe dla Indeksu Macierzystego, aby wykluczyć emitentów, którzy nie spełniają takich kryteriów doboru ESG.

● ***W jaki sposób zapewnia się ciągłe dostosowanie strategii inwestycyjnej do metody obliczania indeksu?***

Przy każdorazowym równoważeniu indeksu (lub tak szybko, jak to zasadnie możliwe i wykonalne po tym terminie) portfel Funduszu również jest równoważony zgodnie z jego Wskaźnikiem Referencyjnym.

● ***W jaki sposób wyznaczony indeks różni się od odpowiedniego ogólnego indeksu rynkowego?***

Wskaźnik Referencyjny został oznaczony przez dostawcę indeksu jako unijny wskaźnik referencyjny dostosowany do warunków porozumienia paryskiego (w rozumieniu rozporządzenia w sprawie wskaźników referencyjnych) i w związku z tym musi być skonstruowany zgodnie z minimalnymi normami określonymi w rozporządzeniu w sprawie wskaźników referencyjnych. Wskaźnik Referencyjny dobiera, przypisuje wagi oraz, w stosownych przypadkach, wyklucza emitentów z Indeksu Macierzystego w celu dostosowania się do zobowiązań w zakresie klimatu określonych w porozumieniu paryskim.

Kryteria doboru ESG stosowane przez dostawcę indeksu wyszczególniono powyżej (zob. Które aspekty środowiskowe lub społeczne są promowane przez ten produkt finansowy?).

● ***Gdzie można zapoznać się z metodą zastosowaną na potrzeby obliczenia wyznaczonego indeksu?***

Omówienie metodologii Wskaźnika Referencyjnego Funduszu można znaleźć na stronie internetowej dostawcy indeksu pod adresem: <https://www.bloomberg.com/professional/product/indices/bloomberg-fixed-income-indices/#/ucits>

Wskaźniki referencyjne
to indeksy stosowane do pomiaru, czy w ramach produktu finansowego uwzględnia się aspekty środowiskowe lub społeczne promowane przez ten produkt.



Gdzie w internecie można znaleźć więcej informacji na temat tego produktu?

Więcej informacji na temat tego produktu znajduje się na stronie internetowej.

Szczegółowe informacje dotyczące tego Funduszu można znaleźć w sekcjach niniejszego prospektu zatytułowanych „Cel inwestycyjny”, „Polityka inwestycyjna” oraz „Rozporządzenie SFDR”, a także na stronie produktu Funduszu, którą można znaleźć, wpisując nazwę Funduszu w pasku wyszukiwania na stronie internetowej: www.iShares.com.

Informacje ujawniane przed zawarciem umowy dla produktów finansowych, o których mowa w art. 9 ust. 1-4a rozporządzenia (UE) 2019/2088 i w art. 5 akapit pierwszy rozporządzenia (UE) 2020/852

<p>Zrównoważona inwestycja oznacza inwestycję w działalność gospodarczą, która przyczynia się do realizacji celu środowiskowego lub społecznego, o ile taka inwestycja nie wyrządza poważnych szkód względem żadnego celu środowiskowego lub społecznego, a spółki, w które dokonano inwestycji, stosują dobre praktyki w zakresie zarządzania.</p>	<p>Nazwa produktu: iShares \$ Development Bank Bonds UCITS ETF</p>	
	<p>Identyfikator podmiotu prawnego: 549300SUESHY160OHW65</p>	
	<p>Cel dotyczący zrównoważonych inwestycji</p>	
	<p>Czy niniejszy produkt finansowy służy celowi dotyczącemu zrównoważonych inwestycji?</p>	
<p>Unijna systematyka dotycząca zrównoważonego rozwoju jest to system klasyfikacji określony w rozporządzeniu (UE) 2020/852, ustanawiający wykaz zrównoważonej środowiskowo działalności gospodarczej. Rozporządzenie to nie zawiera wykazu zrównoważonej społecznie działalności gospodarczej. Zrównoważone inwestycje, które służą celowi środowiskowemu, mogą być zgodne lub niezgodne z systematyką.</p>	<p><input checked="" type="checkbox"/> ✓ Tak</p>	<p><input type="checkbox"/> ☐ Nie</p>
	<p><input type="checkbox"/> Będzie miał minimalny udział w zrównoważonych inwestycjach służących celowi środowiskowemu: ___%</p>	<p><input type="checkbox"/> Promuje aspekty środowiskowe/ społeczne i chociaż jego celem nie jest zrównoważona inwestycja, będzie miał minimalny udział ___% w zrównoważonych inwestycjach</p>
	<p><input type="checkbox"/> w działalność gospodarczą, która zgodnie z unijną systematyką dotyczącą zrównoważonego rozwoju kwalifikuje się jako zrównoważona środowiskowo</p>	<p><input type="checkbox"/> służących celowi środowiskowemu i dokonywanych w działalność gospodarczą, która zgodnie z unijną systematyką dotyczącą zrównoważonego rozwoju kwalifikuje się jako zrównoważona środowiskowo</p>
	<p><input type="checkbox"/> w działalność gospodarczą, która zgodnie z unijną systematyką dotyczącą zrównoważonego rozwoju nie kwalifikuje się jako zrównoważona środowiskowo</p>	<p><input type="checkbox"/> służących celowi środowiskowemu i dokonywanych w działalność gospodarczą, która zgodnie z unijną systematyką dotyczącą zrównoważonego rozwoju nie kwalifikuje się jako zrównoważona środowiskowo</p>
<p><input checked="" type="checkbox"/> Będzie miał minimalny udział w zrównoważonych inwestycjach służących celowi społecznemu: 90%</p>	<p><input type="checkbox"/> służących celowi społecznemu</p>	<p><input type="checkbox"/> Promuje aspekty środowiskowe/ społeczne, ale nie będzie mieć udziału w zrównoważonych inwestycjach</p>
	<p>Jakiemu celowi dotyczącemu zrównoważonych inwestycji służy niniejszy produkt finansowy?</p>	
<p>Cel dotyczący zrównoważonych inwestycji tego Funduszu polega na inwestowaniu w portfel papierów wartościowych o stałym dochodzie, który w miarę praktycznych możliwości składa się z papierów wartościowych wchodzących w skład Wskaźnika Referencyjnego Funduszu, FTSE World Broad Investment-Grade USD Multilateral Development Bank Bond Capped Index. Fundusz dąży do osiągnięcia swojego celu w zakresie zrównoważonego inwestowania poprzez odwzorowywanie wyników Wskaźnika Referencyjnego, który obejmuje obligacje wielostronnych banków rozwoju, które muszą być emitowane przez</p>		

wielostronny bank rozwoju działający na rzecz promowania zrównoważonego rozwoju gospodarczego w krajach rozwijających się poprzez wsparcie finansowe ich celów w zakresie zrównoważonego rozwoju lub poprzez zapewnienie wsparcia pozafinansowego na rzecz rozwoju infrastruktury, takiego jak doradztwo w zakresie polityki lub pomoc techniczna.

Wskaźnik Referencyjny mierzy wyniki podzbioru globalnego zadłużenia wielostronnych banków rozwoju o stałej stopie i ratingu na poziomie inwestycyjnym, denominowanego w dolarach amerykańskich w indeksie FTSE World Broad Investment-Grade Bond Index. Wielostronne banki rozwoju to instytucje ponadnarodowe, ustanowione przez suwerenne państwa. Celem wielostronnych banków rozwoju jest ogólne wspieranie postępu gospodarczego i społecznego głównie w krajach rozwijających się poprzez udostępnianie środków finansowych na projekty związane ze zrównoważonym rozwojem.

Zgodnie z metodologią Wskaźnika Referencyjnego papiery wartościowe kwalifikują się do uwzględnienia tylko wtedy, gdy zostały wyemitowane przez wielostronny bank rozwoju, którego akcjonariuszami są (między innymi) wszyscy członkowie grupy G7 i w którego misji zadeklarowano zamiar promowania zrównoważonego rozwoju gospodarczego w krajach rozwijających się poprzez finansowe wspieranie ich celów zrównoważonego rozwoju lub poprzez zapewnianie niefinansowego wsparcia dla rozwoju infrastruktury, np. doradztwa politycznego lub pomocy technicznej.

Wskaźnik Referencyjny wyklucza emitentów, którzy zostali sklasyfikowani jako naruszający powszechnie przyjęte międzynarodowe normy i standardy zapisane w zasadach Global Compact (UNGC).

Wskaźnik referencyjny wyklucza również emitentów, którzy nie ujawnili, że stosują politykę zabezpieczającą w celu łagodzenia i ograniczania ryzyka środowiskowego i społecznego w domenie publicznej, wynikającego z finansowanych przez nich projektów.

Aby uzyskać więcej informacji na temat tego, gdzie można znaleźć szczegółowe informacje na temat metodologii Wskaźnika Referencyjnego zob. Gdzie można znaleźć omówienie metodologii stosowanej do obliczania wyznaczonego indeksu? (poniżej).



Wskaźniki zrównoważonego rozwoju stosuje się do pomiaru stopnia osiągnięcia zrównoważonych celów, którym służy ten produkt finansowy.

● ***Które wskaźniki zrównoważonego rozwoju stosuje się do pomiaru stopnia osiągnięcia celu dotyczącego zrównoważonych inwestycji, któremu służy ten produkt finansowy?***

Następujące wskaźniki zrównoważonego rozwoju stanowią część kryteriów selekcji ESG właściwych dla Wskaźnika Referencyjnego odwzorowywanego przez Fundusz:

1. Ekspozycja na obligacje, których emitentem jest wielostronny bank rozwoju działający na rzecz promowania zrównoważonego rozwoju gospodarczego w krajach rozwijających się poprzez wsparcie finansowe ich celów w zakresie zrównoważonego rozwoju lub poprzez zapewnienie wsparcia pozafinansowego na rzecz rozwoju infrastruktury, takiego jak doradztwo w zakresie polityki lub pomoc techniczna (zob. Jakiemu celowi dotyczącemu zrównoważonych inwestycji służy niniejszy produkt finansowy?)
2. Wykluczenie emitentów sklasyfikowanych jako naruszający zasady UNGC przez Wskaźnik Referencyjny, jak opisano powyżej (zob. Jakiemu celowi dotyczącemu zrównoważonych inwestycji służy niniejszy produkt finansowy?).
3. Wykluczenie emitentów, którzy nie ujawnili, że stosują politykę zabezpieczającą w celu łagodzenia i ograniczania ryzyka środowiskowego i społecznego w domenie publicznej. (zob. Jakiemu celowi dotyczącemu zrównoważonych inwestycji służy niniejszy produkt finansowy?).

	<p>4. Uwzględnienie głównych niekorzystnych skutków dla czynników zrównoważonego rozwoju zgodnie z opisem powyżej (zob. Czy w ramach tego produktu finansowego bierze się pod uwagę główne niekorzystne skutki dla czynników zrównoważonego rozwoju?).</p> <p>Kryteria doboru ESG właściwe dla Wskaźnika Referencyjnego są stosowane przez dostawcę indeksu przy każdorazowym równoważeniu indeksu. Przy każdorazowym równoważeniu indeksu (lub tak szybko, jak to możliwe i wykonalne po tym terminie) portfel Funduszu również jest równoważony zgodnie z jego Wskaźnikiem Referencyjnym. Lista wielostronnych banków rozwoju kwalifikujących się do włączenia do Wskaźnika Referencyjnego jest weryfikowana corocznie. W przypadku gdy portfel Funduszu przestanie spełniać którykolwiek z powyższych aspektów w okresie pomiędzy równoważeniami indeksu portfel Funduszu będzie podlegać ponownemu dostosowaniu przy następnym równoważeniu indeksu (lub tak szybko, jak to możliwe i wykonalne po tym terminie) zgodnie ze Wskaźnikiem Referencyjnym.</p>
	<p>● <i>W jaki sposób zrównoważone inwestycje nie wyrządzają poważnych szkód względem jakiegokolwiek środowiskowego lub społecznego celu dotyczącego zrównoważonych inwestycji?</i></p>
<p>Główne niekorzystne skutki to najpoważniejsze niekorzystne skutki decyzji inwestycyjnych dla czynników zrównoważonego rozwoju, takie jak kwestie środowiskowe, społeczne i pracownicze, kwestie dotyczące poszanowania praw człowieka oraz przeciwdziałania korupcji i przekupstwu.</p>	<p>Wskaźnik Referencyjny wybiera obligacje wielostronnych banków rozwoju na podstawie ich emitenta, którego celem jest wspieranie postępu gospodarczego i społecznego głównie w krajach rozwijających się poprzez udostępnianie środków finansowych na projekty związane ze zrównoważonym rozwojem. Ponadto Wskaźnik Referencyjny Funduszu uwzględnia kryteria zapewniające, że każdy emitent deklaruje stosowanie polityki zabezpieczającej mającej na celu ograniczanie i zmniejszanie ryzyka środowiskowego i społecznego w domenie publicznej.</p> <p>Odwzorowując Wskaźnik Referencyjny, który obejmuje kryteria doboru obligacji wielostronnych banków rozwoju, Zarządzający inwestycjami ustalił, że, przy każdorazowym równoważeniu indeksu (lub tak szybko, jak to zasadnie i praktycznie możliwe po tym terminie), inwestycje Funduszu w obligacje emitowane przez wielostronne banki rozwoju, spełniające kryteria indeksu, nie będą powodować znacznej szkody dla żadnego zrównoważonego celu środowiskowego lub społecznego w rozumieniu obowiązujących przepisów ustawowych i wykonawczych.</p> <p>Jeżeli jakiegokolwiek inwestycje przestaną odpowiadać powyższym kryteriom doboru inwestycji, Fundusz może nadal utrzymywać takie inwestycje do czasu, gdy odpowiednie papiery wartościowe przestaną stanowić część Wskaźnika Referencyjnego i gdy będzie praktycznie możliwe (w opinii Zarządzającego Inwestycjami) zlikwidowanie pozycji.</p> <p>--- <i>W jaki sposób uwzględniono wskaźniki dotyczące niekorzystnych skutków dla czynników zrównoważonego rozwoju?</i></p> <p>Obowiązkowe wskaźniki dotyczące negatywnego wpływu na czynniki zrównoważonego rozwoju (określone w regulacyjnych standardach technicznych (RTS) w ramach SFDR) są uwzględniane przy każdorazowym równoważeniu indeksu w ramach oceny inwestycji Funduszu kwalifikujących się do uznania za inwestycje zrównoważone (zgodnie z opisem poniżej).</p> <p>Wskaźniki niekorzystnych skutków dla czynników zrównoważonego rozwoju są uwzględniane przy każdym równoważeniu indeksu i są oceniane na poziomie emitenta przez dostawcę indeksu na podstawie oceny polityk zabezpieczających, których stosowanie w celu łagodzenia i ograniczenia ryzyka środowiskowego i społecznego w domenie publicznej deklarują wielostronne banki rozwoju.</p>

	<p>--- W jaki sposób zrównoważone inwestycje są zgodne z Wytycznymi OECD dla przedsiębiorstw wielonarodowych oraz Wytycznymi ONZ dotyczącymi biznesu i praw człowieka?</p>
	<p>Wskaźnik Referencyjny Funduszu wyklucza emitentów uznanych przez dostawcę indeksu za naruszających Wytyczne ONZ dotyczące biznesu i praw człowieka oraz Wytyczne OECD dla przedsiębiorstw wielonarodowych.</p>
	<p>Czy w ramach tego produktu finansowego bierze się pod uwagę główne niekorzystne skutki dla czynników zrównoważonego rozwoju?</p>
	<p><input checked="" type="checkbox"/> Tak</p>
	<p><input type="checkbox"/> Nie</p> <p>Tak, Fundusz bierze pod uwagę główne niekorzystne skutki dla czynników zrównoważonego rozwoju, jak wskazano w pytaniu powyżej (zob. W jaki sposób uwzględniono wskaźniki dotyczące niekorzystnych skutków dla czynników zrównoważonego rozwoju?).</p> <p>Raport roczny Funduszu będzie zawierać informacje na temat głównych niekorzystnych skutków dla czynników zrównoważonego rozwoju.</p>
	<p>Jaką strategię inwestycyjną stosuje się w ramach tego produktu finansowego?</p>
<p>Strategia inwestycyjna stanowi wytyczne dla decyzji inwestycyjnych na podstawie czynników, takich jak cele inwestycyjne i tolerancja ryzyka.</p>	<p>Polityka inwestycyjna Funduszu polega na inwestowaniu w portfel papierów wartościowych o stałym dochodzie, który w miarę możliwości składa się z papierów wartościowych wchodzących w skład Wskaźnika Referencyjnego i który przy doborze elementów składowych uwzględnia pewne kryteria ESG. Metodologię Wskaźnika Referencyjnego opisano powyżej (zob. Jakiemu celowi dotyczącemu zrównoważonych inwestycji służy niniejszy produkt finansowy?).</p> <p>Poprzez inwestycje w elementy składowe Wskaźnika Referencyjnego, strategia inwestycyjna Funduszu umożliwi inwestowanie w obligacje wielostronnych banków rozwoju (wedle ustaleń dostawcy indeksu) i dostosowanie się do wymogów ESG właściwych dla Wskaźnika Referencyjnego (wedle ustaleń dostawcy indeksu). Jeżeli jakiegokolwiek inwestycje przestaną być zgodne z wymogami przedstawionymi powyżej, Fundusz może nadal utrzymywać takie inwestycje tylko do czasu, gdy odpowiednie papiery wartościowe przestaną stanowić część Wskaźnika Referencyjnego oraz gdy będzie praktycznie możliwe (w opinii Zarządzającego Inwestycjami) zlikwidowanie pozycji.</p> <p>Fundusz może stosować techniki optymalizacji w celu osiągnięcia podobnego zwrotu do Wskaźnika Referencyjnego, co oznacza, że może inwestować w papiery wartościowe, które nie są składnikami bazowymi Wskaźnika Referencyjnego, jeżeli takie papiery wartościowe zapewniają podobne wyniki (i mają odpowiedni profil ryzyka) jak określone papiery wartościowe wchodzące w skład Wskaźnika Referencyjnego. Jeśli Fundusz się zdecyduje na takie rozwiązanie, jego strategia inwestycyjna będzie polegać na inwestowaniu w Wskaźnik Referencyjny lub w papiery wartościowe, które w momencie nabycia spełniają wymogi ESG właściwe dla Wskaźnika Referencyjnego. Jeżeli takie papiery wartościowe przestaną spełniać wymogi ESG właściwe dla Wskaźnika Referencyjnego, Fundusz może posiadać takie papiery wartościowe tylko do czasu kolejnego rebalansowania Wskaźnika Referencyjnego oraz do czasu, gdy będzie praktycznie możliwa (w opinii Zarządzającego inwestycjami) likwidacja odpowiedniej pozycji.</p>

Strategia ta jest wdrażana przy każdorazowym rebalansowaniu portfela Funduszu (lub tak szybko, jak to zasadnie i praktycznie możliwe po tym terminie), które następuje po rebalansowaniu Wskaźnika Referencyjnego Funduszu.

Procesy zarządzania

Zarządzający Inwestycjami przeprowadza badanie due diligence dostawców indeksów i na bieżąco z nimi współpracuje w kontekście metodologii indeksu, w tym oceny kryteriów dobrych praktyk w zakresie zarządzania określonych w rozporządzeniu SFDR, które obejmują solidne struktury zarządzania, stosunki pracownicze, wynagrodzenia pracowników i przestrzeganie przepisów prawa podatkowego na poziomie spółek, w które dokonano inwestycji.

● **Jakie są wiążące elementy strategii inwestycyjnej stosowanej przy wyborze inwestycji na potrzeby osiągnięcia celu dotyczącego zrównoważonych inwestycji?**

Do wiążących elementów strategii inwestycyjnej Funduszu należy zasada, że Fundusz inwestuje w portfel papierów wartościowych o stałym dochodzie, który w miarę praktycznych możliwości składa się z papierów wartościowych wchodzących w skład Wskaźnika Referencyjnego, a więc zgodnych z charakterystyką ESG Wskaźnika Referencyjnego.

Ponieważ Fundusz może stosować techniki optymalizacji i może inwestować w papiery wartościowe, które nie są składnikami bazowymi Wskaźnika Referencyjnego, jeśli Fundusz zdecyduje się na takie rozwiązanie, jego strategia inwestycyjna będzie polegać na inwestowaniu w emitentów ze Wskaźnika Referencyjnego lub w emitentów, którzy w momencie nabycia spełniają wymogi ESG Wskaźnika Referencyjnego.

Jeżeli jakiegokolwiek inwestycje przestaną być zgodne z wymogami ESG właściwymi dla Wskaźnika Referencyjnego, Fundusz może nadal utrzymywać takie inwestycje do czasu, gdy odpowiednie papiery wartościowe przestaną stanowić część Wskaźnika Referencyjnego i/lub gdy będzie praktycznie możliwe (w opinii Zarządzającego Inwestycjami) zlikwidowanie pozycji.

● **Jaką politykę stosuje się w odniesieniu do oceny dobrych praktyk w zakresie zarządzania stosowanych przez spółki, w które dokonano inwestycji?**

Metodologia Wskaźnika Referencyjnego ogranicza inwestycje funduszu w emitentów ponadnarodowych, którzy nie podlegają wymogom dobrych praktyk w zakresie zarządzania.

Dobre praktyki w zakresie zarządzania obejmują solidne struktury zarządzania, stosunki pracownicze, wynagrodzenia pracowników i przestrzeganie przepisów prawa podatkowego.



Jaka jest alokacja aktywów oraz minimalny udział zrównoważonych inwestycji?

Fundusz dąży do inwestowania w portfel papierów wartościowych, który w miarę praktycznych możliwości obejmuje papiery wartościowe wchodzące w skład Wskaźnika Referencyjnego.

Oczekuje się, że co najmniej 90% aktywów Funduszu będzie inwestowane w papiery wartościowe ze Wskaźnika Referencyjnego lub w papiery wartościowe spełniające kryteria doboru ESG Wskaźnika Referencyjnego. W związku z tym przy każdorazowym równoważeniu indeksu (lub tak szybko, jak to zasadnie i praktycznie możliwe po tym terminie), Zarządzający Inwestycjami ustala, że co najmniej 90% aktywów Funduszu będzie inwestowane w inwestycje, które kwalifikują się do uznania za inwestycje zrównoważone.

Jeżeli jakiegokolwiek inwestycje przestaną być zgodne z wymogami ESG właściwymi dla Wskaźnika Referencyjnego (w tym jeżeli jakiegokolwiek inwestycje przestaną kwalifikować się do uznania za inwestycje zrównoważone), Fundusz może nadal utrzymywać takie inwestycje tylko do czasu, gdy odpowiednie papiery wartościowe przestaną stanowić część Wskaźnika Referencyjnego (lub z innych powodów przestaną spełniać kryteria doboru ESG właściwe dla

Alokacja aktywów ukazuje udział inwestycji w poszczególne aktywa.

Wskaźnika Referencyjnego) i gdy będzie praktycznie możliwe (w opinii Zarządzającego Inwestycjami) zlikwidowanie pozycji. W rezultacie pomiędzy kolejnymi datami równoważenia indeksu Fundusz może posiadać mniej niż 90% swoich aktywów w inwestycjach kwalifikujących się do uznania za inwestycje zrównoważone.

Fundusz może inwestować do 10% swoich aktywów w inne inwestycje („#2 niezrównoważone”).

Działalność zgodna z unijną systematyką jest wyrażona jako udział:

- **obrotu**, który odzwierciedla udział przychodów z działalności ekologicznej spółek, w które dokonano inwestycji;
- **nakładów inwestycyjnych** (CapEx), które ukazują zielone inwestycje dokonane przez spółki, w które dokonano inwestycji, np. W celu przejścia na zieloną gospodarkę;
- **wydatków operacyjnych** (OpEx), które odzwierciedlają ekologiczną działalność operacyjną spółek, w które dokonano inwestycji.

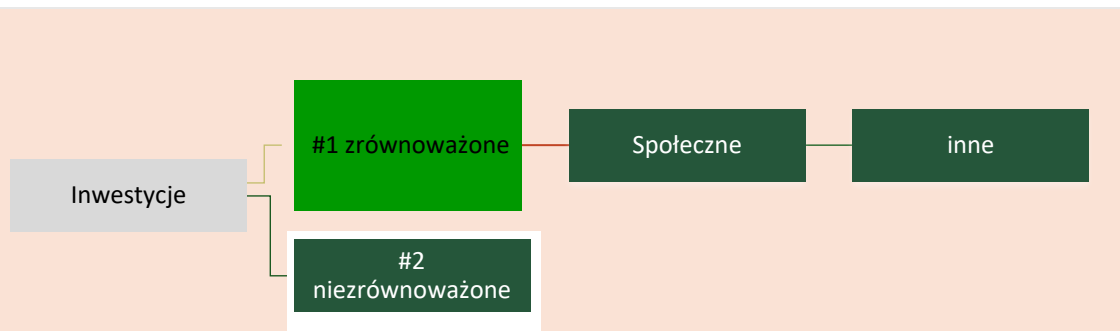

● **W jaki sposób stosowanie instrumentów pochodnych przyczynia się do osiągnięcia danego celu dotyczącego zrównoważonych inwestycji?**

Fundusz może wykorzystywać instrumenty pochodne do celów inwestycyjnych i do celów efektywnego zarządzania portfelem w związku z celem dotyczącym zrównoważonych inwestycji. Jeżeli Fundusz wykorzystuje instrumenty pochodne do realizacji celu dotyczącego zrównoważonych inwestycji, wszelkie ratingi lub analizy ESG, o których mowa powyżej, będą miały zastosowanie do inwestycji bazowej.

Aby zapewnić zgodność z unijną systematyką dotyczącą zrównoważonego rozwoju, kryteria dotyczące **gazu ziemnego** obejmują ograniczenia emisji i przejście na energię ze źródeł odnawialnych lub paliwa niskoemisyjne do końca 2035 r. W



W jakim minimalnym stopniu zrównoważone inwestycje służące realizacji celu środowiskowego są dostosowane do unijnej systematyki dotyczącej zrównoważonego rozwoju?

Fundusz nie zobowiązuje się obecnie do inwestowania więcej niż 0% swoich aktywów w zrównoważone inwestycje o celu środowiskowym zgodnym z unijną systematyką.

● **Czy w ramach produktu finansowego inwestuje się w działalność związaną z gazem ziemnym lub energią jądrową, która jest zgodna z unijną systematyką dotyczącą zrównoważonego rozwoju⁴?**

- Tak:
- w gaz ziemny w energię jądrową
- Nie

⁴ Działalność związaną z gazem ziemnym lub energią jądrową można uznać za zgodną z unijną systematyką dotyczącą zrównoważonego rozwoju tylko wtedy, gdy przyczynia się do ograniczenia zmian klimatu („łagodzenie zmian klimatu”) i nie szkodzi znacząco żadnemu celowi systematyki – zob. nota wyjaśniająca na lewym marginesie. Pełne kryteria dotyczące działalności gospodarczej związanej z gazem ziemnym i energią jądrową, która jest zgodna z unijną systematyką dotyczącą zrównoważonego rozwoju, określono w rozporządzeniu delegowanym Komisji (UE) 2022/1214.

przypadku **energii jądrowej** kryteria te obejmują kompleksowe zasady w zakresie bezpieczeństwa i gospodarowania odpadami.

Działalność wspomagająca bezpośrednio wspomaga inne rodzaje działalności we wnoszeniu istotnego wkładu w realizację celu środowiskowego.

Działalność na rzecz przejścia jest to działalność, dla której alternatywne niskoemisyjne rozwiązania nie są jeszcze dostępne i która między innymi wytwarza emisje gazów cieplarnianych na poziomie odpowiadającym najlepszym wynikom.

Fundusz nie zobowiązuje się obecnie do inwestowania w działalność związaną z gazem ziemnym lub energią jądrową, która jest zgodna z unijną systematyką dotyczącą zrównoważonego rozwoju.

Na dwóch wykresach poniżej przedstawiono na zielono minimalny odsetek inwestycji zgodnych z unijną systematyką dotyczącą zrównoważonego rozwoju. Ponieważ brak jest odpowiednich metod umożliwiających określenie zgodności obligacji skarbowych* z systematyką, na pierwszym wykresie przedstawiono zgodność z systematyką w odniesieniu do wszystkich inwestycji w ramach produktu finansowego, w tym obligacji skarbowych, natomiast na drugim wykresie przedstawiono zgodność z systematyką wyłącznie w odniesieniu do inwestycji w ramach produktu finansowego innych niż obligacje skarbowe.

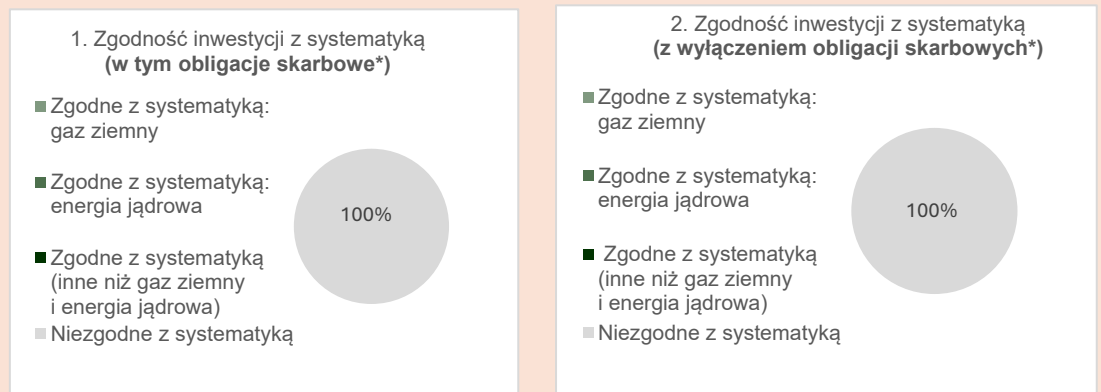

* Do celów niniejszych wykresów „obligacje skarbowe” obejmują całe zaangażowanie w dług państwowy.

● **Jaki jest minimalny udział inwestycji w działalność na rzecz przejścia i działalność wspomagającą?**

to zrównoważone środowiskowo inwestycje, które nie uwzględniają kryteriów zrównoważonej środowiskowo działalności gospodarczej zgodnie z unijną systematyką dotyczącą zrównoważonego rozwoju.



Fundusz aktualnie nie ma obowiązku inwestowania więcej niż 0% swoich aktywów w inwestycje w działalność na rzecz przejścia i działalność wspomagającą w rozumieniu unijnej systematyki dotyczącej zrównoważonego rozwoju.

● **Jaki jest minimalny udział zrównoważonych inwestycji służących celowi środowiskowemu, które nie są zgodne z unijną systematyką dotyczącą zrównoważonego rozwoju?**

Fundusz nie ma obecnie obowiązku inwestowania więcej niż 0% swoich aktywów w zrównoważone inwestycje służące realizacji celu środowiskowego zgodnego lub niezgodnego z unijną systematyką dotyczącą zrównoważonego rozwoju.

● **Jaki jest minimalny udział zrównoważonych inwestycji służących celowi społecznemu?**

Co najmniej 90% aktywów Funduszu będzie inwestowane w inwestycje zrównoważone. Te zrównoważone inwestycje będą inwestycjami zrównoważonymi służącymi celowi społecznemu. Ocena inwestycji Funduszu kwalifikujących się do uznania za inwestycje zrównoważone odbywa się w dniu każdego równoważenia indeksu lub w zbliżonym terminie, przy czym portfel Funduszu jest równoważony zgodnie z jego Wskaźnikiem Referencyjnym.

	 <p>Które inwestycje uwzględniono w kategorii „#2 niezrównoważone”, czemu służą takie inwestycje i czy w ich ramach zapewniono jakiegokolwiek minimalne gwarancje środowiskowe lub społeczne?</p>
	<p>Pozostałe pozycje w portfelu mogą obejmować środki pieniężne, fundusze rynku pieniężnego i instrumenty pochodne. Inwestycje takie mogą być używane wyłącznie do celów efektywnego zarządzania portfelem, z wyjątkiem instrumentów pochodnych wykorzystywanych do zabezpieczenia ryzyka kursowego dowolnej klasy tytułów uczestnictwa waluty objętej hedgingiem.</p> <p>Wszelkie ratingi lub analizy ESG stosowane przez dostawcę indeksu będą miały zastosowanie wyłącznie do instrumentów pochodnych odnoszących się do poszczególnych emitentów wykorzystywanych przez Fundusz.</p>
	<p>Czy wyznaczono konkretny indeks jako wskaźnik referencyjny do pomiaru stopnia osiągnięcia celu dotyczącego zrównoważonych inwestycji?</p>
	<p>Tak, Fundusz dąży do realizacji aspektów środowiskowych i społecznych, które promuje, odwzorowując wyniki indeksu FTSE World Broad Investment-Grade USD Multilateral Development Bank Bond Capped Index, będącego jego Wskaźnikiem Referencyjnym, który dąży do wyboru obligacji emitowanych przez wielostronne banki rozwoju i który uwzględnia kryteria doboru dostawcy indeksu w obszarze ESG.</p>
<p>Wskaźniki referencyjne to indeksy stosowane do pomiaru stopnia, w jakim produkt finansowy przyczynia się do osiągnięcia celu dotyczącego zrównoważonych inwestycji.</p>	<p>● W jaki sposób wskaźnik referencyjny uwzględnia czynniki zrównoważonego rozwoju, aby był on na bieżąco dostosowywany do danego celu dotyczącego zrównoważonych inwestycji?</p>
	<p>Przy każdym równoważeniu indeksu dostawca indeksu stosuje kryteria doboru w obszarze ESG względem indeksu FTSE World Broad Investment-Grade Bond Index w celu wykluczenia emitentów, którzy nie spełniają takich kryteriów doboru w obszarze ESG.</p> <p>Lista wielostronnych banków rozwoju kwalifikujących się do włączenia do Wskaźnika Referencyjnego jest corocznie weryfikowana przez dostawcę indeksu.</p>
	<p>● W jaki sposób zapewnia się ciągłe dostosowanie strategii inwestycyjnej do metody obliczania indeksu?</p>
	<p>Przy każdorazowym rebalansowaniu indeksu (lub tak szybko, jak to praktycznie możliwe po tym terminie) portfel Funduszu jest ponownie równoważony zgodnie z jego Wskaźnikiem Referencyjnym.</p>
	<p>● W jaki sposób wyznaczony indeks różni się od odpowiedniego ogólnego indeksu rynkowego?</p>
	<p>W wyniku zastosowania kryteriów doboru ESG właściwych dla Wskaźnika Referencyjnego oczekuje się, że portfel Funduszu zostanie zmniejszony w porównaniu z Bloomberg Euro Aggregate Bond Index, ogólnym indeksem rynkowym obejmującym papiery wartościowe o stałym dochodzie.</p>

	<ul style="list-style-type: none"> ● Gdzie można zapoznać się z metodą zastosowaną na potrzeby obliczenia wyznaczonego indeksu?
	<p>Metodologię Wskaźnika Referencyjnego Funduszu można znaleźć, kopiując i wklejając poniższe łącze do przeglądarki internetowej:</p> <p>https://research.ftserussell.com/products/downloads/FTSE_World_Broad_Investment-Grade_USD_Multilateral_Development_Bank_Bond_Capped_Index_CFIUMDB_Ground_Rules.pdf</p> <p>Dalsze informacje na temat Wskaźnika Referencyjnego Funduszu (w tym jego elementów składowych) są również dostępne na stronie internetowej dostawcy http://www.yieldbook.com/m/indices/search.shtml.</p>
	<p>Gdzie w internecie można znaleźć więcej informacji na temat tego produktu?</p>
	<p>Szczegółowe informacje dotyczące Funduszu można znaleźć w sekcjach niniejszego prospektu zatytułowanych „Cel inwestycyjny”, „Polityka inwestycyjna” oraz „Rozporządzenie SFDR”, a także na stronie produktu Funduszu, którą można znaleźć, wpisując nazwę Funduszu w pasku wyszukiwania na stronie internetowej iShares: www.iShares.com.</p>

Informacje ujawniane przed zawarciem umowy dla produktów finansowych, o których mowa w art. 8 ust. 1, 2 i 2a rozporządzenia (UE) 2019/2088 i w art. 6 akapit pierwszy rozporządzenia (UE) 2020/852

<p>Zrównoważona inwestycja oznacza inwestycję w działalność gospodarczą, która przyczynia się do realizacji celu środowiskowego lub społecznego, o ile taka inwestycja nie wyrządza poważnych szkód względem żadnego celu środowiskowego lub społecznego, a spółki, w które dokonano inwestycji, stosują dobre praktyki w zakresie zarządzania.</p>	<p>Nazwa produktu: iShares \$ High Yield Corp Bond ESG Paris-Aligned Climate UCITS ETF</p>	
	<p>Identyfikator podmiotu prawnego: 5299006LYO4OV6B0PK66</p>	
<p>Unijna systematyka dotycząca zrównoważonego rozwoju jest to system klasyfikacji określony w rozporządzeniu (UE) 2020/852, ustanawiający wykaz zrównoważonej środowiskowo działalności gospodarczej. Rozporządzenie to nie zawiera wykazu zrównoważonej społecznie działalności gospodarczej. Zrównoważone inwestycje, które służą</p>	<p>Aspekty środowiskowe lub społeczne</p>	
	<p>Czy niniejszy produkt finansowy służy celowi dotyczącemu zrównoważonych inwestycji?</p>	
	<p>●● <input type="checkbox"/> Tak</p>	<p>●● <input checked="" type="checkbox"/> Nie</p>
	<p><input type="checkbox"/> Będzie miał minimalny udział w zrównoważonych inwestycjach służących celowi środowiskowemu: ___%</p>	<p><input checked="" type="checkbox"/> Promuje aspekty środowiskowe/społeczne I chociaż jego celem nie jest zrównoważona inwestycja, będzie miał minimalny udział 5% w zrównoważonych inwestycjach</p>
	<p><input type="checkbox"/> w działalność gospodarczą, która zgodnie z unijną systematyką dotyczącą zrównoważonego rozwoju kwalifikuje się jako zrównoważona środowiskowo</p> <p><input type="checkbox"/> w działalność gospodarczą, która zgodnie z unijną systematyką dotyczącą zrównoważonego rozwoju nie kwalifikuje się jako zrównoważona środowiskowo</p> <p><input type="checkbox"/> Będzie miał minimalny udział w zrównoważonych inwestycjach służących celowi społecznemu: ___%</p>	<p><input type="checkbox"/> służących celowi środowiskowemu I dokonywanych w działalność gospodarczą, która zgodnie z unijną systematyką dotyczącą zrównoważonego rozwoju kwalifikuje się jako zrównoważona środowiskowo</p> <p><input checked="" type="checkbox"/> służących celowi środowiskowemu I dokonywanych w działalność gospodarczą, która zgodnie z unijną systematyką dotyczącą zrównoważonego rozwoju nie kwalifikuje się jako zrównoważona środowiskowo</p> <p><input checked="" type="checkbox"/> służących celowi społecznemu</p> <p><input type="checkbox"/> Promuje aspekty środowiskowe/społeczne, ale nie będzie mieć udziału w zrównoważonych inwestycjach</p>

celowi środowiskowemu, mogą być zgodne lub niezgodne z systematyką.



Które aspekty środowiskowe lub społeczne są promowane przez ten produkt finansowy?

Fundusz jest zarządzany w sposób pasywny i ma na celu promowanie następujących aspektów środowiskowych i społecznych poprzez odwzorowanie wyników swojego Wskaźnika Referencyjnego, indeksu Bloomberg MSCI US Corporate High Yield Climate Paris-Aligned ESG Select Index (PAB):

1. wykluczenie emitentów uznanych za zaangażowanych w pewne rodzaje działalności uznane za mające negatywne skutki środowiskowe i/lub społeczne;
2. wykluczenie emitentów uznanych za naruszających zasady inicjatywy UN Global Compact (UNGC);
3. wykluczenie emitentów uznanych za zaangażowanych w bardzo poważne kontrowersje w obszarze ESG w oparciu o „czerwoną” flagę kontrowersji MSCI ESG;
4. wykluczenie emitentów uznanych za zaangażowanych w poważne lub bardzo poważne kontrowersje związane z kwestiami środowiskowymi;
5. ekspozycja na emitentów dobranych i ważonych w celu dostosowania się do zobowiązań klimatycznych określonych w porozumieniu paryskim; oraz
6. ekspozycja na inwestycje kwalifikujące się do uznania za inwestycje zrównoważone.

Powyższą charakterystykę środowiskową i społeczną uwzględnia się poprzez odpowiedni dobór elementów składowych Wskaźnika Referencyjnego Funduszu przy każdorazowym równoważeniu indeksu (zgodnie z opisem poniżej). Wskaźnik Referencyjny został oznaczony przez dostawcę indeksu jako unijny wskaźnik referencyjny dostosowany do warunków porozumienia paryskiego („PAB”) (w rozumieniu rozporządzenia w sprawie wskaźników referencyjnych) i w związku z tym musi być skonstruowany zgodnie z minimalnymi normami określonymi w rozporządzeniu w sprawie wskaźników referencyjnych w odniesieniu do kryteriów doboru, ważenia oraz, w stosownych przypadkach, wyłączenia aktywów bazowych, aby był zgodny ze zobowiązaniami w zakresie klimatu określonymi w porozumieniu paryskim.

Wskaźnik Referencyjny wyklucza emitentów z indeksu Bloomberg US Corporate High Yield 3% Issuer Capped Index („Indeks Macierzysty”) na podstawie ich zaangażowania w określoną działalność uznawaną za wywierającą negatywne skutki środowiskowe lub społeczne. Emitenci są wykluczani ze Wskaźnika Referencyjnego na podstawie ich zaangażowania w następujące linie biznesowe/rodzaje działalności (lub działalność powiązaną):

- kontrowersyjne rodzaje broni
- tytoń
- węgiel energetyczny
- wytwarzanie energii z paliw kopalnych
- broń jądrowa
- broń palna cywilna
- ropa naftowa i gaz ziemny (w tym niekonwencjonalna ropa naftowa i gaz ziemny)
- broń konwencjonalna
- systemy, komponenty, systemy wsparcia oraz usługi w zakresie broni

Dostawca indeksu definiuje, co stanowi „zaangażowanie” w każdą z działalności objętych ograniczeniem. Taka ocena może być dokonywana na podstawie procentowego udziału w przychodach, określonego progu przychodów ogółem lub jakichkolwiek powiązań z działalnością, której dotyczy ograniczenie, niezależnie od kwoty uzyskiwanych przychodów.

Wskaźnik Referencyjny wyklucza również emitentów, którzy zostaną uznani za naruszających zasady inicjatywy UN Global Compact (które są powszechnie przyjętymi zasadami w zakresie zrównoważonego rozwoju przedsiębiorstw, które spełniają podstawowe obowiązki w obszarach takich jak zwalczanie korupcji, prawa człowieka, praca i środowisko).

Wskaźnik Referencyjny nie uwzględnia również emitentów oznaczonych przez firmę MSCI „czerwoną flagą” w zakresie kontrowersji w obszarze ESG (na podstawie wyniku MSCI ESG Controversy Score 0). Wynik MSCI w zakresie kontrowersji ESG mierzy zaangażowanie (lub domniemane zaangażowanie) emitenta w poważne kontrowersje na podstawie oceny działalności, produktów i/lub usług emitenta, które uznaje się za mające negatywny wpływ na ESG. MSCI ESG Controversy Score może uwzględniać udział w działalności o negatywnym wpływie na kwestie środowiskowe, takie jak różnorodność biologiczna i użytkowanie gruntów, energia i zmiany klimatu, stres wodny, emisje toksyczne oraz odpady. Wynik MSCI w zakresie kontrowersji ESG może również uwzględniać udział w działalności o negatywnym wpływie na kwestie społeczne, takie jak prawa człowieka, stosunki pracownicze, dyskryminacja i różnorodność siły roboczej. Ze Wskaźnika Referencyjnego wykluczone są również spółki z „czerwoną” lub „pomarańczową” flagą kontrowersji środowiskowych MSCI (w oparciu o wynik kontrowersji środowiskowych MSCI równy 1 lub niższy).

W celu uwzględnienia we Wskaźniku Referencyjnym emitenci muszą posiadać rating w obszarze ESG firmy MSCI na poziomie B lub wyższym. Rating ESG MSCI ma na celu pomiar odporności emitenta na długoterminowe, istotne dla branży ryzyka związane z ESG oraz sposobu zarządzania ryzykiem i możliwościami związanymi z ESG w stosunku do innych podmiotów z branży. Dostawca indeksu może rozważyć następujące zagadnienia środowiskowe przy określaniu wskaźnika ESG emitenta w ramach metodologii oceny ESG: łagodzenie zmian klimatu w oparciu o emisje gazów cieplarnianych, odpady i inne emisje, wykorzystanie gruntów i różnorodność biologiczną. Dostawca indeksu może również uwzględnić następujące tematy społeczne przy określaniu wyniku emitenta w ramach metodologii oceny ESG: dostęp do podstawowych usług, relacje ze społecznością, prywatność i bezpieczeństwo danych, kapitał ludzki, zdrowie i bezpieczeństwo oraz zarządzanie produktem. Metodologia ratingu MSCI ESG uwzględnia fakt, że niektóre kwestie społeczne i z zakresu ochrony środowiska mają bardziej istotne znaczenie w zależności od rodzaju działalności prowadzonej przez emitenta, poprzez przypisanie im różnych wag. Emitenci z wyższymi wynikami MSCI ESG są uznawani przez dostawcę indeksu jako emitenci, którzy mogą być lepiej przygotowani do zarządzania przyszłymi wyzwaniami i ryzykiem związanymi z ESG w porównaniu z podobnymi podmiotami z branży.

Po zastosowaniu powyższych kryteriów wyłączeniowych elementy składowe Wskaźnika Referencyjnego są dobierane i ważone przy każdorazowym równoważeniu indeksu przy użyciu procesu optymalizacji dostawcy indeksu, który ma na celu:

- zmniejszenie średnich ważonych bezwzględnych emisji gazów cieplarnianych (Zakres 1+2+3) o 50% w porównaniu do Indeksu Macierzystego;
- zmniejszenie średnich ważonych emisji gazów cieplarnianych (Zakres 1+2+3) o 7% w skali roku;
- zmniejszenie średniej ważonej intensywności emisji dwutlenku węgla o 50% w porównaniu do Indeksu Macierzystego;
- zmniejszenie średniej ważonej intensywności emisji dwutlenku węgla o 7% w skali roku;
- zwiększenie średniej ważonej przychodów z działalności bezemisyjnej względem Indeksu Macierzystego;

	<ul style="list-style-type: none"> • uzyskanie docelowego minimalnego wskaźnika przychodów z rozwiązań ekologicznych do przychodów z rozwiązań opartych na paliwach kopalnych w porównaniu do Indeksu Macierzystego; oraz • wzrost średniego ważonego wyniku ESG w stosunku do Indeksu Macierzystego. <p>Aby uzyskać więcej informacji na temat tego, gdzie można znaleźć szczegóły dotyczące metodologii Wskaźnika Referencyjnego, zob. sekcja „Gdzie można zapoznać się z metodą zastosowaną na potrzeby obliczenia wyznaczonego indeksu?” (poniżej).</p>
<p>Wskaźniki zrównoważonego rozwoju stosuje się do pomiaru stopnia uwzględnienia aspektów środowiskowych lub społecznych promowanych w ramach produktu finansowego.</p>	<p>● <i>Które wskaźniki zrównoważonego rozwoju stosuje się do pomiaru stopnia uwzględnienia aspektów środowiskowych lub społecznych w ramach danego produktu finansowego?</i></p> <p>Następujące wskaźniki zrównoważonego rozwoju stanowią część kryteriów selekcji ESG właściwych dla Wskaźnika Referencyjnego odwzorowywanego przez Fundusz:</p> <ol style="list-style-type: none"> 1. Wykluczenie emitentów zaangażowanych w pewne rodzaje działalności uznane za mające negatywne skutki środowiskowe i/lub społeczne zgodnie z opisem powyżej (zob. Które aspekty środowiskowe lub społeczne są promowane przez ten produkt finansowy?). 2. Wykluczenie spółek uznanych za naruszające zasady inicjatywy UN Global Compact przez Wskaźnik Referencyjny zgodnie z opisem powyżej (zob. Które aspekty środowiskowe lub społeczne są promowane przez ten produkt finansowy?). 3. Wykluczenie emitentów, których rating ESG MSCI jest niższy od minimalnego progu (zob. Które aspekty środowiskowe lub społeczne są promowane przez ten produkt finansowy?). 4. Wykluczenie emitentów uznanych za zaangażowanych w kontrowersje związane z ESG zgodnie z opisem powyżej (zob. Które aspekty środowiskowe lub społeczne są promowane przez ten produkt finansowy?). 5. Wykluczenie emitentów uznanych za zaangażowanych w kontrowersje związane z kwestiami środowiskowymi opisanymi powyżej (zob. Które aspekty środowiskowe lub społeczne są promowane przez ten produkt finansowy?). 6. Średnie ważone bezwzględne emisje gazów cieplarnianych w stosunku do Indeksu Macierzystego zgodnie z opisem powyżej (zob. Które aspekty środowiskowe lub społeczne są promowane przez ten produkt finansowy?). 7. Wskaźnik dekarbonizacji emisji gazów cieplarnianych rocznie zgodnie z opisem powyżej (zob. Które aspekty środowiskowe lub społeczne są promowane przez ten produkt finansowy?). 8. Średnia ważona intensywność emisji dwutlenku węgla w stosunku do Indeksu Macierzystego zgodnie z opisem powyżej (zob. Które aspekty środowiskowe lub społeczne są promowane przez ten produkt finansowy?). 9. Wskaźnik dekarbonizacji intensywności emisji dwutlenku węgla rocznie zgodnie z opisem powyżej (zob. Które aspekty środowiskowe lub społeczne są promowane przez ten produkt finansowy?). 10. Średni ważony wskaźnik przychodów z rozwiązań ekologicznych w stosunku do Indeksu Macierzystego (zob. Które aspekty środowiskowe lub społeczne są promowane przez ten produkt finansowy?).

11. Średni ważony wskaźnik łącznych przychodów z rozwiązań ekologicznych do przychodów z paliw kopalnych zgodnie z opisem powyżej (zob. Które aspekty środowiskowe lub społeczne są promowane przez ten produkt finansowy?)
12. Średni ważony wynik ESG w stosunku do Indeksu Macierzystego (zob. Które aspekty środowiskowe lub społeczne są promowane przez ten produkt finansowy?).
13. Inwestycje Funduszu kwalifikujące się do uznania za inwestycje zrównoważone zgodnie z opisem poniżej (zob. Jakie są cele dotyczące zrównoważonych inwestycji, które mają być częściowo zrealizowane w ramach produktu finansowego, i w jaki sposób zrównoważona inwestycja przyczynia się do osiągnięcia tych celów?).
14. Uwzględnienie głównych niekorzystnych skutków dla czynników związanych z kwestiami zrównoważonego rozwoju, jak określono w tabeli poniżej (zob. Czy w ramach tego produktu finansowego bierze się pod uwagę główne niekorzystne skutki dla czynników zrównoważonego rozwoju?)

Kryteria doboru ESG właściwe dla Wskaźnika Referencyjnego są stosowane przez dostawcę indeksu przy każdorazowym równoważeniu indeksu. Przy każdorazowym równoważeniu indeksu (lub tak szybko, jak to możliwe i wykonalne po tym terminie) portfel Funduszu również jest równoważony zgodnie z jego Wskaźnikiem Referencyjnym. W przypadku gdy portfel Funduszu przestanie spełniać którykolwiek z powyższych aspektów w okresie pomiędzy równoważeniami indeksu portfel Funduszu będzie podlegać ponownemu dostosowaniu przy następnym równoważeniu indeksu (lub tak szybko, jak to możliwe i wykonalne po tym terminie) zgodnie ze Wskaźnikiem Referencyjnym.

W przypadku usunięcia składnika ze Wskaźnika Referencyjnego w okresie pomiędzy równoważeniami indeksu portfel Funduszu będzie podlegać ponownemu równoważeniu tak szybko, jak to będzie możliwe i wykonalne (w opinii Zarządzającego inwestycjami), aby zapewnić zgodność ze Wskaźnikiem Referencyjnym.

● **Jakie są cele dotyczące zrównoważonych inwestycji, które mają być częściowo zrealizowane w ramach produktu finansowego, i w jaki sposób zrównoważona inwestycja przyczynia się do osiągnięcia tych celów?**

Inwestycje Funduszu kwalifikujące się jako inwestycje zrównoważone będą dokonywane w:

- 1) papierów wartościowych o stałym dochodzie, które zostały sklasyfikowane jako „zielone obligacje”;
- 2) emitentów zaangażowanych w działalność uznawaną za wywierającą pozytywne skutki środowiskowe i/lub społeczne; lub
- 3) emitentów, którzy zobowiązali się do realizacji co najmniej jednego aktywnego celu redukcji emisji dwutlenku węgla zatwierdzonego w ramach inicjatywy Science Based Targets initiative (SBTi).

Dostawca indeksu może przydzielić część Wskaźnika Referencyjnego do papierów wartościowych sklasyfikowanych jako zielone obligacje zgodnie z metodologią indeksu. W ramach Wskaźnika Referencyjnego zielone obligacje są definiowane jako papiery wartościowe o stałym dochodzie, gdzie wpływy z nich są wyłącznie i oficjalnie przeznaczane na projekty lub działalność promujące cele w zakresie ochrony klimatu lub inne cele w zakresie zrównoważonego rozwoju środowiska. Zgodnie z metodologią Wskaźnika Referencyjnego papiery wartościowe (oznaczone lub nieoznaczone jako zielone obligacje przez emitenta) są niezależnie oceniane na podstawie następujących czterech kryteriów w celu ustalenia, czy powinny być klasyfikowane jako zielone obligacje: (i) deklarowane wykorzystanie wpływów; (ii) proces oceny i wyboru ekologicznych projektów; (iii) proces zarządzania wpływami oraz (iv) zobowiązanie do prowadzenia bieżącej sprawozdawczości dotyczącej efektywności środowiskowej wykorzystania takich wpływów. W celu uznania danej obligacji za zieloną obligację dla potrzeb metodologii indeksu, wszystkie cztery kryteria muszą zostać spełnione dla obligacji wyemitowanych po opublikowaniu „Zasad dotyczących zielonych obligacji” (Green Bond Principles) (porozumienie między uczestnikami rynku w sprawie zestawu standardów

dotyczących spełniania ekologicznych kryteriów przez oznaczone emisje), chociaż obligacje wyemitowane przed tą datą, które nie spełniają wszystkich czterech kryteriów, mogą nadal kwalifikować się do włączenia do Wskaźnika Referencyjnego.

Dostawca indeksu przydzieli również część Wskaźnika Referencyjnego spółkom, które: (1) uzyskują minimalny odsetek swoich przychodów z produktów lub usług o pozytywnym wpływie środowiskowym i/lub społecznym lub (2) mają jeden lub więcej celów w zakresie redukcji emisji węgla aktywnego zatwierdzonych przez inicjatywę Science Based Targets (SBTi).

Wskaźnik Referencyjny wykorzystuje wskaźniki MSCI ESG Sustainable Impact Metrics, których celem jest pomiar ekspozycji przychodów na pozytywne skutki zrównoważonego rozwoju zgodnie z Celami Zrównoważonego Rozwoju ONZ, unijną systematyką i innymi ramami związanymi ze zrównoważonym rozwojem. Wskaźniki MSCI ESG Sustainable Impact Metrics uwzględniają pozytywne skutki środowiskowe w odniesieniu do tematów takich jak zmiana klimatu i kapitał naturalny oraz mają na celu zidentyfikowanie tych emitentów, którzy będą czerpać przychody z działalności (lub działalności pokrewnej) takiej jak alternatywna energia, efektywność energetyczna i ekologiczne budynki, zrównoważona gospodarka wodna, zapobieganie zanieczyszczeniom i ich kontrola oraz zrównoważone rolnictwo. Wskaźniki MSCI ESG Sustainable Impact Metrics uwzględniają również pozytywne skutki społeczne w odniesieniu do tematów, takich jak podstawowe potrzeby i upodmiotowienie, oraz mają na celu zidentyfikowanie tych emitentów, którzy będą czerpać przychody z działalności (lub działalności pokrewnej) takiej jak żywność, leczenie poważnych chorób, usługi sanitarne, przystępne cenowo nieruchomości, małe i średnie przedsiębiorstwa (MŚP), edukacja i łączność.

Tematy środowiskowe i społeczne wraz z progami dostosowania przychodów są określane przez dostawcę indeksu i są stosowane przy każdorazowym równoważeniu indeksu dla Wskaźnika Referencyjnego.

Wskaźnik Referencyjny ma również na celu identyfikację elementów składowych zobowiązujących się do realizacji jednego lub większej liczby celów w zakresie redukcji emisji węgla aktywnego zatwierdzonych przez SBTi. SBTi ma na celu zapewnienie jasno określonej ścieżki dla emitentów i instytucji finansowych w celu zmniejszenia emisji gazów cieplarnianych, aby dostosować się do celów porozumienia paryskiego i pomóc w zapobieganiu najgorszym skutkom zmian klimatu.

Zrównoważone inwestycje w ramach Funduszu będą przyczyniać się do osiągnięcia celu środowiskowego, celu społecznego lub ich kombinacji. Kombinacja zrównoważonych inwestycji z celem środowiskowym lub społecznym może zmieniać się w czasie w zależności od rodzajów działalności emitentów w ramach Wskaźnika Referencyjnego. Ocena inwestycji Funduszu kwalifikujących się do uznania za inwestycje zrównoważone odbywa się w dniu każdego równoważenia indeksu lub w zbliżonym terminie, przy czym portfel Funduszu jest równoważony zgodnie z jego Wskaźnikiem Referencyjnym.

Główne niekorzystne skutki to najpoważniejsze niekorzystne skutki decyzji inwestycyjnych dla czynników zrównoważonego rozwoju, takie jak kwestie środowiskowe, społeczne i pracownicze, kwestie dotyczące poszanowania praw człowieka oraz przeciwdziałania korupcji i przekupstwu.

● ***W jaki sposób zrównoważone inwestycje, które mają być częściowo zrealizowane w ramach produktu finansowego, nie wyrządzają poważnych szkód względem jakiegokolwiek celu dotyczącego zrównoważonych inwestycji?***

Przy każdorazowym równoważeniu indeksu wszystkie inwestycje kwalifikujące się do uznania za inwestycje zrównoważone są weryfikowane przez dostawcę indeksu pod kątem pewnych minimalnych wskaźników środowiskowych i społecznych. W ramach kryteriów kwalifikacji stosowanych przez dostawcę indeksu emitenci są oceniani pod kątem ich zaangażowania w rodzaje działalności uważane za mające wysoce negatywny wpływ środowiskowy i społeczny. Jeżeli emitent został uznany przez dostawcę indeksu za zaangażowanego w rodzaje działalności o wysoce negatywnym wpływie środowiskowym i społecznym, nie kwalifikuje się do uznania za inwestycję zrównoważoną.

W przypadku obligacji kwalifikujących się do uznania za zielone obligacje ocena jest realizowana przez dostawcę indeksu na poziomie emisji w zakresie wykorzystania wpływów z obligacji, które muszą być oficjalnie i wyłącznie przeznaczone na promowanie celów w zakresie ochrony klimatu lub innych celów w zakresie zrównoważonego rozwoju środowiska. Ponadto w doborze zielonych obligacji dostawca indeksu stosuje określone minimalne gwarancje i wykluczenia kwalifikacyjne, aby uniknąć ekspozycji na obligacje powiązane z działalnością uznawaną za wywierającą bardzo negatywne skutki środowiskowe i społeczne.

--- *W jaki sposób uwzględniono wskaźniki dotyczące niekorzystnych skutków dla czynników zrównoważonego rozwoju?*

Obowiązkowe wskaźniki dotyczące negatywnego wpływu na czynniki zrównoważonego rozwoju (określone w regulacyjnych standardach technicznych (RTS) w ramach SFDR) są uwzględniane przy każdorazowym równoważeniu indeksu za pomocą kryteriów weryfikacyjnych stosowanych przez dostawcę indeksu przy doborze elementów składowych indeksu kwalifikujących się do uznania za inwestycje zrównoważone.

W następstwie stosowania kryteriów kwalifikacji przez dostawcę indeksu następujące inwestycje w ramach Wskaźnika Referencyjnego nie kwalifikują się do uznania za inwestycje zrównoważone: (1) emitenci uzyskujący minimalny % przychodów z węgla energetycznego (według ustaleń dostawcy indeksu), który wyróżnia się znaczną intensywnością zużycia węgla i jest istotnym czynnikiem podwyższającym emisje gazów cieplarnianych (z uwzględnieniem wskaźników dotyczących emisji gazów cieplarnianych) (2) emitenci z „pomarańczowym” wynikiem MSCI ESG Controversy Score na poziomie 1 lub niższym, których uznano za zaangażowanych w poważne lub bardzo poważne kontrowersje związane z ESG (w tym w odniesieniu do wskaźników dotyczących emisji gazów cieplarnianych, różnorodności biologicznej, wody, odpadów oraz kwestii społecznych i pracowniczych), oraz (3) emitenci z ratingiem MSCI ESG na poziomie B lub niższym, który uważa się za słabiej rozwiniętych w branży ze względu na ich wysoką ekspozycję i brak zarządzania znaczącymi zagrożeniami związanymi z ESG (w tym w odniesieniu do wskaźników dotyczących emisji gazów cieplarnianych, bioróżnorodności, wody, odpadów, nieskorygowanej różnicy w wynagrodzeniach kobiet i różnorodności płciowej w zarządzie).

W przypadku zielonych obligacji wskaźniki niekorzystnych skutków dla czynników zrównoważonego rozwoju są uwzględniane przy każdym równoważeniu indeksu i są oceniane przez dostawcę indeksu, na poziomie emisji, na podstawie oceny wykorzystania wpływów z obligacji, które muszą być oficjalnie i wyłącznie przeznaczone na promowanie celów w zakresie ochrony klimatu lub innych celów w zakresie zrównoważonego rozwoju środowiska. Ponadto dostawca indeksu stosuje minimalne gwarancje i wykluczenia kwalifikacyjne w doborze zielonych obligacji, aby zapewnić, że wpływy z takich obligacji nie będą przeznaczone na działalność mającą bardzo negatywne skutki środowiskowe i społeczne. Dotyczy to także stosowania minimalnych gwarancji i wykluczeń kwalifikacyjnych względem obligacji, których dotyczy wykorzystanie wpływów powiązanych z wydobywaniem i wytwarzaniem energii z węgla energetycznego, znaczna utrata bioróżnorodności i kontrowersyjne rodzaje broni.

Wskaźnik Referencyjny wyklucza również: (1) emitenci z „czerwoną” flagą MSCI ESG Controversy, która obejmuje emitentów uznanych za naruszających normy międzynarodowe i/lub krajowe (z uwzględnieniem wskaźników dotyczących naruszeń zasad inicjatywy UN Global Compact i Wytycznych OECD dla przedsiębiorstw wielonarodowych) oraz (2) emitenci uznani za mających jakikolwiek związek z kontrowersyjnymi rodzajami broni (z uwzględnieniem wskaźników dotyczących powiązań z kontrowersyjnymi rodzajami broni).

--- *W jaki sposób zrównoważone inwestycje są zgodne z Wytycznymi OECD dla przedsiębiorstw wielonarodowych oraz Wytycznymi ONZ dotyczącymi biznesu i praw człowieka? Dodatkowe informacje:*

Wskaźnik Referencyjny funduszu wyklucza emitentów z „czerwoną” flagą w zakresie kontrowersji w obszarze ESG, która wyklucza emitentów uznanych przez dostawcę indeksu za naruszających Wytyczne ONZ dotyczące biznesu i praw człowieka oraz Wytyczne OECD dla przedsiębiorstw wielonarodowych.

Wskaźnik Referencyjny stosuje powyższe kryteria wykluczające przy każdorazowym równoważeniu indeksu.

Unijna systematyka dotycząca zrównoważonego rozwoju określa zasadę „nie czyń poważnych szkód”, zgodnie z którą inwestycje zgodne z systematyką nie powinny wyrządzać poważnych szkód względem celów unijnej systematyki, a towarzyszą jej konkretne kryteria unijne.

Zasada „nie czyń poważnych szkód” stosowana jest wyłącznie w odniesieniu do tych inwestycji w ramach produktu finansowego, które uwzględniają unijne kryteria dotyczące zrównoważonej środowiskowo działalności gospodarczej. Inwestycje w ramach pozostałej części tego produktu finansowego nie uwzględniają unijnych kryteriów dotyczących zrównoważonej środowiskowo działalności gospodarczej.

Wszelkie inne zrównoważone inwestycje nie mogą również wyrządzać poważnych szkód względem celów środowiskowych lub społecznych.



Czy w ramach tego produktu finansowego bierze się pod uwagę główne niekorzystne skutki dla czynników zrównoważonego rozwoju?

Tak

Nie

Tak, Fundusz bierze pod uwagę główne niekorzystne skutki dla czynników zrównoważonego rozwoju, odwzorowując Wskaźnik Referencyjny, który uwzględnia pewne kryteria ESG przy doborze elementów składowych indeksu. Zarządzający inwestycjami ustalił, że główne niekorzystne skutki (PAI) oznaczone w poniższej tabeli jako „X” są uznawane za część kryteriów doboru właściwych dla Wskaźnika Referencyjnego przy każdorazowym równoważeniu indeksu.

Raport roczny Funduszu będzie zawierać informacje na temat głównych niekorzystnych skutków dla czynników zrównoważonego rozwoju określonych poniżej.

	Opis głównych niekorzystnych skutków	Kryteria doboru właściwe dla Wskaźnika Referencyjnego				
		Minimalna redukcja intensywności emisji gazów cieplarnianych i dwutlenku węgla w %	Wykluczenie emitentów na podstawie określonych kryteriów środowiskowych (wymienionych powyżej)	Wykluczenie emitentów na podstawie ESG Controversy Score	Wykluczenie emitentów, co do których stwierdzono jakiegokolwiek związku z kontrowersyjnymi rodzajami broni	Minimalny ważony wskaźnik przychodów z rozwiązań ekologicznych do przychodów z paliw kopalnych
Emisje gazów cieplarnianych (GHG)	1.(a) Emisje gazów cieplarnianych (Zakres 1/2)	X				
	1.(b) Emisje gazów cieplarnianych (Zakres 3)	X				
	2. Ślad węglowy	X				
	3. Intensywność emisji gazów cieplarnianych	X				
	4. % w paliwach kopalnych		X			
	5. Nieodnawialne/Odnawialne (%)					X
Bioróżnorodność	7. Negatywny wpływ na obszary wrażliwe pod względem bioróżnorodności			X		
Woda	8. Emisje do wody			X		
Odpady	9. Odpady niebezpieczne			X		
Kwestie społeczne i pracownicze	10. Naruszenia UNGC i OECD			X		
	11. Proces UNGC+OECD, monitorowanie					
	12. Nieskorygowana luka płacowa między kobietami a mężczyznami					
	13. Zróżnicowanie członków zarządu ze względu na płeć					
	14. Kontrowersyjne rodzaje broni				X	



Strategia inwestycyjna stanowi wytyczne dla decyzji inwestycyjnych na podstawie czynników, takich jak cele inwestycyjne i tolerancja ryzyka.

Jaką strategię inwestycyjną stosuje się w ramach tego produktu finansowego?

Polityka inwestycyjna Funduszu polega na inwestowaniu w portfel papierów wartościowych o stałym dochodzie, który w miarę możliwości składa się z papierów wartościowych wchodzących w skład Wskaźnika Referencyjnego i który przy doborze elementów składowych uwzględnia pewne kryteria ESG. Metodologia Wskaźnika Referencyjnego jest opisana powyżej (zob. Które aspekty środowiskowe lub społeczne są promowane przez ten produkt finansowy?).

Inwestując w elementy składowe Wskaźnika Referencyjnego, strategia inwestycyjna Funduszu umożliwia mu spełnienie wymogów ESG Wskaźnika Referencyjnego określonych przez dostawcę indeksu. Jeżeli jakiegokolwiek inwestycje przestaną być zgodne z wymogami przedstawionymi powyżej, Fundusz może nadal utrzymywać takie inwestycje tylko do czasu, gdy odpowiednie papiery wartościowe przestaną stanowić część Wskaźnika Referencyjnego oraz gdy będzie praktycznie możliwe (w opinii Zarządzającego inwestycjami) zlikwidowanie pozycji.

Fundusz może stosować techniki optymalizacji w celu osiągnięcia podobnego zwrotu do Wskaźnika Referencyjnego, co oznacza, że może inwestować w papiery wartościowe, które nie są składnikami bazowymi Wskaźnika Referencyjnego, jeżeli takie papiery wartościowe zapewniają podobne wyniki (i mają odpowiedni profil ryzyka) jak określone papiery wartościowe wchodzące w skład Wskaźnika Referencyjnego. Jeśli Fundusz zdecyduje się na takie rozwiązanie, jego strategia inwestycyjna będzie polegać na inwestowaniu wyłącznie w emitentów ze Wskaźnika Referencyjnego lub w emitentów, którzy w momencie nabycia spełniają wymogi ESG Wskaźnika Referencyjnego. Jeżeli takie papiery wartościowe przestaną spełniać wymogi ESG Wskaźnika Referencyjnego, Fundusz może posiadać takie papiery wartościowe tylko do czasu kolejnego równoważenia portfela oraz do czasu, gdy będzie praktycznie możliwa (w opinii Zarządzającego Inwestycjami) likwidacja odpowiedniej pozycji.

Strategia ta jest wdrażana przy każdorazowym równoważeniu portfela Funduszu, które następuje po równoważeniu Wskaźnika Referencyjnego Funduszu.

Procesy zarządzania

Zarządzający Inwestycjami przeprowadza badanie due diligence dostawców indeksów i na bieżąco z nimi współpracuje w kontekście metodologii indeksu, w tym oceny kryteriów dobrych praktyk w zakresie zarządzania określonych w rozporządzeniu SFDR, które obejmują solidne struktury zarządzania, stosunki pracownicze, wynagrodzenia pracowników i przestrzeganie przepisów prawa podatkowego na poziomie spółek, w które dokonano inwestycji.

● **Jakie są wiążące elementy strategii inwestycyjnej stosowanej przy wyborze inwestycji dotyczące uwzględnienia każdego aspektu środowiskowego lub społecznego promowanego w ramach tego produktu finansowego?**

Do wiążących elementów strategii inwestycyjnej Funduszu należy zasada, że Fundusz inwestuje w portfel papierów wartościowych o stałym dochodzie, który w miarę praktycznych możliwości składa się z papierów wartościowych wchodzących w skład Wskaźnika Referencyjnego, a więc zgodnych z charakterystyką ESG Wskaźnika Referencyjnego.

Ponieważ Fundusz może stosować techniki optymalizacji i może inwestować w papiery wartościowe, które nie są składnikami bazowymi Wskaźnika Referencyjnego, jeśli Fundusz zdecyduje się na takie rozwiązanie, jego strategia inwestycyjna będzie polegać na inwestowaniu w emitentów ze Wskaźnika Referencyjnego lub w emitentów, którzy w momencie nabycia spełniają wymogi ESG Wskaźnika Referencyjnego.

Jeżeli jakiegokolwiek inwestycje przestaną być zgodne z wymogami ESG właściwymi dla Wskaźnika Referencyjnego, Fundusz może nadal utrzymywać takie inwestycje tylko do czasu, gdy odpowiednie papiery wartościowe przestaną stanowić część Wskaźnika Referencyjnego

	i/lub gdy będzie praktycznie możliwe (w opinii Zarządzającego Inwestycjami) zlikwidowanie pozycji.
	<ul style="list-style-type: none"> ● Jaki jest minimalny poziom zobowiązania do ograniczenia zakresu inwestycji uwzględnionych przed zastosowaniem tej strategii inwestycyjnej?
	<p>Nie obowiązuje bezwzględnie żaden minimalny poziom zobowiązania do ograniczenia zakresu inwestycji Funduszu.</p> <p>Wskaźnik Referencyjny Funduszu ma na celu ograniczenie liczby elementów składowych Indeksu Macierzystego poprzez zastosowanie kryteriów doboru ESG. Nie obowiązuje jednak żaden stosowany ani planowany przez dostawcę indeksu minimalny odsetek ograniczenia liczby składników Wskaźnika Referencyjnego.</p> <p>Odsetek ograniczenia może się zmieniać w czasie w zależności od emitentów składających się na Indeks Macierzysty. Jeżeli na przykład emitenci wchodzący w skład Indeksu Macierzystego angażują się w mniej rodzajów działalności, które są wykluczone z Indeksu Macierzystego na podstawie kryteriów doboru ESG stosowanych przez Wskaźnik Referencyjny, wówczas odsetek ograniczenia może z czasem ulegać zmniejszeniu. I odwrotnie, jeśli dostawca indeksu zwiększy kryteria doboru ESG we Wskaźniku Referencyjnym w miarę ewolucji standardów ESG, poziom ograniczenia może z czasem wzrastać.</p>
<p>Dobre praktyki w zakresie zarządzania obejmują solidne struktury zarządzania, stosunki pracownicze, wynagrodzenia pracowników i przestrzeganie przepisów prawa podatkowego.</p>	<ul style="list-style-type: none"> ● Jaką politykę stosuje się w odniesieniu do oceny dobrych praktyk w zakresie zarządzania stosowanych przez spółki, w które dokonano inwestycji? <p>Nie obowiązuje bezwzględnie żaden minimalny poziom zobowiązania do ograniczenia zakresu inwestycji Funduszu.</p> <p>Wskaźnik Referencyjny Funduszu ma na celu ograniczenie liczby elementów składowych Indeksu Macierzystego poprzez zastosowanie kryteriów doboru ESG. Nie obowiązuje jednak żaden stosowany ani planowany przez dostawcę indeksu minimalny odsetek ograniczenia liczby składników Wskaźnika Referencyjnego.</p> <p>Odsetek ograniczenia może się zmieniać w czasie w zależności od emitentów składających się na Indeks Macierzysty. Jeżeli na przykład emitenci wchodzący w skład Indeksu Macierzystego angażują się w mniej rodzajów działalności, które są wykluczone z Indeksu Macierzystego na podstawie kryteriów doboru ESG stosowanych przez Wskaźnik Referencyjny, wówczas odsetek ograniczenia może z czasem ulegać zmniejszeniu. I odwrotnie, jeśli dostawca indeksu zwiększy kryteria doboru ESG we Wskaźniku Referencyjnym w miarę ewolucji standardów ESG, poziom ograniczenia może z czasem wzrastać.</p>
	<p>Jaka jest planowana alokacja aktywów w przypadku tego produktu finansowego?</p>
<p>Alokacja aktywów ukazuje udział inwestycji w poszczególne aktywa.</p> <p>Działalność zgodna z unijną systematyką jest wyrażona jako udział:</p> <ul style="list-style-type: none"> – obrotu, który odzwierciedla udział przychodów 	<p>Fundusz dąży do inwestowania w portfel papierów wartościowych, który w miarę praktycznych możliwości obejmuje papiery wartościowe wchodzące w skład Wskaźnika Referencyjnego.</p> <p>Oczekuje się, że co najmniej 80% aktywów Funduszu będzie inwestowane w papiery wartościowe ze Wskaźnika Referencyjnego lub w papiery wartościowe spełniające kryteria</p>

z działalności ekologicznej spółek, w które dokonano inwestycji;

- **nakładów inwestycyjnych** (CapEx), które ukazują zielone inwestycje dokonane przez spółki, w które dokonano inwestycji, np. w celu przejścia na zieloną gospodarkę;
- **wydatków operacyjnych** (OpEx), które odzwierciedlają ekologiczną działalność operacyjną spółek, w które dokonano inwestycji.

doboru ESG Wskaźnika Referencyjnego. W związku z tym przy każdorazowym równoważeniu indeksu portfel Funduszu będzie podlegał ponownemu równoważeniu zgodnie z jego Wskaźnikiem Referencyjnym tak, żeby co najmniej 80% aktywów Funduszu było dostosowane do charakterystyki ESG Wskaźnika Referencyjnego (w tym 5% aktywów Funduszu, które kwalifikują się do uznania za inwestycje zrównoważone) (określonej przy równoważeniu).

Jeżeli jakiegokolwiek inwestycje przestaną być zgodne z wymogami ESG właściwymi dla Wskaźnika Referencyjnego, Fundusz może nadal utrzymywać takie inwestycje tylko do czasu, gdy odpowiednie papiery wartościowe przestaną stanowić część Wskaźnika Referencyjnego (lub z innych powodów przestaną spełniać kryteria doboru ESG właściwe dla Wskaźnika Referencyjnego) i gdy będzie praktycznie możliwe (w opinii Zarządzającego Inwestycjami) zlikwidowanie pozycji.

Ocena inwestycji Funduszu kwalifikujących się do uznania za inwestycje zrównoważone odbywa się w dniu każdego równoważenia indeksu lub w zbliżonym terminie, przy czym portfel Funduszu jest równoważony zgodnie z jego Wskaźnikiem Referencyjnym. Jeżeli jakiegokolwiek inwestycja przestanie kwalifikować się do uznania za inwestycję zrównoważoną między równoważeniami indeksu, inwestycje Funduszu w inwestycje zrównoważone mogą spaść poniżej minimalnego odsetka inwestycji zrównoważonych.

Fundusz może inwestować do 20% swoich całkowitych aktywów w inne inwestycje („#2 inne”).

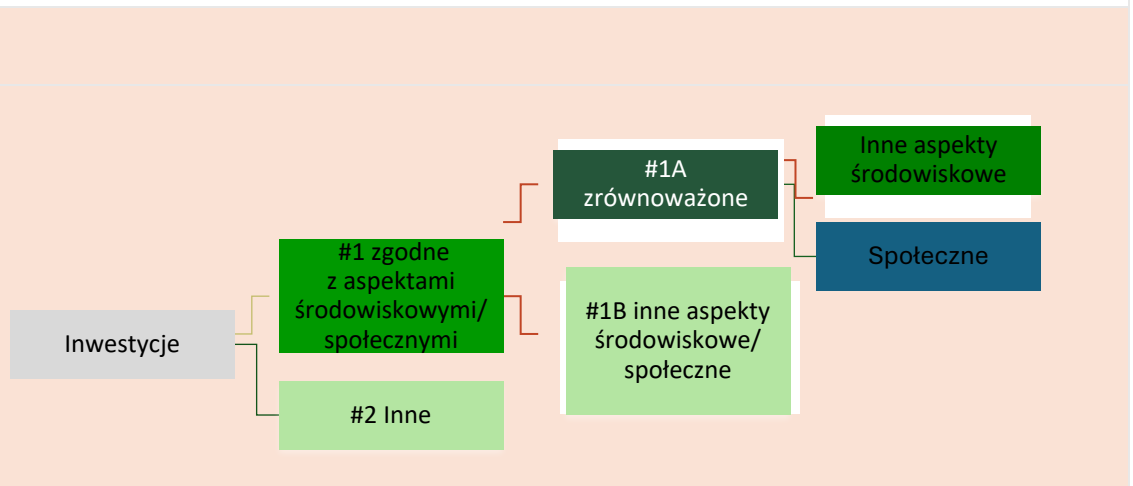

Kategoria „#1 zgodne z aspektami środowiskowymi/społecznymi” obejmuje inwestycje dokonane w ramach produktu finansowego w celu uwzględnienia aspektów środowiskowych lub społecznych promowanych w ramach tego produktu finansowego.

Kategoria „#2 inne” obejmuje pozostałe inwestycje dokonane w ramach produktu finansowego, które nie są zgodne z aspektami środowiskowymi lub społecznymi ani nie kwalifikują się jako zrównoważone inwestycje.

Kategoria „#1 zgodne z aspektami środowiskowymi/społecznymi” obejmuje:

- podkategorię „#1A zrównoważone” obejmującą zrównoważone inwestycje, które służą celom środowiskowym lub społecznym;
- podkategorię „#1B inne aspekty środowiskowe lub społeczne” obejmującą inwestycje zgodne z aspektami środowiskowymi lub społecznymi, które nie kwalifikują się jako zrównoważone inwestycje.

● **W jaki sposób stosowanie instrumentów pochodnych przyczynia się do uwzględnienia aspektów środowiskowych lub społecznych promowanych w ramach tego produktu finansowego?**

Fundusz może wykorzystywać instrumenty pochodne do celów inwestycyjnych i do celów efektywnego zarządzania portfelem w związku z aspektami środowiskowymi lub społecznymi

promowanymi przez Fundusz. W przypadku gdy Fundusz wykorzystuje instrumenty pochodne do promowania aspektów środowiskowych lub społecznych, wszelkie ratingi lub analizy ESG, o których mowa powyżej, będą miały zastosowanie do inwestycji bazowej.



W jakim minimalnym stopniu zrównoważone inwestycje służące realizacji celu środowiskowego są dostosowane do unijnej systematyki dotyczącej zrównoważonego rozwoju?

Fundusz nie zobowiązuje się obecnie do inwestowania więcej niż 0% swoich aktywów w zrównoważone inwestycje o celu środowiskowym zgodnym z unijną systematyką.

● Czy w ramach produktu finansowego inwestuje się w działalność związaną z gazem ziemnym lub energią jądrową, która jest zgodna z unijną systematyką dotyczącą zrównoważonego rozwoju⁵?

- Tak:
 - w gaz ziemny w energię jądrową
- Nie

Fundusz nie zobowiązuje się obecnie do inwestowania w działalność związaną z gazem ziemnym lub energią jądrową, która jest zgodna z unijną systematyką dotyczącą zrównoważonego rozwoju.

Na dwóch wykresach poniżej przedstawiono minimalny odsetek inwestycji zgodnych z unijną systematyką dotyczącą zrównoważonego rozwoju. Ponieważ brak jest odpowiednich metod umożliwiających określenie zgodności obligacji skarbowych* z systematyką, na pierwszym wykresie przedstawiono zgodność z systematyką w odniesieniu do wszystkich inwestycji w ramach produktu finansowego, w tym obligacji skarbowych, natomiast na drugim wykresie przedstawiono zgodność z systematyką wyłącznie w odniesieniu do inwestycji w ramach produktu finansowego innych niż obligacje skarbowe.

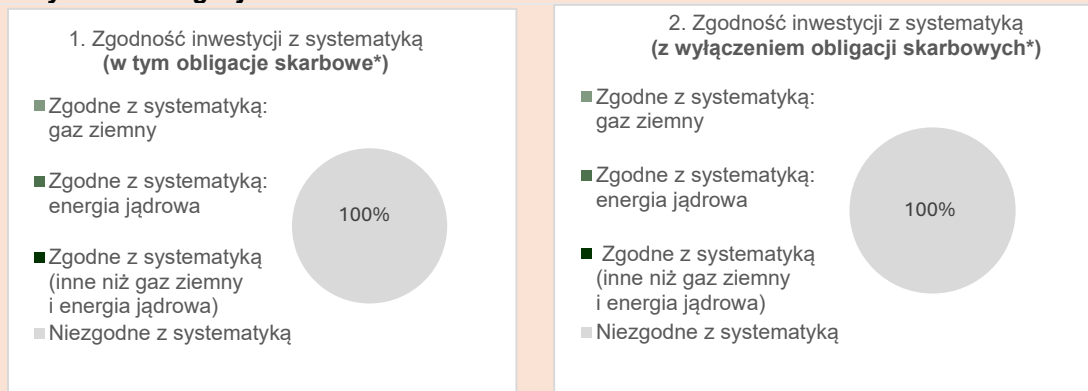





* Do celów niniejszych wykresów „obligacje skarbowe” obejmują całe zaangażowanie w dług państwowy

Aby zapewnić zgodność z unijną systematyką dotyczącą zrównoważonego rozwoju, kryteria dotyczące gazu ziemnego obejmują ograniczenia emisji i przejście na energię ze źródeł odnawialnych lub paliwa niskoemisyjne do końca 2035 r. W przypadku energii jądrowej kryteria te obejmują kompleksowe zasady w zakresie bezpieczeństwa i gospodarowania odpadami.

Działalność wspomagająca bezpośrednio wspomaga inne rodzaje działalności we wnoszeniu istotnego wkładu w realizację celu środowiskowego.

Działalność na rzecz przejścia jest to działalność, dla której alternatywne niskoemisyjne rozwiązania nie są jeszcze dostępne i która między innymi wytwarza emisje gazów cieplarnianych na poziomie odpowiadającym najlepszym wynikom.

⁵ Działalność związaną z gazem ziemnym lub energią jądrową można uznać za zgodną z unijną systematyką dotyczącą zrównoważonego rozwoju tylko wtedy, gdy przyczynia się do ograniczenia zmian klimatu („łagodzenie zmian klimatu”) i nie szkodzi znacząco żadnemu celowi systematyki – zob. nota wyjaśniająca na lewym marginesie. Pełne kryteria dotyczące działalności gospodarczej związanej z gazem ziemnym i energią jądrową, która jest zgodna z unijną systematyką dotyczącą zrównoważonego rozwoju, określono w rozporządzeniu delegowanym Komisji (UE) 2022/1214.

	<p>● Jaki jest minimalny udział inwestycji w działalność na rzecz przejścia i działalność wspomagającą?</p>
	<p>Fundusz aktualnie nie ma obowiązku inwestowania więcej niż 0% swoich aktywów w inwestycje w działalność na rzecz przejścia i działalność wspomagającą w rozumieniu unijnej systematyki dotyczącej zrównoważonego rozwoju.</p>
<p> to zrównoważone inwestycje służące celowi środowiskowemu, które nie uwzględniają kryteriów zrównoważonej środowiskowo działalności gospodarczej zgodnie z unijną systematyką dotyczącą zrównoważonego rozwoju.</p>	<p> Jaki jest minimalny udział zrównoważonych inwestycji służących celowi środowiskowemu, które nie są zgodne z unijną systematyką dotyczącą zrównoważonego rozwoju?</p> <p>Co najmniej 5% aktywów Funduszu będzie inwestowane w inwestycje zrównoważone. Zrównoważone inwestycje będą zrównoważonymi inwestycjami z celem środowiskowym, który nie jest zgodny z unijną systematyką dotyczącą zrównoważonego rozwoju lub celem społecznym (bądź kombinacją obu tych elementów). Kombinacja zrównoważonych inwestycji z celem środowiskowym lub społecznym może zmieniać się w czasie w zależności od rodzajów działalności emitentów w ramach Wskaźnika Referencyjnego. Ocena inwestycji Funduszu kwalifikujących się do uznania za inwestycje zrównoważone odbywa się w dniu każdego równoważenia indeksu lub w zbliżonym terminie, przy czym portfel Funduszu jest zrównoważony zgodnie z jego Wskaźnikiem Referencyjnym.</p>
	<p> Jaki jest minimalny udział zrównoważonych inwestycji służących celowi społecznemu?</p>
	<p>Co najmniej 5% aktywów Funduszu będzie inwestowane w inwestycje zrównoważone. Zrównoważone inwestycje będą zrównoważonymi inwestycjami z celem środowiskowym, który nie jest zgodny z unijną systematyką dotyczącą zrównoważonego rozwoju lub celem społecznym (lub kombinacją obu tych elementów). Kombinacja zrównoważonych inwestycji z celem środowiskowym lub społecznym może zmieniać się w czasie w zależności od rodzajów działalności emitentów w ramach Wskaźnika Referencyjnego. Ocena inwestycji Funduszu kwalifikujących się do uznania za inwestycje zrównoważone odbywa się w dniu każdego równoważenia indeksu lub w zbliżonym terminie, przy czym portfel Funduszu jest zrównoważony zgodnie z jego Wskaźnikiem Referencyjnym.</p>
	<p> Które inwestycje uwzględniono w kategorii „#2 inne”, czemu służą takie inwestycje i czy w ich ramach zapewniono jakiegokolwiek minimalne gwarancje środowiskowe lub społeczne?</p>
	<p>Pozostałe pozycje w portfelu mogą obejmować środki pieniężne, fundusze rynku pieniężnego i instrumenty pochodne. Inwestycje takie mogą być używane wyłącznie do celów efektywnego zarządzania portfelem, z wyjątkiem instrumentów pochodnych wykorzystywanych do zabezpieczenia ryzyka kursowego dowolnej klasy tytułów uczestnictwa waluty objętej hedgingiem.</p> <p>Wszelkie ratingi lub analizy ESG stosowane przez dostawcę indeksu będą miały zastosowanie wyłącznie do instrumentów pochodnych odnoszących się do poszczególnych emitentów wykorzystywanych przez Fundusz. Instrumenty pochodne oparte na indeksach finansowych, stopach procentowych lub instrumentach walutowych nie będą uznawane za sprzeczne z minimalnymi gwarancjami środowiskowymi lub społecznymi.</p>



Wskaźniki referencyjne
to indeksy stosowane do pomiaru, czy w ramach produktu finansowego uwzględnia się aspekty środowiskowe lub społeczne promowane przez ten produkt.

Czy wyznaczono konkretny indeks jako wskaźnik referencyjny w celu ustalenia, czy ten produkt finansowy jest zgodny z aspektami środowiskowymi lub społecznymi, które promuje?

Tak, Fundusz dąży do osiągnięcia aspektów środowiskowych i społecznych, które promuje, odwzorowując wyniki swojego Wskaźnika Referencyjnego, indeksu Bloomberg MSCI US Corporate High Yield Climate Paris-Aligned ESG Select Index (PAB), który uwzględnia kryteria doboru ESG dostawcy indeksu.

● ***W jaki sposób wskaźnik referencyjny dostosowuje się na bieżąco do każdego aspektu środowiskowego lub społecznego promowanego w ramach tego produktu finansowego?***

Przy każdorazowym równoważeniu indeksu dostawca indeksu stosuje kryteria doboru ESG właściwe dla Indeksu Macierzystego, aby wykluczyć emitentów, którzy nie spełniają takich kryteriów doboru ESG.

● ***W jaki sposób zapewnia się ciągłe dostosowanie strategii inwestycyjnej do metody obliczania indeksu?***

Przy każdorazowym równoważeniu indeksu (lub tak szybko, jak to zasadnie możliwe i wykonalne po tym terminie) portfel Funduszu również jest równoważony zgodnie z jego Wskaźnikiem Referencyjnym.

● ***W jaki sposób wyznaczony indeks różni się od odpowiedniego ogólnego indeksu rynkowego?***

Wskaźnik Referencyjny został oznaczony przez dostawcę indeksu jako unijny wskaźnik referencyjny dostosowany do warunków porozumienia paryskiego (w rozumieniu rozporządzenia w sprawie wskaźników referencyjnych) i w związku z tym musi być skonstruowany zgodnie z minimalnymi normami określonymi w rozporządzeniu w sprawie wskaźników referencyjnych. Wskaźnik Referencyjny dobiera, przypisuje wagi oraz, w stosownych przypadkach, wyklucza emitentów z Indeksu Macierzystego w celu dostosowania się do zobowiązań w zakresie klimatu określonych w porozumieniu paryskim.

Kryteria doboru ESG stosowane przez dostawcę indeksu wyszczególniono powyżej (zob. Które aspekty środowiskowe lub społeczne są promowane przez ten produkt finansowy?).

● ***Gdzie można zapoznać się z metodą zastosowaną na potrzeby obliczenia wyznaczonego indeksu?***

Omówienie metodologii Wskaźnika Referencyjnego Funduszu można znaleźć na stronie internetowej dostawcy indeksu pod adresem: <https://www.bloomberg.com/professional/product/indices/bloomberg-fixed-income-indices/#/ucits>



Gdzie w internecie można znaleźć więcej informacji na temat tego produktu?

Więcej informacji na temat tego produktu znajduje się na stronie internetowej.

Szczegółowe informacje dotyczące tego Funduszu można znaleźć w sekcjach niniejszego prospektu zatytułowanych „Cel inwestycyjny”, „Polityka inwestycyjna” oraz „Rozporządzenie SFDR”, a także na stronie produktu Funduszu, którą można znaleźć, wpisując nazwę Funduszu w pasku wyszukiwania na stronie internetowej: www.iShares.com.

Informacje ujawniane przed zawarciem umowy dla produktów finansowych, o których mowa w art. 8 ust. 1, 2 i 2a rozporządzenia (UE) 2019/2088 i w art. 6 akapit pierwszy rozporządzenia (UE) 2020/852

<p>Zrównoważona inwestycja oznacza inwestycję w działalność gospodarczą, która przyczynia się do realizacji celu środowiskowego lub społecznego, o ile taka inwestycja nie wyrządza poważnych szkód względem żadnego celu środowiskowego lub społecznego, a spółki, w które dokonano inwestycji, stosują dobre praktyki w zakresie zarządzania.</p>	Nazwa produktu: iShares € Aggregate Bond ESG SRI UCITS ETF	
	Identyfikator podmiotu prawnego: 549300P1HZCP313RA515	
<p>Unijna systematyka dotycząca zrównoważonego rozwoju jest to system klasyfikacji określony w rozporządzeniu (UE) 2020/852, ustanawiający wykaz zrównoważonej działalności gospodarczej. Rozporządzenie to nie zawiera wykazu zrównoważonej społecznie działalności gospodarczej. Zrównoważone inwestycje, które służą celowi środowiskowemu, mogą być zgodne lub niezgodne z systematyką.</p>	Aspekty środowiskowe lub społeczne	
	Czy niniejszy produkt finansowy służy celowi dotyczącemu zrównoważonych inwestycji?	
	<input checked="" type="radio"/> <input checked="" type="radio"/> Tak	<input checked="" type="radio"/> <input type="radio"/> ✓ Nie
	<input type="checkbox"/> Będzie miał minimalny udział w zrównoważonych inwestycjach służących celowi środowiskowemu : ____%	<input checked="" type="checkbox"/> Promuje aspekty środowiskowe/ społeczne i chociaż jego celem nie jest zrównoważona inwestycja, będzie miał minimalny udział 10% w zrównoważonych inwestycjach
	<input type="checkbox"/> w działalność gospodarczą, która zgodnie z unijną systematyką dotyczącą zrównoważonego rozwoju kwalifikuje się jako zrównoważona środowiskowo	<input type="checkbox"/> służących celowi środowiskowemu i dokonywanych w działalność gospodarczą, która zgodnie z unijną systematyką dotyczącą zrównoważonego rozwoju kwalifikuje się jako zrównoważona środowiskowo
<input type="checkbox"/> w działalność gospodarczą, która zgodnie z unijną systematyką dotyczącą zrównoważonego rozwoju nie kwalifikuje się jako zrównoważona środowiskowo	<input checked="" type="checkbox"/> służących celowi środowiskowemu i dokonywanych w działalność gospodarczą, która zgodnie z unijną systematyką dotyczącą zrównoważonego rozwoju nie kwalifikuje się jako zrównoważona środowiskowo	
<input type="checkbox"/> Będzie miał minimalny udział w zrównoważonych inwestycjach służących celowi społecznemu : ____%	<input checked="" type="checkbox"/> służących celowi społecznemu <input type="checkbox"/> Promuje aspekty środowiskowe/społeczne, ale nie będzie mieć udziału w zrównoważonych inwestycjach	
	Które aspekty środowiskowe lub społeczne są promowane przez ten produkt finansowy?	
	<p>Fundusz jest zarządzany w sposób pasywny i ma na celu promowanie następujących aspektów środowiskowych i społecznych poprzez odwzorowanie wyników swojego Wskaźnika Referencyjnego, którym jest indeks Bloomberg MSCI Euro Aggregate and Green Bond ESG SRI Index:</p> <ol style="list-style-type: none"> 1. wykluczenie emitentów uznanych za zaangażowanych w pewne rodzaje działalności uznane za mające negatywne skutki środowiskowe i/lub społeczne; 2. wykluczenie emitentów uznanych za zaangażowanych w bardzo poważne kontrowersje związane z ESG; 3. wykluczenie emitentów państwowych podlegających sankcjom handlowym Rady bezpieczeństwa ONZ („RB ONZ”) 4. wykluczenie emitentów uznanych za pozostających w tyle za innymi podmiotami ze swojej branży ze względu na ich wysoką ekspozycję na ryzyko i nieumiejętność zarządzania istotnymi ryzykami w obszarze ESG (na podstawie ratingu ESG) oraz 5. ekspozycja na inwestycje kwalifikujące się do uznania za inwestycje zrównoważone. 	

Powyższą charakterystykę środowiskową i społeczną uwzględnia się poprzez odpowiedni dobór elementów składowych Wskaźnika Referencyjnego Funduszu (zgodnie z opisem poniżej).

Wskaźnik Referencyjny wyklucza emitentów na podstawie ich zaangażowania w pewne rodzaje działalności, które mogą mieć negatywne skutki środowiskowe lub społeczne. Emitenci są wykluczani ze Wskaźnika Referencyjnego na podstawie ich zaangażowania w następujące linie biznesowe/rodzaje działalności (lub działalność powiązana):

- alkohol
- tytoń
- hazard
- rozrywka dla dorosłych
- organizmy zmodyfikowane genetycznie
- broń jądrowa
- broń palna cywilna
- broń konwencjonalna
- kontrowersyjne rodzaje broni
- energia jądrowa
- węgiel energetyczny
- wytwarzanie energii z węgla energetycznego
- niekonwencjonalne wydobycie ropy naftowej i gazu ziemnego
- paliwa kopalne (ekspozycja i eksploracja) i ich rezerwy

Dostawca indeksu definiuje, co stanowi „zaangażowanie” w każdą z działalności objętych ograniczeniem. Taka ocena może być dokonywana na podstawie procentowego udziału w przychodach, określonego progu przychodów ogółem lub jakichkolwiek powiązań z działalnością, której dotyczy ograniczenie, niezależnie od kwoty uzyskiwanych przychodów. Emisje z sektorów posiadających rating ESG MSCI nieuznawane za zielone obligacje dla celów metodologii indeksu zostaną uwzględnione we Wskaźniku Referencyjnym tylko wtedy, gdy ich emitenci posiadają rating ESG MSCI na poziomie BBB lub wyższym. Rating ESG MSCI ma na celu pomiar odporności emitenta na długoterminowe, istotne dla branży ryzyka związane z ESG oraz sposobu zarządzania ryzykiem i możliwościami związanymi z ESG w stosunku do innych podmiotów z branży. Dostawca indeksu może rozważyć następujące zagadnienia środowiskowe przy określaniu wskaźnika ESG emitenta w ramach metodologii oceny ESG: łagodzenie zmian klimatu w oparciu o emisje gazów cieplarnianych, odpady i inne emisje, wykorzystanie gruntów i różnorodność biologiczną. Dostawca indeksu może również uwzględnić następujące tematy społeczne przy określaniu wyniku emitenta w ramach metodologii oceny ESG: dostęp do podstawowych usług, relacje ze społecznością, prywatność i bezpieczeństwo danych, kapitał ludzki, zdrowie i bezpieczeństwo oraz zarządzanie produktem. Metodologia ratingu MSCI ESG uwzględnia fakt, że niektóre kwestie społeczne i z zakresu ochrony środowiska mają bardziej istotne znaczenie w zależności od rodzaju działalności prowadzonej przez emitenta, poprzez przypisanie im różnych wag. Metodologia oceny filarów środowiskowego i społecznego opiera się na dynamicznej średniej ważonej działań leżących u podstaw każdego z tych filarów, natomiast waga filaru zarządzania jest obliczana oddzielnie i ma minimalny poziom 33%. Emitenci z wyższymi wynikami MSCI ESG są uznawani przez dostawcę indeksu jako emitenci, którzy mogą być lepiej przygotowani do zarządzania przyszłymi wyzwaniami i ryzykiem związanymi z ESG w porównaniu z podobnymi podmiotami z branży.

Wskaźnik Referencyjny nie uwzględnia również emitentów oznaczonych przez firmę MSCI „czerwoną” flagą w zakresie kontrowersji w obszarze ESG (na podstawie wyniku MSCI ESG Controversy Score 0). Wynik MSCI w zakresie kontrowersji ESG mierzy zaangażowanie (lub domniemane zaangażowanie) emitenta w poważne kontrowersje na podstawie oceny działalności i/lub produktów emitenta, które uznaje się za mające negatywny skutek na ESG. MSCI ESG Controversy Score może uwzględniać udział w działalności o negatywnym wpływie na kwestie środowiskowe, takie jak różnorodność biologiczna i użytkowanie gruntów, energia i zmiany klimatu, stres wodny, emisje toksyczne oraz odpady. Wynik MSCI w zakresie kontrowersji ESG może również uwzględniać udział w działalności o negatywnym wpływie na kwestie społeczne, takie jak prawa człowieka, stosunki pracownicze, dyskryminacja i różnorodność siły roboczej.

	<p>Ponadto Wskaźnik Referencyjny wyklucza emitentów sklasyfikowanych jako naruszających zasady inicjatywy UN Global Compact (UNGC) oraz emitentów państwowych podlegających sankcjom handlowym Rady Bezpieczeństwa Organizacji Narodów Zjednoczonych (RB ONZ). Aby uzyskać więcej informacji na temat tego, gdzie można znaleźć szczegółowe informacje na temat metodologii Wskaźnika Referencyjnego zob. poniżej Gdzie można zapoznać się z metodą zastosowaną na potrzeby obliczenia wyznaczonego indeksu?.</p>
<p>Wskaźniki zrównoważonego rozwoju stosuje się do pomiaru stopnia uwzględnienia aspektów środowiskowych lub społecznych promowanych w ramach produktu finansowego.</p>	<p>● <i>Które wskaźniki zrównoważonego rozwoju stosuje się do pomiaru stopnia uwzględnienia aspektów środowiskowych lub społecznych w ramach danego produktu finansowego?</i></p> <p>Następujące wskaźniki zrównoważonego rozwoju stanowią część kryteriów selekcji ESG właściwych dla Wskaźnika Referencyjnego odwzorowywanego przez Fundusz:</p> <ol style="list-style-type: none"> 1. Wykluczenie emitentów zaangażowanych w pewne rodzaje działalności uznane za mające negatywne skutki środowiskowe i/lub społeczne zgodnie z opisem powyżej (zob. Które aspekty środowiskowe lub społeczne są promowane przez ten produkt finansowy?). 2. Wykluczenie emitentów uznanych za zaangażowanych w kontrowersje związane z ESG zgodnie z opisem powyżej (zob. Które aspekty środowiskowe lub społeczne są promowane przez ten produkt finansowy?). 3. Wykluczenie emitentów państwowych podlegających sankcjom handlowym ONZ (zob. Które aspekty środowiskowe lub społeczne są promowane przez ten produkt finansowy?). 4. Wykluczenie emitentów, których średnioważony, dostosowany do branży rating w obszarze ESG firmy MSCI jest niższy od minimalnego progu opisanego wyżej (zob. Które aspekty środowiskowe lub społeczne są promowane przez ten produkt finansowy?). 5. Inwestycje Funduszu kwalifikujące się do uznania za inwestycje zrównoważone zgodnie z opisem poniżej (zob. Jakie są cele dotyczące zrównoważonych inwestycji, które mają być częściowo zrealizowane w ramach produktu finansowego, i w jaki sposób zrównoważona inwestycja przyczynia się do osiągnięcia tych celów?). 6. Uwzględnienie głównych niekorzystnych skutków dla czynników zrównoważonego rozwoju, jak określono w tabeli poniżej (zob. Czy w ramach tego produktu finansowego bierze się pod uwagę główne niekorzystne skutki dla czynników zrównoważonego rozwoju?). 7. Kryteria doboru ESG właściwe dla Wskaźnika Referencyjnego są stosowane przez dostawcę indeksu przy każdorazowym równoważeniu indeksu. Przy każdorazowym równoważeniu indeksu (lub tak szybko, jak to możliwe i wykonalne po tym terminie) portfel Funduszu również jest równoważony zgodnie z jego Wskaźnikiem Referencyjnym. W przypadku gdy portfel Funduszu przestanie spełniać którykolwiek z powyższych aspektów w okresie pomiędzy równoważeniami indeksu portfel Funduszu będzie podlegać ponownemu dostosowaniu przy następnym równoważeniu indeksu (lub tak szybko, jak to możliwe i wykonalne po tym terminie) zgodnie ze Wskaźnikiem Referencyjnym.

● **Jakie są cele dotyczące zrównoważonych inwestycji, które mają być częściowo zrealizowane w ramach produktu finansowego, i w jaki sposób zrównoważona inwestycja przyczynia się do osiągnięcia tych celów?**

Inwestycje Funduszu kwalifikujące się jako zrównoważone mogą dotyczyć:

(1) papierów wartościowych o stałym dochodzie, które zostały sklasyfikowane jako „zielone obligacje”;

(2) emitentów zaangażowanych w działalność uznawaną za wywierającą pozytywne skutki środowiskowe i/lub społeczne lub

(3) emitentów, którzy zobowiązali się do realizacji co najmniej jednego aktywnego celu redukcji emisji dwutlenku węgla zatwierdzonego w ramach inicjatywy Science Based Targets initiative (SBTi).

W ramach Wskaźnika Referencyjnego Funduszu część jego całkowitej wartości rynkowej alokowana jest do papierów wartościowych sklasyfikowanych zgodnie z metodologią indeksu jako zielone obligacje. W ramach Wskaźnika Referencyjnego zielone obligacje są definiowane jako papiery wartościowe o stałym dochodzie, gdzie wpływy z nich są wyłącznie i oficjalnie przeznaczone na projekty lub działalność promujące cele w zakresie ochrony klimatu lub inne cele w zakresie zrównoważonego rozwoju środowiska. Zgodnie z metodologią Wskaźnika Referencyjnego papiery wartościowe (oznaczone lub nieoznaczone jako zielone obligacje przez emitenta) są niezależnie oceniane przez MSCI ESG Research na podstawie następujących czterech kryteriów w celu ustalenia, czy powinny być klasyfikowane jako zielone obligacje: (i) deklarowane wykorzystanie wpływów; (ii) proces oceny i wyboru ekologicznych projektów; (iii) proces zarządzania wpływami oraz (iv) zobowiązanie do prowadzenia bieżącej sprawozdawczości dotyczącej efektywności środowiskowej wykorzystania takich wpływów. W celu uznania danej obligacji za zieloną obligację dla potrzeb metodologii indeksu, wszystkie cztery kryteria muszą zostać spełnione dla obligacji wyemitowanych po opublikowaniu „Zasad dotyczących zielonych obligacji” (Green Bond Principles) (porozumienie między uczestnikami rynku w sprawie zestawu standardów dotyczących spełniania ekologicznych kryteriów przez oznaczone emisje), chociaż obligacje wyemitowane przed tą datą, które nie spełniają wszystkich czterech kryteriów, mogą nadal kwalifikować się do włączenia do Wskaźnika Referencyjnego.

Inwestycje Funduszu będą również oceniane pod kątem ekspozycji przychodów z takich inwestycji na pozytywne skutki w zakresie zrównoważonego rozwoju zgodnie z celami zrównoważonego rozwoju Organizacji Narodów Zjednoczonych, unijną systematyką i innymi ramami dotyczącymi zrównoważonego rozwoju. Pozytywne skutki dla środowiska uwzględnione w ramach tej oceny mogą dotyczyć takich zagadnień, jak zmiana klimatu i kapitał naturalny oraz wskazywać na emitentów, którzy mogą uzyskiwać przychody z działalności (lub powiązanej działalności) w obszarze energii alternatywnej, efektywności energetycznej i ekologicznego budownictwa, zrównoważonej gospodarki wodnej, zapobiegania zanieczyszczeniom i ich kontroli oraz zrównoważonego rolnictwa. Pozytywne skutki społeczne uwzględniane w ramach takiej oceny mogą dotyczyć takich tematów jak podstawowe potrzeby i upodmiotowienie, oraz mają na celu zidentyfikowanie tych emitentów, którzy mogą czerpać przychody z rodzajów działalności (lub działalności pokrewnej), takich jak żywność, leczenie poważnych chorób, usługi sanitarne, przystępne cenowo nieruchomości, finansowanie małych i średnich przedsiębiorstw (MŚP), edukacja i łączność.

Emitenci będą również oceniani pod kątem ich zobowiązania do realizacji co najmniej jednego aktywnego celu redukcji emisji dwutlenku węgla zatwierdzonego w ramach inicjatywy Science Based Targets initiative (SBTi). SBTi ma na celu zapewnienie jasno określonej ścieżki dla

	<p>spółek i instytucji finansowych w celu zmniejszenia emisji gazów cieplarnianych, aby dostosować się do celów porozumienia paryskiego i pomóc w zapobieganiu najgorszym skutkom zmian klimatu.</p> <p>Zrównoważone inwestycje w ramach Funduszu mogą przyczyniać się do osiągnięcia celu środowiskowego, celu społecznego lub ich kombinacji. Kombinacja zrównoważonych inwestycji z celem środowiskowym lub społecznym może zmieniać się w czasie w zależności od rodzajów działalności emitentów w ramach Wskaźnika Referencyjnego. Ocena inwestycji Funduszu kwalifikujących się do uznania za zrównoważone jest dokonywana przy każdorazowym równoważeniu indeksu, przy czym portfel Funduszu podlega wtedy równoważeniu zgodnie ze swoim Wskaźnikiem Referencyjnym (lub tak szybko, jak to praktycznie możliwe, po tym terminie).</p>
<p>Główne niekorzystne skutki to najpoważniejsze niekorzystne skutki decyzji inwestycyjnych dla czynników zrównoważonego rozwoju, takie jak kwestie środowiskowe, społeczne i pracownicze, kwestie dotyczące poszanowania praw człowieka oraz przeciwdziałania korupcji i przekupstwu.</p>	<p>● <i>W jaki sposób zrównoważone inwestycje, które mają być częściowo zrealizowane w ramach produktu finansowego, nie wyrządzają poważnych szkód względem jakiegokolwiek celu dotyczącego zrównoważonych inwestycji?</i></p> <p>Przy każdorazowym równoważeniu indeksu wszystkie inwestycje kwalifikujące się do uznania za inwestycje zrównoważone podlegają ocenie pod kątem pewnych minimalnych wskaźników środowiskowych i społecznych.</p> <p>W ramach oceny emitenci są oceniani pod kątem zaangażowania w działalność uznawaną za wywierającą bardzo negatywne skutki środowiskowe i społeczne. W przypadku gdy ustalono, że emitent jest zaangażowany w działalność wywierającą bardzo negatywne skutki środowiskowe i społeczne, nie kwalifikuje się on jako zrównoważona inwestycja.</p> <p>W przypadku obligacji kwalifikujących się do uznania za zielone obligacje ocena jest realizowana przez dostawcę indeksu na poziomie emisji w zakresie wykorzystania wpływów z obligacji, które muszą być oficjalnie i wyłącznie przeznaczone na promowanie celów w zakresie ochrony klimatu lub innych celów w zakresie zrównoważonego rozwoju środowiska. Ponadto w doborze zielonych obligacji dostawca indeksu stosuje określone minimalne gwarancje i wykluczenia kwalifikacyjne, aby uniknąć ekspozycji na obligacje powiązane z działalnością uznawaną za wywierającą bardzo negatywne skutki środowiskowe i społeczne.</p>
	<p>--- <i>W jaki sposób uwzględniono wskaźniki dotyczące niekorzystnych skutków dla czynników zrównoważonego rozwoju?</i></p> <p>Obowiązkowe wskaźniki dotyczące negatywnego wpływu na czynniki zrównoważonego rozwoju (określone w regulacyjnych standardach technicznych (RTS) w ramach SFDR) są uwzględniane przy każdorazowym równoważeniu indeksu w ramach oceny inwestycji Funduszu kwalifikujących się do uznania za inwestycje zrównoważone.</p> <p>W wyniku tej oceny poniższe inwestycje w emitentów nie kwalifikują się jako zrównoważone inwestycje: (1) emitenci uznawani za uzyskujących co najmniej 1% swoich przychodów z węgla energetycznego, który jest wysoce emisyjny i w znacznym stopniu przyczynia się do emisji gazów cieplarnianych (z uwzględnieniem wskaźników dotyczących emisji gazów cieplarnianych); (2) emitenci uznawani za zaangażowanych w poważne kontrowersje w obszarze ESG (z uwzględnieniem wskaźników dotyczących emisji gazów cieplarnianych, bioróżnorodności, wody, odpadów oraz kwestii społecznych i pracowniczych) oraz (3) emitenci uznawani za pozostających w tyle za innymi podmiotami ze swojej branży ze względu na ich wysoką ekspozycję na ryzyko i nieumiejętność zarządzania istotnymi ryzykami w obszarze ESG (z uwzględnieniem wskaźników dotyczących emisji gazów cieplarnianych, bioróżnorodności, wody, odpadów, nieskorygowanej luki płacowej między kobietami a mężczyznami oraz zróżnicowania członków zarządu ze względu na płeć).</p>

	<p>W przypadku zielonych obligacji wskaźniki niekorzystnych skutków dla czynników zrównoważonego rozwoju są uwzględniane przy każdym równoważeniu indeksu i są oceniane, na poziomie emisji, przez dostawcę indeksu na podstawie oceny wykorzystania wpływów z obligacji, które muszą być oficjalnie i wyłącznie przeznaczone na promowanie celów w zakresie ochrony klimatu lub innych celów w zakresie zrównoważonego rozwoju środowiska. Ponadto dostawca indeksu stosuje minimalne gwarancje i wykluczenia kwalifikacyjne w doborze zielonych obligacji, aby zapewnić, że wpływy z takich obligacji nie będą przeznaczane na działalność mającą bardzo negatywne skutki środowiskowe i społeczne. Dotyczy to także stosowania minimalnych gwarancji i wykluczeń kwalifikacyjnych względem obligacji, których dotyczy wykorzystanie wpływów powiązanych z wydobywaniem i wytwarzaniem energii z węgla energetycznego, znaczna utrata bioróżnorodności i kontrowersyjne rodzaje broni.</p> <p>Przy każdorazowym równoważeniu indeksu Wskaźnik Referencyjny wyklucza również: (1) spółki z „czerwoną” flagą MSCI w zakresie kontrowersji ESG, która obejmuje spółki uznane za naruszające normy międzynarodowe i/lub krajowe (z uwzględnieniem wskaźników dotyczących naruszeń zasad inicjatywy UN Global Compact i Wytycznych OECD dla przedsiębiorstw wielonarodowych) oraz (2) spółki uznane za mające jakikolwiek związek z kontrowersyjnymi rodzajami broni (z uwzględnieniem wskaźników dotyczących powiązań z kontrowersyjnymi rodzajami broni).</p> <p>Ponadto Wskaźnik Referencyjny wyklucza emitentów państwowych podlegających sankcjom handlowym Rady Bezpieczeństwa ONZ (RB ONZ).</p>
	<p>— — — <i>W jaki sposób zrównoważone inwestycje są zgodne z Wytycznymi OECD dla przedsiębiorstw wielonarodowych oraz Wytycznymi ONZ dotyczącymi biznesu i praw człowieka? Dodatkowe informacje:</i></p>
	<p>Wskaźnik Referencyjny funduszu wyklucza emitentów z „czerwoną” flagą ESG w zakresie kontrowersji, która wyklucza emitentów uznanych przez dostawcę indeksu za naruszających Wytyczne ONZ dotyczące biznesu i praw człowieka oraz Wytyczne OECD dla przedsiębiorstw wielonarodowych. Wskaźnik Referencyjny stosuje powyższe kryteria wyłączeniowe przy każdorazowym równoważeniu indeksu.</p>
	<p><i>Unijna systematyka dotycząca zrównoważonego rozwoju określa zasadę „nie czyń poważnych szkód”, zgodnie z którą inwestycje zgodne z systematyką nie powinny wyrządzać poważnych szkód względem celów unijnej systematyki, a towarzyszą jej konkretne kryteria unijne.</i></p> <p><i>Zasada „nie czyń poważnych szkód” stosowana jest wyłącznie w odniesieniu do tych inwestycji w ramach produktu finansowego, które uwzględniają unijne kryteria dotyczące zrównoważonej środowiskowo działalności gospodarczej. Inwestycje w ramach pozostałej części tego produktu finansowego nie uwzględniają unijnych kryteriów dotyczących zrównoważonej środowiskowo działalności gospodarczej.</i></p> <p><i>Wszelkie inne zrównoważone inwestycje nie mogą również wyrządzać poważnych szkód względem celów środowiskowych lub społecznych.</i></p>
	<p>Czy w ramach tego produktu finansowego bierze się pod uwagę główne niekorzystne skutki dla czynników zrównoważonego rozwoju?</p> <p><input checked="" type="checkbox"/> Tak</p>
	<p><input type="checkbox"/> Nie</p> <p>Tak, Fundusz bierze pod uwagę główne niekorzystne skutki dla czynników zrównoważonego rozwoju, odwzorowując Wskaźnik Referencyjny, który uwzględnia pewne kryteria ESG przy</p>

dobrze elementów składowych indeksu. Zarządzający inwestycjami ustalił, że główne niekorzystne skutki (PAI) oznaczone w poniższej tabeli jako „X” są uznawane za część kryteriów doboru właściwych dla Wskaźnika Referencyjnego przy każdorazowym równoważeniu indeksu.

Fundusz dąży do osiągnięcia lepszego wyniku w zakresie następujących dwóch PAI: Intensywność emisji gazów cieplarnianych i ekspozycja z tytułu przedsiębiorstw działających w sektorze paliw kopalnych w porównaniu z rynkiem obligacji o stałej stopie procentowej, denominowanych w euro o ratingu inwestycyjnym w sektorach skarbowym, korporacyjnym, rządowym i sekurytyzowanym.

Raport roczny Funduszu będzie zawierać informacje na temat głównych niekorzystnych skutków dla czynników zrównoważonego rozwoju określonych poniżej.

	Opis głównych niekorzystnych skutków	Kryteria doboru właściwe dla Wskaźnika Referencyjnego			
		Wykluczenie emitentów na podstawie określonych kryteriów środowiskowych (wymienionych powyżej)	Wykluczenie emitentów na podstawie MSCI ESG Controversy Score	Wykluczenie emitentów, co do których stwierdzono jakiegokolwiek związku z kontrowersyjnymi rodzajami broni	Wykluczenie emitentów na podstawie kryteriów dotyczących sankcji ONZ
Emisje gazów cieplarnianych (GHG)	1.(a) Emisje gazów cieplarnianych (Zakres 1/2)	X			
	1.(b) Emisje gazów cieplarnianych (Zakres 3)	X			
	2. Ślad węglowy	X			
	3. Intensywność emisji gazów cieplarnianych	X			
	4. % w paliwach kopalnych	X			
	5. Nieodnawialne/Odnawialne (%)	X			
Bioróżnorodność	6. Zużycie energii przez sektor o dużym wpływie				
	7. Negatywny wpływ na obszary wrażliwe pod względem bioróżnorodności		X		
Woda	8. Emisje do wody		X		
Odpady	9. Odpady niebezpieczne		X		
Kwestie społeczne i pracownicze	10. Naruszenia UNGC i OECD		X		
	11. Proces UNGC+OECD, monitorowanie				
	12. Nieskorygowana luka płacowa między kobietami a mężczyznami				
	13. Zróżnicowanie członków zarządu ze względu na płeć				
	14. Kontrowersyjne rodzaje broni			X	
Wskaźniki mające zastosowanie do inwestycji w obligacje skarbowe i obligacje emitowane na szczeblu ponadnarodowym	15. Intensywność emisji gazów cieplarnianych w przypadku państw, w których obligacje zainwestowano				
	16. Państwa, w których obligacje zainwestowano i których dotyczy problem naruszeń w sferze społecznej				X

Jaką strategię inwestycyjną stosuje się w ramach tego produktu finansowego?



Strategia inwestycyjna stanowi wytyczne dla decyzji inwestycyjnych na podstawie czynników, takich jak cele inwestycyjne i tolerancja ryzyka.

Polityka inwestycyjna Funduszu polega na inwestowaniu w portfel papierów wartościowych o stałym dochodzie, który w miarę praktycznych możliwości składa się z papierów wartościowych wchodzących w skład Wskaźnika Referencyjnego, a tym samym jest zgodny z charakterystyką ESG Wskaźnika Referencyjnego. Metodologia Wskaźnika Referencyjnego jest opisana powyżej (zob. Które aspekty środowiskowe lub społeczne są promowane przez ten produkt finansowy? powyżej).

Inwestując w elementy składowe Wskaźnika Referencyjnego, strategia inwestycyjna Funduszu umożliwi mu spełnienie wymogów ESG Wskaźnika Referencyjnego określonych przez dostawcę indeksu. Jeżeli jakiegokolwiek inwestycje przestaną być zgodne z wymogami przedstawionymi powyżej, Fundusz może nadal utrzymywać takie inwestycje tylko do czasu, gdy odpowiednie papiery wartościowe przestaną stanowić część Wskaźnika Referencyjnego oraz gdy będzie praktycznie możliwe (w opinii Zarządzającego inwestycjami) zlikwidowanie pozycji.

Fundusz stosuje techniki optymalizacji w celu osiągnięcia podobnego zwrotu do Wskaźnika Referencyjnego, co oznacza, że może inwestować w papiery wartościowe, które nie są bazowymi elementami składowymi Wskaźnika Referencyjnego, jeżeli takie papiery wartościowe zapewniają podobne wyniki (wraz z odpowiednim profilem ryzyka) do określonych papierów wartościowych składających się na Wskaźnik Referencyjny. Jeśli Fundusz zdecyduje się na takie rozwiązanie, jego strategia inwestycyjna będzie polegać na inwestowaniu wyłącznie w emitentów ze Wskaźnika Referencyjnego lub w emitentów, którzy w momencie nabycia spełniają wymogi ESG Wskaźnika Referencyjnego. Jeżeli takie papiery wartościowe przestaną spełniać wymogi ESG Wskaźnika Referencyjnego, Fundusz może posiadać takie papiery wartościowe tylko do czasu kolejnego równoważenia portfela oraz do czasu, gdy będzie praktycznie możliwa (w opinii Zarządzającego Inwestycjami) likwidacja odpowiedniej pozycji.

Strategia ta jest wdrażana przy każdorazowym równoważeniu portfela Funduszu, które następuje po równoważeniu Wskaźnika Referencyjnego Funduszu.

Procesy zarządzania

Zarządzający Inwestycjami przeprowadza badanie due diligence dostawców indeksów i na bieżąco z nimi współpracuje w kontekście metodologii indeksu, w tym oceny kryteriów dobrych praktyk w zakresie zarządzania określonych w rozporządzeniu SFDR, które obejmują solidne struktury zarządzania, stosunki pracownicze, wynagrodzenia pracowników i przestrzeganie przepisów prawa podatkowego na poziomie spółek, w które dokonano inwestycji.

● ***Jakie są wiążące elementy strategii inwestycyjnej stosowanej przy wyborze inwestycji dotyczące uwzględnienia każdego aspektu środowiskowego lub społecznego promowanego w ramach tego produktu finansowego?***

Do wiążących elementów strategii inwestycyjnej Funduszu należy zasada, że Fundusz inwestuje w portfel papierów wartościowych o stałym dochodzie, który w miarę praktycznych możliwości składa się z papierów wartościowych wchodzących w skład Wskaźnika Referencyjnego, a więc zgodnych z charakterystyką ESG Wskaźnika Referencyjnego.

Ponieważ Fundusz może stosować techniki optymalizacji i może inwestować w papiery wartościowe, które nie są bazowymi elementami składowymi Wskaźnika Referencyjnego, jeśli Fundusz zdecyduje się na takie rozwiązanie, jego strategia inwestycyjna będzie polegać na inwestowaniu wyłącznie w emitentów ze Wskaźnika Referencyjnego lub w emitentów, którzy w momencie nabycia spełniają wymogi ESG właściwe dla Wskaźnika Referencyjnego.

W przypadku gdy jakiegokolwiek inwestycje przestaną spełniać wymogi, Fundusz może nadal utrzymywać takie inwestycje tylko do czasu, gdy odpowiednie papiery wartościowe przestaną stanowić część Wskaźnika Referencyjnego i/lub upłynnienie pozycji będzie możliwe (w opinii Zarządzającego inwestycjami).

● ***Jaki jest minimalny poziom zobowiązania do ograniczenia zakresu inwestycji uwzględnionych przed zastosowaniem tej strategii inwestycyjnej?***

Nie obowiązuje bezwzględnie żaden minimalny poziom zobowiązania do ograniczenia zakresu inwestycji Funduszu.

	<p>W przypadku Wskaźnika Referencyjnego Funduszu celem jest zmniejszenie liczby elementów składowych w początkowym spektrum inwestycyjnym poprzez zastosowanie kryteriów doboru w obszarze ESG. W wyniku zastosowania kryteriów doboru ESG portfel Funduszu jest ograniczony o co najmniej 30% w porównaniu z początkowym spektrum.</p> <p>Odsetek ograniczenia może się zmieniać w czasie w zależności od emitentów składających się na wyjściowe spektrum inwestycyjne. Na przykład, jeżeli emitenci wchodzący w skład wyjściowego spektrum inwestycyjnego angażują się w mniej rodzajów działalności, które są wykluczone z wyjściowego spektrum inwestycyjnego na podstawie kryteriów doboru ESG stosowanych przez Wskaźnik Referencyjny, wówczas odsetek ograniczenia może z czasem ulegać zmniejszeniu. I odwrotnie, jeśli dostawca indeksu zwiększy kryteria doboru ESG we Wskaźniku Referencyjnym w miarę ewolucji standardów ESG, poziom ograniczenia może z czasem wzrastać.</p>
<p>Dobre praktyki w zakresie zarządzania obejmują solidne struktury zarządzania, stosunki pracownicze, wynagrodzenia pracowników i przestrzeganie przepisów prawa podatkowego.</p>	<p>● Jaką politykę stosuje się w odniesieniu do oceny dobrych praktyk w zakresie zarządzania stosowanych przez spółki, w które dokonano inwestycji?</p> <p>Kontrole z zakresu dobrych praktyk w zakresie zarządzania są włączone do metodologii Wskaźnika Referencyjnego. Dostawca indeksu wyklucza spółki ze Wskaźnika Referencyjnego w oparciu o ESG Controversy Score (który mierzy zaangażowanie emitenta w kontrowersje związane z ESG), który przewiduje wykluczenie spółek, które uznaje się za naruszające zasady inicjatywy UN Global Compact (zob. Które aspekty środowiskowe lub społeczne są promowane przez ten produkt finansowy? powyżej).</p> <p>Firmy, które nie mogą być oceniane pod kątem ESG Controversy Score, gdy dane nie są dostępne, są również wykluczone ze Wskaźnika Referencyjnego.</p>
	<p>Jaka jest planowana alokacja aktywów w przypadku tego produktu finansowego?</p>
<p>Alokacja aktywów ukazuje udział inwestycji w poszczególne aktywa.</p> <p>Działalność zgodna z unijną systematyką jest wyrażona jako udział:</p> <ul style="list-style-type: none"> – obrotu, który odzwierciedla udział przychodów z działalności ekologicznej spółek, w które dokonano inwestycji; – nakładów inwestycyjnych (CapEx), które ukazują zielone inwestycje dokonane przez spółki, w które dokonano inwestycji, np. w celu przejścia na zieloną gospodarkę; – wydatków operacyjnych (OpEx), które 	<p>Fundusz dąży do inwestowania w portfel papierów wartościowych, który w miarę możliwości składa się ze składowych papierów wartościowych Wskaźnika Referencyjnego, z których co najmniej 90% wybranych emitentów (w tym emitentów państwowych) zostanie ocenionych pod kątem ich aspektów ESG.</p> <p>Oczekuje się, że co najmniej 80% aktywów Funduszu będzie inwestowane w papiery wartościowe ze Wskaźnika Referencyjnego lub w papiery wartościowe spełniające kryteria doboru ESG Wskaźnika Referencyjnego. W związku z tym przy każdorazowym równoważeniu indeksu portfel Funduszu będzie podlegać ponownemu równoważeniu zgodnie z jego Wskaźnikiem Referencyjnym tak, żeby co najmniej 80% aktywów Funduszu było dostosowane do charakterystyki ESG Wskaźnika Referencyjnego (w tym 10% aktywów Funduszu, które kwalifikują się do uznania za inwestycje zrównoważone) (określonej przy równoważeniu).</p> <p>Jeżeli jakiegokolwiek inwestycje przestaną być zgodne z wymogami ESG właściwymi dla Wskaźnika Referencyjnego, Fundusz może nadal utrzymywać takie inwestycje tylko do czasu, gdy odpowiednie papiery wartościowe przestaną stanowić część Wskaźnika Referencyjnego (lub z innych powodów przestaną spełniać kryteria doboru ESG właściwe dla Wskaźnika Referencyjnego) i gdy będzie praktycznie możliwe (w opinii Zarządzającego Inwestycjami) zlikwidowanie pozycji.</p> <p>Ocena inwestycji Funduszu kwalifikujących się do uznania za inwestycje zrównoważone odbywa się w dniu każdego równoważenia indeksu lub w zbliżonym terminie, przy czym portfel Funduszu jest równoważony zgodnie z jego Wskaźnikiem Referencyjnym. Jeżeli jakiegokolwiek inwestycja przestanie kwalifikować się do uznania za inwestycję zrównoważoną między</p>

odzwierciedlają ekologiczną działalność operacyjną spółek, w które dokonano inwestycji.

równoważeniami indeksu, inwestycje Funduszu w inwestycje zrównoważone mogą spaść poniżej minimalnego odsetka inwestycji zrównoważonych.

Fundusz może inwestować do 20% swoich aktywów w inne inwestycje („#2 Inne”).

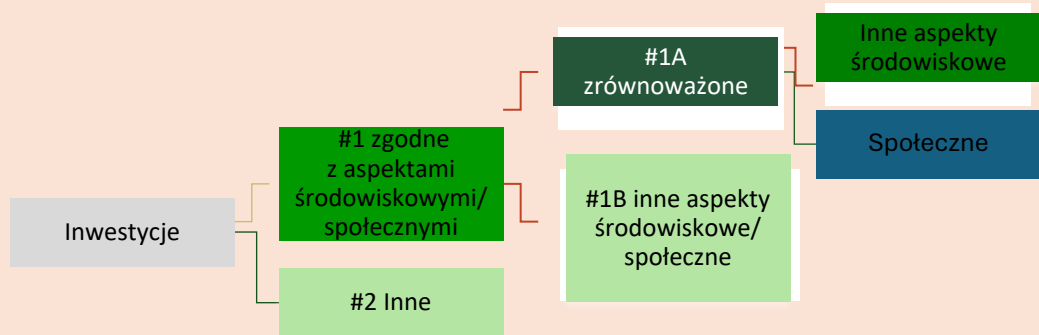

Kategoria „#1 zgodne z aspektami środowiskowymi/społecznymi” obejmuje inwestycje dokonane w ramach produktu finansowego w celu uwzględnienia aspektów środowiskowych lub społecznych promowanych w ramach tego produktu finansowego.

Kategoria „#2 inne” obejmuje pozostałe inwestycje dokonane w ramach produktu finansowego, które nie są zgodne z aspektami środowiskowymi lub społecznymi ani nie kwalifikują się jako zrównoważone inwestycje.

Kategoria „#1 zgodne z aspektami środowiskowymi/społecznymi” obejmuje:

- podkategorię „#1A zrównoważone” obejmującą zrównoważone inwestycje, które służą celom środowiskowym lub społecznym;
- podkategorię „#1B inne aspekty środowiskowe lub społeczne” obejmującą inwestycje zgodne z aspektami środowiskowymi lub społecznymi, które nie kwalifikują się jako zrównoważone inwestycje.

W jaki sposób stosowanie instrumentów pochodnych przyczynia się do uwzględnienia aspektów środowiskowych lub społecznych promowanych w ramach tego produktu finansowego?

Fundusz może wykorzystywać instrumenty pochodne do celów inwestycyjnych i do celów efektywnego zarządzania portfelem w związku z aspektami środowiskowymi lub społecznymi promowanymi przez Fundusz. W przypadku gdy Fundusz wykorzystuje instrumenty pochodne do promowania aspektów środowiskowych lub społecznych, wszelkie ratingi lub analizy ESG, o których mowa powyżej, będą miały zastosowanie do inwestycji bazowej.

Aby zapewnić zgodność z unijną systematyką dotyczącą zrównoważonego rozwoju, kryteria dotyczące **gazu ziemnego** obejmują ograniczenia emisji i przejście na energię ze źródeł odnawialnych lub paliwa niskoemisyjne do końca 2035 r. W przypadku **energii jądrowej** kryteria te obejmują kompleksowe zasady w zakresie bezpieczeństwa i gospodarowania odpadami.

Działalność wspomagająca bezpośrednio wspomaga inne rodzaje działalności we wnoszeniu istotnego wkładu w realizację celu środowiskowego.

Działalność na rzecz przejścia jest to działalność, dla której alternatywne niskoemisyjne rozwiązania nie są jeszcze dostępne i która między innymi wytwarza emisje gazów cieplarnianych na poziomie odpowiadającym najlepszym wynikom.



W jakim minimalnym stopniu zrównoważone inwestycje służące realizacji celu środowiskowego są dostosowane do unijnej systematyki dotyczącej zrównoważonego rozwoju?

Fundusz nie zobowiązuje się obecnie do inwestowania więcej niż 0% swoich aktywów w zrównoważone inwestycje o celu środowiskowym zgodnym z unijną systematyką.

● **Czy w ramach produktu finansowego inwestuje się w działalność związaną z gazem ziemnym lub energią jądrową, która jest zgodna z unijną systematyką dotyczącą zrównoważonego rozwoju⁶?**

- Tak:
 - w gaz ziemny w energię jądrową
- Nie

Fundusz nie zobowiązuje się obecnie do inwestowania w działalność związaną z gazem ziemnym lub energią jądrową, która jest zgodna z unijną systematyką dotyczącą zrównoważonego rozwoju.

Na dwóch wykresach poniżej przedstawiono minimalny odsetek inwestycji zgodnych z unijną systematyką dotyczącą zrównoważonego rozwoju. Ponieważ brak jest odpowiednich metod umożliwiających określenie zgodności obligacji skarbowych* z systematyką, na pierwszym wykresie przedstawiono zgodność z systematyką w odniesieniu do wszystkich inwestycji w ramach produktu finansowego, w tym obligacji skarbowych, natomiast na drugim wykresie przedstawiono zgodność z systematyką wyłącznie w odniesieniu do inwestycji w ramach produktu finansowego innych niż obligacje skarbowe.

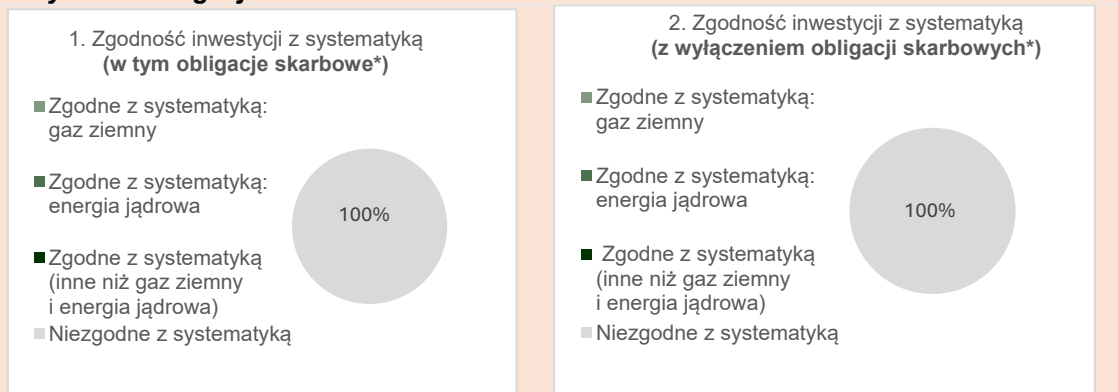

* Do celów niniejszych wykresów „obligacje skarbowe” obejmują całe zaangażowanie w dług państwowy

● **Jaki jest minimalny udział inwestycji w działalność na rzecz przejścia i działalność wspomagającą?**

Fundusz aktualnie nie ma obowiązku inwestowania więcej niż 0% swoich aktywów w inwestycje w działalność na rzecz przejścia i wspomagającą w rozumieniu rozporządzenia w sprawie unijnej systematyki.

⁶ Działalność związaną z gazem ziemnym lub energią jądrową można uznać za zgodną z unijną systematyką dotyczącą zrównoważonego rozwoju tylko wtedy, gdy przyczynia się do ograniczenia zmian klimatu („łagodzenie zmian klimatu”) i nie szkodzi znacząco żadnemu celowi systematyki – zob. nota wyjaśniająca na lewym marginesie. Pełne kryteria dotyczące działalności gospodarczej związanej z gazem ziemnym i energią jądrową, która jest zgodna z unijną systematyką dotyczącą zrównoważonego rozwoju, określono w rozporządzeniu delegowanym Komisji (UE) 2022/1214.



to zrównoważone inwestycje służące celowi środowiskowemu, które nie uwzględniają kryteriów zrównoważonej środowiskowo działalności gospodarczej zgodnie z unijną systematyką dotyczącą zrównoważonego rozwoju.



Jaki jest minimalny udział zrównoważonych inwestycji służących celowi środowiskowemu, które nie są zgodne z unijną systematyką dotyczącą zrównoważonego rozwoju?

Co najmniej 10% aktywów Funduszu będzie inwestowane w inwestycje zrównoważone. Zrównoważone inwestycje będą zrównoważonymi inwestycjami z celem środowiskowym, który nie jest zgodny z unijną systematyką dotyczącą zrównoważonego rozwoju, celem społecznym lub kombinacją obu tych elementów. Kombinacja zrównoważonych inwestycji z celem środowiskowym lub społecznym może zmieniać się w czasie w zależności od rodzajów działalności emitentów w ramach Wskaźnika Referencyjnego. Ocena inwestycji Funduszu kwalifikujących się do uznania za zrównoważone odbywa się w dniu każdego równoważenia indeksu lub w zbliżonym terminie, a portfel Funduszu jest ponownie równoważony zgodnie z jego Wskaźnikiem Referencyjnym.



Jaki jest minimalny udział zrównoważonych inwestycji służących celowi społecznemu?

Co najmniej 10% aktywów Funduszu będzie inwestowane w inwestycje zrównoważone. Zrównoważone inwestycje będą mieszkanką zrównoważonych inwestycji z celem środowiskowym, który nie jest zgodny z unijną systematyką dotyczącą zrównoważonego rozwoju, celem społecznym lub kombinacją obu tych elementów. Kombinacja zrównoważonych inwestycji z celem środowiskowym lub społecznym może zmieniać się w czasie w zależności od rodzajów działalności emitentów w ramach Wskaźnika Referencyjnego. Ocena inwestycji Funduszu kwalifikujących się do uznania za zrównoważone odbywa się w dniu każdego równoważenia indeksu lub w zbliżonym terminie, a portfel Funduszu jest ponownie równoważony zgodnie z jego Wskaźnikiem Referencyjnym.



Które inwestycje uwzględniono w kategorii „#2 inne”, czemu służą takie inwestycje i czy w ich ramach zapewniono jakiekolwiek minimalne gwarancje środowiskowe lub społeczne?

Pozostałe pozycje w portfelu mogą obejmować środki pieniężne, fundusze rynku pieniężnego i instrumenty pochodne. Inwestycje takie mogą być używane wyłącznie do celów efektywnego zarządzania portfelem, z wyjątkiem instrumentów pochodnych wykorzystywanych do zabezpieczenia ryzyka kursowego dowolnej klasy tytułów uczestnictwa waluty objętej hedgingiem. Wszelkie ratingi lub analizy ESG stosowane przez dostawcę indeksu będą miały zastosowanie wyłącznie do instrumentów pochodnych odnoszących się do poszczególnych emitentów wykorzystywanych przez Fundusz. Instrumenty pochodne oparte na indeksach finansowych, stopach procentowych lub instrumentach walutowych nie będą uznawane za sprzeczne z minimalnymi gwarancjami środowiskowymi lub społecznymi.



Czy wyznaczono konkretny indeks jako wskaźnik referencyjny w celu ustalenia, czy ten produkt finansowy jest zgodny z aspektami środowiskowymi lub społecznymi, które promuje?

Tak, Fundusz dąży do osiągnięcia aspektów środowiskowych i społecznych, które promuje, odwzorowując wyniki swojego Wskaźnika Referencyjnego, indeksu Bloomberg MSCI Euro Aggregate and Green Bond SRI Index, który uwzględnia kryteria doboru ESG dostawcy indeksu.

● **W jaki sposób wskaźnik referencyjny dostosowuje się na bieżąco do każdego aspektu środowiskowego lub społecznego promowanego w ramach tego produktu finansowego?**

Przy każdorazowym równoważeniu indeksu dostawca indeksu stosuje kryteria doboru ESG, aby wykluczyć emitentów, którzy nie spełniają takich kryteriów ESG.

Wskaźniki referencyjne to indeksy stosowane do pomiaru, czy w ramach produktu finansowego uwzględnia się aspekty środowiskowe lub społeczne promowane przez ten produkt.

	<p>● W jaki sposób zapewnia się ciągłe dostosowanie strategii inwestycyjnej do metody obliczania indeksu?</p> <p>Przy każdorazowym równoważeniu indeksu (lub tak szybko, jak to zasadnie możliwe i wykonalne po tym terminie) portfel Funduszu również jest równoważony zgodnie z jego Wskaźnikiem Referencyjnym.</p>
	<p>● W jaki sposób wyznaczony indeks różni się od odpowiedniego ogólnego indeksu rynkowego?</p> <p>W wyniku zastosowania kryteriów doboru ESG właściwych dla Wskaźnika Referencyjnego oczekuje się, że portfel Funduszu zostanie zmniejszony w porównaniu z Bloomberg Euro Aggregate Index, ogólnym indeksem rynkowym obejmującym papiery wartościowe o stałym dochodzie.</p>
	<p>● Gdzie można zapoznać się z metodą zastosowaną na potrzeby obliczenia wyznaczonego indeksu?</p> <p>Metodologię Wskaźnika Referencyjnego Funduszu można znaleźć, kopiując i wklejając poniższe łącze do przeglądarki internetowej: https://www.bloomberg.com/professional/product/indices/bloomberg-fixed-income-indices/#/ucits</p>
	<p>Gdzie w internecie można znaleźć więcej informacji na temat tego produktu?</p> <p>Więcej informacji na temat tego produktu znajduje się na stronie internetowej.</p> <p>Szczegółowe informacje dotyczące Funduszu można znaleźć w sekcjach niniejszego prospektu zatytułowanych „Cel inwestycyjny”, „Polityka inwestycyjna” oraz „Rozporządzenie SFDR”, a także na stronie produktu Funduszu, którą można znaleźć, wpisując nazwę Funduszu w pasku wyszukiwania na stronie internetowej iShares: www.iShares.com.</p>

Informacje ujawniane przed zawarciem umowy dla produktów finansowych, o których mowa w art. 8 ust. 1, 2 i 2a rozporządzenia (UE) 2019/2088 i w art. 6 akapit pierwszy rozporządzenia (UE) 2020/852

<p>Zrównoważona inwestycja oznacza inwestycję w działalność gospodarczą, która przyczynia się do realizacji celu środowiskowego lub społecznego, o ile taka inwestycja nie wyrządza poważnych szkód względem żadnego celu środowiskowego lub społecznego, a spółki, w które dokonano inwestycji, stosują dobre praktyki w zakresie zarządzania.</p>	Nazwa produktu: iShares € Cash UCITS ETF	
	Identyfikator podmiotu prawnego: 5299000N8JXIX6OI7739	
<p>Unijna systematyka dotycząca zrównoważonego rozwoju jest to system klasyfikacji określony w rozporządzeniu (UE) 2020/852, ustanawiający wykaz zrównoważonej środowiskowo działalności gospodarczej. Rozporządzenie to nie zawiera wykazu zrównoważonej społecznie działalności gospodarczej. Zrównoważone inwestycje, które służą celowi środowiskowemu, mogą być zgodne lub niezgodne z systematyką.</p>	Aspekty środowiskowe lub społeczne	
	Czy niniejszy produkt finansowy służy celowi dotyczącemu zrównoważonych inwestycji?	
	<p><input checked="" type="radio"/> <input checked="" type="radio"/> Tak</p>	<p><input checked="" type="radio"/> <input type="radio"/> ✓ Nie</p>
	<p><input type="checkbox"/> Będzie miał minimalny udział w zrównoważonych inwestycjach służących celowi środowiskowemu: ____%</p>	<p><input type="checkbox"/> Promuje aspekty środowiskowe/ społeczne i chociaż jego celem nie jest zrównoważona inwestycja, będzie miał minimalny udział ____% w zrównoważonych inwestycjach</p>
	<p><input type="checkbox"/> w działalność gospodarczą, która zgodnie z unijną systematyką dotyczącą zrównoważonego rozwoju kwalifikuje się jako zrównoważona środowiskowo</p>	<p><input type="checkbox"/> służących celowi środowiskowemu i dokonywanych w działalność gospodarczą, która zgodnie z unijną systematyką dotyczącą zrównoważonego rozwoju kwalifikuje się jako zrównoważona środowiskowo</p>
<p><input type="checkbox"/> w działalność gospodarczą, która zgodnie z unijną systematyką dotyczącą zrównoważonego rozwoju nie kwalifikuje się jako zrównoważona środowiskowo</p>	<p><input type="checkbox"/> służących celowi środowiskowemu i dokonywanych w działalność gospodarczą, która zgodnie z unijną systematyką dotyczącą zrównoważonego rozwoju nie kwalifikuje się jako zrównoważona środowiskowo</p>	
<p><input type="checkbox"/> Będzie miał minimalny udział w zrównoważonych inwestycjach służących celowi społecznemu: ____%</p>	<p><input type="checkbox"/> służących celowi społecznemu</p> <p><input checked="" type="checkbox"/> Promuje aspekty środowiskowe/społeczne, ale nie będzie mieć udziału w zrównoważonych inwestycjach</p>	
	Które aspekty środowiskowe lub społeczne są promowane przez ten produkt finansowy?	
	<p>Fundusz promuje aspekty środowiskowe związane z ograniczeniem wykorzystania niezrównoważonych źródeł energii poprzez wykluczanie emitentów, którzy uzyskują co najmniej 5% swoich przychodów z wydobywania, poszukiwania i/lub rafinacji paliw kopalnych. Fundusz promuje aspekty środowiskowe związane z ograniczaniem kontrowersji środowiskowych poprzez wykluczanie emitentów oznaczonych przez MSCI czerwoną flagą w zakresie kontrowersji w obszarze ESG w odniesieniu do zaangażowania emitentów (lub domniemanego zaangażowania) w bardzo poważne kontrowersje dotyczące np. bioróżnorodności i użytkowania gruntów, energii i zmiany klimatu, deficytu wody, emisji toksycznych oraz odpadów. Ponadto Fundusz wyklucza emitentów posiadających rating MSCI w obszarze ESG na poziomie CCC i wyklucza wszelkie podmioty ponadnarodowe i agencje z ratingiem MSCI w obszarze ESG na poziomie B lub niższym. Wynik ESG MSCI w zakresie kontrowersji (ang. MSCI ESG Controversy Score) mierzy zaangażowanie (lub domniemane zaangażowanie) emitenta w kontrowersje w oparciu o ocenę dostawcy danych ESG dotyczącą działalności, produktów i/lub usług emitenta, które uznaje się za mające negatywny wpływ na ESG. MSCI przypisuje wynik w zakresie kontrowersji w obszarze ESG w zależności od</p>	

istotności zaangażowania spółki w kwestie kontrowersyjne, stopnia zaangażowania (bezpośrednie lub pośrednie) oraz tego, czy kontrowersje nadal trwają, czy też zostały częściowo lub całkowicie wyeliminowane. Czerwona flaga MSCI w zakresie kontrowersji w obszarze ESG oznacza bezpośrednie zaangażowanie firmy w bardzo poważne aktualnie trwające kontrowersje. Oprócz flagi czerwonej do oznaczania zaangażowania spółki w kontrowersje ESG MSCI stosuje także flagę pomarańczową, żółtą i zieloną. Czerwona flaga oznacza najpoważniejsze kontrowersje ESG. Mniej poważne kwestie kontrowersyjne są oznaczone flagą pomarańczową i żółtą, a najmniej poważne zieloną.

Fundusz promuje aspekty środowiskowe związane z redukcją emisji dwutlenku węgla poprzez dążenie do zmniejszenia intensywności emisji gazów cieplarnianych (w Zakresie 1 i 2, jak wyjaśniono poniżej) w ramach swojego portfela w stosunku do Spektrum Inwestycyjnego. Emisje gazów cieplarnianych są podzielone na trzy grupy lub „zakresy” za pomocą najczęściej stosowanego międzynarodowego narzędzia rozliczeniowego – Protokołu Emisji Gazów Cieplarnianych (GHG). Zakres 1 obejmuje bezpośrednie emisje z posiadanych lub kontrolowanych źródeł. Zakres 2 obejmuje pośrednie emisje związane z wytworzeniem zakupionej przez emitenta raportującego energii elektrycznej, pary, ciepła lub chłodu. Zakres 3 obejmuje wszystkie inne pośrednie emisje, które występują w łańcuchu wartości emitenta, ale Zakres 3 nie jest objęty redukcją. Do pomiaru tego celu wykorzystuje się szacowane emisje gazów cieplarnianych (Zakresy 1 i 2) na 1 mln USD przychodów ze sprzedaży w pozycjach Funduszu.

Ponadto Fundusz promuje aspekty środowiskowe związane z ograniczeniem zanieczyszczenia środowiska poprzez wykluczenie bezpośrednich inwestycji w spółki zajmujące się wydobywaniem węgla energetycznego, smoły i piasków bitumicznych, a także wytwarzaniem energii elektrycznej z węgla energetycznego, poprzez zastosowanie bazowych kryteriów wykluczających BlackRock EMEA.



Fundusz promuje aspekty społeczne związane z kwestiami takimi jak: (a) ograniczenie dostępności broni poprzez wykluczenie bezpośrednich inwestycji w emitentów zaangażowanych w produkcję kontrowersyjnej broni i broni jądrowej oraz produkcję i dystrybucję broni palnej do użytku cywilnego, (b) poprawa zdrowia i dobrobytu poprzez wykluczenie bezpośrednich inwestycji w emitentów zaangażowanych w produkcję i dystrybucję tytoniu, oraz (c) wspieranie praw człowieka, standardów pracy, ochrony środowiska i przeciwdziałania korupcji poprzez wykluczenie bezpośrednich inwestycji w emitentów uznanych za nieprzestrzegających 10 zasad inicjatywy UN Global Compact, poprzez zastosowanie bazowych kryteriów wykluczających BlackRock EMEA. Definicja „zaangażowania” w odniesieniu do każdej działalności może opierać się na generowaniu lub uzyskiwaniu przychodów z tej działalności, które przekraczają określony procent przychodów lub określoną wartość progową całkowitego przychodu, lub na jakimkolwiek związku z daną działalnością, niezależnie od wysokości uzyskanych przychodów.

Fundusz promuje aspekty społeczne związane z ograniczaniem kontrowersji społecznych poprzez wykluczanie emitentów z czerwoną flagą MSCI w zakresie kontrowersji w obszarze ESG (w oparciu o wynik ESG MSCI w zakresie kontrowersji równy 0) w odniesieniu do kwestii społecznych, takich jak prawa człowieka, stosunki pracownicze, dyskryminacja i różnorodność siły roboczej.

Fundusz ma również na celu promowanie aspektów społecznych związanych z dobrobytem społeczeństwa jako całości poprzez minimalizowanie ekspozycji na emitentów o niższych ratingach MSCI w zakresie ESG (opisanych powyżej) w oparciu o niektóre tematy środowiskowe, które dotyczą m.in. tych kwestii: dostęp do podstawowych usług, relacje ze społecznością, prywatność i bezpieczeństwo danych, kapitał ludzki, zdrowie i bezpieczeństwo oraz zarządzanie produktem.

W zakresie, w jakim Fundusz posiada obligacje rządowe, Fundusz będzie promować aspekty społeczne związane ze wspieraniem wysiłków Rady Bezpieczeństwa ONZ na rzecz politycznego rozwiązywania konfliktów, nierozprzestrzeniania broni jądrowej i przeciwdziałania terroryzmowi poprzez wykluczenie inwestycji w obligacje emitentów rządowych objętych sankcjami handlowymi ONZ.

<p>Wskaźniki zrównoważonego rozwoju stosuje się do pomiaru stopnia uwzględnienia aspektów środowiskowych lub społecznych promowanych w ramach produktu finansowego.</p>	<p>● <i>Które wskaźniki zrównoważonego rozwoju stosuje się do pomiaru stopnia uwzględnienia aspektów środowiskowych lub społecznych w ramach danego produktu finansowego?</i></p>
	<p>Wskaźniki zrównoważonego rozwoju stosowane do pomiaru stopnia uwzględnienia aspektów środowiskowych lub społecznych w ramach Funduszu obejmują:</p> <ul style="list-style-type: none"> • Posiadane przez Fundusz aktywa (które nie są inwestycjami w rządowe i publiczne papiery wartościowe i instrumenty) charakteryzujące się praktykami środowiskowymi powyżej przeciętnej (np. niższe emisje dwutlenku węgla, zrównoważone wykorzystanie zasobów naturalnych, odpowiedzialne praktyki gospodarowania odpadami oraz wykorzystanie energii odnawialnej) określonych przez MSCI lub innego zewnętrznego dostawcę badań ESG, z którego okresowo korzysta Zarządzający inwestycjami. • Intensywność emisji gazów cieplarnianych Funduszu, jak opisano powyżej. • Uwzględnienie przez Fundusz głównych niekorzystnych skutków (PAI) dla czynników związanych ze zrównoważonym rozwojem, jak opisano poniżej. • Wykluczenie przez Fundusz inwestycji w emitentów zidentyfikowanych w oparciu o kryteria wykluczenia określone w bazowych kryteriach wykluczających i kryteriach wykluczających BlackRock EMEA.
	<p>● <i>Jakie są cele dotyczące zrównoważonych inwestycji, które mają być częściowo zrealizowane w ramach produktu finansowego, i w jaki sposób zrównoważona inwestycja przyczynia się do osiągnięcia tych celów?</i></p>
	<p>Fundusz nie zobowiązuje się do posiadania zrównoważonych inwestycji.</p>
<p>Główne niekorzystne skutki to najpoważniejsze niekorzystne skutki decyzji inwestycyjnych dla czynników zrównoważonego rozwoju, takie jak kwestie środowiskowe, społeczne i pracownicze, kwestie dotyczące poszanowania praw człowieka oraz przeciwdziałania korupcji i przekupstwu.</p>	<p>● <i>W jaki sposób zrównoważone inwestycje, które mają być częściowo zrealizowane w ramach produktu finansowego, nie wyrządzają poważnych szkód względem jakiegokolwiek celu dotyczącego zrównoważonych inwestycji?</i></p>
	<p>Nie dotyczy, ponieważ Fundusz nie zobowiązuje się do inwestowania w zrównoważone inwestycje.</p>
	<p>--- <i>W jaki sposób uwzględniono wskaźniki dotyczące niekorzystnych skutków dla czynników zrównoważonego rozwoju?</i></p>
	<p>Nie dotyczy, ponieważ Fundusz nie zobowiązuje się do inwestowania w zrównoważone inwestycje.</p> <p>Należy zapoznać się z poniższą sekcją „Czy w ramach tego produktu finansowego bierze się pod uwagę główne niekorzystne skutki dla czynników zrównoważonego rozwoju?”. Opisano w niej sposób, w jaki Fundusz uwzględnia główne niekorzystne skutki (PAI) dla czynników zrównoważonego rozwoju.</p>
	<p>--- <i>W jaki sposób zrównoważone inwestycje są zgodne z Wytycznymi OECD dla przedsiębiorstw wielonarodowych oraz Wytycznymi ONZ dotyczącymi biznesu i praw człowieka? Dodatkowe informacje:</i></p>

	<p>Nie dotyczy, ponieważ Fundusz nie zobowiązuje się do inwestowania w zrównoważone inwestycje.</p>
	<p><i>Unijna systematyka dotycząca zrównoważonego rozwoju określa zasadę „nie czyń poważnych szkód”, zgodnie z którą inwestycje zgodne z systematyką nie powinny wyrządzać poważnych szkód względem celów unijnej systematyki, a towarzyszą jej konkretne kryteria unijne.</i></p> <p><i>Zasada „nie czyń poważnych szkód” stosowana jest wyłącznie w odniesieniu do tych inwestycji w ramach produktu finansowego, które uwzględniają unijne kryteria dotyczące zrównoważonej środowiskowo działalności gospodarczej. Inwestycje w ramach pozostałej części tego produktu finansowego nie uwzględniają unijnych kryteriów dotyczących zrównoważonej środowiskowo działalności gospodarczej.</i></p> <p><i>Wszelkie inne zrównoważone inwestycje nie mogą również wyrządzać poważnych szkód względem celów środowiskowych lub społecznych.</i></p>
	<p>Czy w ramach tego produktu finansowego bierze się pod uwagę główne niekorzystne skutki dla czynników zrównoważonego rozwoju?</p> <p><input checked="" type="checkbox"/> Tak</p>
	<p><input type="checkbox"/> Nie</p> <p>Fundusz uwzględnia główne niekorzystne skutki dla czynników zrównoważonego rozwoju poprzez zastosowanie celu redukcji emisji dwutlenku węgla oraz polityki wykluczeń.</p> <p>Fundusz bierze pod uwagę następujące główne niekorzystne skutki:</p> <p>Emisje gazów cieplarnianych</p> <p>Ślad węglowy</p> <p>Intensywność emisji gazów cieplarnianych w przypadku spółek, w które dokonano inwestycji</p> <p>Ekspozycja z tytułu przedsiębiorstw działających w sektorze paliw kopalnych</p> <p>Działania mające niekorzystny wpływ na obszary wrażliwe pod względem bioróżnorodności</p> <p>Emisje do wody</p> <p>Wskaźnik odpadów niebezpiecznych</p> <p>Naruszenia zasad inicjatywy Global Compact ONZ i Wytycznych Organizacji Współpracy Gospodarczej i Rozwoju (OECD) dla przedsiębiorstw wielonarodowych</p> <p>Ekspozycja z tytułu kontrowersyjnych rodzajów broni (miny przeciwpiechotne, amunicja kasetowa, broń chemiczna i broń biologiczna)</p>
	<p>Jaką strategię inwestycyjną stosuje się w ramach tego produktu finansowego?</p>
<p>Strategia inwestycyjna stanowi wytyczne dla decyzji inwestycyjnych na podstawie czynników, takich jak cele inwestycyjne i tolerancja ryzyka.</p>	<p>Celem inwestycyjnym Funduszu jest zapewnienie zwrotu zgodnego ze stopami rynku pieniężnego przy zachowaniu kapitału i płynności poprzez utrzymywanie portfela krótkoterminowych instrumentów rynku pieniężnego o wysokiej jakości kredytowej.</p> <p>Polityka inwestycyjna Funduszu polega na inwestowaniu w szeroki zakres denominowanych w euro papierów wartościowych o stałym dochodzie i wysokiej jakości kredytowej (takich jak obligacje) oraz instrumentów rynku pieniężnego (tj. dłużnych papierów wartościowych o krótkich terminach zapadalności), takich jak papiery wartościowe, instrumenty i zobowiązania, które mogą być dostępne na odpowiednich rynkach (zarówno w strefie euro,</p>

jak i poza nią) oraz w środki pieniężne. Fundusz będzie inwestować wyłącznie w papiery wartościowe z terminem zapadalności w momencie emisji lub pozostałym terminem zapadalności wynoszącym 397 dni lub mniej. Co najmniej 7,5% aktywów Funduszu będzie miało dzienny termin zapadalności, a co najmniej 15% tygodniowy termin zapadalności (z zastrzeżeniem, że jednostki uczestnictwa lub udziały w innych funduszach rynku pieniężnego mogą być uwzględnione w aktywach o tygodniowym terminie zapadalności, do 7,5%, pod warunkiem, że można je umorzyć i rozliczyć w ciągu pięciu dni roboczych). Fundusz będzie utrzymywać średni ważony termin zapadalności wynoszący maksymalnie 60 dni oraz średni ważony okres trwania wynoszący maksymalnie 120 dni.



Z zastrzeżeniem konieczności inwestowania w aktywa niezbędne do osiągnięcia przez Fundusz jego celu inwestycyjnego Zarządzający inwestycjami będzie zarządzać Funduszem tak, aby promować aspekty środowiskowe i społeczne w oparciu o kryteria środowiskowe i społeczne określone w poniższej sekcji dotyczącej elementów wiążących.

● **Jakie są wiążące elementy strategii inwestycyjnej stosowanej przy wyborze inwestycji dotyczące uwzględnienia każdego aspektu środowiskowego lub społecznego promowanego w ramach tego produktu finansowego?**

Wiążące elementy strategii inwestycyjnej obejmują:

- Zapewnienie, że ponad 90% emitentów papierów wartościowych, w które inwestuje Fundusz, posiada rating ESG lub zostało przeanalizowanych pod kątem ESG.
- Zapewnienie, aby najmniej 80% aktywów Funduszu (które nie są inwestycjami w rządowe i publiczne papiery wartościowe i instrumenty) charakteryzowało się praktykami środowiskowymi powyżej przeciętnej, określonymi przez MSCI lub innego zewnętrznego dostawcę badań ESG, z którego usług Zarządzający inwestycjami okresowo korzysta. MSCI klasyfikuje emitentów korporacyjnych na podstawie ogólnego wyniku środowiskowego MSCI emitentów. Emitenci korporacyjni, którzy w rankingu MSCI znajdują się w pierwszym lub drugim kwartylu pod względem wyniku MSCI w zakresie środowiska, kwalifikują się do inwestycji Funduszu (np. emitenci korporacyjni o niskiej emisji dwutlenku węgla, zrównoważonym wykorzystaniu zasobów naturalnych, odpowiedzialnych praktykach zarządzania odpadami i wykorzystujący energię odnawialną).
- Zapewnienie, aby Fundusz miał o 20% niższą emisję gazów cieplarnianych (mierzoną na podstawie danych z MSCI) niż jego Spektrum Inwestycyjne (które obejmuje zatwierdzonych emitentów spełniających wymogi procesu oceny kredytowej funduszy rynku pieniężnego).
- Z zastrzeżeniem konieczności inwestowania w aktywa niezbędne do osiągnięcia przez Fundusz jego celu inwestycyjnego Zarządzający inwestycjami będzie zarządzać Funduszem tak, aby promować aspekty środowiskowe i społeczne w oparciu o kryteria środowiskowe i społeczne określone poniżej. Przy wyborze inwestycji Funduszu Zarządzający inwestycjami, w ramach celu pozafinansowego, wyklucza bezpośrednie inwestycje w emitentów instrumentów rynku pieniężnego, którzy w momencie inwestycji:
 - (i) (osiągają co najmniej 5% przychodów z wydobywania, poszukiwania i/lub rafinacji paliw kopalnych;
 - (ii) (posiadają rating MSCI w zakresie ESG równy CCC;
 - (iii) posiadają wynik MSCI w zakresie kontrowersji równy 0;
 - (iv) posiadają, w przypadku podmiotów ponadnarodowych i agencji, rating MSCI w zakresie ESG na poziomie B lub niższym; lub
 - (v) są sygnalizowani w bazowych kryteriach wykluczających BlackRock EMEA (jak opisano w Załączniku III).
- Bazowe kryteria wykluczające BlackRock dla obszaru EMEA: Zarządzający inwestycjami będzie dążyć do ograniczenia i/lub wykluczenia inwestycji bezpośrednich (w stosownych przypadkach) w emitentów korporacyjnych, którzy w momencie

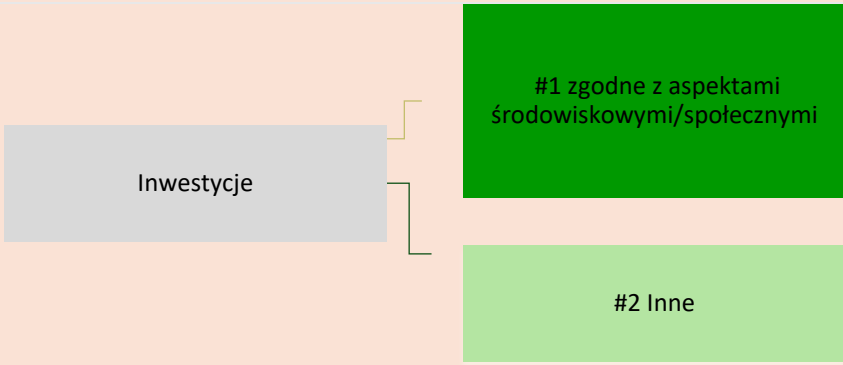
	<p>zakupu, w opinii Zarządzającego inwestycjami, zostali uznani za nieprzestrzegających zasad inicjatywy UN Global Compact lub mają ekspozycję na określone sektory lub powiązania z nimi (w niektórych przypadkach, z zastrzeżeniem określonych progów przychodów):</p> <ul style="list-style-type: none"> (i) produkcja niektórych rodzajów broni kontrowersyjnej; (ii) dystrybucja lub produkcja broni palnej lub amunicji do broni strzeleckiej przeznaczonej do sprzedaży detalicznej dla ludności cywilnej; (iii) wydobywanie niektórych rodzajów paliw kopalnych i/lub wytwarzanie z nich energii; lub (iv) produkcja wyrobów tytoniowych lub niektóre rodzaje działalności w odniesieniu do wyrobów tytoniowych. <ul style="list-style-type: none"> • Pełna lista limitów w ramach Bazowych Kryteriów wykluczających BlackRock dla obszaru EMEA i/lub wykluczeń stosowanych przez Zarządzających Inwestycjami w danym momencie (w tym wszelkie określone kryteria progowe) jest dostępna pod adresem https://www.blackrock.com/corporate/literature/publication/blackrock-baselinescreens-in-europe-middleeast-and-africa.pdf <p>Elementy wiążące określone powyżej nie mają zastosowania przy wyborze tych inwestycji Funduszu, których emitentami są rządy. Elementem wiążącym będzie w takim przypadku fakt objęcia sankcjami handlowymi ONZ rządowych emitentów obligacji posiadanych przez Fundusz.</p>
	<p>● Jaki jest minimalny poziom zobowiązania do ograniczenia zakresu inwestycji uwzględnionych przed zastosowaniem tej strategii inwestycyjnej?</p>
	<p>Chociaż Fundusz stosuje kontrole wykluczające w celu uniknięcia inwestowania w rodzaje działalności wymienione powyżej, nie ma zobowiązania do ograniczenia zakresu inwestycji o minimalny wskaźnik</p>
<p>Dobre praktyki w zakresie zarządzania obejmują solidne struktury zarządzania, stosunki pracownicze, wynagrodzenia pracowników i przestrzeganie przepisów prawa podatkowego.</p>	<p>● Jaką politykę stosuje się w odniesieniu do oceny dobrych praktyk w zakresie zarządzania stosowanych przez spółki, w które dokonano inwestycji?</p> <p>BlackRock ocenia dobre praktyki w zakresie zarządzania spółek, w które dokonano inwestycji, łącząc własne spostrzeżenia z danymi pochodzącymi od zewnętrznych dostawców badań ESG. BlackRock wykorzystuje dane od zewnętrznych dostawców badań ESG, aby zidentyfikować emitentów, którzy mogą nie posiadać zadowalających praktyk w zakresie zarządzania w odniesieniu do kluczowych wskaźników wydajności (KPI), związanych z solidną strukturą zarządzania, stosunkami pracowniczymi, wynagrodzeniami pracowników i przestrzeganiem przepisów podatkowych.</p>
<p></p> <p>Alokacja aktywów ukazuje udział inwestycji w poszczególne aktywa.</p> <p>Działalność zgodna z unijną systematyką jest wyrażona jako udział:</p>	<p>Jaka jest planowana alokacja aktywów w przypadku tego produktu finansowego?</p> <p>Co najmniej 80% łącznych aktywów Funduszu będzie przeznaczony na inwestycje, które są zgodne z opisanymi powyżej aspektami środowiskowymi i/lub społecznymi (#1 zgodne z aspektami środowiskowymi/społecznymi).</p> <p>Fundusz może inwestować do 20% swoich całkowitych aktywów w inne inwestycje („#2 inne”).</p>

<p>– obrotu, który odzwierciedla udział przychodów z działalności ekologicznej spółek, w które dokonano inwestycji;</p> <p>– nakładów inwestycyjnych (CapEx), które ukazują zielone inwestycje dokonane przez spółki, w które dokonano inwestycji, np. w celu przejścia na zieloną gospodarkę;</p> <p>– wydatków operacyjnych (OpEx), które odzwierciedlają ekologiczną działalność operacyjną spółek, w które dokonano inwestycji.</p>	 <p>Kategoria „#1 zgodne z aspektami środowiskowymi/społecznymi” obejmuje inwestycje dokonane w ramach produktu finansowego w celu uwzględnienia aspektów środowiskowych lub społecznych promowanych w ramach tego produktu finansowego.</p> <p>Kategoria „#2 inne” obejmuje pozostałe inwestycje dokonane w ramach produktu finansowego, które nie są zgodne z aspektami środowiskowymi lub społecznymi ani nie kwalifikują się jako zrównoważone inwestycje.</p>
<p>Aby zapewnić zgodność z unijną systematyką dotyczącą zrównoważonego rozwoju, kryteria dotyczące gazu ziemnego obejmują ograniczenia emisji i przejście na energię ze źródeł odnawialnych lub paliwa niskoemisyjne do końca 2035 r. W przypadku energii jądrowej kryteria te obejmują kompleksowe zasady w zakresie bezpieczeństwa i gospodarowania odpadami.</p> <p>Działalność wspomagająca bezpośrednio wspomaga inne rodzaje działalności we wnoszeniu istotnego wkładu w realizację celu środowiskowego.</p>	<p><i>W jaki sposób stosowanie instrumentów pochodnych przyczynia się do uwzględnienia aspektów środowiskowych lub społecznych promowanych w ramach tego produktu finansowego?</i></p> <p>Fundusz może wykorzystywać instrumenty pochodne wyłącznie w celu zabezpieczenia, a nie do osiągnięcia aspektów środowiskowych lub społecznych.</p> <p> W jakim minimalnym stopniu zrównoważone inwestycje służące realizacji celu środowiskowego są dostosowane do unijnej systematyki dotyczącej zrównoważonego rozwoju?</p> <p>Fundusz nie zobowiązuje się obecnie do inwestowania więcej niż 0% swoich aktywów w zrównoważone inwestycje o celu środowiskowym zgodnym z unijną systematyką.</p> <p><input checked="" type="radio"/> Czy w ramach produktu finansowego inwestuje się w działalność związaną z gazem ziemnym lub energią jądrową, która jest zgodna z unijną systematyką dotyczącą zrównoważonego rozwoju?</p> <p><input type="checkbox"/> Tak: <input type="checkbox"/> w gaz ziemny <input type="checkbox"/> w energię jądrową</p> <p><input checked="" type="checkbox"/> Nie</p> <p>Fundusz nie zobowiązuje się obecnie do inwestowania w działalność związaną z gazem ziemnym lub energią jądrową, która jest zgodna z unijną systematyką dotyczącą zrównoważonego rozwoju.</p>
	<p><i>Na dwóch wykresach poniżej przedstawiono minimalny odsetek inwestycji zgodnych z unijną systematyką dotyczącą zrównoważonego rozwoju. Ponieważ brak jest odpowiednich metod umożliwiających określenie zgodności obligacji skarbowych* z systematyką, na pierwszym wykresie przedstawiono zgodność z systematyką w odniesieniu do wszystkich inwestycji w ramach produktu finansowego, w tym</i></p>

⁷ Działalność związaną z gazem ziemnym lub energią jądrową można uznać za zgodną z unijną systematyką dotyczącą zrównoważonego rozwoju tylko wtedy, gdy przyczynia się do ograniczenia zmian klimatu („łagodzenie zmian klimatu”) i nie szkodzi znacząco żadnemu celowi systematyki – zob. nota wyjaśniająca na lewym marginesie. Pełne kryteria dotyczące działalności gospodarczej związanej z gazem ziemnym i energią jądrową, która jest zgodna z unijną systematyką dotyczącą zrównoważonego rozwoju, określono w rozporządzeniu delegowanym Komisji (UE) 2022/1214.

Działalność na rzecz przejścia jest to działalność, dla której alternatywne niskoemisyjne rozwiązania nie są jeszcze dostępne i która między innymi wytwarza emisje gazów cieplarnianych na poziomie odpowiadającym najlepszym wynikom.

obligacji skarbowych, natomiast na drugim wykresie przedstawiono zgodność z systematyką wyłącznie w odniesieniu do inwestycji w ramach produktu finansowego innych niż obligacje skarbowe.

1. Zgodność inwestycji z systematyką (w tym obligacje skarbowe*)

- Zgodne z systematyką: gaz ziemny
- Zgodne z systematyką: energia jądrowa
- Zgodne z systematyką (inne niż gaz ziemny i energia jądrowa)
- Niezgodne z systematyką

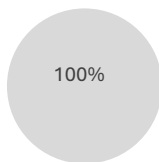

2. Zgodność inwestycji z systematyką (z wyłączeniem obligacji skarbowych*)

- Zgodne z systematyką: gaz ziemny
- Zgodne z systematyką: energia jądrowa
- Zgodne z systematyką (inne niż gaz ziemny i energia jądrowa)
- Niezgodne z systematyką

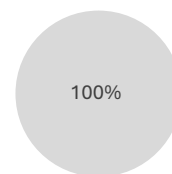

* Do celów niniejszych wykresów „obligacje skarbowe” obejmują całe zaangażowanie w dług państwowy

● **Jaki jest minimalny udział inwestycji w działalność na rzecz przejścia i działalność wspomagającą?**

Fundusz nie ma obowiązku inwestowania w działalność na rzecz przejścia i działalność wspomagającą.

to zrównoważone inwestycje służące celowi środowiskowemu, które nie uwzględniają kryteriów zrównoważonej środowiskowo działalności gospodarczej zgodnie z unijną systematyką dotyczącą zrównoważonego rozwoju.

● **Jaki jest minimalny udział zrównoważonych inwestycji służących celowi środowiskowemu, które nie są zgodne z unijną systematyką dotyczącą zrównoważonego rozwoju?**

Fundusz nie zobowiązuje się do posiadania zrównoważonych inwestycji.

● **Jaki jest minimalny udział zrównoważonych inwestycji służących celowi społecznemu?**

Fundusz nie zobowiązuje się do posiadania zrównoważonych inwestycji.

● **Które inwestycje uwzględniono w kategorii „#2 inne”, czemu służą takie inwestycje i czy w ich ramach zapewniono jakiekolwiek minimalne gwarancje środowiskowe lub społeczne?**

Inne udziały są ograniczone do 20% i mogą obejmować instrumenty pochodne, środki pieniężne utrzymywane u depozytariusza i zbywalne papiery wartościowe o stałym dochodzie (znane również jako dłużne papiery wartościowe) emitowane przez rządy.

Inwestycje te mogą być wykorzystywane do celów inwestycyjnych w dążeniu do osiągnięcia celu inwestycyjnego Funduszu (innego niż cel dotyczący ESG), do celów zarządzania płynnością i/lub zabezpieczania.

	<p>Żadne inne pozycje nie są rozpatrywane w odniesieniu do minimalnych zabezpieczeń środowiskowych lub społecznych.</p>
 <p>Wskaźniki referencyjne to indeksy stosowane do pomiaru, czy w ramach produktu finansowego uwzględnia się aspekty środowiskowe lub społeczne promowane przez ten produkt.</p>	<p>Czy wyznaczono konkretny indeks jako wskaźnik referencyjny w celu ustalenia, czy ten produkt finansowy jest zgodny z aspektami środowiskowymi lub społecznymi, które promuje?</p> <p>Nie.</p> <ul style="list-style-type: none"> ● <i>W jaki sposób wskaźnik referencyjny dostosowuje się na bieżąco do każdego aspektu środowiskowego lub społecznego promowanego w ramach tego produktu finansowego?</i> Nie dotyczy. ● <i>W jaki sposób zapewnia się ciągłe dostosowanie strategii inwestycyjnej do metody obliczania indeksu?</i> Nie dotyczy.
	<ul style="list-style-type: none"> ● <i>W jaki sposób wyznaczony indeks różni się od odpowiedniego ogólnego indeksu rynkowego?</i> Nie dotyczy.
	<ul style="list-style-type: none"> ● <i>Gdzie można zapoznać się z metodą zastosowaną na potrzeby obliczenia wyznaczonego indeksu?</i> Nie dotyczy.
	<p>Gdzie w internecie można znaleźć więcej informacji na temat tego produktu?</p> <p>Więcej informacji na temat tego produktu znajduje się na stronie internetowej.</p> <p>Należy zapoznać się ze stroną internetową Funduszu, którą można znaleźć, wpisując nazwę Funduszu w pasku wyszukiwania na stronie internetowej BlackRock: www.blackrock.com/cash.</p>

Informacje ujawniane przed zawarciem umowy dla produktów finansowych, o których mowa w art. 8 ust. 1, 2 i 2a rozporządzenia (UE) 2019/2088 i w art. 6 akapit pierwszy rozporządzenia (UE) 2020/852

<p>Zrównoważona inwestycja oznacza inwestycję w działalność gospodarczą, która przyczynia się do realizacji celu środowiskowego lub społecznego, o ile taka inwestycja nie wyrządza poważnych szkód względem żadnego celu środowiskowego lub społecznego, a spółki, w które dokonano inwestycji, stosują dobre praktyki w zakresie zarządzania.</p>	<p>Nazwa produktu: iShares € Corp Bond Enhanced Active UCITS ETF</p>										
<p>Unijna systematyka dotycząca zrównoważonego rozwoju jest to system klasyfikacji określony w rozporządzeniu (UE) 2020/852, ustanawiający wykaz zrównoważonej działalności gospodarczej. Rozporządzenie to nie zawiera wykazu zrównoważonej społecznie działalności gospodarczej. Zrównoważone inwestycje, które służą celowi środowiskowemu, mogą być zgodne lub niezgodne z systematyką.</p>	<p>Identyfikator podmiotu prawnego: 529900P9UYKETRNP8U46</p>										
	<p>Aspekty środowiskowe lub społeczne</p>										
	<p>Czy niniejszy produkt finansowy służy celowi dotyczącemu zrównoważonych inwestycji?</p> <table border="1"> <thead> <tr> <th align="center">●● <input type="checkbox"/> Tak</th> <th align="center">●○ <input checked="" type="checkbox"/> Nie</th> </tr> </thead> <tbody> <tr> <td data-bbox="391 638 933 846"> <input type="checkbox"/> Będzie miał minimalny udział w zrównoważonych inwestycjach służących celowi środowiskowemu: ____% </td> <td data-bbox="933 638 1508 846"> <input checked="" type="checkbox"/> Promuje aspekty środowiskowe/ społeczne i chociaż jego celem nie jest zrównoważona inwestycja, będzie miał minimalny udział 20% w zrównoważonych inwestycjach </td> </tr> <tr> <td data-bbox="391 846 933 996"> <input type="checkbox"/> w działalność gospodarczą, która zgodnie z unijną systematyką dotyczącą zrównoważonego rozwoju kwalifikuje się jako zrównoważona środowiskowo </td> <td data-bbox="933 846 1508 996"> <input type="checkbox"/> służących celowi środowiskowemu i dokonywanych w działalność gospodarczą, która zgodnie z unijną systematyką dotyczącą zrównoważonego rozwoju kwalifikuje się jako zrównoważona środowiskowo </td> </tr> <tr> <td data-bbox="391 996 933 1153"> <input type="checkbox"/> w działalność gospodarczą, która zgodnie z unijną systematyką dotyczącą zrównoważonego rozwoju nie kwalifikuje się jako zrównoważona środowiskowo </td> <td data-bbox="933 996 1508 1153"> <input checked="" type="checkbox"/> służących celowi środowiskowemu i dokonywanych w działalność gospodarczą, która zgodnie z unijną systematyką dotyczącą zrównoważonego rozwoju nie kwalifikuje się jako zrównoważona środowiskowo </td> </tr> <tr> <td data-bbox="391 1153 933 1480"> <input type="checkbox"/> Będzie miał minimalny udział w zrównoważonych inwestycjach służących celowi społecznemu: ____% </td> <td data-bbox="933 1153 1508 1480"> <input checked="" type="checkbox"/> służących celowi społecznemu <input type="checkbox"/> Promuje aspekty środowiskowe/społeczne, ale nie będzie mieć udziału w zrównoważonych inwestycjach </td> </tr> </tbody> </table>	●● <input type="checkbox"/> Tak	●○ <input checked="" type="checkbox"/> Nie	<input type="checkbox"/> Będzie miał minimalny udział w zrównoważonych inwestycjach służących celowi środowiskowemu : ____%	<input checked="" type="checkbox"/> Promuje aspekty środowiskowe/ społeczne i chociaż jego celem nie jest zrównoważona inwestycja, będzie miał minimalny udział 20% w zrównoważonych inwestycjach	<input type="checkbox"/> w działalność gospodarczą, która zgodnie z unijną systematyką dotyczącą zrównoważonego rozwoju kwalifikuje się jako zrównoważona środowiskowo	<input type="checkbox"/> służących celowi środowiskowemu i dokonywanych w działalność gospodarczą, która zgodnie z unijną systematyką dotyczącą zrównoważonego rozwoju kwalifikuje się jako zrównoważona środowiskowo	<input type="checkbox"/> w działalność gospodarczą, która zgodnie z unijną systematyką dotyczącą zrównoważonego rozwoju nie kwalifikuje się jako zrównoważona środowiskowo	<input checked="" type="checkbox"/> służących celowi środowiskowemu i dokonywanych w działalność gospodarczą, która zgodnie z unijną systematyką dotyczącą zrównoważonego rozwoju nie kwalifikuje się jako zrównoważona środowiskowo	<input type="checkbox"/> Będzie miał minimalny udział w zrównoważonych inwestycjach służących celowi społecznemu : ____%	<input checked="" type="checkbox"/> służących celowi społecznemu <input type="checkbox"/> Promuje aspekty środowiskowe/społeczne, ale nie będzie mieć udziału w zrównoważonych inwestycjach
●● <input type="checkbox"/> Tak	●○ <input checked="" type="checkbox"/> Nie										
<input type="checkbox"/> Będzie miał minimalny udział w zrównoważonych inwestycjach służących celowi środowiskowemu : ____%	<input checked="" type="checkbox"/> Promuje aspekty środowiskowe/ społeczne i chociaż jego celem nie jest zrównoważona inwestycja, będzie miał minimalny udział 20% w zrównoważonych inwestycjach										
<input type="checkbox"/> w działalność gospodarczą, która zgodnie z unijną systematyką dotyczącą zrównoważonego rozwoju kwalifikuje się jako zrównoważona środowiskowo	<input type="checkbox"/> służących celowi środowiskowemu i dokonywanych w działalność gospodarczą, która zgodnie z unijną systematyką dotyczącą zrównoważonego rozwoju kwalifikuje się jako zrównoważona środowiskowo										
<input type="checkbox"/> w działalność gospodarczą, która zgodnie z unijną systematyką dotyczącą zrównoważonego rozwoju nie kwalifikuje się jako zrównoważona środowiskowo	<input checked="" type="checkbox"/> służących celowi środowiskowemu i dokonywanych w działalność gospodarczą, która zgodnie z unijną systematyką dotyczącą zrównoważonego rozwoju nie kwalifikuje się jako zrównoważona środowiskowo										
<input type="checkbox"/> Będzie miał minimalny udział w zrównoważonych inwestycjach służących celowi społecznemu : ____%	<input checked="" type="checkbox"/> służących celowi społecznemu <input type="checkbox"/> Promuje aspekty środowiskowe/społeczne, ale nie będzie mieć udziału w zrównoważonych inwestycjach										
	<p>Które aspekty środowiskowe lub społeczne są promowane przez ten produkt finansowy?</p>										
	<p>Fundusz promuje aspekty środowiskowe związane z ograniczeniem zanieczyszczenia środowiska poprzez wykluczenie bezpośrednich inwestycji w spółki zajmujące się wydobyciem węgla energetycznego i piasków bitumicznych, a także wytwarzaniem energii elektrycznej z węgla energetycznego, poprzez zastosowanie Bazowych Kryteriów wykluczających BlackRock EMEA.</p> <p>Fundusz promuje aspekty środowiskowe związane z redukcją emisji dwutlenku węgla poprzez dążenie do zmniejszenia intensywności emisji gazów cieplarnianych w ramach portfela w stosunku do Indeksu (jak określono poniżej). Emisje gazów cieplarnianych są podzielone na trzy grupy lub „zakresy” za pomocą najczęściej stosowanego międzynarodowego narzędzia rozliczeniowego – Protokołu Emisji Gazów Cieplarnianych (GHG). Zakres 1 obejmuje bezpośrednie emisje z posiadanych lub kontrolowanych źródeł. Zakres 2 obejmuje pośrednie emisje związane z wytworzeniem zakupionej przez emitenta raportującego energii elektrycznej, pary, ciepła lub chłodu. Zakres 3 obejmuje wszystkie inne pośrednie emisje, które występują w łańcuchu wartości emitenta, ale Zakres 3 nie jest objęty redukcją. Do pomiaru</p>										

	<p>tego celu wykorzystuje się szacowane emisje gazów cieplarnianych (Zakresy 1 i 2) na 1 mln USD przychodów ze sprzedaży w pozycjach Funduszu.</p> <p>Fundusz promuje następujące aspekty społeczne: (a) ograniczenie dostępności broni poprzez wykluczenie bezpośrednich inwestycji w emitentów zaangażowanych w produkcję kontrowersyjnej broni i broni jądrowej oraz produkcję i dystrybucję broni palnej do użytku cywilnego, (b) poprawa zdrowia i dobrobytu poprzez wykluczenie bezpośrednich inwestycji w emitentów zaangażowanych w produkcję i dystrybucję tytoniu, oraz (c) wspieranie praw człowieka, standardów pracy, ochrony środowiska i przeciwdziałania korupcji poprzez wykluczenie bezpośrednich inwestycji w emitentów uznanych za nieprzestrzegających 10 zasad inicjatywy Global Compact, poprzez zastosowanie bazowych kryteriów wykluczających BlackRock EMEA.</p> <p>Definicja „zaangażowania” w odniesieniu do każdej działalności może opierać się na generowaniu lub uzyskiwaniu przychodów z tej działalności, które przekraczają określony procent przychodów lub określoną wartość progową całkowitego przychodu, lub na jakimkolwiek związku z daną działalnością, niezależnie od wysokości uzyskanych przychodów. Fundusz nie stosuje wskaźnika referencyjnego w celu osiągnięcia promowanych przez siebie aspektów ESG, jednak do porównywania niektórych aspektów ESG promowanych przez Fundusz wykorzystywany jest indeks Bloomberg Euro Corporate Index („Indeks”).</p>
<p>Wskaźniki zrównoważonego rozwoju stosuje się do pomiaru stopnia uwzględnienia aspektów środowiskowych lub społecznych promowanych w ramach produktu finansowego.</p>	<p>● <i>Które wskaźniki zrównoważonego rozwoju stosuje się do pomiaru stopnia uwzględnienia aspektów środowiskowych lub społecznych w ramach danego produktu finansowego?</i></p> <p>Wskaźniki zrównoważonego rozwoju stosowane do pomiaru stopnia uwzględnienia aspektów środowiskowych lub społecznych w ramach Funduszu obejmują:</p> <ul style="list-style-type: none"> • Intensywność emisji dwutlenku węgla Funduszu, jak opisano powyżej. • Wykluczenie przez Fundusz inwestycji w emitentów zidentyfikowanych w oparciu o kryteria wykluczenia określone w bazowych kryteriach wykluczających i kryteriach wyłączających BlackRock EMEA. • Uwzględnienie przez Fundusz głównych niekorzystnych skutków (PAI) dla czynników związanych ze zrównoważonym rozwojem, jak opisano poniżej.
	<p>● <i>Jakie są cele dotyczące zrównoważonych inwestycji, które mają być częściowo zrealizowane w ramach produktu finansowego, i w jaki sposób zrównoważona inwestycja przyczynia się do osiągnięcia tych celów?</i></p>
	<p>W ramach realizacji swojego celu inwestycyjnego Fundusz inwestuje co najmniej 20% swoich udziałów w Zrównoważone Inwestycje. Wszystkie Zrównoważone Inwestycje będą oceniane przez Zarządzającego inwestycjami pod kątem zgodności ze stosowaną przez BlackRock zasadą DNSH, która została opisana poniżej.</p> <p>BlackRock inwestuje w Zrównoważone Inwestycje, które przyczyniają się do realizacji celów środowiskowych i społecznych związanych z alternatywnymi i odnawialnymi źródłami energii, efektywnością energetyczną, zapobieganiem zanieczyszczeniom lub ich ograniczaniem, ponownym wykorzystaniem i recyklingiem odpadów, zdrowiem, żywieniem, warunkami sanitarnymi i edukacją lub które są w inny sposób określone przez Cele Zrównoważonego Rozwoju ONZ lub inne ramy związane ze zrównoważonym rozwojem („Cele Środowiskowe i Społeczne”).</p> <p>Inwestycja zostanie oceniona jako przyczyniająca się do realizacji Celu Środowiskowego i/lub Społecznego, jeżeli:</p> <ul style="list-style-type: none"> a) minimalna część działalności gospodarczej emitenta przyczynia się do realizacji Celu Środowiskowego i/lub Społecznego; lub b) praktyki biznesowe emitenta przyczyniają się do osiągnięcia Celu Środowiskowego i/lub Społecznego.

<p>Główne niekorzystne skutki to najpoważniejsze niekorzystne skutki decyzji inwestycyjnych dla czynników zrównoważonego rozwoju, takie jak kwestie środowiskowe, społeczne i pracownicze, kwestie dotyczące poszanowania praw człowieka oraz przeciwdziałania korupcji i przekupstwu.</p>	<p>● <i>W jaki sposób zrównoważone inwestycje, które mają być częściowo zrealizowane w ramach produktu finansowego, nie wyrządzają poważnych szkód względem jakiegokolwiek celu dotyczącego zrównoważonych inwestycji?</i></p> <p>Zrównoważone Inwestycje spełniają wymogi DNSH określone przez obowiązujące prawo i przepisy. BlackRock opracował dla wszystkich Zrównoważonych Inwestycji zestaw kryteriów umożliwiających ocenę, czy emitent lub inwestycja wyrządzają poważne szkody. Inwestycje uznane za wyrządzające poważne szkody nie kwalifikują się jako Zrównoważone Inwestycje.</p> <p>Zarządzający inwestycjami ocenia wskaźniki niekorzystnych skutków dla czynników zrównoważonego rozwoju dla każdego rodzaju inwestycji zgodnie z definicją zawartą w rozporządzeniu. Kryteria niekorzystnych skutków są oceniane przy użyciu danych zewnętrznych dostawców dotyczących zaangażowania biznesowego inwestycji (w określone działania uznane za mające negatywny wpływ na środowisko lub społeczeństwo) bądź kontrowersji środowiskowych lub społecznych w celu wykluczenia inwestycji, które Zarządzający inwestycjami uzna za szkodliwe dla wskaźników zrównoważonego rozwoju, z zastrzeżeniem ściśle określonych wyjątków, np. gdy dane zostaną uznane za niedokładne lub nieaktualne. W przypadku, gdy dane są niedostępne lub w znacznym stopniu niekompletne, przeprowadzona zostanie fundamentalna analiza z uzasadnionymi staraniami na rzecz zidentyfikowania oddziaływań, które według Zarządzającego inwestycjami są szkodliwe dla wskaźników zrównoważonego rozwoju.</p>
	<p>— — — <i>W jaki sposób uwzględniono wskaźniki dotyczące niekorzystnych skutków dla czynników zrównoważonego rozwoju?</i></p>
	<p>Wskaźniki niekorzystnych skutków dla czynników zrównoważonego rozwoju dla każdego rodzaju inwestycji są oceniane przy użyciu autorskiej metodologii oceny Zrównoważonych Inwestycji BlackRock. BlackRock wykorzystuje dane podmiotów zewnętrznych i/lub analizę fundamentalną do identyfikacji inwestycji, które negatywnie wpływają na czynniki zrównoważonego rozwoju i powodują poważne szkody.</p>
	<p>— — — <i>W jaki sposób zrównoważone inwestycje są zgodne z Wytycznymi OECD dla przedsiębiorstw wielonarodowych oraz Wytycznymi ONZ dotyczącymi biznesu i praw człowieka? Dodatkowe informacje:</i></p>
	<p>Zrównoważone inwestycje są oceniane w celu uwzględnienia wszelkich szkodliwych skutków i zapewnienia zgodności z międzynarodowymi standardami Wytycznych OECD dla przedsiębiorstw wielonarodowych oraz Wytycznymi ONZ dotyczącymi biznesu i praw człowieka, w tym z zasadami i prawami określonymi w ośmiu podstawowych konwencjach wskazanych w Deklaracji Międzynarodowej Organizacji Pracy dotyczącej podstawowych zasad i praw w pracy oraz w Międzynarodowej karcie praw człowieka. Emitenci uznani za naruszających te konwencje nie są zaliczani do Zrównoważonych Inwestycji.</p>
	<p><i>Unijna systematyka dotycząca zrównoważonego rozwoju określa zasadę „nie czyń poważnych szkód”, zgodnie z którą inwestycje zgodne z systematyką nie powinny wyrządzać poważnych szkód względem celów unijnej systematyki, a towarzyszą jej konkretne kryteria unijne.</i></p> <p><i>Zasada „nie czyń poważnych szkód” stosowana jest wyłącznie w odniesieniu do tych inwestycji w ramach produktu finansowego, które uwzględniają unijne kryteria dotyczące zrównoważonej środowiskowo działalności gospodarczej. Inwestycje w ramach pozostałej części tego produktu finansowego nie uwzględniają unijnych kryteriów dotyczących zrównoważonej środowiskowo działalności gospodarczej.</i></p> <p><i>Wszelkie inne zrównoważone inwestycje nie mogą również wyrządzać poważnych szkód względem celów środowiskowych lub społecznych.</i></p>



Czy w ramach tego produktu finansowego bierze się pod uwagę główne niekorzystne skutki dla czynników zrównoważonego rozwoju?

Tak

Nie

Fundusz uwzględnia główne niekorzystne skutki (PAI) dla czynników zrównoważonego rozwoju poprzez zastosowanie Bazowych Kryteriów wykluczających BlackRock EMEA oraz polityki wykluczeń.

Fundusz bierze pod uwagę następujące główne niekorzystne skutki:

- Emisje gazów cieplarnianych
- Intensywność emisji gazów cieplarnianych w przypadku spółek, w które dokonano inwestycji
- Ekspozycja z tytułu przedsiębiorstw działających w sektorze paliw kopalnych
- Naruszenia zasad inicjatywy Global Compact ONZ i Wytycznych Organizacji Współpracy Gospodarczej i Rozwoju (OECD) dla przedsiębiorstw wielonarodowych
- Ekspozycja z tytułu kontrowersyjnych rodzajów broni (miny przeciwpiechotne, amunicja kasetowa, broń chemiczna i broń biologiczna)

Ponadto Fundusz uwzględnia główne niekorzystne skutki poprzez standard BlackRock DNSH dla Zrównoważonych Inwestycji. Fundusz przedstawi informacje na temat głównych niekorzystnych skutków w swoim raporcie rocznym.



Jaką strategię inwestycyjną stosuje się w ramach tego produktu finansowego?

Strategia inwestycyjna stanowi wytyczne dla decyzji inwestycyjnych na podstawie czynników, takich jak cele inwestycyjne i tolerancja ryzyka.

Celem inwestycyjnym Funduszu jest zapewnienie inwestorowi całkowitego zwrotu z inwestycji, z uwzględnieniem zarówno zwrotu kapitału, jak i dochodu.

Fundusz jest aktywnie zarządzany. Aby osiągnąć cel inwestycyjny, Fundusz zainwestuje co najmniej 80% swoich łącznych aktywów w papiery wartościowe o stałym dochodzie o ratingu inwestycyjnym (lub, w przypadku braku ratingu, uznawane przez Zarządzającego inwestycjami za papiery o równoważnym ratingu) emitowane przez emitentów korporacyjnych (tj. obligacje korporacyjne) na rynkach rozwiniętych oraz instrumenty powiązane z takimi papierami wartościowymi (tj. swapy ryzyka kredytowego, swapy walutowe, kontrakty terminowe typu futures i forward) i denominowane w euro. Fundusz może (oprócz papierów wartościowych o stałym dochodzie emitowanych przez emitentów korporacyjnych i powiązanych instrumentów) inwestować w obligacje rządowe, obligacje komunalne, dług państwowy i ponadnarodowy oraz instrumenty powiązane z takimi obligacjami denominowane w euro.

Fundusz może inwestować do 20% swoich aktywów ogółem w papiery wartościowe o stałym dochodzie (lub instrumenty powiązane z takimi papierami wartościowymi) emitentów mających siedzibę na rynkach wschodzących i denominowanych w euro.

Papiery wartościowe o stałym dochodzie i instrumenty powiązane z takimi papierami wartościowymi, w które inwestuje Fundusz, mogą mieć stałą lub zmienną stopę procentową. Chociaż Fundusz koncentruje się na papierach wartościowych klasy inwestycyjnej, może również posiadać papiery wartościowe poniżej poziomu inwestycyjnego lub bez ratingu. Fundusz nie koncentruje się na żadnej konkretnej branży.

Zarządzający inwestycjami stosuje systematyczną strategię kredytową, która pomaga mu w osiągnięciu celu inwestycyjnego Funduszu, jakim jest udział w większych wzrostach rynkowych i ograniczenie spadków rynkowych w stosunku do Indeksu. Strategia ta wykorzystuje systematyczny proces, który łączy techniki modelowania ilościowego z analizą Zarządzającego inwestycjami. Systematyczne modele kredytowe obejmują obligacje korporacyjne denominowane w euro, które są oceniane i klasyfikowane na podstawie czynników ilościowych, takich jak dane fundamentalne i wycena.

W kategorii danych fundamentalnych Zarządzający Inwestycjami stosuje techniki oceny cech papierów wartościowych, takich jak jakość korporacyjna, przy użyciu autorskiej miary prawdopodobieństwa niewypłacalności. W kategorii wyceny Zarządzający inwestycjami stosuje techniki pozwalające na porównanie obligacji o najbardziej błędnych wycenach z ich wartością wewnętrzną.

Fundusz może również inwestować w środki pieniężne, depozyty („Środki pieniężne”) oraz pomocnicze aktywa płynne (które zwykle obejmują należności z tytułu dywidend/dochodów), z zastrzeżeniem limitów określonych w Prospekcie. Fundusz może, w celu zachowania wartości takich Środków pieniężnych, inwestować w jeden lub więcej codziennych programów zbiorowego inwestowania na rynku pieniężnym, jak określono poniżej w części „Zarządzanie Środkami pieniężnymi i Środkami pieniężnymi FIP” w Prospekcie.

Aby pomóc w osiągnięciu celu inwestycyjnego, Fundusz może, z zastrzeżeniem Przepisów i warunków nałożonych przez Bank Centralny, inwestować do 10% łącznych aktywów w inne otwarte przedsiębiorstwa zbiorowego inwestowania, w tym w fundusze notowane na giełdzie (ETF).

Fundusz może inwestować w FIP w celach inwestowania bezpośredniego lub w celach efektywnego zarządzania portfelem, a mianowicie w kontrakty futures i forward oraz kontrakty swapowe (w tym swapy kredytowe i swapy walutowe), zgodnie z ograniczeniami określonymi w Prospekcie (z zastrzeżeniem warunków i w granicach określonych przez Bank Centralny), aby pomóc w osiągnięciu celu inwestycyjnego, uzyskać ekspozycję na papiery wartościowe o stałym dochodzie opisane powyżej oraz w celach zabezpieczenia walutowego. Szczegółowe informacje na temat indeksów wykorzystywanych przez Fundusz zostaną przedstawione w raporcie rocznym Spółki.

Inwestycje Funduszu będą ograniczone do inwestycji dozwolonych przez Przepisy, które szczegółowo opisano w Prospekcie. Inwestycje Funduszu, inne niż inwestycje w pozagiełdowe FIP, papiery wartościowe o stałym dochodzie w obrocie pozagiełdowym oraz pozagiełdowe otwarte przedsiębiorstwa zbiorowego inwestowania, będą standardowo notowane na giełdzie lub będą przedmiotem obrotu na Rynkach Regulowanych określonych w Prospekcie.

Zarządzający inwestycjami będzie stosował bazowe kryteria wykluczające BlackRock EMEA (które obejmują kryteria wykluczające dotyczące zaangażowania emitenta w określone działania związane z tytoniem i zaangażowanie emitenta w produkcję kontrowersyjnej broni).

Fundusz będzie inwestować w Zrównoważone Inwestycje. Ponadto Zarządzający inwestycjami będzie zarządzać portfelem Funduszu tak, aby Fundusz charakteryzował się niższą intensywnością emisji dwutlenku węgla niż Indeks.

Jeżeli jakiegokolwiek aktywa (inwestycje) Funduszu, zgodne w momencie inwestycji z celem inwestycyjnym i polityką inwestycyjną Funduszu i/lub Polityką ESG, staną się niekwalifikowalne, mogą one pozostać w jego posiadaniu do czasu, gdy będzie możliwe i wykonalne (w opinii Zarządzającego inwestycjami) ich zbycie przez Fundusz (w rozsądnym terminie).

● **Jakie są wiążące elementy strategii inwestycyjnej stosowanej przy wyborze inwestycji dotyczące uwzględnienia każdego aspektu środowiskowego lub społecznego promowanego w ramach tego produktu finansowego?**

Wiążące elementy strategii inwestycyjnej obejmują:

- Utrzymanie przez Fundusz udziału Zrównoważonych Inwestycji na poziomie co najmniej 20%.
- Utrzymanie intensywności emisji dwutlenku węgla Funduszu na poziomie niższym niż Indeks.
- Bazowe kryteria wykluczające BlackRock dla obszaru EMEA: Zarządzający inwestycjami będzie dążyć do ograniczenia i/lub wykluczenia inwestycji bezpośrednich (w stosownych przypadkach) w emitentów korporacyjnych, którzy w momencie zakupu, w opinii Zarządzającego inwestycjami, zostali uznani za nieprzestrzegających zasad inicjatywy UN Global Compact lub mają ekspozycję na określone sektory lub powiązania z nimi (w niektórych przypadkach, z zastrzeżeniem określonych progów przychodów):
 - (i) produkcja niektórych rodzajów broni kontrowersyjnej;
 - (ii) dystrybucja lub produkcja broni palnej lub amunicji do broni strzeleckiej przeznaczonej do sprzedaży detalicznej dla ludności cywilnej;
 - (iii) wydobywanie niektórych rodzajów paliw kopalnych i/lub wytwarzanie z nich energii; lub
 - (iv) produkcja wyrobów tytoniowych lub niektóre rodzaje działalności w odniesieniu do wyrobów tytoniowych.
- Pełna lista limitów w ramach Bazowych Kryteriów wykluczających BlackRock dla obszaru EMEA i/lub wykluczeń stosowanych przez Zarządzających Inwestycjami w danym momencie (w tym wszelkie określone kryteria progowe) jest dostępna pod adresem <https://www.blackrock.com/corporate/literature/publication/blackrock-baseline-screens-in-europe-middleeast-and-africa.pdf>

● **Jaki jest minimalny poziom zobowiązania do ograniczenia zakresu inwestycji uwzględnionych przed zastosowaniem tej strategii inwestycyjnej?**

Nie obowiązuje bezwzględnie żaden minimalny poziom zobowiązania do ograniczenia zakresu inwestycji.

● **Jaką politykę stosuje się w odniesieniu do oceny dobrych praktyk w zakresie zarządzania stosowanych przez spółki, w które dokonano inwestycji?**

BlackRock ocenia dobre praktyki w zakresie zarządzania spółek, w które dokonano inwestycji, łącząc własne spostrzeżenia z danymi pochodzącymi od zewnętrznych dostawców badań ESG. BlackRock wykorzystuje dane od zewnętrznych dostawców badań ESG, aby zidentyfikować emitentów, którzy mogą nie posiadać zadowalających praktyk w zakresie zarządzania w odniesieniu do kluczowych wskaźników wydajności (KPI), związanych z solidną strukturą zarządzania, stosunkami pracowniczymi, wynagrodzeniami pracowników i przestrzeganiem przepisów podatkowych.

Dobre praktyki w zakresie zarządzania obejmują solidne struktury zarządzania, stosunki pracownicze, wynagrodzenia pracowników i przestrzeganie przepisów prawa podatkowego.



Jaka jest planowana alokacja aktywów w przypadku tego produktu finansowego?

Alokacja aktywów

ukazuje udział inwestycji w poszczególne aktywa.

Działalność zgodna z unijną systematyką jest wyrażona jako udział:

- **obrotu**, który odzwierciedla udział przychodów z działalności ekologicznej spółek, w które dokonano inwestycji;
- **nakładów inwestycyjnych** (CapEx), które ukazują zielone inwestycje dokonane przez spółki, w które dokonano inwestycji, np. w celu przejścia na zieloną gospodarkę;
- **wydatków operacyjnych** (OpEx), które odzwierciedlają ekologiczną działalność operacyjną spółek, w które dokonano inwestycji.

Co najmniej 80% łącznych aktywów Funduszu będzie przeznaczane na inwestycje, które są zgodne z opisanymi powyżej aspektami środowiskowymi i/lub społecznymi (#1 zgodne z aspektami środowiskowymi/społecznymi). W odniesieniu do tych inwestycji, co najmniej 20% łącznych aktywów Funduszu zostanie zainwestowane w zrównoważone inwestycje (#1A zrównoważone), a pozostała część zostanie zainwestowana w inwestycje zgodne z innymi aspektami środowiskowymi i/lub społecznymi opisanymi powyżej (#1B inne aspekty środowiskowe/społeczne).

Fundusz może inwestować do 20% swoich całkowitych aktywów w inne inwestycje („#2 inne”).

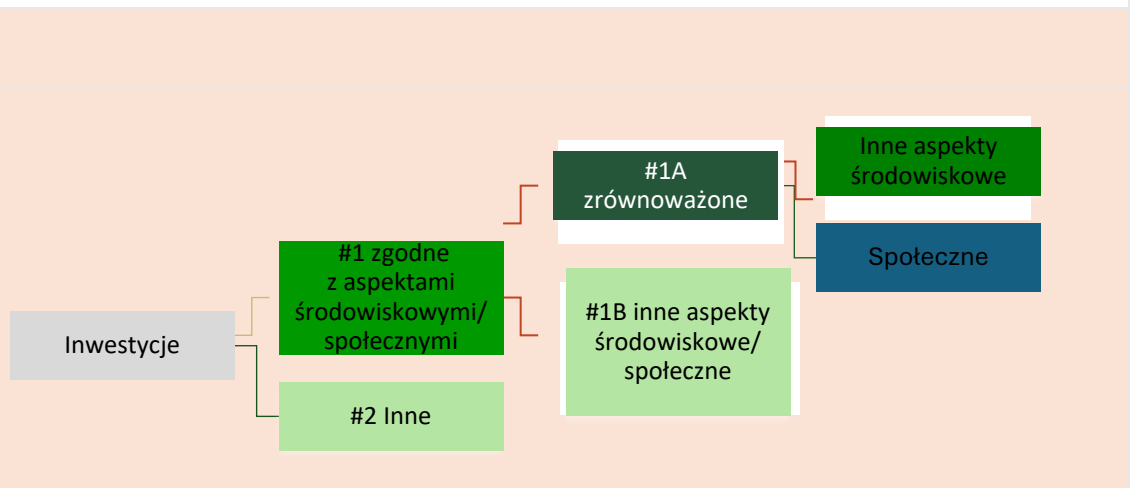

Kategoria „#1 zgodne z aspektami środowiskowymi/społecznymi” obejmuje inwestycje dokonane w ramach produktu finansowego w celu uwzględnienia aspektów środowiskowych lub społecznych promowanych w ramach tego produktu finansowego.

Kategoria „#2 inne” obejmuje pozostałe inwestycje dokonane w ramach produktu finansowego, które nie są zgodne z aspektami środowiskowymi lub społecznymi ani nie kwalifikują się jako zrównoważone inwestycje.

Kategoria „#1 zgodne z aspektami środowiskowymi/społecznymi” obejmuje:

- podkategorię „#1A zrównoważone” obejmującą zrównoważone inwestycje, które służą celom środowiskowym lub społecznym;
- podkategorię „#1B inne aspekty środowiskowe lub społeczne” obejmującą inwestycje zgodne z aspektami środowiskowymi lub społecznymi, które nie kwalifikują się jako zrównoważone inwestycje.

W jaki sposób stosowanie instrumentów pochodnych przyczynia się do uwzględnienia aspektów środowiskowych lub społecznych promowanych w ramach tego produktu finansowego?

Fundusz może wykorzystywać instrumenty pochodne do celów inwestycyjnych oraz do celów efektywnego zarządzania portfelem. W przypadku instrumentów pochodnych wszelkie oceny lub analizy ESG, o których mowa powyżej, będą miały zastosowanie wyłącznie do inwestycji bazowej.

Aby zapewnić zgodność z unijną systematyką dotyczącą zrównoważonego rozwoju, kryteria dotyczące **gazu ziemnego** obejmują ograniczenia emisji i przejście na energię ze źródeł odnawialnych lub paliwa niskoemisyjne do końca 2035 r. W przypadku **energii jądrowej** kryteria te obejmują kompleksowe zasady w zakresie bezpieczeństwa i gospodarowania odpadami.

Działalność wspomagająca bezpośrednio wspomaga inne rodzaje działalności we wnoszeniu istotnego wkładu w realizację celu środowiskowego.

Działalność na rzecz przejścia jest to działalność, dla której alternatywne niskoemisyjne rozwiązania nie są jeszcze dostępne i która między innymi wytwarza emisje gazów cieplarnianych na poziomie odpowiadającym najlepszym wynikom.



W jakim minimalnym stopniu zrównoważone inwestycje służące realizacji celu środowiskowego są dostosowane do unijnej systematyki dotyczącej zrównoważonego rozwoju?

Fundusz nie zobowiązuje się obecnie do inwestowania więcej niż 0% swoich aktywów w zrównoważone inwestycje o celu środowiskowym zgodnym z unijną systematyką.

● **Czy w ramach produktu finansowego inwestuje się w działalność związaną z gazem ziemnym lub energią jądrową, która jest zgodna z unijną systematyką dotyczącą zrównoważonego rozwoju⁸?**

- Tak:
 w gaz ziemny w energię jądrową
 Nie

Fundusz nie zobowiązuje się obecnie do inwestowania w działalność związaną z gazem ziemnym lub energią jądrową, która jest zgodna z unijną systematyką dotyczącą zrównoważonego rozwoju.

Na dwóch wykresach poniżej przedstawiono minimalny odsetek inwestycji zgodnych z unijną systematyką dotyczącą zrównoważonego rozwoju. Ponieważ brak jest odpowiednich metod umożliwiających określenie zgodności obligacji skarbowych* z systematyką, na pierwszym wykresie przedstawiono zgodność z systematyką w odniesieniu do wszystkich inwestycji w ramach produktu finansowego, w tym obligacji skarbowych, natomiast na drugim wykresie przedstawiono zgodność z systematyką wyłącznie w odniesieniu do inwestycji w ramach produktu finansowego innych niż obligacje skarbowe.

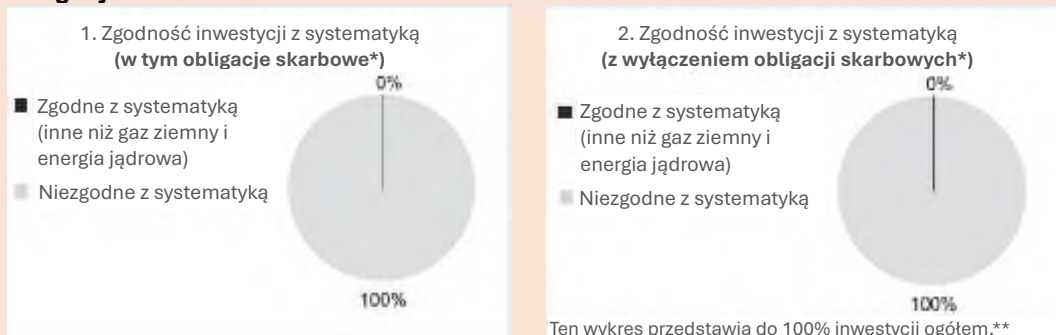







* Do celów niniejszych wykresów „obligacje skarbowe” obejmują całe zaangażowanie w dług państwowy
 ** Ponieważ Fundusz nie zobowiązuje się do dokonywania zrównoważonych inwestycji zgodnych z unijną systematyką, udział obligacji państwowych w portfelu Funduszu nie będzie miał wpływu na udział zrównoważonych inwestycji zgodnych z unijną systematyką ujętych na wykresie.

● **Jaki jest minimalny udział inwestycji w działalność na rzecz przejścia i działalność wspomagającą?**

Fundusz nie ma obowiązku inwestowania w działalność na rzecz przejścia i działalność wspomagającą.

⁸ Działalność związaną z gazem ziemnym lub energią jądrową można uznać za zgodną z unijną systematyką dotyczącą zrównoważonego rozwoju tylko wtedy, gdy przyczynia się do ograniczenia zmian klimatu („łagodzenie zmian klimatu”) i nie szkodzi znacząco żadnemu celowi systematyki – zob. nota wyjaśniająca na lewym marginesie. Pełne kryteria dotyczące działalności gospodarczej związanej z gazem ziemnym i energią jądrową, która jest zgodna z unijną systematyką dotyczącą zrównoważonego rozwoju, określono w rozporządzeniu delegowanym Komisji (UE) 2022/1214.

 <p>to zrównoważone inwestycje służące celowi środowiskowemu, które nie uwzględniają kryteriów zrównoważonej środowiskowo działalności gospodarczej zgodnie z unijną systematyką dotyczącą zrównoważonego rozwoju.</p>	 <p>Jaki jest minimalny udział zrównoważonych inwestycji służących celowi środowiskowemu, które nie są zgodne z unijną systematyką dotyczącą zrównoważonego rozwoju?</p>
	<p>Fundusz nie zobowiązuje się do inwestowania więcej niż 0% swoich aktywów w zrównoważone inwestycje mające na celu ochronę środowiska, które nie są zgodne z unijną systematyką.</p> <p>Fundusz inwestuje w Zrównoważone Inwestycje, które nie są zgodne z unijną systematyką z następujących powodów: (i) jest to element strategii inwestycyjnej Funduszu, (ii) dane pozwalające określić zgodność z unijną systematyką dotyczącą zrównoważonego rozwoju mogą być niedostępne i/lub (iii) podstawowa działalność gospodarcza może nie kwalifikować się na podstawie dostępnych technicznych kryteriów kwalifikacji w ramach unijnej systematyki lub może nie spełniać wszystkich wymogów określonych w takich kryteriach.</p>
	 <p>Jaki jest minimalny udział zrównoważonych inwestycji służących celowi społecznemu?</p>
	<p>Fundusz nie zobowiązuje się do inwestowania więcej niż 0% swoich aktywów w zrównoważone inwestycje służące celowi społecznemu.</p>
	 <p>Które inwestycje uwzględniono w kategorii „#2 inne”, czemu służą takie inwestycje i czy w ich ramach zapewniono jakiegokolwiek minimalne gwarancje środowiskowe lub społeczne?</p>
	<p>Inne udziały są ograniczone do 20% i mogą obejmować instrumenty pochodne, środki pieniężne i instrumenty zbliżone do środków pieniężnych oraz akcje lub jednostki programów zbiorowego inwestowania (CIS) i zbywalne papiery wartościowe o stałym dochodzie (znane również jako dłużne papiery wartościowe) emitowane przez rządy i agencje na całym świecie.</p> <p>Inwestycje te mogą być wykorzystywane do celów inwestycyjnych w dążeniu do osiągnięcia celu inwestycyjnego Funduszu (innego niż cel dotyczący ESG), do celów zarządzania płynnością i/lub zabezpieczania.</p> <p>Te inne udziały nie są rozpatrywane pod kątem minimalnych gwarancji środowiskowych lub społecznych.</p>
	<p>Czy wyznaczono konkretny indeks jako wskaźnik referencyjny w celu ustalenia, czy ten produkt finansowy jest zgodny z aspektami środowiskowymi lub społecznymi, które promuje?</p>
<p>Wskaźniki referencyjne to indeksy stosowane do pomiaru, czy w ramach produktu finansowego uwzględnia się aspekty środowiskowe lub społeczne promowane przez ten produkt.</p>	<p>Nie.</p>
	<p><input type="radio"/> W jaki sposób wskaźnik referencyjny dostosowuje się na bieżąco do każdego aspektu środowiskowego lub społecznego promowanego w ramach tego produktu finansowego?</p>
	<p>Nie dotyczy.</p>
	<p><input type="radio"/> W jaki sposób zapewnia się ciągłe dostosowanie strategii inwestycyjnej do metody obliczania indeksu?</p>
	<p>Nie dotyczy.</p>
	<p><input type="radio"/> W jaki sposób wyznaczony indeks różni się od odpowiedniego ogólnego indeksu rynkowego?</p>
	<p>Nie dotyczy.</p>

	<ul style="list-style-type: none"> ● Gdzie można zapoznać się z metodą zastosowaną na potrzeby obliczenia wyznaczonego indeksu?
	<p>Nie dotyczy.</p>
	<p>Gdzie w internecie można znaleźć więcej informacji na temat tego produktu?</p> <p>Więcej informacji na temat tego produktu znajduje się na stronie internetowej.</p> <p>Należy zapoznać się ze stroną internetową Funduszu, którą można znaleźć, wpisując nazwę Fundusz w pasku wyszukiwania na stronie internetowej BlackRock: www.blackrock.com</p>

Informacje ujawniane przed zawarciem umowy dla produktów finansowych, o których mowa w art. 8 ust. 1, 2 i 2a rozporządzenia (UE) 2019/2088 i w art. 6 akapit pierwszy rozporządzenia (UE) 2020/852

<p>Zrównoważona inwestycja oznacza inwestycję w działalność gospodarczą, która przyczynia się do realizacji celu środowiskowego lub społecznego, o ile taka inwestycja nie wyrządza poważnych szkód względem żadnego celu środowiskowego lub społecznego, a spółki, w które dokonano inwestycji, stosują dobre praktyki w zakresie zarządzania.</p>	Nazwa produktu: iShares € Corp Bond ESG Paris-Aligned Climate UCITS ETF	
	Identyfikator podmiotu prawnego: 549300DVB4J880UMUH75	
<p>Unijna systematyka dotycząca zrównoważonego rozwoju jest to system klasyfikacji określony w rozporządzeniu (UE) 2020/852, ustanawiający wykaz zrównoważonej środowiskowo działalności gospodarczej. Rozporządzenie to nie zawiera wykazu zrównoważonej społecznie działalności gospodarczej. Zrównoważone inwestycje, które służą celowi środowiskowemu, mogą być zgodne lub niezgodne z systematyką.</p>	Aspekty środowiskowe lub społeczne	
	Czy niniejszy produkt finansowy służy celowi dotyczącemu zrównoważonych inwestycji?	
	<p>●● <input type="checkbox"/> Tak</p>	<p>●○ <input type="checkbox"/> Nie</p>
	<p><input type="checkbox"/> Będzie miał minimalny udział w zrównoważonych inwestycjach służących celowi środowiskowemu: ____%</p>	<p>✓ Promuje aspekty środowiskowe/ społeczne i chociaż jego celem nie jest zrównoważona inwestycja, będzie miał minimalny udział 20% w zrównoważonych inwestycjach</p>
	<p><input type="checkbox"/> w działalność gospodarczą, która zgodnie z unijną systematyką dotyczącą zrównoważonego rozwoju kwalifikuje się jako zrównoważona środowiskowo</p>	<p><input type="checkbox"/> służących celowi środowiskowemu i dokonywanych w działalność gospodarczą, która zgodnie z unijną systematyką dotyczącą zrównoważonego rozwoju kwalifikuje się jako zrównoważona środowiskowo</p>
<p><input type="checkbox"/> w działalność gospodarczą, która zgodnie z unijną systematyką dotyczącą zrównoważonego rozwoju nie kwalifikuje się jako zrównoważona środowiskowo</p>	<p>✓ służących celowi środowiskowemu i dokonywanych w działalność gospodarczą, która zgodnie z unijną systematyką dotyczącą zrównoważonego rozwoju nie kwalifikuje się jako zrównoważona środowiskowo</p>	
<p><input type="checkbox"/> Będzie miał minimalny udział w zrównoważonych inwestycjach służących celowi społecznemu: ____%</p>	<p>✓ służących celowi społecznemu</p>	
<p><input type="checkbox"/> Będzie miał minimalny udział w zrównoważonych inwestycjach służących celowi społecznemu: ____%</p>	<p><input type="checkbox"/> Promuje aspekty środowiskowe/ społeczne, ale nie będzie mieć udziału w zrównoważonych inwestycjach</p>	
	Które aspekty środowiskowe lub społeczne są promowane przez ten produkt finansowy?	
	<p>Fundusz jest zarządzany w sposób pasywny i ma na celu promowanie następujących aspektów środowiskowych i społecznych poprzez odwzorowanie wyników swojego Wskaźnika Referencyjnego, indeksu Bloomberg MSCI Euro Corporate Climate Paris Aligned ESG Select Index (PAB):</p> <ol style="list-style-type: none"> 1. wykluczenie emitentów uznanych za zaangażowanych w pewne rodzaje działalności uznane za mające negatywne skutki środowiskowe i/lub społeczne; 2. wykluczenie emitentów uznanych za zaangażowanych w bardzo poważne kontrowersje związane z ESG; 3. wykluczenie emitentów uznanych za zaangażowanych w poważne lub bardzo poważne kontrowersje związane z kwestiami środowiskowymi; 4. ekspozycja na emitentów dobranych i ważonych w celu dostosowania się do zobowiązań klimatycznych określonych w porozumieniu paryskim; oraz 	

5. ekspozycja na inwestycje kwalifikujące się do uznania za inwestycje zrównoważone. Powyższą charakterystykę środowiskową i społeczną uwzględnia się poprzez odpowiedni dobór elementów składowych Wskaźnika Referencyjnego Funduszu przy każdorazowym równoważeniu indeksu (zgodnie z opisem poniżej).

Wskaźnik Referencyjny został oznaczony przez dostawcę indeksu jako unijny wskaźnik referencyjny dostosowany do warunków porozumienia paryskiego („PAB”) (w rozumieniu rozporządzenia w sprawie wskaźników referencyjnych) i w związku z tym musi być skonstruowany zgodnie z minimalnymi normami określonymi w rozporządzeniu w sprawie wskaźników referencyjnych w odniesieniu do kryteriów doboru, ważenia oraz, w stosownych przypadkach, wyłączenia aktywów bazowych, aby był zgodny ze zobowiązaniami w zakresie klimatu określonymi w porozumieniu paryskim.

Wskaźnik Referencyjny wyklucza emitentów z indeksu Bloomberg Euro Corporate Index („Indeks Macierzysty”) na podstawie ich zaangażowania w określoną działalność uznawaną za wywierającą negatywne skutki środowiskowe lub społeczne. Emitenci są wykluczani ze Wskaźnika Referencyjnego na podstawie ich zaangażowania w następujące linie biznesowe/rodzaje działalności (lub działalność powiązaną):

- kontrowersyjne rodzaje broni
- tytoń
- węgiel energetyczny
- wytwarzanie energii
- broń jądrowa
- broń palna cywilna
- ropa naftowa i gaz ziemny (w tym niekonwencjonalna ropa naftowa i gaz ziemny)
- broń konwencjonalna
- systemy, komponenty, systemy wsparcia oraz usługi w zakresie broni

Dostawca indeksu definiuje, co stanowi „zaangażowanie” w każdą z działalności objętych ograniczeniem. Taka ocena może być dokonywana na podstawie procentowego udziału w przychodach, określonego progu przychodów ogółem lub jakichkolwiek powiązań z działalnością, której dotyczy ograniczenie, niezależnie od kwoty uzyskiwanych przychodów.

Wskaźnik Referencyjny wyklucza również emitentów, którzy zostaną uznani za naruszających zasady inicjatywy UN Global Compact (które są powszechnie przyjętymi zasadami w zakresie zrównoważonego rozwoju przedsiębiorstw, które spełniają podstawowe obowiązki w obszarach takich jak zwalczanie korupcji, prawa człowieka, praca i środowisko).

Wskaźnik Referencyjny nie uwzględnia również emitentów oznaczonych przez firmę MSCI „czerwoną flagą” w zakresie kontrowersji w obszarze ESG (na podstawie wyniku MSCI ESG Controversy Score 0). Wynik MSCI w zakresie kontrowersji ESG mierzy zaangażowanie (lub domniemane zaangażowanie) emitenta w poważne kontrowersje na podstawie oceny działalności, produktów i/lub usług emitenta, które uznaje się za mające negatywny wpływ na ESG. MSCI ESG Controversy Score może uwzględniać udział w działalności o negatywnym wpływie na kwestie środowiskowe, takie jak różnorodność biologiczna i użytkowanie gruntów, energia i zmiany klimatu, stres wodny, emisje toksyczne oraz odpady. Wynik MSCI w zakresie kontrowersji ESG może również uwzględniać udział w działalności o negatywnym wpływie na kwestie społeczne, takie jak prawa człowieka, stosunki pracownicze, dyskryminacja i różnorodność siły roboczej. Ze Wskaźnika Referencyjnego wykluczone są również spółki z „czerwoną” lub „pomarańczową” flagą kontrowersji środowiskowych MSCI (w oparciu o wynik kontrowersji środowiskowych MSCI równy 1 lub niższy).

W celu uwzględnienia we Wskaźniku Referencyjnym emitenci muszą posiadać rating w obszarze ESG firmy MSCI na poziomie B lub wyższym. Rating ESG MSCI ma na celu pomiar

odporności emitenta na długoterminowe, istotne dla branży ryzyka związane z ESG oraz sposobu zarządzania ryzykiem i możliwościami związanymi z ESG w stosunku do innych podmiotów z branży. Dostawca indeksu może rozważyć następujące zagadnienia środowiskowe przy określaniu wskaźnika ESG emitenta w ramach metodologii oceny ESG: łagodzenie zmian klimatu w oparciu o emisje gazów cieplarnianych, odpady i inne emisje, wykorzystanie gruntów i różnorodność biologiczną. Dostawca indeksu może również uwzględnić następujące tematy społeczne przy określaniu wyniku emitenta w ramach metodologii oceny ESG: dostęp do podstawowych usług, relacje ze społecznością, prywatność i bezpieczeństwo danych, kapitał ludzki, zdrowie i bezpieczeństwo oraz zarządzanie produktem. Metodologia ratingu MSCI ESG uwzględnia fakt, że niektóre kwestie społeczne i z zakresu ochrony środowiska mają bardziej istotne znaczenie w zależności od rodzaju działalności prowadzonej przez emitenta, poprzez przypisanie im różnych wag. Emitenci z wyższymi wynikami MSCI ESG są uznawani przez dostawcę indeksu jako emitenci, którzy mogą być lepiej przygotowani do zarządzania przyszłymi wyzwaniami i ryzykiem związanymi z ESG w porównaniu z podobnymi podmiotami z branży.

Po zastosowaniu powyższych kryteriów wykluczających elementy składowe Wskaźnika Referencyjnego są dobierane i ważone przy każdorazowym równoważeniu indeksu przy użyciu procesu optymalizacji dostawcy indeksu, który ma na celu:

- zmniejszenie średnich ważonych bezwzględnych emisji gazów cieplarnianych (Zakres 1+2+3) o 50% w porównaniu do Indeksu Macierzystego;
- zmniejszenie średnich ważonych emisji gazów cieplarnianych (Zakres 1+2+3) o 7% w skali roku;
- zmniejszenie średniej ważonej intensywności emisji dwutlenku węgla o 50% w porównaniu do Indeksu Macierzystego;
- zmniejszenie średniej ważonej intensywności emisji dwutlenku węgla o 7% w skali roku;
- zwiększenie średniej ważonej przychodów z działalności bezemisyjnej względem Indeksu Macierzystego;
- uzyskanie docelowego minimalnego wskaźnika przychodów z rozwiązań ekologicznych do przychodów z rozwiązań opartych na paliwach kopalnych w porównaniu do Indeksu Macierzystego; oraz
- wzrost średniego ważonego wyniku ESG w stosunku do Indeksu Macierzystego.

Aby uzyskać więcej informacji na temat tego, gdzie można znaleźć szczegóły dotyczące metody Wskaźnika Referencyjnego, zob. sekcja „Gdzie można zapoznać się z metodą zastosowaną na potrzeby obliczenia wyznaczonego indeksu?” (poniżej).

Wskaźniki zrównoważonego rozwoju stosuje się do pomiaru stopnia uwzględnienia aspektów środowiskowych lub społecznych promowanych w ramach produktu finansowego.

● ***Które wskaźniki zrównoważonego rozwoju stosuje się do pomiaru stopnia uwzględnienia aspektów środowiskowych lub społecznych w ramach danego produktu finansowego?***

Następujące wskaźniki zrównoważonego rozwoju stanowią część kryteriów selekcji ESG właściwych dla Wskaźnika Referencyjnego odwzorowywanego przez Fundusz:

1. Wykluczenie emitentów zaangażowanych w pewne rodzaje działalności uznane za mające negatywne skutki środowiskowe i/lub społeczne zgodnie z opisem powyżej (zob. Które aspekty środowiskowe lub społeczne są promowane przez ten produkt finansowy?).
2. Wykluczenie spółek uznanych za naruszające zasady inicjatywy UN Global Compact przez Wskaźnik Referencyjny zgodnie z opisem powyżej (zob. Które aspekty środowiskowe lub społeczne są promowane przez ten produkt finansowy?).
3. Wykluczenie emitentów, których rating ESG MSCI jest niższy od minimalnego progu (zob. Które aspekty środowiskowe lub społeczne są promowane przez ten produkt finansowy?).

4. Wykluczenie spółek uznanych za zaangażowane w kontrowersje związane z ESG zgodnie z opisem powyżej (zob. Które aspekty środowiskowe lub społeczne są promowane przez ten produkt finansowy?).
5. Średnie ważone bezwzględne emisje gazów cieplarnianych w stosunku do Indeksu Macierzystego zgodnie z opisem powyżej (zob. Które aspekty środowiskowe lub społeczne są promowane przez ten produkt finansowy?). (zob. Które aspekty środowiskowe lub społeczne są promowane przez ten produkt finansowy?).
6. Wskaźnik dekarbonizacji emisji gazów cieplarnianych rocznie zgodnie z opisem powyżej (zob. Które aspekty środowiskowe lub społeczne są promowane przez ten produkt finansowy?).
7. Średnia ważona intensywność emisji dwutlenku węgla w stosunku do Indeksu Macierzystego zgodnie z opisem powyżej (zob. Które aspekty środowiskowe lub społeczne są promowane przez ten produkt finansowy?).
8. Wskaźnik dekarbonizacji intensywności emisji dwutlenku węgla rocznie zgodnie z opisem powyżej (zob. Które aspekty środowiskowe lub społeczne są promowane przez ten produkt finansowy?).
9. Średni ważony wskaźnik przychodów z rozwiązań ekologicznych w stosunku do Indeksu Macierzystego (zob. Które aspekty środowiskowe lub społeczne są promowane przez ten produkt finansowy?).
10. Średni ważony wskaźnik łącznych przychodów z rozwiązań ekologicznych do przychodów z paliw kopalnych zgodnie z opisem powyżej (zob. Które aspekty środowiskowe lub społeczne są promowane przez ten produkt finansowy?).
11. Średni ważony wynik ESG w stosunku do Indeksu Macierzystego (zob. Które aspekty środowiskowe lub społeczne są promowane przez ten produkt finansowy?).
12. Inwestycje Funduszu kwalifikujące się do uznania za inwestycje zrównoważone zgodnie z opisem poniżej (zob. Jakie są cele dotyczące zrównoważonych inwestycji, które mają być częściowo zrealizowane w ramach produktu finansowego, i w jaki sposób zrównoważona inwestycja przyczynia się do osiągnięcia tych celów?).
13. Uwzględnienie głównych niekorzystnych skutków dla czynników zrównoważonego rozwoju, jak określono w tabeli poniżej (zob. Czy w ramach tego produktu finansowego bierze się pod uwagę główne niekorzystne skutki dla czynników zrównoważonego rozwoju?).

Kryteria doboru ESG właściwe dla Wskaźnika Referencyjnego są stosowane przez dostawcę indeksu przy każdorazowym równoważeniu indeksu. Przy każdorazowym równoważeniu indeksu (lub tak szybko, jak to możliwe i wykonalne po tym terminie) portfel Funduszu również jest równoważony zgodnie z jego Wskaźnikiem Referencyjnym. W przypadku gdy portfel Funduszu przestanie spełniać którykolwiek z powyższych aspektów w okresie pomiędzy równoważeniami indeksu portfel Funduszu będzie podlegać ponownemu dostosowaniu przy następnym równoważeniu indeksu (lub tak szybko, jak to możliwe i wykonalne po tym terminie) zgodnie ze Wskaźnikiem Referencyjnym.

W przypadku usunięcia składnika ze Wskaźnika Referencyjnego w okresie pomiędzy równoważeniami indeksu portfel Funduszu będzie podlegać ponownemu równoważeniu tak szybko, jak to będzie możliwe i wykonalne (w opinii Zarządzającego inwestycjami), aby zapewnić zgodność ze Wskaźnikiem Referencyjnym.

● **Jakie są cele dotyczące zrównoważonych inwestycji, które mają być częściowo zrealizowane w ramach produktu finansowego, i w jaki sposób zrównoważona inwestycja przyczynia się do osiągnięcia tych celów?**

Inwestycje Funduszu kwalifikujące się jako inwestycje zrównoważone będą dokonywane w:

- 1) papierów wartościowych o stałym dochodzie, które zostały sklasyfikowane jako „zielone obligacje”;
- 2) emitentów zaangażowanych w działalność uznawaną za wywierającą pozytywne skutki środowiskowe i/lub społeczne; lub
- 3) emitentów, którzy zobowiązali się do realizacji co najmniej jednego aktywnego celu redukcji emisji dwutlenku węgla zatwierdzonego w ramach inicjatywy Science Based Targets initiative (SBTi).

Dostawca indeksu może przydzielić część Wskaźnika Referencyjnego do papierów wartościowych sklasyfikowanych jako zielone obligacje zgodnie z metodologią indeksu. W ramach Wskaźnika Referencyjnego zielone obligacje są definiowane jako papiery wartościowe o stałym dochodzie, gdzie wpływy z nich są wyłącznie i oficjalnie przeznaczone na projekty lub działalność promujące cele w zakresie ochrony klimatu lub inne cele w zakresie zrównoważonego rozwoju środowiska. Zgodnie z metodologią Wskaźnika Referencyjnego papiery wartościowe (oznaczone lub nieoznaczone jako zielone obligacje przez emitenta) są niezależnie oceniane na podstawie następujących czterech kryteriów w celu ustalenia, czy powinny być klasyfikowane jako zielone obligacje: (i) deklarowane wykorzystanie wpływów; (ii) proces oceny i wyboru ekologicznych projektów; (iii) proces zarządzania wpływami oraz (iv) zobowiązanie do prowadzenia bieżącej sprawozdawczości dotyczącej efektywności środowiskowej wykorzystania takich wpływów. W celu uznania danej obligacji za zieloną obligację dla potrzeb metodologii indeksu, wszystkie cztery kryteria muszą zostać spełnione dla obligacji wyemitowanych po opublikowaniu „Zasad dotyczących zielonych obligacji” (Green Bond Principles) (porozumienie między uczestnikami rynku w sprawie zestawu standardów dotyczących spełniania ekologicznych kryteriów przez oznaczone emisje), chociaż obligacje wyemitowane przed tą datą, które nie spełniają wszystkich czterech kryteriów, mogą nadal kwalifikować się do włączenia do Wskaźnika Referencyjnego.

Dostawca indeksu przydzieli również część Wskaźnika Referencyjnego spółkom, które: (1) uzyskują minimalny odsetek swoich przychodów z produktów lub usług o pozytywnym wpływie środowiskowym i/lub społecznym lub (2) mają jeden lub więcej celów w zakresie redukcji emisji węgla aktywnego zatwierdzonych przez inicjatywę Science Based Targets (SBTi).

Wskaźnik Referencyjny wykorzystuje wskaźniki MSCI ESG Sustainable Impact Metrics, których celem jest pomiar ekspozycji przychodów na pozytywne skutki zrównoważonego rozwoju zgodnie z Celami Zrównoważonego Rozwoju ONZ, unijną systematyką i innymi ramami związanymi ze zrównoważonym rozwojem. Wskaźniki MSCI ESG Sustainable Impact Metrics uwzględniają pozytywne skutki środowiskowe w odniesieniu do tematów takich jak zmiana klimatu i kapitał naturalny oraz mają na celu zidentyfikowanie tych emitentów, którzy będą czerpać przychody z działalności (lub działalności pokrewnej) takiej jak alternatywna energia, efektywność energetyczna i ekologiczne budynki, zrównoważona gospodarka wodna, zapobieganie zanieczyszczeniom i ich kontrola oraz zrównoważone rolnictwo. Wskaźniki MSCI ESG Sustainable Impact Metrics uwzględniają również pozytywne skutki społeczne w odniesieniu do tematów, takich jak podstawowe potrzeby i upodmiotowienie, oraz mają na celu zidentyfikowanie tych emitentów, którzy będą czerpać przychody z działalności (lub działalności pokrewnej) takiej jak żywność, leczenie poważnych chorób, usługi sanitarne, przystępne cenowo nieruchomości, małe i średnie przedsiębiorstwa (MŚP), edukacja i łączność.

	<p>Tematy środowiskowe i społeczne wraz z progami dostosowania przychodów są określane przez dostawcę indeksu i są stosowane przy każdorazowym równoważeniu indeksu dla Wskaźnika Referencyjnego.</p> <p>Wskaźnik Referencyjny ma również na celu identyfikację elementów składowych zobowiązujących się do realizacji jednego lub większej liczby celów w zakresie redukcji emisji węgla aktywnego zatwierdzonych przez SBTi. SBTi ma na celu zapewnienie jasno określonej ścieżki dla emitentów i instytucji finansowych w celu zmniejszenia emisji gazów cieplarnianych, aby dostosować się do celów porozumienia paryskiego i pomóc w zapobieganiu najgorszym skutkom zmian klimatu.</p> <p>Zrównoważone inwestycje w ramach Funduszu będą przyczyniać się do osiągnięcia celu środowiskowego, celu społecznego lub ich kombinacji. Kombinacja zrównoważonych inwestycji z celem środowiskowym lub społecznym może zmieniać się w czasie w zależności od rodzajów działalności emitentów w ramach Wskaźnika Referencyjnego. Ocena inwestycji Funduszu kwalifikujących się do uznania za inwestycje zrównoważone odbywa się w dniu każdego równoważenia indeksu lub w zbliżonym terminie, przy czym portfel Funduszu jest równoważony zgodnie z jego Wskaźnikiem Referencyjnym.</p>
<p>Główne niekorzystne skutki to najpoważniejsze niekorzystne skutki decyzji inwestycyjnych dla czynników zrównoważonego rozwoju, takie jak kwestie środowiskowe, społeczne i pracownicze, kwestie dotyczące poszanowania praw człowieka oraz przeciwdziałania korupcji i przekupstwu.</p>	<p>● <i>W jaki sposób zrównoważone inwestycje, które mają być częściowo zrealizowane w ramach produktu finansowego, nie wyrządzają poważnych szkód względem jakiegokolwiek celu dotyczącego zrównoważonych inwestycji?</i></p> <p>Przy każdorazowym równoważeniu indeksu wszystkie inwestycje kwalifikujące się do uznania za inwestycje zrównoważone są weryfikowane przez dostawcę indeksu pod kątem pewnych minimalnych wskaźników środowiskowych i społecznych. W ramach kryteriów kwalifikacji stosowanych przez dostawcę indeksu emitenci są oceniani pod kątem ich zaangażowania w rodzaje działalności uważane za mające wysoce negatywny wpływ środowiskowy i społeczny. Jeżeli emitent został uznany przez dostawcę indeksu za zaangażowanego w rodzaje działalności o wysoce negatywnym wpływie środowiskowym i społecznym, nie kwalifikuje się do uznania za inwestycję zrównoważoną.</p> <p>W przypadku obligacji kwalifikujących się do uznania za zielone obligacje ocena jest realizowana przez dostawcę indeksu na poziomie emisji w zakresie wykorzystania wpływów z obligacji, które muszą być oficjalnie i wyłącznie przeznaczone na promowanie celów w zakresie ochrony klimatu lub innych celów w zakresie zrównoważonego rozwoju środowiska. Ponadto w doborze zielonych obligacji dostawca indeksu stosuje określone minimalne gwarancje i wykluczenia kwalifikacyjne, aby uniknąć ekspozycji na obligacje powiązane z działalnością uznawaną za wywierającą bardzo negatywne skutki środowiskowe i społeczne.</p>
	<p>--- <i>W jaki sposób uwzględniono wskaźniki dotyczące niekorzystnych skutków dla czynników zrównoważonego rozwoju?</i></p> <p>Obowiązkowe wskaźniki dotyczące negatywnego wpływu na czynniki zrównoważonego rozwoju (określone w regulacyjnych standardach technicznych (RTS) w ramach SFDR) są uwzględniane przy każdorazowym równoważeniu indeksu za pomocą kryteriów weryfikacyjnych stosowanych przez dostawcę indeksu przy doborze elementów składowych indeksu kwalifikujących się do uznania za inwestycje zrównoważone.</p> <p>W następstwie stosowania kryteriów kwalifikacji przez dostawcę indeksu następujące inwestycje w ramach Wskaźnika Referencyjnego nie kwalifikują się do uznania za inwestycje zrównoważone: (1) emitenci uzyskujący minimalny % przychodów z węgla energetycznego (według ustaleń dostawcy indeksu), który wyróżnia się znaczną intensywnością zużycia węgla i jest istotnym czynnikiem podwyższającym emisje gazów cieplarnianych (z uwzględnieniem</p>

wskaźników dotyczących emisji gazów cieplarnianych) (2) emitenci z „pomarańczowym” wynikiem MSCI ESG Controversy Score na poziomie 1 lub niższym, których uznano za zaangażowanych w poważne lub bardzo poważne kontrowersje związane z ESG (w tym w odniesieniu do wskaźników dotyczących emisji gazów cieplarnianych, różnorodności biologicznej, wody, odpadów oraz kwestii społecznych i pracowniczych), oraz (3) emitenci z ratingiem MSCI ESG na poziomie B lub niższym, który uważa się za słabiej rozwiniętych w branży ze względu na ich wysoką ekspozycję i brak zarządzania znaczącymi zagrożeniami związanymi z ESG (w tym w odniesieniu do wskaźników dotyczących emisji gazów cieplarnianych, bioróżnorodności, wody, odpadów, nieskorygowanej różnicy w wynagrodzeniach kobiet i różnorodności płciowej w zarządzie).

W przypadku zielonych obligacji wskaźniki niekorzystnych skutków dla czynników zrównoważonego rozwoju są uwzględniane przy każdym równoważeniu indeksu i są oceniane przez dostawcę indeksu, na poziomie emisji, na podstawie oceny wykorzystania wpływów z obligacji, które muszą być oficjalnie i wyłącznie przeznaczone na promowanie celów w zakresie ochrony klimatu lub innych celów w zakresie zrównoważonego rozwoju środowiska. Ponadto dostawca indeksu stosuje minimalne gwarancje i wykluczenia kwalifikacyjne w doborze zielonych obligacji, aby zapewnić, że wpływy z takich obligacji nie będą przeznaczone na działalność mającą bardzo negatywne skutki środowiskowe i społeczne. Dotyczy to także stosowania minimalnych gwarancji i wykluczeń kwalifikacyjnych względem obligacji, których dotyczy wykorzystanie wpływów powiązanych z wydobywaniem i wytwarzaniem energii z węgla energetycznego, znaczna utrata bioróżnorodności i kontrowersyjne rodzaje broni.

Wskaźnik Referencyjny wyklucza również: (1) emitenci z „czerwoną” flagą MSCI ESG Controversy, która obejmuje emitentów uznanych za naruszających normy międzynarodowe i/lub krajowe (z uwzględnieniem wskaźników dotyczących naruszeń zasad inicjatywy UN Global Compact i Wytycznych OECD dla przedsiębiorstw wielonarodowych) oraz (2) emitenci uznani za mających jakikolwiek związek z kontrowersyjnymi rodzajami broni (z uwzględnieniem wskaźników dotyczących powiązań z kontrowersyjnymi rodzajami broni).

--- *W jaki sposób zrównoważone inwestycje są zgodne z Wytycznymi OECD dla przedsiębiorstw wielonarodowych oraz Wytycznymi ONZ dotyczącymi biznesu i praw człowieka? Dodatkowe informacje:*

Wskaźnik Referencyjny funduszu wyklucza emitentów z „czerwoną” flagą w zakresie kontrowersji w obszarze ESG, która wyklucza emitentów uznanych przez dostawcę indeksu za naruszających Wytyczne ONZ dotyczące biznesu i praw człowieka oraz Wytyczne OECD dla przedsiębiorstw wielonarodowych.

Wskaźnik Referencyjny stosuje powyższe kryteria wykluczające przy każdorazowym równoważeniu indeksu.

Unijna systematyka dotycząca zrównoważonego rozwoju określa zasadę „nie czyn poważnych szkód”, zgodnie z którą inwestycje zgodne z systematyką nie powinny wyrządzać poważnych szkód względem celów unijnej systematyki, a towarzyszą jej konkretne kryteria unijne.

Zasada „nie czyn poważnych szkód” stosowana jest wyłącznie w odniesieniu do tych inwestycji w ramach produktu finansowego, które uwzględniają unijne kryteria dotyczące zrównoważonej środowiskowo działalności gospodarczej. Inwestycje w ramach pozostałej części tego produktu finansowego nie uwzględniają unijnych kryteriów dotyczących zrównoważonej środowiskowo działalności gospodarczej.

Wszelkie inne zrównoważone inwestycje nie mogą również wyrządzać poważnych szkód względem celów środowiskowych lub społecznych.



Czy w ramach tego produktu finansowego bierze się pod uwagę główne niekorzystne skutki dla czynników zrównoważonego rozwoju?

Tak

Nie

Tak, Fundusz bierze pod uwagę główne niekorzystne skutki dla czynników zrównoważonego rozwoju, odwzorowując Wskaźnik Referencyjny, który uwzględnia pewne kryteria ESG przy doborze elementów składowych indeksu. Zarządzający inwestycjami ustalili, że główne niekorzystne skutki (PAI) oznaczone w poniższej tabeli jako „X” są uznawane za część kryteriów doboru właściwych dla Wskaźnika Referencyjnego przy każdorazowym równoważeniu indeksu.

Raport roczny Funduszu będzie zawierać informacje na temat głównych niekorzystnych skutków dla czynników zrównoważonego rozwoju określonych poniżej.

	Opis głównych niekorzystnych skutków	Kryteria doboru właściwe dla Wskaźnika Referencyjnego				
		Minimalna redukcja intensywność i emisji gazów cieplarnianych I dwutlenku węgla w %	Wykluczenie emitentów na podstawie określonych kryteriów środowiskowych (wymienionych powyżej)	Wykluczenie emitentów na podstawie ESG Controversy Score	Wykluczenie emitentów, co do których stwierdzono jakiegokolwiek związku z kontrowersyjnymi rodzajami broni	Minimalny ważony wskaźnik przychodów z rozwiązań ekologicznych do przychodów z paliw kopalnych
Emisje gazów cieplarnianych (GHG)	1.(a) Emisje gazów cieplarnianych (Zakres 1/2)	X				
	1.(b) Emisje gazów cieplarnianych (Zakres 3)	X				
	2. Ślad węglowy	X				
	3. Intensywność emisji gazów cieplarnianych	X				
	4. % w paliwach kopalnych		X			
	5. Nieodnawialne/Odnawialne (%)					X
6. Zużycie energii przez sektor o dużym wpływie						
Bioróżnorodność	7. Negatywny wpływ na obszary wrażliwe pod względem bioróżnorodności			X		
Woda	8. Emisje do wody			X		
Odpady	9. Odpady niebezpieczne			X		
Kwestie społeczne i pracownicze	10. Naruszenia UNGC i OECD			X		
	11. Proces UNGC+OECD, monitorowanie					
	12. Nieskorygowana luka płacowa między kobietami a mężczyznami					
	13. Zróżnicowanie członków zarządu ze względu na płeć					
	14. Kontrowersyjne rodzaje broni				X	



Strategia inwestycyjna stanowi wytyczne dla decyzji inwestycyjnych na podstawie czynników, takich jak cele inwestycyjne i tolerancja ryzyka.

Jaką strategię inwestycyjną stosuje się w ramach tego produktu finansowego?

Polityka inwestycyjna Funduszu polega na inwestowaniu w portfel papierów wartościowych o stałym dochodzie, który w miarę możliwości składa się z papierów wartościowych wchodzących w skład Wskaźnika Referencyjnego i który przy doborze elementów składowych uwzględnia pewne kryteria ESG. Metodologia Wskaźnika Referencyjnego jest opisana powyżej (zob. Które aspekty środowiskowe lub społeczne są promowane przez ten produkt finansowy?).

Inwestując w elementy składowe Wskaźnika Referencyjnego, strategia inwestycyjna Funduszu umożliwia mu spełnienie wymogów ESG Wskaźnika Referencyjnego określonych przez dostawcę indeksu. Jeżeli jakiegokolwiek inwestycje przestaną być zgodne z wymogami przedstawionymi powyżej, Fundusz może nadal utrzymywać takie inwestycje tylko do czasu, gdy odpowiednie papiery wartościowe przestaną stanowić część Wskaźnika Referencyjnego oraz gdy będzie praktycznie możliwe (w opinii Zarządzającego inwestycjami) zlikwidowanie pozycji.

Fundusz może stosować techniki optymalizacji w celu osiągnięcia podobnego zwrotu do Wskaźnika Referencyjnego, co oznacza, że może inwestować w papiery wartościowe, które nie są składnikami bazowymi Wskaźnika Referencyjnego, jeżeli takie papiery wartościowe zapewniają podobne wyniki (i mają odpowiedni profil ryzyka) jak określone papiery wartościowe wchodzące w skład Wskaźnika Referencyjnego. Jeśli Fundusz zdecyduje się na takie rozwiązanie, jego strategia inwestycyjna będzie polegać na inwestowaniu wyłącznie w emitentów ze Wskaźnika Referencyjnego lub w emitentów, którzy w momencie nabycia spełniają wymogi ESG Wskaźnika Referencyjnego. Jeżeli takie papiery wartościowe przestaną spełniać wymogi ESG Wskaźnika Referencyjnego, Fundusz może posiadać takie papiery wartościowe tylko do czasu kolejnego równoważenia portfela oraz do czasu, gdy będzie praktycznie możliwa (w opinii Zarządzającego Inwestycjami) likwidacja odpowiedniej pozycji.

Strategia ta jest wdrażana przy każdorazowym równoważeniu portfela Funduszu, które następuje po równoważeniu Wskaźnika Referencyjnego Funduszu.

Procesy zarządzania

Zarządzający Inwestycjami przeprowadza badanie due diligence dostawców indeksów i na bieżąco z nimi współpracuje w kontekście metodologii indeksu, w tym oceny kryteriów dobrego zarządzania określonych w SFDR, które obejmują solidne struktury zarządzania, stosunki pracownicze, wynagrodzenie pracowników i przestrzeganie przepisów podatkowych na poziomie spółek będących przedmiotem inwestycji.

● Jakie są wiążące elementy strategii inwestycyjnej stosowanej przy wyborze inwestycji dotyczące uwzględnienia każdego aspektu środowiskowego lub społecznego promowanego w ramach tego produktu finansowego?

Do wiążących elementów strategii inwestycyjnej Funduszu należy zasada, że Fundusz inwestuje w portfel papierów wartościowych o stałym dochodzie, który w miarę praktycznych możliwości składa się z papierów wartościowych wchodzących w skład Wskaźnika Referencyjnego, a więc zgodnych z charakterystyką ESG Wskaźnika Referencyjnego.

Ponieważ Fundusz może stosować techniki optymalizacji i może inwestować w papiery wartościowe, które nie są składnikami bazowymi Wskaźnika Referencyjnego, jeśli Fundusz zdecyduje się na takie rozwiązanie, jego strategia inwestycyjna będzie polegać na inwestowaniu w emitentów ze Wskaźnika Referencyjnego lub w emitentów, którzy w momencie nabycia spełniają wymogi ESG Wskaźnika Referencyjnego.

Jeżeli jakiegokolwiek inwestycje przestaną być zgodne z wymogami ESG właściwymi dla Wskaźnika Referencyjnego, Fundusz może nadal utrzymywać takie inwestycje tylko do czasu, gdy odpowiednie papiery wartościowe przestaną stanowić część Wskaźnika Referencyjnego

	i/lub gdy będzie praktycznie możliwe (w opinii Zarządzającego Inwestycjami) zlikwidowanie pozycji.
	<ul style="list-style-type: none"> ● Jaki jest minimalny poziom zobowiązania do ograniczenia zakresu inwestycji uwzględnionych przed zastosowaniem tej strategii inwestycyjnej?
	<p>Nie obowiązuje bezwzględnie żaden minimalny poziom zobowiązania do ograniczenia zakresu inwestycji Funduszu.</p> <p>Wskaźnik Referencyjny Funduszu ma na celu ograniczenie liczby elementów składowych Indeksu Macierzystego poprzez zastosowanie kryteriów doboru ESG. Nie obowiązuje jednak żaden stosowany ani planowany przez dostawcę indeksu minimalny odsetek ograniczenia liczby składników Wskaźnika Referencyjnego.</p> <p>Odsetek ograniczenia może się zmieniać w czasie w zależności od emitentów składających się na Indeks Macierzysty. Jeżeli na przykład emitenci wchodzący w skład Indeksu Macierzystego angażują się w mniej rodzajów działalności, które są wykluczone z Indeksu Macierzystego na podstawie kryteriów doboru ESG stosowanych przez Wskaźnik Referencyjny, wówczas odsetek ograniczenia może z czasem ulegać zmniejszeniu. I odwrotnie, jeśli dostawca indeksu zwiększy kryteria doboru ESG we Wskaźniku Referencyjnym w miarę ewolucji standardów ESG, poziom ograniczenia może z czasem wzrastać.</p>
<p>Dobre praktyki w zakresie zarządzania obejmują solidne struktury zarządzania, stosunki pracownicze, wynagrodzenia pracowników i przestrzeganie przepisów prawa podatkowego.</p>	<ul style="list-style-type: none"> ● Jaką politykę stosuje się w odniesieniu do oceny dobrych praktyk w zakresie zarządzania stosowanych przez spółki, w które dokonano inwestycji? <p>Kontrole z zakresu dobrych praktyk w zakresie zarządzania są włączone do metodologii Wskaźnika Referencyjnego.</p> <p>Dostawca indeksu wyklucza ze Wskaźnika Referencyjnego emitentów w oparciu o wskaźnik kontrowersji ESG (który mierzy zaangażowanie emitenta w kontrowersje związane z ESG), a także emitentów, których uznaje się za naruszających zasady inicjatywy Global Compact (zob. Które aspekty środowiskowe lub społeczne są promowane przez ten produkt finansowy? powyżej).</p> <p>Firmy, które nie mogą być oceniane przez dostawcę indeksu pod kątem ESG Controversy Score, gdy dane nie są dostępne, są również wykluczone ze Wskaźnika Referencyjnego.</p>
	<p>Jaka jest planowana alokacja aktywów w przypadku tego produktu finansowego?</p>
<p>Alokacja aktywów ukazuje udział inwestycji w poszczególne aktywa.</p> <p>Działalność zgodna z unijną systematyką jest wyrażona jako udział:</p> <ul style="list-style-type: none"> – obrotu, który odzwierciedla udział przychodów z działalności ekologicznej spółek, w które dokonano inwestycji; – nakładów inwestycyjnych (CapEx), które 	<p>Fundusz dąży do inwestowania w portfel papierów wartościowych, który w miarę praktycznych możliwości obejmuje papiery wartościowe wchodzące w skład Wskaźnika Referencyjnego.</p> <p>Oczekuje się, że co najmniej 80% aktywów Funduszu będzie inwestowane w papiery wartościowe ze Wskaźnika Referencyjnego lub w papiery wartościowe spełniające kryteria doboru ESG Wskaźnika Referencyjnego. W związku z tym przy każdorazowym równoważeniu indeksu portfel Funduszu będzie podlegać ponownemu równoważeniu zgodnie z jego Wskaźnikiem Referencyjnym tak, żeby co najmniej 80% aktywów Funduszu było dostosowane do charakterystyki ESG Wskaźnika Referencyjnego (w tym 20% aktywów Funduszu, które kwalifikują się do uznania za inwestycje zrównoważone) (określonej przy równoważeniu).</p> <p>Jeżeli jakiegokolwiek inwestycje przestaną być zgodne z wymogami ESG właściwymi dla Wskaźnika Referencyjnego, Fundusz może nadal utrzymywać takie inwestycje tylko do czasu, gdy odpowiednie papiery wartościowe przestaną stanowić część Wskaźnika Referencyjnego</p>

ukazują zielone inwestycje dokonane przez spółki, w które dokonano inwestycji, np. w celu przejścia na zieloną gospodarkę;

– **wydatków operacyjnych** (OpEx), które odzwierciedlają ekologiczną działalność operacyjną spółek, w które dokonano inwestycji.

(lub z innych powodów przestaną spełniać kryteria doboru ESG właściwe dla Wskaźnika Referencyjnego) i gdy będzie praktycznie możliwe (w opinii Zarządzającego Inwestycjami) zlikwidowanie pozycji.

Ocena inwestycji Funduszu kwalifikujących się do uznania za inwestycje zrównoważone odbywa się w dniu każdego równoważenia indeksu lub w zbliżonym terminie, przy czym portfel Funduszu jest równoważony zgodnie z jego Wskaźnikiem Referencyjnym. Jeżeli jakkolwiek inwestycja przestanie kwalifikować się do uznania za inwestycję zrównoważoną między równoważeniami indeksu, inwestycje Funduszu w inwestycje zrównoważone mogą spaść poniżej minimalnego odsetka inwestycji zrównoważonych.

Fundusz może inwestować do 20% swoich całkowitych aktywów w inne inwestycje („#2 inne”).

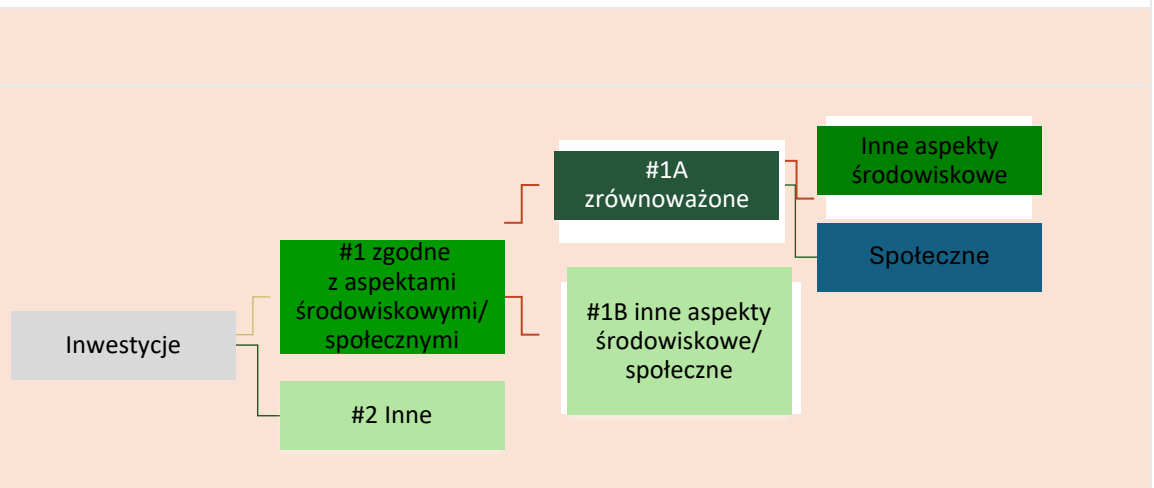

Kategoria „#1 zgodne z aspektami środowiskowymi/społecznymi” obejmuje inwestycje dokonane w ramach produktu finansowego w celu uwzględnienia aspektów środowiskowych lub społecznych promowanych w ramach tego produktu finansowego.

Kategoria „#2 inne” obejmuje pozostałe inwestycje dokonane w ramach produktu finansowego, które nie są zgodne z aspektami środowiskowymi lub społecznymi ani nie kwalifikują się jako zrównoważone inwestycje.

Kategoria „#1 zgodne z aspektami środowiskowymi/społecznymi” obejmuje:

- podkategorię „#1A zrównoważone” obejmującą zrównoważone inwestycje, które służą celom środowiskowym lub społecznym;
- podkategorię „#1B inne aspekty środowiskowe lub społeczne” obejmującą inwestycje zgodne z aspektami środowiskowymi lub społecznymi, które nie kwalifikują się jako zrównoważone inwestycje.

W jaki sposób stosowanie instrumentów pochodnych przyczynia się do uwzględnienia aspektów środowiskowych lub społecznych promowanych w ramach tego produktu finansowego?

Fundusz może wykorzystywać instrumenty pochodne do celów inwestycyjnych i do celów efektywnego zarządzania portfelem w związku z aspektami środowiskowymi lub społecznymi promowanymi przez Fundusz. W przypadku gdy Fundusz wykorzystuje instrumenty pochodne do promowania aspektów środowiskowych lub społecznych, wszelkie ratingi lub analizy ESG, o których mowa powyżej, będą miały zastosowanie do inwestycji bazowej.

Aby zapewnić zgodność z unijną systematyką dotyczącą zrównoważonego rozwoju, kryteria dotyczące **gazu ziemnego** obejmują ograniczenia emisji i przejście na energię ze źródeł odnawialnych lub paliwa niskoemisyjne do końca 2035 r. W przypadku **energii jądrowej** kryteria te obejmują kompleksowe zasady w zakresie bezpieczeństwa i gospodarowania odpadami.

Działalność wspomagająca bezpośrednio wspomaga inne rodzaje działalności we wnoszeniu istotnego wkładu w realizację celu środowiskowego.

Działalność na rzecz przejścia jest to działalność, dla której alternatywne niskoemisyjne rozwiązania nie są jeszcze dostępne i która między innymi wytwarza emisje gazów cieplarnianych na poziomie odpowiadającym najlepszym wynikom.



W jakim minimalnym stopniu zrównoważone inwestycje służące realizacji celu środowiskowego są dostosowane do unijnej systematyki dotyczącej zrównoważonego rozwoju?

Fundusz nie zobowiązuje się obecnie do inwestowania więcej niż 0% swoich aktywów w zrównoważone inwestycje o celu środowiskowym zgodnym z unijną systematyką.

Czy w ramach produktu finansowego inwestuje się w działalność związaną z gazem ziemnym lub energią jądrową, która jest zgodna z unijną systematyką dotyczącą zrównoważonego rozwoju⁹?

- Tak:
 - w gaz ziemny w energię jądrową
- Nie

Fundusz nie zobowiązuje się obecnie do inwestowania w działalność związaną z gazem ziemnym lub energią jądrową, która jest zgodna z unijną systematyką dotyczącą zrównoważonego rozwoju.

Na dwóch wykresach poniżej przedstawiono minimalny odsetek inwestycji zgodnych z unijną systematyką dotyczącą zrównoważonego rozwoju. Ponieważ brak jest odpowiednich metod umożliwiających określenie zgodności obligacji skarbowych* z systematyką, na pierwszym wykresie przedstawiono zgodność z systematyką w odniesieniu do wszystkich inwestycji w ramach produktu finansowego, w tym obligacji skarbowych, natomiast na drugim wykresie przedstawiono zgodność z systematyką wyłącznie w odniesieniu do inwestycji w ramach produktu finansowego innych niż obligacje skarbowe.

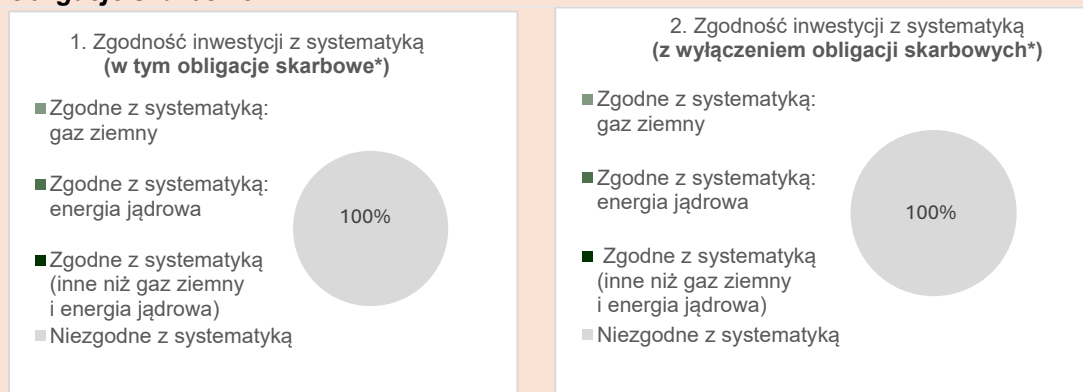

* Do celów niniejszych wykresów „obligacje skarbowe” obejmują całe zaangażowanie w dług państwowy

Jaki jest minimalny udział inwestycji w działalność na rzecz przejścia i działalność wspomagającą?

Fundusz aktualnie nie ma obowiązku inwestowania więcej niż 0% swoich aktywów w inwestycje w działalność na rzecz przejścia i działalność wspomagającą w rozumieniu unijnej systematyki dotyczącej zrównoważonego rozwoju.

⁹ Działalność związaną z gazem ziemnym lub energią jądrową można uznać za zgodną z unijną systematyką dotyczącą zrównoważonego rozwoju tylko wtedy, gdy przyczynia się do ograniczenia zmian klimatu („łagodzenie zmian klimatu”) i nie szkodzi znacząco żadnemu celowi systematyki – zob. nota wyjaśniająca na lewym marginesie. Pełne kryteria dotyczące działalności gospodarczej związanej z gazem ziemnym i energią jądrową, która jest zgodna z unijną systematyką dotyczącą zrównoważonego rozwoju, określono w rozporządzeniu delegowanym Komisji (UE) 2022/1214.



to zrównoważone inwestycje służące celowi środowiskowemu, które nie uwzględniają kryteriów zrównoważonej środowiskowo działalności gospodarczej zgodnie z unijną systematyką dotyczącą zrównoważonego rozwoju.



Jaki jest minimalny udział zrównoważonych inwestycji służących celowi środowiskowemu, które nie są zgodne z unijną systematyką dotyczącą zrównoważonego rozwoju?

Co najmniej 20% aktywów Funduszu będzie inwestowane w inwestycje zrównoważone. Zrównoważone inwestycje będą zrównoważonymi inwestycjami z celem środowiskowym, który nie jest zgodny z unijną systematyką dotyczącą zrównoważonego rozwoju lub celem społecznym (lub kombinacją obu tych elementów). Kombinacja zrównoważonych inwestycji z celem środowiskowym lub społecznym może zmieniać się w czasie w zależności od rodzajów działalności emitentów w ramach Wskaźnika Referencyjnego. Ocena inwestycji Funduszu kwalifikujących się do uznania za inwestycje zrównoważone odbywa się w dniu każdego równoważenia indeksu lub w zbliżonym terminie, przy czym portfel Funduszu jest równoważony zgodnie z jego Wskaźnikiem Referencyjnym.



Jaki jest minimalny udział zrównoważonych inwestycji służących celowi społecznemu?

Co najmniej 20% aktywów Funduszu będzie inwestowane w inwestycje zrównoważone. Zrównoważone inwestycje będą zrównoważonymi inwestycjami z celem środowiskowym, który nie jest zgodny z unijną systematyką dotyczącą zrównoważonego rozwoju lub celem społecznym (lub kombinacją obu tych elementów). Kombinacja zrównoważonych inwestycji z celem środowiskowym lub społecznym może zmieniać się w czasie w zależności od rodzajów działalności emitentów w ramach Wskaźnika Referencyjnego. Ocena inwestycji Funduszu kwalifikujących się do uznania za inwestycje zrównoważone odbywa się w dniu każdego równoważenia indeksu lub w zbliżonym terminie, przy czym portfel Funduszu jest równoważony zgodnie z jego Wskaźnikiem Referencyjnym.



Które inwestycje uwzględniono w kategorii „#2 inne”, czemu służą takie inwestycje i czy w ich ramach zapewniono jakiegokolwiek minimalne gwarancje środowiskowe lub społeczne?

Pozostałe pozycje w portfelu mogą obejmować środki pieniężne, fundusze rynku pieniężnego i instrumenty pochodne. Inwestycje takie mogą być używane wyłącznie do celów efektywnego zarządzania portfelem, z wyjątkiem instrumentów pochodnych wykorzystywanych do zabezpieczenia ryzyka kursowego dowolnej klasy tytułów uczestnictwa waluty objętej hedgingiem.

Wszelkie ratingi lub analizy ESG stosowane przez dostawcę indeksu będą miały zastosowanie wyłącznie do instrumentów pochodnych odnoszących się do poszczególnych emitentów wykorzystywanych przez Fundusz. Instrumenty pochodne oparte na indeksach finansowych, stopach procentowych lub instrumentach walutowych nie będą uznawane za sprzeczne z minimalnymi gwarancjami środowiskowymi lub społecznymi.



Czy wyznaczono konkretny indeks jako wskaźnik referencyjny w celu ustalenia, czy ten produkt finansowy jest zgodny z aspektami środowiskowymi lub społecznymi, które promuje?

Tak, Fundusz dąży do osiągnięcia aspektów środowiskowych i społecznych, które promuje, odwzorowując wyniki swojego Wskaźnika Referencyjnego, indeksu Bloomberg MSCI Euro Corporate Climate Paris Aligned ESG Select Index (PAB), który uwzględnia kryteria doboru ESG dostawcy indeksu.

● **W jaki sposób wskaźnik referencyjny dostosowuje się na bieżąco do każdego aspektu środowiskowego lub społecznego promowanego w ramach tego produktu finansowego?**

Przy każdorazowym równoważeniu indeksu dostawca indeksu stosuje kryteria doboru ESG właściwe dla Indeksu Macierzystego, aby wykluczyć emitentów, którzy nie spełniają takich kryteriów doboru ESG.

Wskaźniki referencyjne
to indeksy stosowane do pomiaru, czy w ramach produktu finansowego uwzględnia się aspekty środowiskowe lub społeczne promowane przez ten produkt.

	<p>● W jaki sposób zapewnia się ciągłe dostosowanie strategii inwestycyjnej do metody obliczania indeksu?</p> <p>Przy każdorazowym równoważeniu indeksu (lub tak szybko, jak to zasadnie możliwe i wykonalne po tym terminie) portfel Funduszu również jest równoważony zgodnie z jego Wskaźnikiem Referencyjnym.</p>
	<p>● W jaki sposób wyznaczony indeks różni się od odpowiedniego ogólnego indeksu rynkowego?</p> <p>Wskaźnik Referencyjny został oznaczony przez dostawcę indeksu jako unijny wskaźnik referencyjny dostosowany do warunków porozumienia paryskiego (w rozumieniu rozporządzenia w sprawie wskaźników referencyjnych) i w związku z tym musi być skonstruowany zgodnie z minimalnymi normami określonymi w rozporządzeniu w sprawie wskaźników referencyjnych. Wskaźnik Referencyjny dobiera, przypisuje wagi oraz, w stosownych przypadkach, wyklucza emitentów z Indeksu Macierzystego w celu dostosowania się do zobowiązań w zakresie klimatu określonych w porozumieniu paryskim.</p> <p>Kryteria doboru ESG stosowane przez dostawcę indeksu wyszczególniono powyżej (zob. Które aspekty środowiskowe lub społeczne są promowane przez ten produkt finansowy?).</p>
	<p>● Gdzie można zapoznać się z metodą zastosowaną na potrzeby obliczenia wyznaczonego indeksu?</p>
	<p>Omówienie metodologii Wskaźnika Referencyjnego Funduszu można znaleźć na stronie internetowej dostawcy indeksu pod adresem: https://www.bloomberg.com/professional/product/indices/bloomberg-fixed-income-indices/#/ucits</p>
	<p>Gdzie w internecie można znaleźć więcej informacji na temat tego produktu?</p> <p>Więcej informacji na temat tego produktu znajduje się na stronie internetowej.</p> <p>Szczegółowe informacje dotyczące tego Funduszu można znaleźć w sekcjach niniejszego prospektu zatytułowanych „Cel inwestycyjny”, „Polityka inwestycyjna” oraz „Rozporządzenie SFDR”, a także na stronie produktu Funduszu, którą można znaleźć, wpisując nazwę Funduszu w pasku wyszukiwania na stronie internetowej: www.iShares.com.</p>

Informacje ujawniane przed zawarciem umowy dla produktów finansowych, o których mowa w art. 8 ust. 1, 2 i 2a rozporządzenia (UE) 2019/2088 i w art. 6 akapit pierwszy rozporządzenia (UE) 2020/852

<p>Zrównoważona inwestycja oznacza inwestycję w działalność gospodarczą, która przyczynia się do realizacji celu środowiskowego lub społecznego, o ile taka inwestycja nie wyrządza poważnych szkód względem żadnego celu środowiskowego lub społecznego, a spółki, w które dokonano inwestycji, stosują dobre praktyki w zakresie zarządzania.</p>	<p>Nazwa produktu: iShares € Corp Bond ex-Financials 1-5yr ESG SRI UCITS ETF</p>												
<p>Unijna systematyka dotycząca zrównoważonego rozwoju jest to system klasyfikacji określony w rozporządzeniu (UE) 2020/852, ustanawiający wykaz zrównoważonej środowiskowo działalności gospodarczej. Rozporządzenie to nie zawiera wykazu zrównoważonej społecznie działalności gospodarczej. Zrównoważone inwestycje, które służą celowi środowiskowemu, mogą być zgodne lub niezgodne z systematyką.</p>	<p>Identyfikator podmiotu prawnego: 549300F8MC1CI7K7SP68</p>												
	<p>Aspekty środowiskowe lub społeczne</p>												
	<p style="text-align: center;">Czy niniejszy produkt finansowy służy celowi dotyczącemu zrównoważonych inwestycji?</p> <table border="1" style="width: 100%; border-collapse: collapse;"> <thead> <tr> <th style="width: 50%; text-align: left;"> ●● <input type="checkbox"/> Tak </th> <th style="width: 50%; text-align: left;"> ● ● <input checked="" type="checkbox"/> Nie </th> </tr> </thead> <tbody> <tr> <td style="vertical-align: top;"> <input type="checkbox"/> Będzie miał minimalny udział w zrównoważonych inwestycjach służących celowi środowiskowemu: _____% </td> <td style="vertical-align: top;"> <input checked="" type="checkbox"/> Promuje aspekty środowiskowe/ społeczne i chociaż jego celem nie jest zrównoważona inwestycja, będzie miał minimalny udział 20% w zrównoważonych inwestycjach </td> </tr> <tr> <td style="vertical-align: top;"> <input type="checkbox"/> w działalność gospodarczą, która zgodnie z unijną systematyką dotyczącą zrównoważonego rozwoju kwalifikuje się jako zrównoważona środowiskowo </td> <td style="vertical-align: top;"> <input type="checkbox"/> służących celowi środowiskowemu i dokonywanych w działalność gospodarczą, która zgodnie z unijną systematyką dotyczącą zrównoważonego rozwoju kwalifikuje się jako zrównoważona środowiskowo </td> </tr> <tr> <td style="vertical-align: top;"> <input type="checkbox"/> w działalność gospodarczą, która zgodnie z unijną systematyką dotyczącą zrównoważonego rozwoju nie kwalifikuje się jako zrównoważona środowiskowo </td> <td style="vertical-align: top;"> <input checked="" type="checkbox"/> służących celowi środowiskowemu i dokonywanych w działalność gospodarczą, która zgodnie z unijną systematyką dotyczącą zrównoważonego rozwoju nie kwalifikuje się jako zrównoważona środowiskowo </td> </tr> <tr> <td style="vertical-align: top;"> <input type="checkbox"/> Będzie miał minimalny udział w zrównoważonych inwestycjach służących celowi społecznemu: _____% </td> <td style="vertical-align: top;"> <input checked="" type="checkbox"/> służących celowi społecznemu </td> </tr> <tr> <td style="vertical-align: top;"> <input type="checkbox"/> </td> <td style="vertical-align: top;"> <input type="checkbox"/> Promuje aspekty środowiskowe/społeczne, ale nie będzie mieć udziału w zrównoważonych inwestycjach </td> </tr> </tbody> </table>	●● <input type="checkbox"/> Tak	● ● <input checked="" type="checkbox"/> Nie	<input type="checkbox"/> Będzie miał minimalny udział w zrównoważonych inwestycjach służących celowi środowiskowemu : _____%	<input checked="" type="checkbox"/> Promuje aspekty środowiskowe/ społeczne i chociaż jego celem nie jest zrównoważona inwestycja, będzie miał minimalny udział 20% w zrównoważonych inwestycjach	<input type="checkbox"/> w działalność gospodarczą, która zgodnie z unijną systematyką dotyczącą zrównoważonego rozwoju kwalifikuje się jako zrównoważona środowiskowo	<input type="checkbox"/> służących celowi środowiskowemu i dokonywanych w działalność gospodarczą, która zgodnie z unijną systematyką dotyczącą zrównoważonego rozwoju kwalifikuje się jako zrównoważona środowiskowo	<input type="checkbox"/> w działalność gospodarczą, która zgodnie z unijną systematyką dotyczącą zrównoważonego rozwoju nie kwalifikuje się jako zrównoważona środowiskowo	<input checked="" type="checkbox"/> służących celowi środowiskowemu i dokonywanych w działalność gospodarczą, która zgodnie z unijną systematyką dotyczącą zrównoważonego rozwoju nie kwalifikuje się jako zrównoważona środowiskowo	<input type="checkbox"/> Będzie miał minimalny udział w zrównoważonych inwestycjach służących celowi społecznemu : _____%	<input checked="" type="checkbox"/> służących celowi społecznemu	<input type="checkbox"/>	<input type="checkbox"/> Promuje aspekty środowiskowe/społeczne, ale nie będzie mieć udziału w zrównoważonych inwestycjach
●● <input type="checkbox"/> Tak	● ● <input checked="" type="checkbox"/> Nie												
<input type="checkbox"/> Będzie miał minimalny udział w zrównoważonych inwestycjach służących celowi środowiskowemu : _____%	<input checked="" type="checkbox"/> Promuje aspekty środowiskowe/ społeczne i chociaż jego celem nie jest zrównoważona inwestycja, będzie miał minimalny udział 20% w zrównoważonych inwestycjach												
<input type="checkbox"/> w działalność gospodarczą, która zgodnie z unijną systematyką dotyczącą zrównoważonego rozwoju kwalifikuje się jako zrównoważona środowiskowo	<input type="checkbox"/> służących celowi środowiskowemu i dokonywanych w działalność gospodarczą, która zgodnie z unijną systematyką dotyczącą zrównoważonego rozwoju kwalifikuje się jako zrównoważona środowiskowo												
<input type="checkbox"/> w działalność gospodarczą, która zgodnie z unijną systematyką dotyczącą zrównoważonego rozwoju nie kwalifikuje się jako zrównoważona środowiskowo	<input checked="" type="checkbox"/> służących celowi środowiskowemu i dokonywanych w działalność gospodarczą, która zgodnie z unijną systematyką dotyczącą zrównoważonego rozwoju nie kwalifikuje się jako zrównoważona środowiskowo												
<input type="checkbox"/> Będzie miał minimalny udział w zrównoważonych inwestycjach służących celowi społecznemu : _____%	<input checked="" type="checkbox"/> służących celowi społecznemu												
<input type="checkbox"/>	<input type="checkbox"/> Promuje aspekty środowiskowe/społeczne, ale nie będzie mieć udziału w zrównoważonych inwestycjach												
	<p>Które aspekty środowiskowe lub społeczne są promowane przez ten produkt finansowy?</p>												
	<p>Fundusz jest zarządzany w sposób pasywny i ma na celu promowanie następujących aspektów środowiskowych i społecznych poprzez odwzorowanie wyników swojego Wskaźnika Referencyjnego, Bloomberg MSCI Euro Corporate ex Financials 1-5 Year ESG SRI Index:</p> <ol style="list-style-type: none"> 1. wykluczenie emitentów uznanych za zaangażowanych w pewne rodzaje działalności uznane za mające negatywne skutki środowiskowe i/lub społeczne; 2. wykluczenie emitentów uznanych za zaangażowanych w bardzo poważne kontrowersje związane z ESG; 3. wykluczenie emitentów uznanych za pozostających w tyle za innymi podmiotami ze swojej branży ze względu na ich wysoką ekspozycję na ryzyko i nieumiejętność zarządzania istotnymi ryzykami w obszarze ESG (na podstawie ratingu ESG) oraz 4. ekspozycja na inwestycje kwalifikujące się do uznania za inwestycje zrównoważone. 												

Powyższą charakterystykę środowiskową i społeczną uwzględnia się poprzez odpowiedni dobór elementów składowych Wskaźnika Referencyjnego Funduszu przy każdorazowym równoważeniu indeksu (zgodnie z opisem poniżej).

Wskaźnik Referencyjny wyklucza emitentów na podstawie ich zaangażowania w pewne rodzaje działalności, które mogą mieć negatywne skutki środowiskowe lub społeczne. Emitenci są wykluczani ze Wskaźnika Referencyjnego na podstawie ich zaangażowania w następujące linie biznesowe/rodzaje działalności (lub działalność powiązaną):

- alkohol
- tytoń
- hazard
- rozrywka dla dorosłych
- organizmy zmodyfikowane genetycznie (GMO)
- energia jądrowa
- broń palna cywilna
- broń konwencjonalna
- kontrowersyjne rodzaje broni
- broń jądrowa
- węgiel energetyczny
- paliwa kopalne

Dostawca indeksu definiuje, co stanowi „zaangażowanie” w każdą z działalności objętych ograniczeniem. Taka ocena może być dokonywana na podstawie procentowego udziału w przychodach, określonego progu przychodów ogółem lub jakichkolwiek powiązań z działalnością, której dotyczy ograniczenie, niezależnie od kwoty uzyskiwanych przychodów.

Wskaźnik Referencyjny nie uwzględnia również emitentów oznaczonych przez firmę MSCI „czerwoną flagą” w zakresie kontrowersji w obszarze ESG (na podstawie wyniku MSCI ESG Controversy Score 0). Wynik MSCI w zakresie kontrowersji ESG mierzy zaangażowanie (lub domniemane zaangażowanie) emitenta w poważne kontrowersje na podstawie oceny działalności, produktów i/lub usług emitenta, które uznaje się za mające negatywny wpływ na ESG. MSCI ESG Controversy Score może uwzględniać udział w działalności o negatywnym wpływie na kwestie środowiskowe, takie jak różnorodność biologiczna i użytkowanie gruntów, energia i zmiany klimatu, stres wodny, emisje toksyczne oraz odpady. Wynik MSCI w zakresie kontrowersji ESG może również uwzględniać udział w działalności o negatywnym wpływie na kwestie społeczne, takie jak prawa człowieka, stosunki pracownicze, dyskryminacja i różnorodność siły roboczej.

W celu uwzględnienia we Wskaźniku Referencyjnym emitenci muszą posiadać rating w obszarze ESG firmy MSCI na poziomie BBB lub wyższym. Rating ESG MSCI ma na celu pomiar odporności emitenta na długoterminowe, istotne dla branży ryzyka związane z ESG oraz sposobu zarządzania ryzykiem i możliwościami związanymi z ESG w stosunku do innych podmiotów z branży. Dostawca indeksu może rozważyć następujące zagadnienia środowiskowe przy określaniu wskaźnika ESG emitenta w ramach metodologii oceny ESG: łagodzenie zmian klimatu w oparciu o emisje gazów cieplarnianych, odpady i inne emisje, wykorzystanie gruntów i różnorodność biologiczną. Dostawca indeksu może również uwzględnić następujące tematy społeczne przy określaniu wyniku emitenta w ramach metodologii oceny ESG: dostęp do podstawowych usług, relacje ze społecznością, prywatność i bezpieczeństwo danych, kapitał ludzki, zdrowie i bezpieczeństwo oraz zarządzanie produktem. Metodologia ratingu MSCI ESG uwzględnia fakt, że niektóre kwestie społeczne i z zakresu ochrony środowiska mają bardziej istotne znaczenie w zależności od rodzaju działalności prowadzonej przez emitenta, poprzez przypisanie im różnych wag. Emitenci

z wyższymi wynikami MSCI ESG są uznawani przez dostawcę indeksu jako emitenci, którzy mogą być lepiej przygotowani do zarządzania przyszłymi wyzwaniami i ryzykiem związanymi z ESG w porównaniu z podobnymi podmiotami z branży.

Ponadto Wskaźnik Referencyjny stosuje wykluczenia zgodne z wykluczeniami dotyczącymi unijnych wskaźników referencyjnych dostosowanych do porozumienia paryskiego.

Wykluczenia dotyczące unijnych wskaźników referencyjnych dostosowanych do porozumienia paryskiego promują ograniczenie globalnego wzrostu temperatury w ramach celów określonych w porozumieniu paryskim poprzez wykluczenie inwestycji w spółki: w których co najmniej 1% przychodów pochodzi z poszukiwania, wydobycia, dystrybucji lub rafinacji węgla kamiennego i brunatnego; w których 10% lub więcej przychodów pochodzi z poszukiwania, wydobycia, dystrybucji lub rafinacji paliw ropopochodnych; w których 50% lub więcej przychodów pochodzi z poszukiwania, wydobycia, produkcji lub dystrybucji paliw gazowych; lub w których 50% lub więcej przychodów pochodzi z wytwarzania energii elektrycznej o intensywności emisji gazów cieplarnianych większej niż 100 g CO₂e/kWh.

Wykluczenia dotyczące unijnych wskaźników referencyjnych dostosowanych do porozumienia paryskiego promują również aspekty społeczne związane z (a) ograniczeniem dostępności broni poprzez wykluczenie inwestycji w firmy zaangażowane w działania związane z kontrowersyjnymi rodzajami broni, (b) poprawą zdrowia i dobrobytu poprzez wykluczenie inwestycji w przedsiębiorstwa zajmujące się uprawą i/lub produkcją tytoniu i (c) wspieranie praw człowieka, standardów pracy, ochrony środowiska i przeciwdziałania korupcji poprzez wykluczenie inwestycji w spółki uznane za nieprzestrzegające 10 zasad inicjatywy Global Compact (UNGC) lub Wytocznych Organizacji Współpracy Gospodarczej i Rozwoju (OECD) dla przedsiębiorstw wielonarodowych.

W celu osiągnięcia wyników opisanych powyżej polegamy na danych wykorzystywanych przez dostawcę indeksu.

Wskaźnik Referencyjny może obejmować obligacje ekologiczne, społeczne i zrównoważonego rozwoju (GSS) wyemitowane przez spółkę. Zgodnie z wytycznymi regulacyjnymi inwestycje w obligacje GSS (jeżeli są ujęte we Wskaźniku Referencyjnym) zamiast podlegać wszystkim wykluczeniom dotyczącym unijnych wskaźników referencyjnych dostosowanych do porozumienia paryskiego na poziomie emitenta, będą podlegać:

- wykluczeniom dotyczącym unijnych wskaźników referencyjnych dostosowanych do porozumienia paryskiego dotyczącym naruszeń UNGC i OECD (jak opisano w punkcie c) powyżej) na poziomie emitenta, oraz
- innym opisanym powyżej wykluczeniom dotyczącym unijnych wskaźników referencyjnych dostosowanych do porozumienia paryskiego na poziomie działalności gospodarczej finansowanej z obligacji GSS.

Fundusz może uzyskać pośrednią ekspozycję w celach pozainwestycyjnych (w tym na instrumenty pochodne oraz tytuły uczestnictwa lub jednostki zbiorowych programów inwestycyjnych („CIS”)) na emitentów, których ekspozycja jest niezgodna z opisanymi wyżej wykluczeniami dotyczącymi unijnych wskaźników referencyjnych dostosowanych do porozumienia paryskiego. Okoliczności, w których może wystąpić taka ekspozycja pośrednia, obejmują m.in. sytuację, gdy kontrahent FIP, w który inwestuje Fundusz, składa zabezpieczenie niezgodne z kryteriami ESG Wskaźnika Referencyjnego lub gdy CIS, w który inwestuje Fundusz, nie stosuje żadnych kryteriów ESG lub tych samych kryteriów ESG, co Wskaźnik Referencyjny, a tym samym daje ekspozycję na papiery wartościowe, które są niezgodne z kryteriami ESG Wskaźnika Referencyjnego.

	<p>Aby uzyskać więcej informacji na temat tego, gdzie można znaleźć szczegóły dotyczące metody Wskaźnika Referencyjnego, zob. sekcja „Gdzie można zapoznać się z metodą zastosowaną na potrzeby obliczenia wyznaczonego indeksu?” (poniżej).</p>
<p>Wskaźniki zrównoważonego rozwoju stosuje się do pomiaru stopnia uwzględnienia aspektów środowiskowych lub społecznych promowanych w ramach produktu finansowego.</p>	<p>● <i>Które wskaźniki zrównoważonego rozwoju stosuje się do pomiaru stopnia uwzględnienia aspektów środowiskowych lub społecznych w ramach danego produktu finansowego?</i></p> <p>Następujące wskaźniki zrównoważonego rozwoju stanowią część kryteriów selekcji ESG właściwych dla Wskaźnika Referencyjnego odwzorowywanego przez Fundusz:</p> <ol style="list-style-type: none"> 1. Wykluczenie emitentów zaangażowanych w pewne rodzaje działalności uznane za mające negatywne skutki środowiskowe i/lub społeczne zgodnie z opisem powyżej (zob. Które aspekty środowiskowe lub społeczne są promowane przez ten produkt finansowy?). 2. Wykluczenie emitentów uznanych za zaangażowanych w kontrowersje związane z ESG zgodnie z opisem powyżej (zob. Które aspekty środowiskowe lub społeczne są promowane przez ten produkt finansowy?). 3. Wykluczenie emitentów, których średnioważony, dostosowany do branży rating w obszarze ESG firmy MSCI jest niższy od minimalnego progu opisanego wyżej (zob. Które aspekty środowiskowe lub społeczne są promowane przez ten produkt finansowy?). 4. Inwestycje Funduszu kwalifikujące się do uznania za inwestycje zrównoważone zgodnie z opisem poniżej (zob. Jakie są cele dotyczące zrównoważonych inwestycji, które mają być częściowo zrealizowane w ramach produktu finansowego, i w jaki sposób zrównoważona inwestycja przyczynia się do osiągnięcia tych celów?). 5. Uwzględnienie głównych niekorzystnych skutków dla czynników zrównoważonego rozwoju, jak określono w tabeli poniżej (zob. Czy w ramach tego produktu finansowego bierze się pod uwagę główne niekorzystne skutki dla czynników zrównoważonego rozwoju?). <p>Kryteria doboru ESG właściwe dla Wskaźnika Referencyjnego są stosowane przez dostawcę indeksu przy każdorazowym równoważeniu indeksu. Przy każdorazowym równoważeniu indeksu (lub tak szybko, jak to możliwe i wykonalne po tym terminie) portfel Funduszu również jest równoważony zgodnie z jego Wskaźnikiem Referencyjnym. W przypadku gdy portfel Funduszu przestanie spełniać którykolwiek z powyższych aspektów w okresie pomiędzy równoważeniami indeksu portfel Funduszu będzie podlegać ponownemu dostosowaniu przy następnym równoważeniu indeksu (lub tak szybko, jak to możliwe i wykonalne po tym terminie) zgodnie ze Wskaźnikiem Referencyjnym.</p>
	<p>● <i>Jakie są cele dotyczące zrównoważonych inwestycji, które mają być częściowo zrealizowane w ramach produktu finansowego, i w jaki sposób zrównoważona inwestycja przyczynia się do osiągnięcia tych celów?</i></p>
	<p>Inwestycje Funduszu kwalifikujące się jako zrównoważone inwestycje mogą dotyczyć:</p> <ol style="list-style-type: none"> (1) papierów wartościowych o stałym dochodzie, które zostały sklasyfikowane jako „zielone obligacje”; (2) emitentów zaangażowanych w działalność uznawaną za wywierającą pozytywne skutki środowiskowe i/lub społeczne lub (3) emitentów, którzy zobowiązali się do realizacji co najmniej jednego aktywnego celu redukcji emisji dwutlenku węgla zatwierdzonego w ramach inicjatywy Science Based Targets initiative (SBTi).

Aby dana obligacja mogła zostać uznana za zieloną obligację, wpływy z takiej obligacji muszą zostać przeznaczone wyłącznie i oficjalnie na finansowanie projektów z jednej lub kilku kwalifikujących się kategorii środowiskowych, takich jak m.in. energia alternatywna, efektywność energetyczna, zapobieganie zanieczyszczeniom i ich kontrola, zrównoważona gospodarka wodna, ekologiczne budownictwo i przystosowanie się do zmiany klimatu.

Inwestycje Funduszu będą również oceniane pod kątem ekspozycji przychodów z takich inwestycji na pozytywne skutki w zakresie zrównoważonego rozwoju zgodnie z celami zrównoważonego rozwoju Organizacji Narodów Zjednoczonych, unijną systematyką i innymi ramami dotyczącymi zrównoważonego rozwoju. Pozytywne skutki dla środowiska uwzględnione w ramach tej oceny mogą dotyczyć takich zagadnień, jak zmiana klimatu i kapitał naturalny oraz wskazywać na emitentów, którzy mogą uzyskiwać przychody z działalności (lub powiązanej działalności) w obszarze energii alternatywnej, efektywności energetycznej i ekologicznego budownictwa, zrównoważonej gospodarki wodnej, zapobiegania zanieczyszczeniom i ich kontroli oraz zrównoważonego rolnictwa. Pozytywne skutki społeczne uwzględnione w ramach tej oceny mogą dotyczyć takich zagadnień, jak podstawowe potrzeby i upodmiotowienie oraz wskazywać na emitentów, którzy mogą uzyskiwać przychody z działalności (lub powiązanej działalności) w obszarze odżywiania, leczenia poważnych chorób, warunków sanitarnych, niedrogich nieruchomości, finansów MŚP, edukacji i łączności. Emitenci będą również oceniani pod kątem ich zobowiązania do realizacji co najmniej jednego aktywnego celu redukcji emisji dwutlenku węgla zatwierdzonego w ramach inicjatywy Science Based Targets initiative (SBTi). SBTi ma na celu zapewnienie jasno określonej ścieżki dla emitentów i instytucji finansowych w celu zmniejszenia emisji gazów cieplarnianych, aby dostosować się do celów porozumienia paryskiego i pomóc w zapobieganiu najgorszym skutkom zmian klimatu.

Zrównoważone inwestycje w ramach Funduszu mogą przyczyniać się do osiągnięcia celu środowiskowego, celu społecznego lub ich kombinacji. Kombinacja zrównoważonych inwestycji z celem środowiskowym lub społecznym może zmieniać się w czasie w zależności od rodzajów działalności emitentów w ramach Wskaźnika Referencyjnego. Ocena inwestycji Funduszu kwalifikujących się do uznania za inwestycje zrównoważone odbywa się w dniu każdego równoważenia indeksu lub w zbliżonym terminie, przy czym portfel Funduszu jest równoważony zgodnie z jego Wskaźnikiem Referencyjnym.

Główne niekorzystne skutki to najpoważniejsze niekorzystne skutki decyzji inwestycyjnych dla czynników zrównoważonego rozwoju, takie jak kwestie środowiskowe, społeczne i pracownicze, kwestie dotyczące poszanowania praw człowieka oraz przeciwdziałania korupcji i przekupstwu.

● ***W jaki sposób zrównoważone inwestycje, które mają być częściowo zrealizowane w ramach produktu finansowego, nie wyrządzają poważnych szkód względem jakiegokolwiek celu dotyczącego zrównoważonych inwestycji?***

Przy każdorazowym równoważeniu indeksu wszystkie inwestycje kwalifikujące się do uznania za inwestycje zrównoważone są weryfikowane przez dostawcę indeksu pod kątem pewnych minimalnych wskaźników środowiskowych i społecznych. W ramach kryteriów kwalifikacji stosowanych przez dostawcę indeksu emitenci są oceniani pod kątem ich zaangażowania w rodzaje działalności uważane za mające wysoce negatywny wpływ środowiskowy i społeczny. Jeżeli emitent został uznany przez dostawcę indeksu za zaangażowanego w rodzaje działalności o wysoce negatywnym wpływie środowiskowym i społecznym, nie kwalifikuje się do uznania za inwestycję zrównoważoną.

W przypadku obligacji kwalifikujących się do uznania za zielone obligacje ocena jest realizowana przez dostawcę indeksu na poziomie emisji w zakresie wykorzystania wpływów z obligacji, które muszą być oficjalnie i wyłącznie przeznaczone na promowanie celów w zakresie ochrony klimatu lub innych celów w zakresie zrównoważonego rozwoju środowiska. Ponadto w doborze zielonych obligacji dostawca indeksu stosuje określone minimalne gwarancje i wykluczenia kwalifikacyjne, aby uniknąć ekspozycji na obligacje powiązane z działalnością uznawaną za wywierającą bardzo negatywne skutki środowiskowe i społeczne.

	<p>--- W jaki sposób uwzględniono wskaźniki dotyczące niekorzystnych skutków dla czynników zrównoważonego rozwoju?</p>
	<p>Obowiązkowe wskaźniki dotyczące negatywnego wpływu na czynniki zrównoważonego rozwoju (określone w regulacyjnych standardach technicznych (RTS) w ramach SFDR) są uwzględniane przy każdorazowym równoważeniu indeksu za pomocą kryteriów weryfikacyjnych stosowanych przez dostawcę indeksu przy doborze elementów składowych indeksu kwalifikujących się do uznania za inwestycje zrównoważone.</p> <p>W następstwie stosowania kryteriów kwalifikacji przez dostawcę indeksu następujące inwestycje w ramach Wskaźnika Referencyjnego nie kwalifikują się do uznania za inwestycje zrównoważone: (1) emitenci uzyskujący minimalny % przychodów z węgla energetycznego (według ustaleń dostawcy indeksu), który wyróżnia się znaczną intensywnością zużycia węgla i jest istotnym czynnikiem podwyższającym emisje gazów cieplarnianych (z uwzględnieniem wskaźników dotyczących emisji gazów cieplarnianych) (2) emitenci z „pomarańczowym” wynikiem MSCI ESG Controversy Score na poziomie 1 lub niższym, których uznano za zaangażowanych w poważne lub bardzo poważne kontrowersje związane z ESG (w tym w odniesieniu do wskaźników dotyczących emisji gazów cieplarnianych, różnorodności biologicznej, wody, odpadów oraz kwestii społecznych i pracowniczych), oraz (3) emitenci z ratingiem MSCI ESG na poziomie B lub niższym, który uważa się za słabiej rozwiniętych w branży ze względu na ich wysoką ekspozycję i brak zarządzania znaczącymi zagrożeniami związanymi z ESG (w tym w odniesieniu do wskaźników dotyczących emisji gazów cieplarnianych, bioróżnorodności, wody, odpadów, nieskorygowanej różnicy w wynagrodzeniach kobiet i różnorodności płciowej w zarządzie).</p> <p>W przypadku zielonych obligacji wskaźniki niekorzystnych skutków dla czynników zrównoważonego rozwoju są uwzględniane przy każdym równoważeniu indeksu i są oceniane przez dostawcę indeksu, na poziomie emisji, na podstawie oceny wykorzystania wpływów z obligacji, które muszą być oficjalnie i wyłącznie przeznaczone na promowanie celów w zakresie ochrony klimatu lub innych celów w zakresie zrównoważonego rozwoju środowiska. Ponadto dostawca indeksu stosuje minimalne gwarancje i wykluczenia kwalifikacyjne w doborze zielonych obligacji, aby zapewnić, że wpływy z takich obligacji nie będą przeznaczane na działalność mającą bardzo negatywne skutki środowiskowe i społeczne. Dotyczy to także stosowania minimalnych gwarancji i wykluczeń kwalifikacyjnych względem obligacji, których dotyczy wykorzystanie wpływów powiązanych z wydobyciem i wytwarzaniem energii z węgla energetycznego, znaczna utrata bioróżnorodności i kontrowersyjne rodzaje broni.</p> <p>Wskaźnik Referencyjny wyklucza również: (1) emitenci z „czerwoną” flagą MSCI ESG Controversy, która obejmuje emitentów uznanych za naruszających normy międzynarodowe i/lub krajowe (z uwzględnieniem wskaźników dotyczących naruszeń zasad inicjatywy UN Global Compact i Wytycznych OECD dla przedsiębiorstw wielonarodowych) oraz (2) emitenci uznani za mających jakikolwiek związek z kontrowersyjnymi rodzajami broni (z uwzględnieniem wskaźników dotyczących powiązań z kontrowersyjnymi rodzajami broni).</p>
	<p>--- W jaki sposób zrównoważone inwestycje są zgodne z Wytycznymi OECD dla przedsiębiorstw wielonarodowych oraz Wytycznymi ONZ dotyczącymi biznesu i praw człowieka? Dodatkowe informacje:</p>
	<p>Wskaźnik Referencyjny funduszu wyklucza emitentów z „czerwoną” flagą w zakresie kontrowersji w obszarze ESG, która wyklucza emitentów uznanych przez dostawcę indeksu za naruszających Wytyczne ONZ dotyczące biznesu i praw człowieka oraz Wytyczne OECD dla przedsiębiorstw wielonarodowych.</p>

Wskaźnik Referencyjny stosuje powyższe kryteria wykluczające przy każdorazowym równoważeniu indeksu.

Unijna systematyka dotycząca zrównoważonego rozwoju określa zasadę „nie czyń poważnych szkód”, zgodnie z którą inwestycje zgodne z systematyką nie powinny wyrządzać poważnych szkód względem celów unijnej systematyki, a towarzyszą jej konkretne kryteria unijne.

Zasada „nie czyń poważnych szkód” stosowana jest wyłącznie w odniesieniu do tych inwestycji w ramach produktu finansowego, które uwzględniają unijne kryteria dotyczące zrównoważonej środowiskowo działalności gospodarczej. Inwestycje w ramach pozostałej części tego produktu finansowego nie uwzględniają unijnych kryteriów dotyczących zrównoważonej środowiskowo działalności gospodarczej.

Wszelkie inne zrównoważone inwestycje nie mogą również wyrządzać poważnych szkód względem celów środowiskowych lub społecznych.

Czy w ramach tego produktu finansowego bierze się pod uwagę główne niekorzystne skutki dla czynników zrównoważonego rozwoju?

Tak

Nie

Tak, Fundusz bierze pod uwagę główne niekorzystne skutki dla czynników zrównoważonego rozwoju, odwzorowując Wskaźnik Referencyjny, który uwzględnia pewne kryteria ESG przy doborze elementów składowych indeksu. Zarządzający inwestycjami ustalił, że główne niekorzystne skutki (PAI) oznaczone w poniższej tabeli jako „X” są uznawane za część kryteriów doboru właściwych dla Wskaźnika Referencyjnego przy każdorazowym równoważeniu indeksu.

Raport roczny Funduszu będzie zawierać informacje na temat głównych niekorzystnych skutków dla czynników zrównoważonego rozwoju określonych poniżej.

	Opis głównych niekorzystnych skutków	Kryteria doboru właściwe dla Wskaźnika Referencyjnego		
		Wykluczenie emitentów na podstawie określonych kryteriów środowiskowych (wymienionych powyżej)	Wykluczenie emitentów na podstawie MSCI ESG Controversy Score	Wykluczenie emitentów, co do których stwierdzono jakiegokolwiek związku z kontrowersyjnymi rodzajami broni
Emisje gazów cieplarnianych (GHG)	1.(a) Emisje gazów cieplarnianych (Zakres 1/2)	X		
	1.(b) Emisje gazów cieplarnianych (Zakres 3)	X		
	2. Ślad węglowy	X		
	3. Intensywność emisji gazów cieplarnianych	X		
	4. % w paliwach kopalnych	X		
	5. Nieodnawialne/Odnawialne (%)	X		
Bioróżnorodność	6. Zużycie energii przez sektor o dużym wpływie			
	7. Negatywny wpływ na obszary wrażliwe pod względem bioróżnorodności		X	
Woda	8. Emisje do wody		X	
Odpady	9. Odpady niebezpieczne		X	
Kwestie społeczne i pracownicze	10. Naruszenia UNGC i OECD		X	
	11. Proces UNGC+OECD, monitorowanie			
	12. Nieskorygowana luka płacowa między kobietami a mężczyznami			
	13. Zróżnicowanie członków zarządu ze względu na płeć			
	14. Kontrowersyjne rodzaje broni			X



Strategia inwestycyjna stanowi wytyczne dla decyzji inwestycyjnych na podstawie czynników, takich jak cele inwestycyjne i tolerancja ryzyka.

Jaką strategię inwestycyjną stosuje się w ramach tego produktu finansowego?

Polityka inwestycyjna Funduszu polega na inwestowaniu w portfel papierów wartościowych o stałym dochodzie, który w miarę możliwości składa się z papierów wartościowych wchodzących w skład Wskaźnika Referencyjnego i który przy doborze elementów składowych uwzględnia pewne kryteria ESG. Metodologia Wskaźnika Referencyjnego jest opisana powyżej (zob. Które aspekty środowiskowe lub społeczne są promowane przez ten produkt finansowy?).

Polityka inwestycyjna Funduszu polega na inwestowaniu w portfel papierów wartościowych o stałym dochodzie, który w miarę możliwości składa się z papierów wartościowych wchodzących w skład Wskaźnika Referencyjnego i który przy doborze elementów składowych uwzględnia pewne kryteria ESG, w tym wykluczenia dotyczące unijnych wskaźników referencyjnych dostosowanych do porozumienia paryskiego. Metodologia Wskaźnika Referencyjnego jest opisana powyżej (zob. Które aspekty środowiskowe lub społeczne są promowane przez ten produkt finansowy?).

Inwestując w elementy składowe Wskaźnika Referencyjnego, strategia inwestycyjna Funduszu umożliwi mu spełnienie wymogów ESG Wskaźnika Referencyjnego określonych przez dostawcę indeksu. Jeżeli jakiegokolwiek inwestycje przestaną być zgodne z wymogami przedstawionymi powyżej, Fundusz może nadal utrzymywać takie inwestycje tylko do czasu, gdy odpowiednie papiery wartościowe przestaną stanowić część Wskaźnika Referencyjnego oraz gdy będzie praktycznie możliwe (w opinii Zarządzającego inwestycjami) zlikwidowanie pozycji.

Fundusz może stosować techniki optymalizacji w celu osiągnięcia podobnego zwrotu do Wskaźnika Referencyjnego, co oznacza, że może inwestować w papiery wartościowe, które nie są składnikami bazowymi Wskaźnika Referencyjnego, jeżeli takie papiery wartościowe zapewniają podobne wyniki (i mają odpowiedni profil ryzyka) jak określone papiery wartościowe wchodzące w skład Wskaźnika Referencyjnego. Jeśli Fundusz zdecyduje się na takie rozwiązanie, jego strategia inwestycyjna będzie polegać na inwestowaniu wyłącznie w emitentów ze Wskaźnika Referencyjnego lub w emitentów, którzy w momencie nabycia spełniają wymogi ESG Wskaźnika Referencyjnego. Jeżeli takie papiery wartościowe przestaną spełniać wymogi ESG Wskaźnika Referencyjnego, Fundusz może posiadać takie papiery wartościowe tylko do czasu kolejnego równoważenia portfela oraz do czasu, gdy będzie praktycznie możliwa (w opinii Zarządzającego Inwestycjami) likwidacja odpowiedniej pozycji.

Strategia ta jest wdrażana przy każdorazowym równoważeniu portfela Funduszu, które następuje po równoważeniu Wskaźnika Referencyjnego Funduszu.

Procesy zarządzania

Zarządzający Inwestycjami przeprowadza badanie due diligence dostawców indeksów i na bieżąco z nimi współpracuje w kontekście metodologii indeksu, w tym oceny kryteriów dobrych praktyk w zakresie zarządzania określonych w rozporządzeniu SFDR, które obejmują solidne struktury zarządzania, stosunki pracownicze, wynagrodzenia pracowników i przestrzeganie przepisów prawa podatkowego na poziomie spółek, w które dokonano inwestycji.

	<p>● Jakie są wiążące elementy strategii inwestycyjnej stosowanej przy wyborze inwestycji dotyczące uwzględnienia każdego aspektu środowiskowego lub społecznego promowanego w ramach tego produktu finansowego?</p> <p>Do wiążących elementów strategii inwestycyjnej Funduszu należy zasada, że Fundusz inwestuje w portfel papierów wartościowych o stałym dochodzie, który w miarę praktycznych możliwości składa się z papierów wartościowych wchodzących w skład Wskaźnika Referencyjnego, a więc zgodnych z charakterystyką ESG Wskaźnika Referencyjnego, w tym wykluczeniami dotyczącymi unijnych wskaźników referencyjnych dostosowanych do porozumienia paryskiego.</p> <p>Ponieważ Fundusz może stosować techniki optymalizacji i może inwestować w papiery wartościowe, które nie są składnikami bazowymi Wskaźnika Referencyjnego, jeśli Fundusz zdecyduje się na takie rozwiązanie, jego strategia inwestycyjna będzie polegać na inwestowaniu w emitentów ze Wskaźnika Referencyjnego lub w emitentów, którzy w momencie nabycia spełniają wymogi ESG Wskaźnika Referencyjnego.</p> <p>Jeżeli jakiegokolwiek inwestycje przestaną być zgodne z wymogami ESG właściwymi dla Wskaźnika Referencyjnego, Fundusz może nadal utrzymywać takie inwestycje tylko do czasu, gdy odpowiednie papiery wartościowe przestaną stanowić część Wskaźnika Referencyjnego i/lub gdy będzie praktycznie możliwe (w opinii Zarządzającego Inwestycjami) zlikwidowanie pozycji.</p>
	<p>● Jaki jest minimalny poziom zobowiązania do ograniczenia zakresu inwestycji uwzględnionych przed zastosowaniem tej strategii inwestycyjnej?</p> <p>Nie obowiązuje bezwzględnie żaden minimalny poziom zobowiązania do ograniczenia zakresu inwestycji Funduszu.</p> <p>W przypadku Wskaźnika Referencyjnego Funduszu celem jest zmniejszenie liczby elementów składowych w początkowym spektrum inwestycyjnym poprzez zastosowanie kryteriów doboru w obszarze ESG. Nie obowiązuje jednak żaden stosowany ani planowany przez dostawcę indeksu minimalny odsetek ograniczenia liczby składników Wskaźnika Referencyjnego.</p> <p>Odsetek ograniczenia może się zmieniać w czasie w zależności od emitentów składających się na wyjściowe spektrum inwestycyjne. Na przykład, jeżeli emitenci wchodzący w skład wyjściowego spektrum inwestycyjnego angażują się w mniej rodzajów działalności, które są wykluczone z wyjściowego spektrum inwestycyjnego na podstawie kryteriów doboru ESG stosowanych przez Wskaźnik Referencyjny, wówczas odsetek ograniczenia może z czasem ulegać zmniejszeniu. I odwrotnie, jeśli dostawca indeksu zwiększy kryteria doboru ESG we Wskaźniku Referencyjnym w miarę ewolucji standardów ESG, poziom ograniczenia może z czasem wzrastać.</p>
<p>Dobre praktyki w zakresie zarządzania obejmują solidne struktury zarządzania, stosunki pracownicze, wynagrodzenia pracowników i przestrzeganie przepisów prawa podatkowego.</p>	<p>● Jaką politykę stosuje się w odniesieniu do oceny dobrych praktyk w zakresie zarządzania stosowanych przez spółki, w które dokonano inwestycji?</p> <p>Kontrole z zakresu dobrych praktyk w zakresie zarządzania są włączone do metodologii Wskaźnika Referencyjnego.</p> <p>Dostawca indeksu wyklucza emitentów ze Wskaźnika Referencyjnego w oparciu o wskaźnik ESG Controversy Score, który mierzy zaangażowanie emitenta w kontrowersje związane z ESG i przewiduje wykluczenie emitentów uznanych za naruszających zasady inicjatywy UN Global Compact (zob. Które aspekty środowiskowe lub społeczne są promowane przez ten produkt finansowy?).</p>



Jaka jest planowana alokacja aktywów w przypadku tego produktu finansowego?

Alokacja aktywów

ukazuje udział inwestycji w poszczególne aktywa.

Działalność zgodna z unijną systematyką jest wyrażona jako udział:

- **obrotu**, który odzwierciedla udział przychodów z działalności ekologicznej spółek, w które dokonano inwestycji;
- **nakładów inwestycyjnych** (CapEx), które ukazują zielone inwestycje dokonane przez spółki, w które dokonano inwestycji, np. w celu przejścia na zieloną gospodarkę;
- **wydatków operacyjnych** (OpEx), które odzwierciedlają ekologiczną działalność operacyjną spółek, w które dokonano inwestycji.

Fundusz dąży do inwestowania w portfel papierów wartościowych, który w miarę praktycznych możliwości obejmuje papiery wartościowe wchodzące w skład Wskaźnika Referencyjnego.

Oczekuje się, że co najmniej 80% aktywów Funduszu będzie inwestowane w papiery wartościowe ze Wskaźnika Referencyjnego lub w papiery wartościowe spełniające kryteria doboru ESG Wskaźnika Referencyjnego. W związku z tym przy każdorazowym równoważeniu indeksu portfel Funduszu będzie podlegać ponownemu równoważeniu zgodnie z jego Wskaźnikiem Referencyjnym tak, żeby co najmniej 80% aktywów Funduszu było dostosowane do charakterystyki ESG Wskaźnika Referencyjnego (w tym 20% aktywów Funduszu, które kwalifikują się do uznania za inwestycje zrównoważone) (określonej przy równoważeniu).

Jeżeli jakiegokolwiek inwestycje przestaną być zgodne z wymogami ESG właściwymi dla Wskaźnika Referencyjnego, Fundusz może nadal utrzymywać takie inwestycje tylko do czasu, gdy odpowiednie papiery wartościowe przestaną stanowić część Wskaźnika Referencyjnego (lub z innych powodów przestaną spełniać kryteria doboru ESG właściwe dla Wskaźnika Referencyjnego) i gdy będzie praktycznie możliwe (w opinii Zarządzającego Inwestycjami) zlikwidowanie pozycji.

Ocena inwestycji Funduszu kwalifikujących się do uznania za inwestycje zrównoważone odbywa się w dniu każdego równoważenia indeksu lub w zbliżonym terminie, przy czym portfel Funduszu jest równoważony zgodnie z jego Wskaźnikiem Referencyjnym. Jeżeli jakakolwiek inwestycja przestanie kwalifikować się do uznania za inwestycję zrównoważoną między równoważeniami indeksu, inwestycje Funduszu w inwestycje zrównoważone mogą spaść poniżej minimalnego odsetka inwestycji zrównoważonych.

Fundusz może inwestować do 20% swoich całkowitych aktywów w inne inwestycje („#2 inne”).

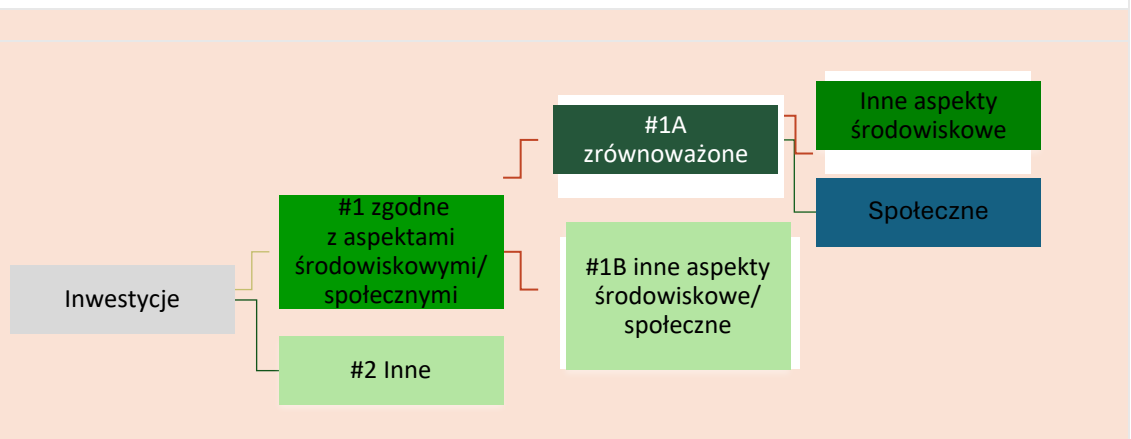

Kategoria „#1 zgodne z aspektami środowiskowymi/społecznymi” obejmuje inwestycje dokonane w ramach produktu finansowego w celu uwzględnienia aspektów środowiskowych lub społecznych promowanych w ramach tego produktu finansowego.

Kategoria „#2 inne” obejmuje pozostałe inwestycje dokonane w ramach produktu finansowego, które nie są zgodne z aspektami środowiskowymi lub społecznymi ani nie kwalifikują się jako zrównoważone inwestycje.

Kategoria „#1 zgodne z aspektami środowiskowymi/społecznymi” obejmuje:

- podkategorię „#1A zrównoważone” obejmującą zrównoważone inwestycje, które służą celom środowiskowym lub społecznym;

- podkategorię „#1B inne aspekty środowiskowe lub społeczne” obejmującą inwestycje zgodne z aspektami środowiskowymi lub społecznymi, które nie kwalifikują się jako zrównoważone inwestycje.

W jaki sposób stosowanie instrumentów pochodnych przyczynia się do uwzględnienia aspektów środowiskowych lub społecznych promowanych w ramach tego produktu finansowego?

Fundusz może wykorzystywać instrumenty pochodne do celów inwestycyjnych i do celów efektywnego zarządzania portfelem w związku z aspektami środowiskowymi lub społecznymi promowanymi przez Fundusz. W przypadku gdy Fundusz wykorzystuje instrumenty pochodne do promowania aspektów środowiskowych lub społecznych, wszelkie ratingi lub analizy ESG, o których mowa powyżej, będą miały zastosowanie do inwestycji bazowej.



W jakim minimalnym stopniu zrównoważone inwestycje służące realizacji celu środowiskowego są dostosowane do unijnej systematyki dotyczącej zrównoważonego rozwoju?

Fundusz nie zobowiązuje się obecnie do inwestowania więcej niż 0% swoich aktywów w zrównoważone inwestycje o celu środowiskowym zgodnym z unijną systematyką.

● Czy w ramach produktu finansowego inwestuje się w działalność związaną z gazem ziemnym lub energią jądrową, która jest zgodna z unijną systematyką dotyczącą zrównoważonego rozwoju¹⁰?

- Tak:
 w gaz ziemny w energię jądrową
 Nie

Fundusz nie zobowiązuje się obecnie do inwestowania w działalność związaną z gazem ziemnym lub energią jądrową, która jest zgodna z unijną systematyką dotyczącą zrównoważonego rozwoju.

Na dwóch wykresach poniżej przedstawiono minimalny odsetek inwestycji zgodnych z unijną systematyką dotyczącą zrównoważonego rozwoju. Ponieważ brak jest odpowiednich metod umożliwiających określenie zgodności obligacji skarbowych* z systematyką, na pierwszym wykresie przedstawiono zgodność z systematyką w odniesieniu do wszystkich inwestycji w ramach produktu finansowego, w tym obligacji skarbowych, natomiast na drugim wykresie przedstawiono zgodność z systematyką wyłącznie w odniesieniu do inwestycji w ramach produktu finansowego innych niż obligacje skarbowe.

Aby zapewnić zgodność z unijną systematyką dotyczącą zrównoważonego rozwoju, kryteria dotyczące gazu ziemnego obejmują ograniczenia emisji i przejście na energię ze źródeł odnawialnych lub paliwa niskoemisyjne do końca 2035 r. W przypadku energii jądrowej kryteria te obejmują kompleksowe zasady w zakresie bezpieczeństwa i gospodarowania odpadami.

Działalność wspomagająca bezpośrednio wspomaga inne rodzaje działalności we wnoszeniu istotnego wkładu w realizację celu środowiskowego.

¹⁰ Działalność związaną z gazem ziemnym lub energią jądrową można uznać za zgodną z unijną systematyką dotyczącą zrównoważonego rozwoju tylko wtedy, gdy przyczynia się do ograniczenia zmian klimatu („łagodzenie zmian klimatu”) i nie szkodzi znacząco żadnemu celowi systematyki – zob. nota wyjaśniająca na lewym marginesie. Pełne kryteria dotyczące działalności gospodarczej związanej z gazem ziemnym i energią jądrową, która jest zgodna z unijną systematyką dotyczącą zrównoważonego rozwoju, określono w rozporządzeniu delegowanym Komisji (UE) 2022/1214.

Działalność na rzecz przejścia jest to działalność, dla której alternatywne niskoemisyjne rozwiązania nie są jeszcze dostępne i która między innymi wytwarza emisje gazów cieplarnianych na poziomie odpowiadającym najlepszym wynikom.

1. Zgodność inwestycji z systematyką (w tym obligacje skarbowe*)

- Zgodne z systematyką: gaz ziemny
- Zgodne z systematyką: energia jądrowa
- Zgodne z systematyką (inne niż gaz ziemny i energia jądrowa)
- Niezgodne z systematyką

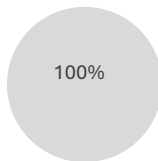

2. Zgodność inwestycji z systematyką (z wyłączeniem obligacji skarbowych*)

- Zgodne z systematyką: gaz ziemny
- Zgodne z systematyką: energia jądrowa
- Zgodne z systematyką (inne niż gaz ziemny i energia jądrowa)
- Niezgodne z systematyką

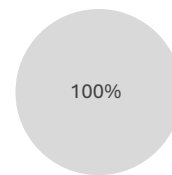

* Do celów niniejszych wykresów „obligacje skarbowe” obejmują całe zaangażowanie w dług państwowy

● **Jaki jest minimalny udział inwestycji w działalność na rzecz przejścia i działalność wspomagającą?**

Fundusz aktualnie nie ma obowiązku inwestowania więcej niż 0% swoich aktywów w inwestycje w działalność na rzecz przejścia i działalność wspomagającą w rozumieniu unijnej systematyki dotyczącej zrównoważonego rozwoju.



 to zrównoważone inwestycje służące celowi środowiskowemu, które nie uwzględniają kryteriów zrównoważonej środowiskowo działalności gospodarczej zgodnie z unijną systematyką dotyczącą zrównoważonego rozwoju.

 **Jaki jest minimalny udział zrównoważonych inwestycji służących celowi środowiskowemu, które nie są zgodne z unijną systematyką dotyczącą zrównoważonego rozwoju?**

Co najmniej 20% aktywów Funduszu będzie inwestowane w inwestycje zrównoważone. Zrównoważone inwestycje będą zrównoważonymi inwestycjami z celem środowiskowym, który nie jest zgodny z unijną systematyką dotyczącą zrównoważonego rozwoju lub celem społecznym (lub kombinacją obu tych elementów). Kombinacja zrównoważonych inwestycji z celem środowiskowym lub społecznym może zmieniać się w czasie w zależności od rodzajów działalności emitentów w ramach Wskaźnika Referencyjnego. Ocena inwestycji Funduszu kwalifikujących się do uznania za inwestycje zrównoważone odbywa się w dniu każdego równoważenia indeksu lub w zbliżonym terminie, przy czym portfel Funduszu jest równoważony zgodnie z jego Wskaźnikiem Referencyjnym.

 **Jaki jest minimalny udział zrównoważonych inwestycji służących celowi społecznemu?**

Co najmniej 20% aktywów Funduszu będzie inwestowane w inwestycje zrównoważone. Zrównoważone inwestycje będą zrównoważonymi inwestycjami z celem środowiskowym, który nie jest zgodny z unijną systematyką dotyczącą zrównoważonego rozwoju lub celem społecznym (lub kombinacją obu tych elementów). Kombinacja zrównoważonych inwestycji z celem środowiskowym lub społecznym może zmieniać się w czasie w zależności od rodzajów działalności emitentów w ramach Wskaźnika Referencyjnego. Ocena inwestycji Funduszu kwalifikujących się do uznania za inwestycje zrównoważone odbywa się w dniu każdego równoważenia indeksu lub w zbliżonym terminie, przy czym portfel Funduszu jest równoważony zgodnie z jego Wskaźnikiem Referencyjnym.

	 <p>Które inwestycje uwzględniono w kategorii „#2 inne”, czemu służą takie inwestycje i czy w ich ramach zapewniono jakiegokolwiek minimalne gwarancje środowiskowe lub społeczne?</p>
	<p>Pozostałe pozycje w portfelu mogą obejmować środki pieniężne, fundusze rynku pieniężnego i instrumenty pochodne. Inwestycje takie mogą być używane wyłącznie do celów efektywnego zarządzania portfelem, z wyjątkiem instrumentów pochodnych wykorzystywanych do zabezpieczenia ryzyka kursowego dowolnej klasy tytułów uczestnictwa waluty objętej hedgingiem.</p> <p>Wszelkie ratingi lub analizy ESG stosowane przez dostawcę indeksu będą miały zastosowanie wyłącznie do instrumentów pochodnych odnoszących się do poszczególnych emitentów wykorzystywanych przez Fundusz. Instrumenty pochodne oparte na indeksach finansowych, stopach procentowych lub instrumentach walutowych nie będą uznawane za sprzeczne z minimalnymi gwarancjami środowiskowymi lub społecznymi.</p>
 <p>Wskaźniki referencyjne to indeksy stosowane do pomiaru, czy w ramach produktu finansowego uwzględnia się aspekty środowiskowe lub społeczne promowane przez ten produkt.</p>	<p>Czy wyznaczono konkretny indeks jako wskaźnik referencyjny w celu ustalenia, czy ten produkt finansowy jest zgodny z aspektami środowiskowymi lub społecznymi, które promuje?</p> <p>Tak, Fundusz dąży do osiągnięcia aspektów środowiskowych i społecznych, które promuje, odwzorowując wyniki swojego Wskaźnika Referencyjnego, Bloomberg MSCI Euro Corporate ex Financials 1-5 Year ESG SRI Index, który uwzględnia kryteria doboru ESG dostawcy indeksu.</p> <ul style="list-style-type: none"> ● <i>W jaki sposób wskaźnik referencyjny dostosowuje się na bieżąco do każdego aspektu środowiskowego lub społecznego promowanego w ramach tego produktu finansowego?</i> <p>Przy każdorazowym równoważeniu indeksu dostawca indeksu stosuje kryteria doboru ESG, aby wykluczyć emitentów, którzy nie spełniają takich kryteriów doboru ESG.</p> <ul style="list-style-type: none"> ● <i>W jaki sposób zapewnia się ciągłe dostosowanie strategii inwestycyjnej do metody obliczania indeksu?</i> <p>Przy każdorazowym równoważeniu indeksu (lub tak szybko, jak to zasadnie możliwe i wykonalne po tym terminie) portfel Funduszu również jest równoważony zgodnie z jego Wskaźnikiem Referencyjnym.</p> <ul style="list-style-type: none"> ● <i>W jaki sposób wyznaczony indeks różni się od odpowiedniego ogólnego indeksu rynkowego?</i> <p>W wyniku zastosowania kryteriów doboru ESG właściwych dla Wskaźnika Referencyjnego oczekuje się, że portfel Funduszu zostanie zmniejszony w porównaniu z Bloomberg Euro Corporate ex-Financials 1-5 Bond Index, ogólnym indeksem rynkowym obejmującym papiery wartościowe o stałym dochodzie.</p> <ul style="list-style-type: none"> ● <i>Gdzie można zapoznać się z metodą zastosowaną na potrzeby obliczenia wyznaczonego indeksu?</i> <p>Omówienie metodologii Wskaźnika Referencyjnego Funduszu można znaleźć na stronie internetowej dostawcy indeksu pod adresem: https://www.bloomberg.com/professional/product/indices/bloomberg-fixed-income-indices/#/ucits</p>
	<p>Gdzie w internecie można znaleźć więcej informacji na temat tego produktu?</p> <p>Więcej informacji na temat tego produktu znajduje się na stronie internetowej. Szczegółowe informacje dotyczące tego Funduszu można znaleźć w sekcjach niniejszego prospektu zatytułowanych „Cel inwestycyjny”, „Polityka inwestycyjna” oraz „Rozporządzenie SFDR”, a także na stronie produktu Funduszu, którą można znaleźć, wpisując nazwę Funduszu w pasku wyszukiwania na stronie internetowej: www.iShares.com.</p>

Informacje ujawniane przed zawarciem umowy dla produktów finansowych, o których mowa w art. 8 ust. 1, 2 i 2a rozporządzenia (UE) 2019/2088 i w art. 6 akapit pierwszy rozporządzenia (UE) 2020/852

<p>Zrównoważona inwestycja oznacza inwestycję w działalność gospodarczą, która przyczynia się do realizacji celu środowiskowego lub społecznego, o ile taka inwestycja nie wyrządza poważnych szkód względem żadnego celu środowiskowego lub społecznego, a spółki, w które dokonano inwestycji, stosują dobre praktyki w zakresie zarządzania.</p>	<p>Nazwa produktu: iShares € Flexible Income Bond Active UCITS ETF</p>										
<p>Unijna systematyka dotycząca zrównoważonego rozwoju jest to system klasyfikacji określony w rozporządzeniu (UE) 2020/852, ustanawiający wykaz zrównoważonej środowiskowo działalności gospodarczej. Rozporządzenie to nie zawiera wykazu zrównoważonej społecznie działalności gospodarczej. Zrównoważone inwestycje, które służą celowi środowiskowemu, mogą być zgodne lub niezgodne z systematyką.</p>	<p>Identyfikator podmiotu prawnego: 5299002YNCQZ4QMD9N07</p>										
	<p>Aspekty środowiskowe lub społeczne</p>										
	<p style="text-align: center;">Czy niniejszy produkt finansowy służy celowi dotyczącemu zrównoważonych inwestycji?</p> <table border="1" style="width: 100%; border-collapse: collapse;"> <thead> <tr> <th style="width: 50%; text-align: left;"> <input checked="" type="radio"/> <input checked="" type="radio"/> Tak </th> <th style="width: 50%; text-align: left;"> <input checked="" type="radio"/> <input type="radio"/> ✓ Nie </th> </tr> </thead> <tbody> <tr> <td style="vertical-align: top;"> <input type="checkbox"/> Będzie miał minimalny udział w zrównoważonych inwestycjach służących celowi środowiskowemu: ____% </td> <td style="vertical-align: top;"> <input type="checkbox"/> Promuje aspekty środowiskowe/ społeczne i chociaż jego celem nie jest zrównoważona inwestycja, będzie miał minimalny udział ____% w zrównoważonych inwestycjach </td> </tr> <tr> <td style="vertical-align: top;"> <input type="checkbox"/> w działalność gospodarczą, która zgodnie z unijną systematyką dotyczącą zrównoważonego rozwoju kwalifikuje się jako zrównoważona środowiskowo </td> <td style="vertical-align: top;"> <input type="checkbox"/> służących celowi środowiskowemu i dokonywanych w działalność gospodarczą, która zgodnie z unijną systematyką dotyczącą zrównoważonego rozwoju kwalifikuje się jako zrównoważona środowiskowo </td> </tr> <tr> <td style="vertical-align: top;"> <input type="checkbox"/> w działalność gospodarczą, która zgodnie z unijną systematyką dotyczącą zrównoważonego rozwoju nie kwalifikuje się jako zrównoważona środowiskowo </td> <td style="vertical-align: top;"> <input type="checkbox"/> służących celowi środowiskowemu i dokonywanych w działalność gospodarczą, która zgodnie z unijną systematyką dotyczącą zrównoważonego rozwoju nie kwalifikuje się jako zrównoważona środowiskowo </td> </tr> <tr> <td style="vertical-align: top;"> <input type="checkbox"/> Będzie miał minimalny udział w zrównoważonych inwestycjach służących celowi społecznemu: ____% </td> <td style="vertical-align: top;"> <input type="checkbox"/> służących celowi społecznemu <input checked="" type="checkbox"/> Promuje aspekty środowiskowe/ społeczne, ale nie będzie mieć udziału w zrównoważonych inwestycjach </td> </tr> </tbody> </table>	<input checked="" type="radio"/> <input checked="" type="radio"/> Tak	<input checked="" type="radio"/> <input type="radio"/> ✓ Nie	<input type="checkbox"/> Będzie miał minimalny udział w zrównoważonych inwestycjach służących celowi środowiskowemu : ____%	<input type="checkbox"/> Promuje aspekty środowiskowe/ społeczne i chociaż jego celem nie jest zrównoważona inwestycja, będzie miał minimalny udział ____% w zrównoważonych inwestycjach	<input type="checkbox"/> w działalność gospodarczą, która zgodnie z unijną systematyką dotyczącą zrównoważonego rozwoju kwalifikuje się jako zrównoważona środowiskowo	<input type="checkbox"/> służących celowi środowiskowemu i dokonywanych w działalność gospodarczą, która zgodnie z unijną systematyką dotyczącą zrównoważonego rozwoju kwalifikuje się jako zrównoważona środowiskowo	<input type="checkbox"/> w działalność gospodarczą, która zgodnie z unijną systematyką dotyczącą zrównoważonego rozwoju nie kwalifikuje się jako zrównoważona środowiskowo	<input type="checkbox"/> służących celowi środowiskowemu i dokonywanych w działalność gospodarczą, która zgodnie z unijną systematyką dotyczącą zrównoważonego rozwoju nie kwalifikuje się jako zrównoważona środowiskowo	<input type="checkbox"/> Będzie miał minimalny udział w zrównoważonych inwestycjach służących celowi społecznemu : ____%	<input type="checkbox"/> służących celowi społecznemu <input checked="" type="checkbox"/> Promuje aspekty środowiskowe/ społeczne, ale nie będzie mieć udziału w zrównoważonych inwestycjach
<input checked="" type="radio"/> <input checked="" type="radio"/> Tak	<input checked="" type="radio"/> <input type="radio"/> ✓ Nie										
<input type="checkbox"/> Będzie miał minimalny udział w zrównoważonych inwestycjach służących celowi środowiskowemu : ____%	<input type="checkbox"/> Promuje aspekty środowiskowe/ społeczne i chociaż jego celem nie jest zrównoważona inwestycja, będzie miał minimalny udział ____% w zrównoważonych inwestycjach										
<input type="checkbox"/> w działalność gospodarczą, która zgodnie z unijną systematyką dotyczącą zrównoważonego rozwoju kwalifikuje się jako zrównoważona środowiskowo	<input type="checkbox"/> służących celowi środowiskowemu i dokonywanych w działalność gospodarczą, która zgodnie z unijną systematyką dotyczącą zrównoważonego rozwoju kwalifikuje się jako zrównoważona środowiskowo										
<input type="checkbox"/> w działalność gospodarczą, która zgodnie z unijną systematyką dotyczącą zrównoważonego rozwoju nie kwalifikuje się jako zrównoważona środowiskowo	<input type="checkbox"/> służących celowi środowiskowemu i dokonywanych w działalność gospodarczą, która zgodnie z unijną systematyką dotyczącą zrównoważonego rozwoju nie kwalifikuje się jako zrównoważona środowiskowo										
<input type="checkbox"/> Będzie miał minimalny udział w zrównoważonych inwestycjach służących celowi społecznemu : ____%	<input type="checkbox"/> służących celowi społecznemu <input checked="" type="checkbox"/> Promuje aspekty środowiskowe/ społeczne, ale nie będzie mieć udziału w zrównoważonych inwestycjach										
	<p>Które aspekty środowiskowe lub społeczne są promowane przez ten produkt finansowy?</p> <p>Fundusz stosuje własną metodologię oceny inwestycji w oparciu o stopień, w jakim są one związane z pozytywnymi lub negatywnymi efektami zewnętrznymi, a tym samym promuje aspekty środowiskowe i społeczne związane z redukcją emisji dwutlenku węgla oraz promowaniem pozytywnych środowiskowych i społecznych praktyk biznesowych poprzez dążenie do zwiększenia ekspozycji na emitentów emitujących mniej dwutlenku węgla i emitentów o pozytywnych kwalifikacjach ESG (dążąc jednocześnie do ograniczenia ekspozycji na emitentów emitujących więcej dwutlenku węgla i emitentów o negatywnych kwalifikacjach ESG). Ocena poziomu zaangażowania w każdą działalność może opierać się na procentowym udziale w przychodach, określonym łącznym progu przychodów lub jakimkolwiek powiązaniu z działalnością podlegającą ograniczeniom, niezależnie od kwoty uzyskanych przychodów.</p>										

	<p>Fundusz promuje aspekty środowiskowe związane z ograniczeniem zanieczyszczenia środowiska poprzez wykluczenie bezpośrednich inwestycji w spółki zajmujące się wydobyciem węgla energetycznego i piasków bitumicznych, a także wytwarzaniem energii elektrycznej z węgla energetycznego, poprzez zastosowanie bazowych kryteriów wykluczających BlackRock EMEA lub, stosownie do przypadku, równoważnych kryteriów dotyczących CLO.</p> <p>Fundusz promuje następujące aspekty społeczne: (a) ograniczenie dostępności broni poprzez wykluczenie bezpośrednich inwestycji w emitentów zaangażowanych w produkcję kontrowersyjnej broni i broni jądrowej oraz produkcję i dystrybucję broni palnej do użytku cywilnego, (b) poprawa zdrowia i dobrobytu poprzez wykluczenie bezpośrednich inwestycji w emitentów zaangażowanych w produkcję i dystrybucję tytoniu, oraz (c) wspieranie praw człowieka, standardów pracy, ochrony środowiska i przeciwdziałania korupcji poprzez wykluczenie bezpośrednich inwestycji w emitentów uznanych za nieprzestrzegających 10 zasad inicjatywy UN Global Compact, poprzez zastosowanie bazowych kryteriów wykluczających BlackRock EMEA lub, stosownie do przypadku, równoważnych kryteriów dotyczących CLO. Definicja „zaangażowania” w odniesieniu do każdej działalności może opierać się na generowaniu lub uzyskiwaniu przychodów z tej działalności, które przekraczają określony procent przychodów lub określoną wartość progową całkowitego przychodu, lub na jakimkolwiek związku z daną działalnością, niezależnie od wysokości uzyskanych przychodów.</p> <p>Fundusz nie stosuje wskaźnika referencyjnego do celów uwzględnienia aspektów środowiskowych lub społecznych promowanych w ramach tego produktu finansowego.</p>
<p>Wskaźniki zrównoważonego rozwoju stosuje się do pomiaru stopnia uwzględnienia aspektów środowiskowych lub społecznych promowanych w ramach produktu finansowego.</p>	<p>● <i>Które wskaźniki zrównoważonego rozwoju stosuje się do pomiaru stopnia uwzględnienia aspektów środowiskowych lub społecznych w ramach danego produktu finansowego?</i></p> <p>Wskaźniki zrównoważonego rozwoju stosowane do pomiaru stopnia uwzględnienia aspektów środowiskowych lub społecznych w ramach Funduszu obejmują:</p> <ul style="list-style-type: none"> • Udziały Funduszu w inwestycjach, które uznaje się za związane z pozytywnymi efektami zewnętrznymi i unikaniem negatywnych efektów zewnętrznych, jak opisano powyżej. • Wykluczenie przez Fundusz inwestycji w emitentów zidentyfikowanych w oparciu o kryteria wykluczenia określone w bazowych kryteriach wykluczających i kryteriach wyłączających BlackRock EMEA. • Uwzględnienie przez Fundusz głównych niekorzystnych skutków (PAI) dla czynników związanych ze zrównoważonym rozwojem, jak opisano poniżej.
	<p>● <i>Jakie są cele dotyczące zrównoważonych inwestycji, które mają być częściowo zrealizowane w ramach produktu finansowego, i w jaki sposób zrównoważona inwestycja przyczynia się do osiągnięcia tych celów?</i></p>
<p>Główne niekorzystne skutki to najpoważniejsze niekorzystne skutki decyzji inwestycyjnych dla czynników zrównoważonego rozwoju, takie jak kwestie środowiskowe, społeczne i pracownicze, kwestie dotyczące poszanowania praw człowieka oraz przeciwdziałania korupcji i przekupstwu.</p>	<p>Fundusz nie zobowiązuje się do posiadania zrównoważonych inwestycji.</p> <p>● <i>W jaki sposób zrównoważone inwestycje, które mają być częściowo zrealizowane w ramach produktu finansowego, nie wyrządzają poważnych szkód względem jakiegokolwiek celu dotyczącego zrównoważonych inwestycji?</i></p> <p>Nie dotyczy, ponieważ Fundusz nie zobowiązuje się do inwestowania w zrównoważone inwestycje.</p>

	<p>--- W jaki sposób uwzględniono wskaźniki dotyczące niekorzystnych skutków dla czynników zrównoważonego rozwoju?</p>
	<p>Nie dotyczy, ponieważ Fundusz nie zobowiązuje się do inwestowania w zrównoważone inwestycje.</p> <p>Należy zapoznać się z poniższą sekcją „Czy w ramach tego produktu finansowego bierze się pod uwagę główne niekorzystne skutki dla czynników zrównoważonego rozwoju?”. Opisano w niej sposób, w jaki Fundusz uwzględnia główne niekorzystne skutki (PAI) dla czynników zrównoważonego rozwoju.</p>
	<p>--- W jaki sposób zrównoważone inwestycje są zgodne z Wytycznymi OECD dla przedsiębiorstw wielonarodowych oraz Wytycznymi ONZ dotyczącymi biznesu i praw człowieka? Dodatkowe informacje:</p>
	<p>Nie dotyczy, ponieważ Fundusz nie zobowiązuje się do inwestowania w zrównoważone inwestycje.</p>
	<p><i>Unijna systematyka dotycząca zrównoważonego rozwoju określa zasadę „nie czyń poważnych szkód”, zgodnie z którą inwestycje zgodne z systematyką nie powinny wyrządzać poważnych szkód względem celów unijnej systematyki, a towarzyszą jej konkretne kryteria unijne.</i></p> <p><i>Zasada „nie czyń poważnych szkód” stosowana jest wyłącznie w odniesieniu do tych inwestycji w ramach produktu finansowego, które uwzględniają unijne kryteria dotyczące zrównoważonej środowiskowo działalności gospodarczej. Inwestycje w ramach pozostałej części tego produktu finansowego nie uwzględniają unijnych kryteriów dotyczących zrównoważonej środowiskowo działalności gospodarczej.</i></p> <p><i>Wszelkie inne zrównoważone inwestycje nie mogą również wyrządzać poważnych szkód względem celów środowiskowych lub społecznych.</i></p>
	<p>Czy w ramach tego produktu finansowego bierze się pod uwagę główne niekorzystne skutki dla czynników zrównoważonego rozwoju?</p>
	<p><input checked="" type="checkbox"/> Tak</p>
	<p><input type="checkbox"/> Nie</p> <p>Fundusz uwzględnia główne niekorzystne skutki (PAI) dla czynników zrównoważonego rozwoju poprzez zastosowanie Bazowych Kryteriów wykluczających BlackRock EMEA oraz polityki wykluczeń.</p> <p>Fundusz bierze pod uwagę następujące główne niekorzystne skutki:</p> <ul style="list-style-type: none"> • Emisje gazów cieplarnianych • Intensywność emisji gazów cieplarnianych w przypadku spółek, w które dokonano inwestycji • Ekspozycja z tytułu przedsiębiorstw działających w sektorze paliw kopalnych • Intensywność zużycia energii przypadająca na dany sektor o znacznym oddziaływaniu na klimat • Tony niebezpiecznych odpadów generowanych przez spółki, w które dokonano inwestycji, na każdy zainwestowany milion EUR (wskaźnik wyrażony jako średnia ważona) • Naruszenia zasad inicjatywy Global Compact ONZ i Wytycznych Organizacji Współpracy Gospodarczej i Rozwoju (OECD) dla przedsiębiorstw wielonarodowych • Brak procesów i mechanizmów kontroli służących nadzorowaniu przestrzegania zasad inicjatywy Global Compact i Wytycznych Organizacji Współpracy Gospodarczej i Rozwoju (OECD) dla przedsiębiorstw wielonarodowych

	<ul style="list-style-type: none"> • Ekspozycja z tytułu kontrowersyjnych rodzajów broni (miny przeciwpiechotne, amunicja kasetowa, broń chemiczna i broń biologiczna)
	<p>Jaką strategię inwestycyjną stosuje się w ramach tego produktu finansowego?</p>
<p>Strategia inwestycyjna stanowi wytyczne dla decyzji inwestycyjnych na podstawie czynników, takich jak cele inwestycyjne i tolerancja ryzyka.</p>	<p>Celem inwestycyjnym Funduszu jest dążenie do maksymalizacji dochodów poprzez przede wszystkim inwestowanie w dłużne i dochodowe papiery wartościowe przy jednoczesnym utrzymaniu długoterminowego wzrostu kapitału.</p> <p>Fundusz jest aktywnie zarządzany. W celu osiągnięcia celu inwestycyjnego Fundusz będzie inwestował w zbywalne papiery wartościowe o stałym dochodzie (tj. obligacje) emitowane przez rządy, agencje rządowe, spółki i instytucje ponadnarodowe na całym świecie, w tym na rynkach wschodzących, oraz papiery wartościowe zabezpieczone aktywami, jak opisano poniżej. W celu maksymalizacji dochodów Fundusz będzie poszukiwał zdywersyfikowanych źródeł dochodu w różnych zbywalnych papierach wartościowych o stałym dochodzie, a mianowicie w papierach wartościowych o stałym oprocentowaniu, zmiennym oprocentowaniu, powiązanych z inflacją, o ratingu inwestycyjnym, nieinwestycyjnym i bez ratingu. Fundusz może inwestować do 60% swoich aktywów w papiery wartościowe o ratingu nieinwestycyjnym i bez ratingu.</p> <p>Fundusz będzie starał się inwestować w zbywalne papiery wartościowe o stałym dochodzie i papiery wartościowe zabezpieczone aktywami, które w opinii Zarządzającego inwestycjami są atrakcyjnie wyceniane, przy uwzględnieniu ogólnych czynników alokacji aktywów (takich jak stopy procentowe, globalne trendy gospodarcze, a także cykl kredytowy i wydarzenia geopolityczne), oddolnej analizy papierów wartościowych (identyfikacja zbywalnych papierów wartościowych o stałym dochodzie, które są niedowartościowane przez rynek), wkładu w dochód Funduszu, dźwigni finansowej i/lub podporządkowania, ryzyka niewykonania zobowiązań i płynności, a także czynników ryzyka opisanych poniżej. Zarządzający inwestycjami dąży do zwiększenia wartości w szerokim spektrum inwestycyjnym w celu określenia atrakcyjnych możliwości inwestycyjnych przy jednoczesnym ograniczeniu ryzyka makroekonomicznego. Identyfikacja systemu makroekonomicznego (tj. okresów, które wyznaczają warunki dla gospodarki jako całości) informuje o ogólniej alokacji aktywów i uwzględnia różne czynniki, w tym między innymi inflację, politykę banku centralnego i stopy procentowe. Na podstawie oddolnej analizy papierów wartościowych Zarządzający inwestycjami sformułuje opinię na temat wiarygodności kredytowej emitenta bazowego i wyceny zbywalnych papierów wartościowych o stałym dochodzie, a także fundamentów kredytowych, trendów sektorowych, ryzyka idiosynkratycznego i technicznych danych rynkowych, takich jak przepływy inwestorów do danej klasy aktywów. Po sformułowaniu opinii na temat wiarygodności emitenta Zarządzający inwestycjami rozważy również, która transza w stosie zadłużenia emitenta jest najatrakcyjniej wyceniona. Ponadto zarówno analiza fundamentalna, jak i ilościowa są integralną częścią procesu badawczego i są brane pod uwagę przez Zarządzającego inwestycjami przy identyfikowaniu potencjalnych możliwości i przeglądzie papierów wartościowych znajdujących się w portfelu.</p> <p>Ekspozycja walutowa jest elastycznie zarządzana, co oznacza, że od Zarządzającego inwestycjami można oczekiwać regularnego stosowania w Funduszu technik zarządzania walutami i zabezpieczeń. Stosowane techniki mogą obejmować zabezpieczenie ekspozycji walutowej w portfelu Funduszu lub wykorzystanie technik zarządzania walutami, takich jak dopasowywanie pozycji walutowych (ang. currency overlay), w celu wygenerowania dodatknych zwrotów. Strategia dopasowywania pozycji walutowych polega na tworzeniu długich pozycji i syntetycznych transakcji walutowych w celu realizacji taktycznych poglądów przy użyciu walutowych instrumentów pochodnych, a mianowicie kontraktów terminowych typu forward,</p>

kontraktów futures na waluty, opcji i swapów zapewniających ekspozycję na zmiany kursów walutowych. Nie oznacza to, że portfel Funduszu będzie zawsze zabezpieczony w całości lub w części.

Aktywa Funduszu będą inwestowane zgodnie z Polityką ESG opisaną poniżej.

Fundusz może inwestować do 20% swoich łącznych aktywów na rynkach wschodzących.

Fundusz może inwestować do 35% aktywów ogółem w papiery wartościowe zabezpieczone aktywami („ABS”). W ramach tego limitu Fundusz może inwestować do 25% swoich aktywów ogółem w zabezpieczone zobowiązania kredytowe („CLO”), pod warunkiem że co najmniej 80% inwestycji Funduszu w CLO jest zainwestowane w transze o ratingu AAA, a pozostała część w transze o ratingu inwestycyjnym. Fundusz może też inwestować do 10% swoich aktywów ogółem w CLO bez ograniczeń w zakresie ratingu kredytowego. W przypadku, gdy Fundusz zainwestuje ponad 10% swoich aktywów ogółem w CLO, ww. ograniczenia w zakresie ratingu kredytowego będą miały zastosowanie do całej alokacji CLO. Inne rodzaje ABS, w które Fundusz może inwestować, obejmują papiery wartościowe zabezpieczone hipoteką, papiery komercyjne zabezpieczone aktywami, papiery wartościowe zabezpieczone hipoteką komercyjną, hipoteczne fundusze inwestycyjne na rynku nieruchomości oraz papiery wartościowe zabezpieczone hipoteką mieszkaniową.

Aktywami bazowymi papierów wartościowych zabezpieczonych hipotekami mieszkaniowymi i papierów wartościowych zabezpieczonych hipotekami komercyjnymi są odpowiednio mieszkaniowe kredyty hipoteczne i komercyjne kredyty hipoteczne. Inne rodzaje ABS obejmują ABS kart kredytowych, które są zabezpieczone należnościami z tytułu kart kredytowych, ABS samochodowe, które są zabezpieczone kredytami samochodowymi i leasingiem, ABS kredytów studenckich, które są zabezpieczone kredytami studenckimi, CLO, które są zabezpieczone pożyczkami korporacyjnymi oraz komercyjne papiery zabezpieczone aktywami („ABCP”), które mogą być zabezpieczone dowolnym rodzajem należności finansowych. Niektóre papiery wartościowe zabezpieczone aktywami mogą być strukturyzowane przy użyciu instrumentów pochodnych, takich jak swap ryzyka kredytowego lub koszyk takich instrumentów pochodnych, w celu uzyskania ekspozycji na wyniki papierów wartościowych różnych emitentów bez konieczności bezpośredniego inwestowania w papiery wartościowe. Więcej informacji na temat papierów ABS, w które Fundusz może inwestować, można znaleźć w sekcji zatytułowanej „Czynniki ryzyka” – „Uwagi dotyczące szczególnych rodzajów MBS, w które Fundusz może inwestować”.

Papiery ABS są zazwyczaj podzielone na transze, reprezentujące różne poziomy ryzyka. Inwestycje Funduszu w ABS będą zazwyczaj zaliczane do transz klasy inwestycyjnej (o ratingu od AAA do BBB-), przy czym maks. 10% wszystkich ABS Funduszu może znajdować się w transzach poniżej poziomu inwestycyjnego (tj. o ratingu poniżej BBB- przyznany przez uznaną agencję ratingową, np. Standard & Poor's, Moody's, Fitch, DBRS Morningstar lub Kroll Bond Rating Agency; lub, w przypadku braku ratingu, uznane przez Zarządzającego Inwestycjami za mające równoważną jakość). Papiery ABS posiadane przez Fundusz będą zgodne z rozporządzeniem w sprawie sekurytyzacji i mogą być nienotowane lub notowane na Rynku Regulowanym.

Ekspozycja Funduszu na warunkowe obligacje zamienne jest ograniczona do 10% wszystkich aktywów.

Fundusz może inwestować w papiery wartościowe emitenta o wysokim ryzyku niewykonania zobowiązań (tj. ratingu kredytowym poniżej CCC-, zgodnie z oceną uznanej agencji ratingowej, np. Standard & Poor's, Moody's, Fitch, DBRS Morningstar lub Kroll Bond Rating Agency; lub, w przypadku braku ratingu, uznane przez Zarządzającego Inwestycjami za mające równoważną jakość) i może pozostać inwestorem w papiery wartościowe emitenta

niewykonującego zobowiązań. Ekspozycja Funduszu na papiery wartościowe emitenta, który nie wykonuje zobowiązań lub jest obciążony wysokim ryzykiem niewykonania zobowiązań, jest ograniczona do 10% wszystkich aktywów Funduszu.

● **Jakie są wiążące elementy strategii inwestycyjnej stosowanej przy wyborze inwestycji dotyczące uwzględnienia każdego aspektu środowiskowego lub społecznego promowanego w ramach tego produktu finansowego?**

Wiążące elementy strategii inwestycyjnej, dotyczące co najmniej 80% Funduszu, są następujące:

- Zwiększenie ekspozycji na inwestycje, które są uważane za związane z pozytywnymi czynnikami zewnętrznymi, przy jednoczesnym ograniczeniu inwestycji, które są uważane za związane z negatywnymi czynnikami zewnętrznymi.
- Bazowe kryteria wykluczające BlackRock EMEA. Zarządzający Inwestycjami będzie dążyć do ograniczenia i/lub wykluczenia inwestycji bezpośrednich (w stosownych przypadkach) w emitentów korporacyjnych, którzy w momencie zakupu, w opinii Zarządzającego Inwestycjami, zostali uznani za nieprzestrzegających zasad inicjatywy UN Global Compact lub mają ekspozycję na określone sektory lub powiązania z nimi (w niektórych przypadkach, z zastrzeżeniem określonych progów przychodów):
 - i) produkcja niektórych rodzajów broni kontrowersyjnej;
 - ii) dystrybucja lub produkcja broni palnej lub amunicji do broni strzeleckiej przeznaczonej do sprzedaży detalicznej dla ludności cywilnej;
 - iii) wydobywanie niektórych rodzajów paliw kopalnych i/lub wytwarzanie z nich energii; lub
 - iv) produkcja wyrobów tytoniowych lub niektóre rodzaje działalności w odniesieniu do wyrobów tytoniowych.

Pełna lista limitów w ramach Bazowych Kryteriów wykluczających BlackRock dla obszaru EMEA i/lub wykluczeń stosowanych przez Zarządzających Inwestycjami w danym momencie (w tym wszelkie określone kryteria progowe) jest dostępna pod adresem <https://www.blackrock.com/corporate/literature/publication/blackrock-baseline-screens-in-europe-middleeast-and-africa.pdf>

- Celem Zarządzającego inwestycjami jest ograniczenie i/lub wykluczenie inwestycji bezpośrednich (w stosownych przypadkach) w emitentów CLO, którzy zostali uznani za zaangażowanych w określone działania, jak opisano w poniższym streszczeniu (zaangażowanie może być oparte na podstawie działalności emitenta CLO przekraczającej kryteria progowe lub jakiegokolwiek bezpośredniego zaangażowania emitenta CLO w daną działalność), a mianowicie emitentów CLO, którzy:
 - i) są zaangażowani w produkcję kontrowersyjnych rodzajów broni lub są w inny sposób z tą branżą związani (dotyczy to produkcji amunicji kasetowej, biologicznej, chemicznej, min lądowych, zubożonego uranu, oślepiających laserów, niewykrywalnych fragmentów i/lub broni zapalającej);
 - ii) uzyskują jakiegokolwiek przychody z bezpośredniego zaangażowania w produkcję broni jądrowej lub jej komponentów albo platform do jej przenoszenia bądź ze świadczenia usług pomocniczych związanych z bronią jądrową;
 - iii) produkują cywilną broń palną i/lub amunicję do cywilnej broni strzeleckiej przeznaczoną do sprzedaży detalicznej osobom cywilnym;

	<p>iv) zostali uznani za nieprzestrzegających zasad inicjatywy UN Global Compact (dotyczących praw człowieka, standardów pracy, ochrony środowiska i przeciwdziałania korupcji);</p> <p>v) są zaangażowani w produkcję tytoniu;</p> <p>vi) łącznie ponad 5% aktywów mają zaangażowane w emitentów, którzy indywidualnie uzyskują ponad 5% przychodów z detalicznej dystrybucji broni strzeleckiej przeznaczonej do użytku cywilnego;</p> <p>vii) łącznie ponad 5% aktywów mają zaangażowane w emitentów, którzy indywidualnie uzyskują ponad 5% przychodów z wydobycia węgla energetycznego lub wytwarzania energii elektrycznej lub produkcji piasków bitumicznych (znanych również jako piaski roponośne);</p> <p>viii) łącznie ponad 5% aktywów mają zaangażowane w emitentów, którzy indywidualnie uzyskują ponad 5% przychodów z dystrybucji tytoniu oraz sprzedaży detalicznej i dostaw niektórych produktów związanych z tytoniem; oraz</p> <p>ix) łącznie ponad 5% aktywów mają zaangażowane w emitentów, którzy indywidualnie uzyskują ponad 5% przychodów z materiałów lub usług związanych z rozrywką dla dorosłych.</p>
	<p>● Jaki jest minimalny poziom zobowiązania do ograniczenia zakresu inwestycji uwzględnionych przed zastosowaniem tej strategii inwestycyjnej?</p>
	<p>Nie obowiązuje bezwzględnie żaden minimalny poziom zobowiązania do ograniczenia zakresu inwestycji.</p>
<p>Dobre praktyki w zakresie zarządzania obejmują solidne struktury zarządzania, stosunki pracownicze, wynagrodzenia pracowników i przestrzeganie przepisów prawa podatkowego.</p>	<p>● Jaką politykę stosuje się w odniesieniu do oceny dobrych praktyk w zakresie zarządzania stosowanych przez spółki, w które dokonano inwestycji?</p> <p>BlackRock ocenia dobre praktyki w zakresie zarządzania spółek, w które dokonano inwestycji, łącząc własne spostrzeżenia z danymi pochodzącymi od zewnętrznych dostawców badań ESG. BlackRock wykorzystuje dane od zewnętrznych dostawców badań ESG, aby zidentyfikować emitentów, którzy mogą nie posiadać zadowalających praktyk w zakresie zarządzania w odniesieniu do kluczowych wskaźników wydajności (KPI), związanych z solidną strukturą zarządzania, stosunkami pracowniczymi, wynagrodzeniami pracowników i przestrzeganiem przepisów podatkowych.</p> <p>BlackRock wykorzystuje do tej oceny dane podmiotów zewnętrznych, a w niektórych przypadkach, lub gdy spółki nie są objęte badaniami, uzupełnia tę ocenę o fundamentalne spostrzeżenia. Spostrzeżenia fundamentalne to spostrzeżenia, które BlackRock gromadzi na podstawie analizy fundamentalnej emitentów, przy czym analiza fundamentalna to analiza sprawozdań finansowych spółki i rynku, na którym ona działa.</p>
	<p>Jaka jest planowana alokacja aktywów w przypadku tego produktu finansowego?</p>
<p>Alokacja aktywów ukazuje udział inwestycji w poszczególne aktywa.</p> <p>Działalność zgodna z unijną systematyką jest wyrażona jako udział:</p>	<p>Co najmniej 80% łącznych aktywów Funduszu będzie przeznaczony na inwestycje, które są zgodne z opisanymi powyżej aspektami środowiskowymi i/lub społecznymi (#1 zgodne z aspektami środowiskowymi/społecznymi).</p> <p>Fundusz może inwestować do 20% swoich całkowitych aktywów w inne inwestycje („#2 inne”).</p>

- **obrotu**, który odzwierciedla udział przychodów z działalności ekologicznej spółek, w które dokonano inwestycji;
- **nakładów inwestycyjnych** (CapEx), które ukazują zielone inwestycje dokonane przez spółki, w które dokonano inwestycji, np. w celu przejścia na zieloną gospodarkę;
- **wydatków operacyjnych** (OpEx), które odzwierciedlają ekologiczną działalność operacyjną spółek, w które dokonano inwestycji.

Aby zapewnić zgodność z unijną systematyką dotyczącą zrównoważonego rozwoju, kryteria dotyczące **gazu ziemnego** obejmują ograniczenia emisji i przejście na energię ze źródeł odnawialnych lub paliwa niskoemisyjne do końca 2035 r. W przypadku **energii jądrowej** kryteria te obejmują kompleksowe zasady w zakresie bezpieczeństwa i gospodarowania odpadami.

Działalność wspomagająca bezpośrednio wspomaga inne rodzaje działalności we wnoszeniu istotnego

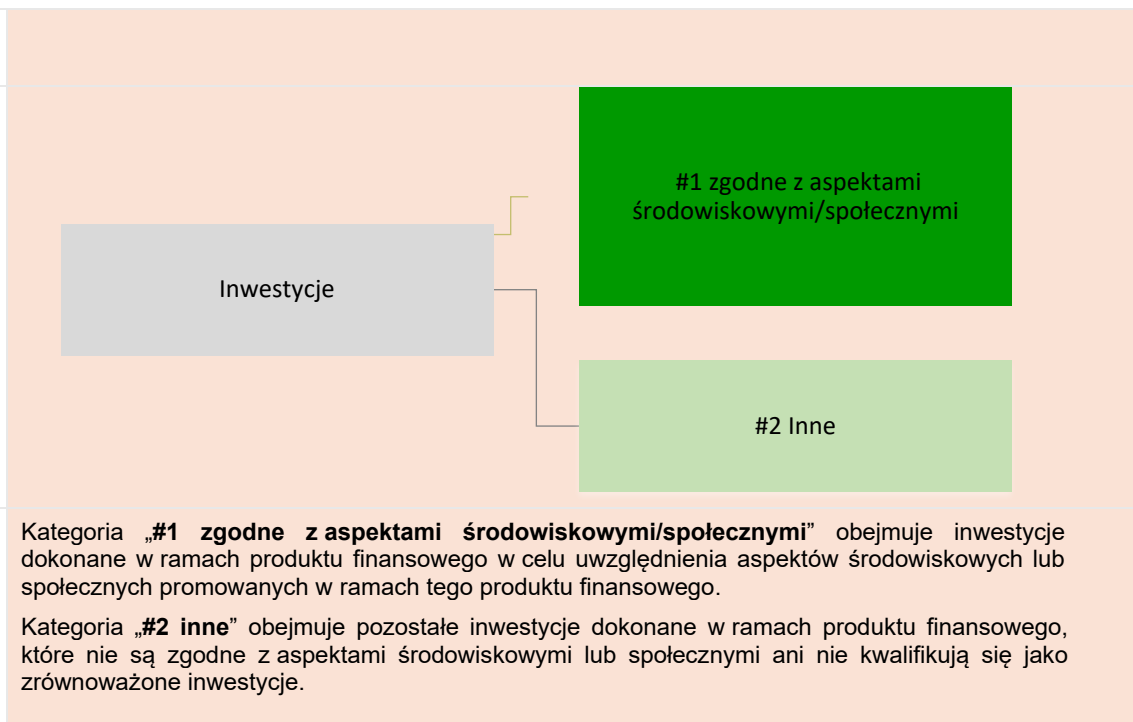

Kategoria „#1 zgodne z aspektami środowiskowymi/społecznymi” obejmuje inwestycje dokonane w ramach produktu finansowego w celu uwzględnienia aspektów środowiskowych lub społecznych promowanych w ramach tego produktu finansowego.

Kategoria „#2 inne” obejmuje pozostałe inwestycje dokonane w ramach produktu finansowego, które nie są zgodne z aspektami środowiskowymi lub społecznymi ani nie kwalifikują się jako zrównoważone inwestycje.

W jaki sposób stosowanie instrumentów pochodnych przyczynia się do uwzględnienia aspektów środowiskowych lub społecznych promowanych w ramach tego produktu finansowego?

Fundusz może wykorzystywać instrumenty pochodne do celów inwestycyjnych oraz do celów efektywnego zarządzania portfelem. W przypadku instrumentów pochodnych wszelkie oceny lub analizy ESG, o których mowa powyżej, będą miały zastosowanie wyłącznie do inwestycji bazowej.



W jakim minimalnym stopniu zrównoważone inwestycje służące realizacji celu środowiskowego są dostosowane do unijnej systematyki dotyczącej zrównoważonego rozwoju?

Fundusz nie zobowiązuje się obecnie do inwestowania więcej niż 0% swoich aktywów w zrównoważone inwestycje o celu środowiskowym zgodnym z unijną systematyką.







● **Czy w ramach produktu finansowego inwestuje się w działalność związaną z gazem ziemnym lub energią jądrową, która jest zgodna z unijną systematyką dotyczącą zrównoważonego rozwoju¹¹?**

- Tak:
 - w gaz ziemny w energię jądrową
- Nie



Fundusz nie zobowiązuje się obecnie do inwestowania w działalność związaną z gazem ziemnym lub energią jądrową, która jest zgodna z unijną systematyką dotyczącą zrównoważonego rozwoju.

Na dwóch wykresach poniżej przedstawiono minimalny odsetek inwestycji zgodnych z unijną systematyką dotyczącą zrównoważonego rozwoju. Ponieważ brak jest odpowiednich metod umożliwiających określenie zgodności obligacji skarbowych* z systematyką, na pierwszym wykresie przedstawiono zgodność z systematyką w

¹¹ Działalność związaną z gazem ziemnym lub energią jądrową można uznać za zgodną z unijną systematyką dotyczącą zrównoważonego rozwoju tylko wtedy, gdy przyczynia się do ograniczenia zmian klimatu („łagodzenie zmian klimatu”) i nie

<p>wkładu w realizację celu środowiskowego.</p> <p>Działalność na rzecz przejścia jest to działalność, dla której alternatywne niskoemisyjne rozwiązania nie są jeszcze dostępne i która między innymi wytwarza emisje gazów cieplarnianych na poziomie odpowiadającym najlepszym wynikom.</p>	<p>odniesieniu do wszystkich inwestycji w ramach produktu finansowego, w tym obligacji skarbowych, natomiast na drugim wykresie przedstawiono zgodność z systematyką wyłącznie w odniesieniu do inwestycji w ramach produktu finansowego innych niż obligacje skarbowe.</p> <div style="display: flex; justify-content: space-around;"> <div data-bbox="395 342 901 678"> <p>1. Zgodność inwestycji z systematyką (w tym obligacje skarbowe*)</p> <ul style="list-style-type: none"> ■ Zgodne z systematyką (inne niż gaz ziemny i energia jądrowa) ■ Niezgodne z systematyką  <p style="text-align: center;">100%</p> </div> <div data-bbox="938 342 1460 678"> <p>2. Zgodność inwestycji z systematyką (z wyłączeniem obligacji skarbowych*)</p> <ul style="list-style-type: none"> ■ Zgodne z systematyką (inne niż gaz ziemny i energia jądrowa) ■ Niezgodne z systematyką  <p style="text-align: center;">100%**</p> <p style="font-size: small;">Ten wykres przedstawia do 100% inwestycji ogółem.**</p> </div> </div> <p>* Do celów niniejszych wykresów „obligacje skarbowe” obejmują całe zaangażowanie w dług państwowy ** Ponieważ Fundusz nie zobowiązuje się do dokonywania zrównoważonych inwestycji zgodnych z unijną systematyką, udział obligacji państwowych w portfelu Funduszu nie będzie miał wpływu na udział zrównoważonych inwestycji zgodnych z unijną systematyką ujętych na wykresie.</p>
	<p>● Jaki jest minimalny udział inwestycji w działalność na rzecz przejścia i działalność wspomagającą?</p>
	<p>Fundusz nie ma obowiązku inwestowania w działalność na rzecz przejścia i działalność wspomagającą.</p>
<p> to zrównoważone inwestycje służące celowi środowiskowemu, które nie uwzględniają kryteriów zrównoważonej środowiskowo działalności gospodarczej zgodnie z unijną systematyką dotyczącą zrównoważonego rozwoju.</p>	<p> Jaki jest minimalny udział zrównoważonych inwestycji służących celowi środowiskowemu, które nie są zgodne z unijną systematyką dotyczącą zrównoważonego rozwoju?</p> <p>Fundusz nie zobowiązuje się do posiadania zrównoważonych inwestycji.</p>
	<p> Jaki jest minimalny udział zrównoważonych inwestycji służących celowi społecznemu?</p>
	<p>Fundusz nie zobowiązuje się do posiadania zrównoważonych inwestycji.</p>
	<p> Które inwestycje uwzględniono w kategorii „#2 inne”, czemu służą takie inwestycje i czy w ich ramach zapewniono jakiegokolwiek minimalne gwarancje środowiskowe lub społeczne?</p>
	<p>Inne udziały są ograniczone do 20% i mogą obejmować instrumenty pochodne, środki pieniężne i instrumenty zbliżone do środków pieniężnych oraz akcje lub jednostki programów zbiorowego inwestowania (CIS), a także papiery wartościowe wyemitowane przez emitentów niepoddanych kontroli.</p>

szkodzi znacząco żadnemu celowi systematyki – zob. nota wyjaśniająca na lewym marginesie. Pełne kryteria dotyczące działalności gospodarczej związanej z gazem ziemnym i energią jądrową, która jest zgodna z unijną systematyką dotyczącą zrównoważonego rozwoju, określono w rozporządzeniu delegowanym Komisji (UE) 2022/1214.

	<p>Inwestycje te mogą być wykorzystywane do celów inwestycyjnych w dążeniu do osiągnięcia celu inwestycyjnego Funduszu (innego niż cel dotyczący ESG), do celów zarządzania płynnością i/lub zabezpieczania.</p> <p>Te inne udziały nie są rozpatrywane pod kątem minimalnych gwarancji środowiskowych lub społecznych.</p>
 <p>Wskaźniki referencyjne to indeksy stosowane do pomiaru, czy w ramach produktu finansowego uwzględnia się aspekty środowiskowe lub społeczne promowane przez ten produkt.</p>	<p>Czy wyznaczono konkretny indeks jako wskaźnik referencyjny w celu ustalenia, czy ten produkt finansowy jest zgodny z aspektami środowiskowymi lub społecznymi, które promuje?</p> <p>Nie.</p> <p><input type="radio"/> W jaki sposób wskaźnik referencyjny dostosowuje się na bieżąco do każdego aspektu środowiskowego lub społecznego promowanego w ramach tego produktu finansowego?</p> <p>Nie dotyczy.</p> <p><input type="radio"/> W jaki sposób zapewnia się ciągłe dostosowanie strategii inwestycyjnej do metody obliczania indeksu?</p> <p>Nie dotyczy.</p>
	<p><input type="radio"/> W jaki sposób wyznaczony indeks różni się od odpowiedniego ogólnego indeksu rynkowego?</p> <p>Nie dotyczy.</p>
	<p><input type="radio"/> Gdzie można zapoznać się z metodą zastosowaną na potrzeby obliczenia wyznaczonego indeksu?</p> <p>Nie dotyczy.</p>
	<p>Gdzie w internecie można znaleźć więcej informacji na temat tego produktu? Więcej informacji na temat tego produktu znajduje się na stronie internetowej.</p> <p>Należy zapoznać się ze stroną internetową Funduszu, którą można znaleźć, wpisując nazwę Funduszu w pasku wyszukiwania na stronie internetowej BlackRock: www.blackrock.com.</p>

Informacje ujawniane przed zawarciem umowy dla produktów finansowych, o których mowa w art. 8 ust. 1, 2 i 2a rozporządzenia (UE) 2019/2088 i w art. 6 akapit pierwszy rozporządzenia (UE) 2020/852

<p>Zrównoważona inwestycja oznacza inwestycję w działalność gospodarczą, która przyczynia się do realizacji celu środowiskowego lub społecznego, o ile taka inwestycja nie wyrządza poważnych szkód względem żadnego celu środowiskowego lub społecznego, a spółki, w które dokonano inwestycji, stosują dobre praktyki w zakresie zarządzania.</p>	Nazwa produktu: iShares € Govt Bond Climate UCITS ETF	
	Identyfikator podmiotu prawnego: 549300KF2IWVFD RM5G17	
<p>Unijna systematyka dotycząca zrównoważonego rozwoju jest to system klasyfikacji określony w rozporządzeniu (UE) 2020/852, ustanawiający wykaz zrównoważonej środowiskowo działalności gospodarczej. Rozporządzenie to nie zawiera wykazu zrównoważonej społecznie działalności gospodarczej. Zrównoważone inwestycje, które służą celowi środowiskowemu, mogą być zgodne lub niezgodne z systematyką.</p>	Aspekty środowiskowe lub społeczne	
	Czy niniejszy produkt finansowy służy celowi dotyczącemu zrównoważonych inwestycji?	
	<p>●● <input type="checkbox"/> Tak</p>	<p>●● <input type="checkbox"/> ✓ Nie</p>
	<p><input type="checkbox"/> Będzie miał minimalny udział w zrównoważonych inwestycjach służących celowi środowiskowemu: ____%</p>	<p><input type="checkbox"/> Promuje aspekty środowiskowe/społeczne i chociaż jego celem nie jest zrównoważona inwestycja, będzie miał minimalny udział ____% w zrównoważonych inwestycjach</p>
	<p><input type="checkbox"/> w działalność gospodarczą, która zgodnie z unijną systematyką dotyczącą zrównoważonego rozwoju kwalifikuje się jako zrównoważona środowiskowo</p> <p><input type="checkbox"/> w działalność gospodarczą, która zgodnie z unijną systematyką dotyczącą zrównoważonego rozwoju nie kwalifikuje się jako zrównoważona środowiskowo</p> <p><input type="checkbox"/> Będzie miał minimalny udział w zrównoważonych inwestycjach służących celowi społecznemu: ____%</p>	<p><input type="checkbox"/> służących celowi środowiskowemu i dokonywanych w działalność gospodarczą, która zgodnie z unijną systematyką dotyczącą zrównoważonego rozwoju kwalifikuje się jako zrównoważona środowiskowo</p> <p><input type="checkbox"/> służących celowi środowiskowemu i dokonywanych w działalność gospodarczą, która zgodnie z unijną systematyką dotyczącą zrównoważonego rozwoju nie kwalifikuje się jako zrównoważona środowiskowo</p> <p><input type="checkbox"/> służących celowi społecznemu</p> <p><input checked="" type="checkbox"/> Promuje aspekty środowiskowe/społeczne, ale nie będzie mieć udziału w zrównoważonych inwestycjach</p>
	Które aspekty środowiskowe lub społeczne są promowane przez ten produkt finansowy?	
	<p>Fundusz jest zarządzany w sposób pasywny i ma na celu promowanie określonych aspektów środowiskowych i społecznych poprzez odwzorowanie wyników swojego Wskaźnika Referencyjnego, FTSE Advanced Climate Risk-Adjusted European Monetary Union Government Bond Index:</p> <p>Aspekty środowiskowe lub społeczne promowane przez ten Fundusz mają na celu zapewnienie wyższej ekspozycji na emitentów rządowych w krajach mniej narażonych na ryzyko zmian klimatu w zakresie odporności i gotowości na ryzyko zmian klimatu. Powyższą charakterystykę środowiskową i społeczną uwzględnia się poprzez odpowiedni dobór i ważenie elementów składowych Wskaźnika Referencyjnego Funduszu (zgodnie z opisem poniżej).</p> <p>Wskaźnik Referencyjny mierzy wyniki obligacji rządowych w ramach indeksu FTSE EMU Government Bond Index („Indeks Macierzysty”), starając się jednocześnie osiągnąć większe korzyści klimatyczne poprzez zapewnienie większej ekspozycji na kraje mniej narażone na ryzyko związane ze zmianami klimatu oraz mniejszej ekspozycji na kraje bardziej narażone na</p>	

	<p>ryzyko związane ze zmianą klimatu. Dostawca indeksu waży każdy kraj w oparciu o kapitalizację rynkową jego długu kwalifikującego się do indeksu, jak również jego względną ekspozycję na ryzyko klimatyczne.</p> <p>Narażenie każdego kraju na ryzyko związane z klimatem jest mierzone w trzech odrębnych i ilościowych filarach związanych z klimatem: (i) ryzyko dotyczące transformacji, które reprezentuje poziom narażenia gospodarki kraju na ryzyko związane z klimatem, mierzone odległością do osiągnięcia modelowanych emisji potrzebnych do osiągnięcia celu wyrównania temperatury, określonego przez dostawcę wskaźnika; (ii) ryzyko fizyczne, które odpowiada poziomowi narażenia kraju i jego gospodarki na ryzyko związane z klimatem poprzez skutki fizyczne zmian klimatu (na przykład narażenie na podniesienie poziomu morza i klęski żywiołowe związane z klimatem); oraz (iii) odporność, która stanowi gotowość danego kraju (np. skuteczność rządu i gotowość na wypadek klęsk żywiołowych) oraz podjęte działania (np. odsetek chronionego terytorium kraju (lądowego i morskiego) oraz wskaźnik zalesiania) w celu sprostania poziomowi narażenia na ryzyko związane z klimatem. Dla każdego kraju w Indeksie Nadrzędnym uzyskiwany jest pojedynczy łączny wynik dla tych trzech filarów, a wynik ten przykładany jest do wag wartości rynkowej każdego kraju w celu zważenia ekspozycji na kraj w Indeksie Referencyjnym w celu zapewnienia wyższej ekspozycji na kraje mniej narażone na ryzyko związane ze zmianami klimatu oraz mniejszej ekspozycji na kraje bardziej narażone na ryzyko związane ze zmianami klimatu. Dostawca indeksu będzie również stosował ograniczenia wobec składników Wskaźnika Referencyjnego w stosunku do Indeksu Macierzystego, aby zapewnić dywersyfikację indeksu i zarządzać ryzykiem koncentracji.</p> <p>Aby uzyskać więcej informacji na temat tego, gdzie można znaleźć szczegóły dotyczące metody Wskaźnika Referencyjnego, zob. sekcja „Gdzie można zapoznać się z metodą zastosowaną na potrzeby obliczenia wyznaczonego indeksu?” (poniżej).</p>
<p>Wskaźniki zrównoważonego rozwoju stosuje się do pomiaru stopnia uwzględnienia aspektów środowiskowych lub społecznych promowanych w ramach produktu finansowego.</p>	<p>● <i>Które wskaźniki zrównoważonego rozwoju stosuje się do pomiaru stopnia uwzględnienia aspektów środowiskowych lub społecznych w ramach danego produktu finansowego?</i></p> <p>Następujące wskaźniki zrównoważonego rozwoju stanowią część kryteriów selekcji ESG właściwych dla Wskaźnika Referencyjnego odwzorowywanego przez Fundusz:</p> <ol style="list-style-type: none"> 1. Wynik dostawcy indeksu dotyczący klimatu kraju, jak opisano powyżej (zob. Które aspekty środowiskowe lub społeczne są promowane przez ten produkt finansowy?). 2. Uwzględnienie głównych niekorzystnych skutków dla czynników zrównoważonego rozwoju, jak określono w tabeli poniżej (zob. Czy w ramach tego produktu finansowego bierze się pod uwagę główne niekorzystne skutki dla czynników zrównoważonego rozwoju?). <p>Kryteria doboru w obszarze ESG dla Wskaźnika Referencyjnego są stosowane przez dostawcę indeksu przy każdym równoważeniu indeksu, a Wskaźnik Referencyjny dąży do osiągnięcia swoich wyznaczonych celów. Przy każdorazowym równoważeniu indeksu (lub tak szybko, jak to możliwe i wykonalne po tym terminie) portfel Funduszu również jest równoważony zgodnie z jego Wskaźnikiem Referencyjnym. W przypadku gdy portfel Funduszu przestanie spełniać którykolwiek z powyższych aspektów w okresie pomiędzy równoważeniami indeksu portfel Funduszu będzie podlegać ponownemu dostosowaniu przy następnym równoważeniu indeksu (lub tak szybko, jak to możliwe i wykonalne po tym terminie) zgodnie ze Wskaźnikiem Referencyjnym.</p>
	<p>● <i>Jakie są cele dotyczące zrównoważonych inwestycji, które mają być częściowo zrealizowane w ramach produktu finansowego, i w jaki sposób zrównoważona inwestycja przyczynia się do osiągnięcia tych celów?</i></p>
	<p>Fundusz nie zobowiązuje się do inwestowania w zrównoważone inwestycje.</p>

<p>Główne niekorzystne skutki to najpoważniejsze niekorzystne skutki decyzji inwestycyjnych dla czynników zrównoważonego rozwoju, takie jak kwestie środowiskowe, społeczne i pracownicze, kwestie dotyczące poszanowania praw człowieka oraz przeciwdziałania korupcji i przekupstwu.</p>	<p>● W jaki sposób zrównoważone inwestycje, które mają być częściowo zrealizowane w ramach produktu finansowego, nie wyrządzają poważnych szkód względem jakiegokolwiek celu dotyczącego zrównoważonych inwestycji?</p>
	<p>Nie dotyczy, ponieważ Fundusz nie zobowiązuje się do inwestowania w zrównoważone inwestycje.</p>
	<p>--- W jaki sposób uwzględniono wskaźniki dotyczące niekorzystnych skutków dla czynników zrównoważonego rozwoju?</p>
	<p>Nie dotyczy, ponieważ Fundusz nie zobowiązuje się do inwestowania w zrównoważone inwestycje.</p>
	<p>--- W jaki sposób zrównoważone inwestycje są zgodne z Wytycznymi OECD dla przedsiębiorstw wielonarodowych oraz Wytycznymi ONZ dotyczącymi biznesu i praw człowieka? Dodatkowe informacje:</p>
	<p>Nie dotyczy, ponieważ Fundusz nie zobowiązuje się do inwestowania w zrównoważone inwestycje.</p>
	<p><i>Unijna systematyka dotycząca zrównoważonego rozwoju określa zasadę „nie czyń poważnych szkód”, zgodnie z którą inwestycje zgodne z systematyką nie powinny wyrządzać poważnych szkód względem celów unijnej systematyki, a towarzyszą jej konkretne kryteria unijne.</i></p> <p><i>Zasada „nie czyń poważnych szkód” stosowana jest wyłącznie w odniesieniu do tych inwestycji w ramach produktu finansowego, które uwzględniają unijne kryteria dotyczące zrównoważonej środowiskowo działalności gospodarczej. Inwestycje w ramach pozostałej części tego produktu finansowego nie uwzględniają unijnych kryteriów dotyczących zrównoważonej środowiskowo działalności gospodarczej.</i></p> <p><i>Wszelkie inne zrównoważone inwestycje nie mogą również wyrządzać poważnych szkód względem celów środowiskowych lub społecznych.</i></p>
	<p>Czy w ramach tego produktu finansowego bierze się pod uwagę główne niekorzystne skutki dla czynników zrównoważonego rozwoju?</p>
	<p><input checked="" type="checkbox"/> Tak</p> <p><input type="checkbox"/> Nie</p> <p>Tak, Fundusz bierze pod uwagę główne niekorzystne skutki dla czynników zrównoważonego rozwoju, odwzorowując Wskaźnik Referencyjny, który uwzględnia pewne kryteria ESG przy doborze elementów składowych indeksu. Zarządzający inwestycjami ustalił, że główne niekorzystne skutki (PAI) oznaczone w poniższej tabeli jako „X” są uznawane za część kryteriów doboru właściwych dla Wskaźnika Referencyjnego przy każdorazowym równoważeniu indeksu.</p> <p>Raport roczny Funduszu będzie zawierać informacje na temat głównych niekorzystnych skutków dla czynników zrównoważonego rozwoju określonych poniżej.</p>

	Opis głównych niekorzystnych skutków	Kryteria doboru właściwe dla Wskaźnika Referencyjnego	
		FTSE Climate Score	Wykluczenie emitentów na podstawie sankcji ONZ środowiskowych
Emisje gazów cieplarnianych (GHG)	1.(a) Emisje gazów cieplarnianych (Zakres 1/2)		
	1.(b) Emisje gazów cieplarnianych (Zakres 3)		
	2. Ślad węglowy		
	3. Intensywność emisji gazów cieplarnianych		
	4. % w paliwach kopalnych		
	5. Nieodnawialne/Odnawialne (%)		
Bioróżnorodność	6. Zużycie energii przez sektor o dużym wpływie		
	7. Negatywny wpływ na obszary wrażliwe pod względem bioróżnorodności		
Woda	8. Emisje do wody		
Odpady	9. Odpady niebezpieczne		
Kwestie społeczne i pracownicze	10. Naruszenia UNGC i OECD		
	11. Proces UNGC+OECD, monitorowanie		
	12. Nieskorygowana luka płacowa między kobietami a mężczyznami		
	13. Zróżnicowanie członków zarządu ze względu na płeć		
Wskaźniki mające zastosowanie do inwestycji w obligacje skarbowe oraz obligacje emitowane na szczeblu ponadnarodowym	14. Kontrowersyjne rodzaje broni		
	15. Intensywność emisji gazów cieplarnianych w przypadku państw, w których obligacje zainwestowano	X	
	16. Państwa, w których obligacje zainwestowano i których dotyczy problem naruszeń w sferze społecznej		X

Jaką strategię inwestycyjną stosuje się w ramach tego produktu finansowego?



Strategia inwestycyjna stanowi wytyczne dla decyzji inwestycyjnych na podstawie czynników, takich jak cele inwestycyjne i tolerancja ryzyka.

Polityka inwestycyjna Funduszu polega na inwestowaniu w portfel papierów wartościowych o stałym dochodzie, który w miarę możliwości składa się z papierów wartościowych wchodzących w skład Wskaźnika Referencyjnego i który przy doborze elementów składowych uwzględnia pewne kryteria ESG. Metodologia Wskaźnika Referencyjnego jest opisana powyżej (zob. Które aspekty środowiskowe lub społeczne są promowane przez ten produkt finansowy?).

Inwestując w elementy składowe Wskaźnika Referencyjnego, strategia inwestycyjna Funduszu umożliwi mu spełnienie wymogów ESG Wskaźnika Referencyjnego określonych przez dostawcę indeksu. Jeżeli jakiegokolwiek inwestycje przestaną być zgodne z wymogami przedstawionymi powyżej, Fundusz może nadal utrzymywać takie inwestycje tylko do czasu, gdy odpowiednie papiery wartościowe przestaną stanowić część Wskaźnika Referencyjnego oraz gdy będzie praktycznie możliwe (w opinii Zarządzającego inwestycjami) zlikwidowanie pozycji.

Fundusz może stosować techniki optymalizacji w celu osiągnięcia podobnego zwrotu do Wskaźnika Referencyjnego, co oznacza, że może inwestować w papiery wartościowe, które nie są składnikami bazowymi Wskaźnika Referencyjnego, jeżeli takie papiery wartościowe zapewniają podobne wyniki (i mają odpowiedni profil ryzyka) jak określone papiery wartościowe wchodzące w skład Wskaźnika Referencyjnego. Jeśli Fundusz zdecyduje się na takie rozwiązanie, jego strategia inwestycyjna będzie polegać na inwestowaniu wyłącznie w emitentów ze Wskaźnika Referencyjnego lub w emitentów, którzy w momencie nabycia spełniają wymogi ESG Wskaźnika Referencyjnego. Jeżeli takie papiery wartościowe przestaną spełniać wymogi ESG Wskaźnika Referencyjnego, Fundusz może posiadać takie papiery wartościowe tylko do czasu kolejnego równoważenia portfela oraz do czasu, gdy będzie praktycznie możliwa (w opinii Zarządzającego Inwestycjami) likwidacja odpowiedniej pozycji.

Strategia ta jest wdrażana przy każdorazowym równoważeniu portfela Funduszu, które następuje po równoważeniu Wskaźnika Referencyjnego Funduszu.

Procesy zarządzania

Zarządzający Inwestycjami przeprowadza badanie due diligence dostawców indeksów i na bieżąco z nimi współpracuje w kontekście metodologii indeksu, w tym oceny kryteriów dobrych praktyk w zakresie zarządzania określonych w rozporządzeniu SFDR, które obejmują solidne struktury zarządzania, stosunki pracownicze, wynagrodzenia pracowników i przestrzeganie przepisów prawa podatkowego na poziomie spółek, w które dokonano inwestycji.

● ***Jakie są wiążące elementy strategii inwestycyjnej stosowanej przy wyborze inwestycji dotyczące uwzględnienia każdego aspektu środowiskowego lub społecznego promowanego w ramach tego produktu finansowego?***

Do wiążących elementów strategii inwestycyjnej Funduszu należy zasada, że Fundusz inwestuje w portfel papierów wartościowych o stałym dochodzie, który w miarę praktycznych możliwości składa się z papierów wartościowych wchodzących w skład Wskaźnika Referencyjnego, a więc zgodnych z charakterystyką ESG Wskaźnika Referencyjnego.

Ponieważ Fundusz może stosować techniki optymalizacji i może inwestować w papiery wartościowe, które nie są składnikami bazowymi Wskaźnika Referencyjnego, jeśli Fundusz zdecyduje się na takie rozwiązanie, jego strategia inwestycyjna będzie polegać na inwestowaniu w emitentów ze Wskaźnika Referencyjnego lub w emitentów, którzy w momencie nabycia spełniają wymogi ESG Wskaźnika Referencyjnego.

Jeżeli jakiegokolwiek inwestycje przestaną być zgodne z wymogami ESG właściwymi dla Wskaźnika Referencyjnego, Fundusz może nadal utrzymywać takie inwestycje tylko do czasu, gdy odpowiednie papiery wartościowe przestaną stanowić część Wskaźnika Referencyjnego i/lub gdy będzie praktycznie możliwe (w opinii Zarządzającego Inwestycjami) zlikwidowanie pozycji.

● ***Jaki jest minimalny poziom zobowiązania do ograniczenia zakresu inwestycji uwzględnionych przed zastosowaniem tej strategii inwestycyjnej?***

Nie obowiązuje bezwzględnie żaden minimalny poziom zobowiązania do ograniczenia zakresu inwestycji Funduszu.

Wskaźnik Referencyjny Funduszu ma na celu ograniczenie liczby elementów składowych Indeksu Macierzystego poprzez zastosowanie kryteriów doboru ESG. Nie obowiązuje jednak żaden stosowany ani planowany przez dostawcę indeksu minimalny odsetek ograniczenia liczby składników Wskaźnika Referencyjnego.

Odsetek ograniczenia może się zmieniać w czasie w zależności od emitentów składających się na Indeks Macierzysty. Jeżeli na przykład emitenci wchodzący w skład Indeksu Macierzystego angażują się w mniej rodzajów działalności, które są wykluczone z Indeksu Macierzystego na podstawie kryteriów doboru ESG stosowanych przez Wskaźnik Referencyjny, wówczas odsetek ograniczenia może z czasem ulegać zmniejszeniu. I odwrotnie, jeśli dostawca indeksu zwiększy kryteria doboru ESG we Wskaźniku Referencyjnym w miarę ewolucji standardów ESG, poziom ograniczenia może z czasem wzrastać.

Dobre praktyki w zakresie zarządzania obejmują solidne struktury zarządzania, stosunki pracownicze, wynagrodzenia pracowników i przestrzeganie przepisów prawa podatkowego.



Alokacja aktywów ukazuje udział inwestycji w poszczególne aktywa.

Działalność zgodna z unijną systematyką jest wyrażona jako udział:

- **obrotu**, który odzwierciedla udział przychodów z działalności ekologicznej spółek, w które dokonano inwestycji;
- **nakładów inwestycyjnych** (CapEx), które ukazują zielone inwestycje dokonane przez spółki, w które dokonano inwestycji, np. w celu przejścia na zieloną gospodarkę;
- **wydatków operacyjnych** (OpEx), które odzwierciedlają ekologiczną działalność operacyjną spółek, w które dokonano inwestycji.

● **Jaką politykę stosuje się w odniesieniu do oceny dobrych praktyk w zakresie zarządzania stosowanych przez spółki, w które dokonano inwestycji?**

Nie dotyczy. Z wyjątkiem innych pozycji (które mogą obejmować środki pieniężne, fundusze rynku pieniężnego i instrumenty pochodne) Fundusz będzie inwestował wyłącznie w obligacje skarbowe w ramach Wskaźnika Referencyjnego lub które w inny sposób spełniające kryteria doboru Wskaźnika Referencyjnego, zgodnie ze strategią inwestycyjną Funduszu.

Jaka jest planowana alokacja aktywów w przypadku tego produktu finansowego?

Fundusz dąży do inwestowania w portfel papierów wartościowych, który w miarę praktycznych możliwości obejmuje papiery wartościowe wchodzące w skład Wskaźnika Referencyjnego.

Oczekuje się, że co najmniej 80% aktywów Funduszu będzie inwestowane w papiery wartościowe ze Wskaźnika Referencyjnego lub w papiery wartościowe spełniające kryteria doboru ESG Wskaźnika Referencyjnego. W związku z tym przy każdorazowym równoważeniu indeksu portfel Funduszu będzie podlegać równoważeniu zgodnie z jego Wskaźnikiem Referencyjnym tak, żeby co najmniej 80% aktywów Funduszu było dostosowane do charakterystyki ESG Wskaźnika Referencyjnego (określonej przy równoważeniu).

Jeżeli jakiegokolwiek inwestycje przestaną być zgodne z wymogami ESG właściwymi dla Wskaźnika Referencyjnego, Fundusz może nadal utrzymywać takie inwestycje tylko do czasu, gdy odpowiednie papiery wartościowe przestaną stanowić część Wskaźnika Referencyjnego (lub z innych powodów przestaną spełniać kryteria doboru ESG właściwe dla Wskaźnika Referencyjnego) i gdy będzie praktycznie możliwe (w opinii Zarządzającego Inwestycjami) zlikwidowanie pozycji.

Fundusz może inwestować do 20% swoich całkowitych aktywów w inne inwestycje („#2 inne”).

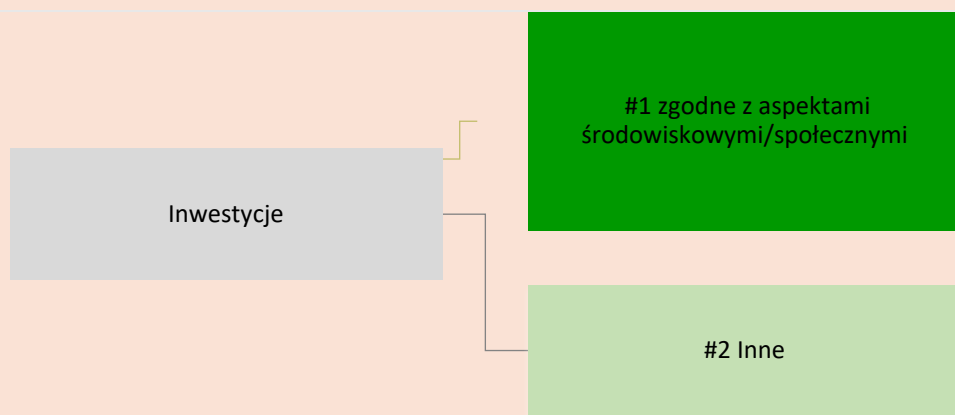

Kategoria „#1 zgodne z aspektami środowiskowymi/społecznymi” obejmuje inwestycje dokonane w ramach produktu finansowego w celu uwzględnienia aspektów środowiskowych lub społecznych promowanych w ramach tego produktu finansowego.

Kategoria „#2 inne” obejmuje pozostałe inwestycje dokonane w ramach produktu finansowego, które nie są zgodne z aspektami środowiskowymi lub społecznymi ani nie kwalifikują się jako zrównoważone inwestycje.

Aby zapewnić zgodność z unijną systematyką dotyczącą zrównoważonego rozwoju, kryteria dotyczące **gazu ziemnego** obejmują ograniczenia emisji i przejście na energię ze źródeł odnawialnych lub paliwa niskoemisyjne do końca 2035 r. W przypadku **energii jądrowej** kryteria te obejmują kompleksowe zasady w zakresie bezpieczeństwa i gospodarowania odpadami.

Działalność wspomagająca bezpośrednio wspomaga inne rodzaje działalności we wnoszeniu istotnego wkładu w realizację celu środowiskowego.

Działalność na rzecz przejścia jest to działalność, dla której alternatywne niskoemisyjne rozwiązania nie są jeszcze dostępne i która między innymi wytwarza emisje gazów cieplarnianych na poziomie odpowiadającym najlepszym wynikom.

W jaki sposób stosowanie instrumentów pochodnych przyczynia się do uwzględnienia aspektów środowiskowych lub społecznych promowanych w ramach tego produktu finansowego?

Fundusz może wykorzystywać instrumenty pochodne do celów inwestycyjnych i do celów efektywnego zarządzania portfelem w związku z aspektami środowiskowymi lub społecznymi promowanymi przez Fundusz. W przypadku gdy Fundusz wykorzystuje instrumenty pochodne do promowania aspektów środowiskowych lub społecznych, wszelkie ratingi lub analizy ESG, o których mowa powyżej, będą miały zastosowanie do inwestycji bazowej.



W jakim minimalnym stopniu zrównoważone inwestycje służące realizacji celu środowiskowego są dostosowane do unijnej systematyki dotyczącej zrównoważonego rozwoju?

Fundusz nie ma obecnie obowiązku inwestowania więcej niż 0% swoich aktywów w inwestycje w zrównoważoną środowiskowo działalność gospodarczą w rozumieniu rozporządzenia w sprawie unijnej systematyki dotyczącej zrównoważonego rozwoju.

● Czy w ramach produktu finansowego inwestuje się w działalność związaną z gazem ziemnym lub energią jądrową, która jest zgodna z unijną systematyką dotyczącą zrównoważonego rozwoju¹²?

- Tak:
 - w gaz ziemny w energię jądrową
- Nie



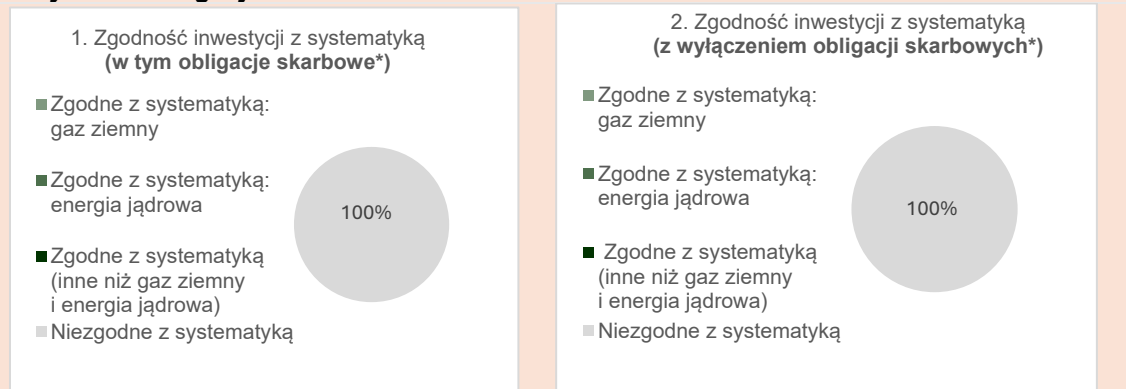

Fundusz nie zobowiązuje się obecnie do inwestowania w działalność związaną z gazem ziemnym lub energią jądrową, która jest zgodna z unijną systematyką dotyczącą zrównoważonego rozwoju.

Na dwóch wykresach poniżej przedstawiono minimalny odsetek inwestycji zgodnych z unijną systematyką dotyczącą zrównoważonego rozwoju. Ponieważ brak jest odpowiednich metod umożliwiających określenie zgodności obligacji skarbowych* z systematyką, na pierwszym wykresie przedstawiono zgodność z systematyką w odniesieniu do wszystkich inwestycji w ramach produktu finansowego, w tym obligacji skarbowych, natomiast na drugim wykresie przedstawiono zgodność z systematyką wyłącznie w odniesieniu do inwestycji w ramach produktu finansowego innych niż obligacje skarbowe.



* Do celów niniejszych wykresów „obligacje skarbowe” obejmują całe zaangażowanie w dług państwowy

¹² Działalność związaną z gazem ziemnym lub energią jądrową można uznać za zgodną z unijną systematyką dotyczącą zrównoważonego rozwoju tylko wtedy, gdy przyczynia się do ograniczenia zmian klimatu („łagodzenie zmian klimatu”) i nie szkodzi znacząco żadnemu celowi systematyki – zob. nota wyjaśniająca na lewym marginesie. Pełne kryteria dotyczące działalności gospodarczej związanej z gazem ziemnym i energią jądrową, która jest zgodna z unijną systematyką dotyczącą zrównoważonego rozwoju, określono w rozporządzeniu delegowanym Komisji (UE) 2022/1214.

	<ul style="list-style-type: none"> ● Jaki jest minimalny udział inwestycji w działalność na rzecz przejścia i działalność wspomagającą?
	<p>Fundusz aktualnie nie ma obowiązku inwestowania więcej niż 0% swoich aktywów w inwestycje w działalność na rzecz przejścia i działalność wspomagającą w rozumieniu unijnej systematyki dotyczącej zrównoważonego rozwoju.</p>
 <p>to zrównoważone inwestycje służące celowi środowiskowemu, które nie uwzględniają kryteriów zrównoważonej środowiskowo działalności gospodarczej zgodnie z unijną systematyką dotyczącą zrównoważonego rozwoju.</p>	 <ul style="list-style-type: none"> ● Jaki jest minimalny udział zrównoważonych inwestycji służących celowi środowiskowemu, które nie są zgodne z unijną systematyką dotyczącą zrównoważonego rozwoju?
	<p>Nie dotyczy, ponieważ Fundusz nie zobowiązuje się do inwestowania w zrównoważone inwestycje o celu środowiskowym.</p>
	 <ul style="list-style-type: none"> ● Jaki jest minimalny udział zrównoważonych inwestycji służących celowi społecznemu?
	<p>Nie dotyczy, ponieważ Fundusz nie zobowiązuje się obecnie do inwestowania więcej niż 0% swoich aktywów w inwestycje zrównoważone społecznie.</p>
	 <ul style="list-style-type: none"> ● Które inwestycje uwzględniono w kategorii „#2 inne”, czemu służą takie inwestycje i czy w ich ramach zapewniono jakiegokolwiek minimalne gwarancje środowiskowe lub społeczne?
	<p>Pozostałe pozycje w portfelu mogą obejmować środki pieniężne, fundusze rynku pieniężnego i instrumenty pochodne. Inwestycje takie mogą być używane wyłącznie do celów efektywnego zarządzania portfelem, z wyjątkiem instrumentów pochodnych wykorzystywanych do zabezpieczenia ryzyka kursowego dowolnej klasy tytułów uczestnictwa waluty objętej hedgingiem.</p> <p>Wszelkie ratingi lub analizy ESG stosowane przez dostawcę indeksu będą miały zastosowanie wyłącznie do instrumentów pochodnych odnoszących się do poszczególnych emitentów wykorzystywanych przez Fundusz. Instrumenty pochodne oparte na indeksach finansowych, stopach procentowych lub instrumentach walutowych nie będą uznawane za sprzeczne z minimalnymi gwarancjami środowiskowymi lub społecznymi.</p>
 <p>Wskaźniki referencyjne to indeksy stosowane do pomiaru, czy w ramach produktu finansowego uwzględnia się aspekty środowiskowe lub społeczne promowane przez ten produkt.</p>	<ul style="list-style-type: none"> ● Czy wyznaczono konkretny indeks jako wskaźnik referencyjny w celu ustalenia, czy ten produkt finansowy jest zgodny z aspektami środowiskowymi lub społecznymi, które promuje? <p>Tak, Fundusz dąży do osiągnięcia aspektów środowiskowych i społecznych, które promuje, odwzorowując wyniki swojego Wskaźnika Referencyjnego, FTSE Advanced Climate Risk-Adjusted European Monetary Union Government Bond Index, który uwzględnia kryteria doboru ESG dostawcy indeksu.</p> <ul style="list-style-type: none"> ● W jaki sposób wskaźnik referencyjny dostosowuje się na bieżąco do każdego aspektu środowiskowego lub społecznego promowanego w ramach tego produktu finansowego? <p>Przy każdorazowym równoważeniu indeksu dostawca indeksu stosuje kryteria doboru ESG właściwe dla Indeksu Macierzystego, aby wykluczyć emitentów, którzy nie spełniają takich kryteriów doboru ESG.</p>

	<ul style="list-style-type: none"> ● W jaki sposób zapewnia się ciągłe dostosowanie strategii inwestycyjnej do metody obliczania indeksu? <p>Przy każdorazowym równoważeniu indeksu (lub tak szybko, jak to zasadnie możliwe i wykonalne po tym terminie) portfel Funduszu również jest równoważony zgodnie z jego Wskaźnikiem Referencyjnym.</p>
	<ul style="list-style-type: none"> ● W jaki sposób wyznaczony indeks różni się od odpowiedniego ogólnego indeksu rynkowego? <p>Wskaźnik Referencyjny wyklucza emitentów, którzy nie spełniają kryteriów doboru ESG, z Indeksu Macierzystego, który jest ogólnym indeksem rynkowym. Kryteria doboru ESG będące podstawą wykluczenia omówiono powyżej (zob. Które aspekty środowiskowe lub społeczne są promowane przez ten produkt finansowy?).</p>
	<ul style="list-style-type: none"> ● Gdzie można zapoznać się z metodą zastosowaną na potrzeby obliczenia wyznaczonego indeksu? <p>Omówienie metodologii Wskaźnika Referencyjnego Funduszu można znaleźć na stronie internetowej dostawcy indeksu pod adresem: https://www.lseg.com/en/ftse-russell/indices/climate-wgbi#t-methodology.</p>
	<p>Gdzie w internecie można znaleźć więcej informacji na temat tego produktu?</p> <p>Więcej informacji na temat tego produktu znajduje się na stronie internetowej.</p> <p>Szczegółowe informacje dotyczące tego Funduszu można znaleźć w sekcjach niniejszego prospektu zatytułowanych „Cel inwestycyjny”, „Polityka inwestycyjna” oraz „Rozporządzenie SFDR”, a także na stronie produktu Funduszu, którą można znaleźć, wpisując nazwę Funduszu w pasku wyszukiwania na stronie internetowej: www.iShares.com.</p>

Informacje ujawniane przed zawarciem umowy dla produktów finansowych, o których mowa w art. 8 ust. 1, 2 i 2a rozporządzenia (UE) 2019/2088 i w art. 6 akapit pierwszy rozporządzenia (UE) 2020/852

<p>Zrównoważona inwestycja oznacza inwestycję w działalność gospodarczą, która przyczynia się do realizacji celu środowiskowego lub społecznego, o ile taka inwestycja nie wyrządza poważnych szkód względem żadnego celu środowiskowego lub społecznego, a spółki, w które dokonano inwestycji, stosują dobre praktyki w zakresie zarządzania.</p>	Nazwa produktu: iShares € High Yield Corp Bond Enhanced Active UCITS ETF	
	Identyfikator podmiotu prawnego: 529900WR62KD6CUK2S10	
<p>Unijna systematyka dotycząca zrównoważonego rozwoju jest to system klasyfikacji określony w rozporządzeniu (UE) 2020/852, ustanawiający wykaz zrównoważonej środowiskowo działalności gospodarczej. Rozporządzenie to nie zawiera wykazu zrównoważonej społecznie działalności gospodarczej. Zrównoważone inwestycje, które służą celowi środowiskowemu, mogą być zgodne lub niezgodne z systematyką.</p>	Aspekty środowiskowe lub społeczne	
	Czy niniejszy produkt finansowy służy celowi dotyczącemu zrównoważonych inwestycji?	
	<p>●● <input type="checkbox"/> Tak</p>	<p>●○ <input checked="" type="checkbox"/> Nie</p>
	<p><input type="checkbox"/> Będzie miał minimalny udział w zrównoważonych inwestycjach służących celowi środowiskowemu: ___%</p>	<p><input checked="" type="checkbox"/> Promuje aspekty środowiskowe/ społeczne i chociaż jego celem nie jest zrównoważona inwestycja, będzie miał minimalny udział 20% w zrównoważonych inwestycjach</p>
	<p><input type="checkbox"/> w działalność gospodarczą, która zgodnie z unijną systematyką dotyczącą zrównoważonego rozwoju kwalifikuje się jako zrównoważona środowiskowo</p> <p><input type="checkbox"/> w działalność gospodarczą, która zgodnie z unijną systematyką dotyczącą zrównoważonego rozwoju nie kwalifikuje się jako zrównoważona środowiskowo</p> <p><input type="checkbox"/> Będzie miał minimalny udział w zrównoważonych inwestycjach służących celowi społecznemu: ___%</p>	<p><input type="checkbox"/> służących celowi środowiskowemu i dokonywanych w działalność gospodarczą, która zgodnie z unijną systematyką dotyczącą zrównoważonego rozwoju kwalifikuje się jako zrównoważona środowiskowo</p> <p><input checked="" type="checkbox"/> służących celowi środowiskowemu i dokonywanych w działalność gospodarczą, która zgodnie z unijną systematyką dotyczącą zrównoważonego rozwoju nie kwalifikuje się jako zrównoważona środowiskowo</p> <p><input checked="" type="checkbox"/> służących celowi społecznemu</p> <p><input type="checkbox"/> Promuje aspekty środowiskowe/ społeczne, ale nie będzie mieć udziału w zrównoważonych inwestycjach</p>
	Które aspekty środowiskowe lub społeczne są promowane przez ten produkt finansowy?	
	<p>Fundusz promuje aspekty środowiskowe związane z ograniczeniem zanieczyszczenia środowiska poprzez wykluczenie bezpośrednich inwestycji w spółki zajmujące się wydobyciem węgla energetycznego i piasków bitumicznych, a także wytwarzaniem energii elektrycznej z węgla energetycznego, poprzez zastosowanie Bazowych Kryteriów wykluczających BlackRock EMEA.</p> <p>Fundusz promuje następujące aspekty społeczne: (a) ograniczenie dostępności broni poprzez wykluczenie bezpośrednich inwestycji w emitentów zaangażowanych w produkcję kontrowersyjnej broni i broni jądrowej oraz produkcję i dystrybucję broni palnej do użytku cywilnego, (b) poprawa zdrowia i dobrobytu poprzez wykluczenie bezpośrednich inwestycji w emitentów zaangażowanych w produkcję i dystrybucję tytoniu oraz (c) wspieranie praw człowieka, standardów pracy, ochrony środowiska i przeciwdziałania korupcji poprzez wykluczenie bezpośrednich inwestycji w emitentów uznanych za nieprzestrzegających 10 zasad inicjatywy UN Global Compact, poprzez zastosowanie bazowych kryteriów wykluczających BlackRock EMEA.</p>	

	<p>Definicja „zaangażowania” w odniesieniu do każdej działalności może opierać się na generowaniu lub uzyskiwaniu przychodów z tej działalności, które przekraczają określony procent przychodów lub określoną wartość progową całkowitego przychodu, lub na jakimkolwiek związku z daną działalnością, niezależnie od wysokości uzyskanych przychodów.</p> <p>Fundusz nie stosuje wskaźnika referencyjnego w celu realizacji promowanych przez siebie aspektów ESG, jednakże indeks ICE BofA Euro High Yield Constrained Index („Indeks”) jest wykorzystywany do porównania niektórych aspektów ESG promowanych przez Fundusz.</p>
<p>Wskaźniki zrównoważonego rozwoju stosuje się do pomiaru stopnia uwzględnienia aspektów środowiskowych lub społecznych promowanych w ramach produktu finansowego.</p>	<p>● <i>Które wskaźniki zrównoważonego rozwoju stosuje się do pomiaru stopnia uwzględnienia aspektów środowiskowych lub społecznych w ramach danego produktu finansowego?</i></p> <p>Wskaźniki zrównoważonego rozwoju stosowane do pomiaru stopnia uwzględnienia aspektów środowiskowych lub społecznych w ramach Funduszu obejmują te kwestie:</p> <ul style="list-style-type: none"> ● Procentowy udział środków Funduszu (przewidywany na poziomie 0%) bezpośrednio zainwestowanych w emitentów spełniających kryteria wykluczenia określone w Bazowych Kryteriach wykluczających BlackRock EMEA oraz kryteriach wykluczających opisanych powyżej. ● Uwzględnienie przez Fundusz głównych niekorzystnych skutków (PAI) dla czynników związanych ze zrównoważonym rozwojem, jak opisano poniżej.
	<p>● <i>Jakie są cele dotyczące zrównoważonych inwestycji, które mają być częściowo zrealizowane w ramach produktu finansowego, i w jaki sposób zrównoważona inwestycja przyczynia się do osiągnięcia tych celów?</i></p>
	<p>W ramach realizacji swojego celu inwestycyjnego Fundusz inwestuje co najmniej 20% swoich udziałów w Zrównoważone Inwestycje. Wszystkie Zrównoważone Inwestycje będą oceniane przez Zarządzającego inwestycjami pod kątem zgodności ze stosowaną przez BlackRock zasadą DNSH, która została opisana poniżej.</p> <p>BlackRock inwestuje w Zrównoważone Inwestycje, które przyczyniają się do realizacji celów środowiskowych i społecznych związanych z alternatywnymi i odnawialnymi źródłami energii, efektywnością energetyczną, zapobieganiem zanieczyszczeniom lub ich ograniczaniem, ponownym wykorzystaniem i recyklingiem odpadów, zdrowiem, żywieniem, warunkami sanitarnymi i edukacją lub które są w inny sposób określone przez Cele Zrównoważonego Rozwoju ONZ lub inne ramy związane ze zrównoważonym rozwojem („Cele Środowiskowe i Społeczne”).</p> <p>Inwestycja zostanie oceniona jako przyczyniająca się do realizacji Celu Środowiskowego i/lub Społecznego, jeżeli:</p> <ol style="list-style-type: none"> a) minimalna część działalności gospodarczej emitenta przyczynia się do realizacji Celu Środowiskowego i/lub Społecznego; lub b) praktyki biznesowe emitenta przyczyniają się do osiągnięcia Celu Środowiskowego i/lub Społecznego.

<p>Główne niekorzystne skutki to najpoważniejsze niekorzystne skutki decyzji inwestycyjnych dla czynników zrównoważonego rozwoju, takie jak kwestie środowiskowe, społeczne i pracownicze, kwestie dotyczące poszanowania praw człowieka oraz przeciwdziałania korupcji i przekupstwu.</p>	<p>● W jaki sposób zrównoważone inwestycje, które mają być częściowo zrealizowane w ramach produktu finansowego, nie wyrządzają poważnych szkód względem jakiegokolwiek celu dotyczącego zrównoważonych inwestycji?</p>
	<p>Zrównoważone Inwestycje spełniają wymogi DNSH określone przez obowiązujące prawo i przepisy. BlackRock opracował dla wszystkich Zrównoważonych Inwestycji zestaw kryteriów umożliwiających ocenę, czy emitent lub inwestycja wyrządzają poważne szkody. Inwestycje uznane za wyrządzające poważne szkody nie kwalifikują się jako Zrównoważone Inwestycje.</p>
	<p>— — — <i>W jaki sposób uwzględniono wskaźniki dotyczące niekorzystnych skutków dla czynników zrównoważonego rozwoju?</i></p>
	<p>Wskaźniki niekorzystnych skutków dla czynników zrównoważonego rozwoju dla każdego rodzaju inwestycji są oceniane przy użyciu autorskiej metodologii oceny Zrównoważonych Inwestycji BlackRock. BlackRock wykorzystuje dane podmiotów zewnętrznych i/lub analizę fundamentalną do identyfikacji inwestycji, które negatywnie wpływają na czynniki zrównoważonego rozwoju i powodują poważne szkody.</p>
	<p>— — — <i>W jaki sposób zrównoważone inwestycje są zgodne z Wytycznymi OECD dla przedsiębiorstw wielonarodowych oraz Wytycznymi ONZ dotyczącymi biznesu i praw człowieka? Dodatkowe informacje:</i></p>
	<p>Zrównoważone inwestycje są oceniane w celu uwzględnienia wszelkich szkodliwych skutków i zapewnienia zgodności z międzynarodowymi standardami Wytycznych OECD dla przedsiębiorstw wielonarodowych oraz Wytycznymi ONZ dotyczącymi biznesu i praw człowieka, w tym z zasadami i prawami określonymi w ośmiu podstawowych konwencjach wskazanych w Deklaracji Międzynarodowej Organizacji Pracy dotyczącej podstawowych zasad i praw w pracy oraz w Międzynarodowej karcie praw człowieka. Emitenci uznani za naruszających te konwencje nie są zaliczani do Zrównoważonych Inwestycji.</p>
	<p><i>Unijna systematyka dotycząca zrównoważonego rozwoju określa zasadę „nie czyni poważnych szkód”, zgodnie z którą inwestycje zgodne z systematyką nie powinny wyrządzać poważnych szkód względem celów unijnej systematyki, a towarzyszą jej konkretne kryteria unijne.</i></p> <p><i>Zasada „nie czyni poważnych szkód” stosowana jest wyłącznie w odniesieniu do tych inwestycji w ramach produktu finansowego, które uwzględniają unijne kryteria dotyczące zrównoważonej środowiskowo działalności gospodarczej. Inwestycje w ramach pozostałej części tego produktu finansowego nie uwzględniają unijnych kryteriów dotyczących zrównoważonej środowiskowo działalności gospodarczej.</i></p> <p><i>Wszelkie inne zrównoważone inwestycje nie mogą również wyrządzać poważnych szkód względem celów środowiskowych lub społecznych.</i></p>
	<p>Czy w ramach tego produktu finansowego bierze się pod uwagę główne niekorzystne skutki dla czynników zrównoważonego rozwoju?</p> <p><input checked="" type="checkbox"/> Tak</p>
	<p><input type="checkbox"/> Nie</p> <p>Fundusz uwzględnia główne niekorzystne skutki (PAI) dla czynników zrównoważonego rozwoju poprzez zastosowanie Bazowych Kryteriów wykluczających BlackRock EMEA oraz polityki wykluczeń.</p> <p>Fundusz bierze pod uwagę następujące główne niekorzystne skutki:</p>

- Ekspozycja z tytułu przedsiębiorstw działających w sektorze paliw kopalnych
- Naruszenia zasad inicjatywy Global Compact ONZ i Wytycznych Organizacji Współpracy Gospodarczej i Rozwoju (OECD) dla przedsiębiorstw wielonarodowych
- Ekspozycja z tytułu kontrowersyjnych rodzajów broni (miny przeciwpiechotne, amunicja kasetowa, broń chemiczna i broń biologiczna)

Ponadto Fundusz uwzględni główne niekorzystne skutki poprzez standard BlackRock DNSH dla Zrównoważonych Inwestycji. Fundusz przedstawi informacje na temat głównych niekorzystnych skutków w swoim raporcie rocznym.



Jaką strategię inwestycyjną stosuje się w ramach tego produktu finansowego?

Strategia inwestycyjna stanowi wytyczne dla decyzji inwestycyjnych na podstawie czynników, takich jak cele inwestycyjne i tolerancja ryzyka.

Celem inwestycyjnym Funduszu jest zapewnienie inwestorowi całkowitego zwrotu z inwestycji, z uwzględnieniem zarówno zwrotu kapitału, jak i dochodu.

Fundusz jest aktywnie zarządzany. Aby osiągnąć cel inwestycyjny, Fundusz zainwestuje co najmniej 80% swoich łącznych aktywów w wysokodochodowe papiery wartościowe o stałym dochodzie (lub, w przypadku braku ratingu, uznawane przez Zarządzającego inwestycjami za papiery o równoważnym ratingu) emitowane przez emitentów korporacyjnych (tj. obligacje korporacyjne) na rynkach rozwiniętych oraz instrumenty powiązane z takimi papierami wartościowymi (tj. swapy ryzyka kredytowego, swapy walutowe, kontrakty terminowe typu futures i forward) i denominowane w euro. Fundusz może (oprócz papierów wartościowych o stałym dochodzie emitowanych przez emitentów korporacyjnych i powiązanych instrumentów) inwestować w obligacje rządowe, obligacje komunalne, dług państwowy i ponadnarodowy oraz instrumenty powiązane z takimi obligacjami denominowane w euro.

Fundusz może inwestować do 20% swoich aktywów ogółem w papiery wartościowe o stałym dochodzie (lub instrumenty powiązane z takimi papierami wartościowymi) emitentów mających siedzibę na rynkach wschodzących i denominowanych w euro.

Papiery wartościowe o stałym dochodzie i instrumenty powiązane z takimi papierami wartościowymi, w które inwestuje Fundusz, mogą charakteryzować się ratingiem na poziomie inwestycyjnym (lub uznanym przez Zarządzającego inwestycjami za równoważny), poniżej poziomu inwestycyjnego lub mogą nie posiadać ratingu, a także mogą mieć stałe lub zmienne oprocentowanie. Fundusz nie koncentruje się na żadnej konkretnej branży.

Zarządzający inwestycjami stosuje systematyczną strategię kredytową, która pomaga mu w osiągnięciu celu inwestycyjnego Funduszu, jakim jest udział w większych wzrostach rynkowych i ograniczenie spadków rynkowych w stosunku do Indeksu. Strategia ta wykorzystuje systematyczny proces, który łączy techniki modelowania ilościowego z analizą Zarządzającego inwestycjami. Systematyczne modele kredytowe obejmują obligacje korporacyjne denominowane w euro, które są oceniane i klasyfikowane na podstawie czynników ilościowych, takich jak dane fundamentalne i wycena.

W kategorii danych fundamentalnych Zarządzający Inwestycjami stosuje techniki oceny cech papierów wartościowych, takich jak jakość korporacyjna, przy użyciu autorskiej miary prawdopodobieństwa niewypłacalności. W kategorii wyceny Zarządzający inwestycjami stosuje techniki pozwalające na porównanie obligacji o najbardziej błędnych wycenach z ich wartością wewnętrzną.

Fundusz może również inwestować w środki pieniężne, depozyty („Środki pieniężne”) oraz pomocnicze aktywa płynne (które zwykle obejmują należności z tytułu dywidend/dochodów), z zastrzeżeniem limitów określonych w Prospekcie. Fundusz może, w celu zachowania wartości takich Środków pieniężnych, inwestować w jeden lub więcej codziennych programów

zbiorowego inwestowania na rynku pieniężnym, jak określono poniżej w części „Zarządzanie Środkami pieniężnymi i Środkami pieniężnymi FIP” w Prospekcie.

Aby pomóc w osiągnięciu celu inwestycyjnego, Fundusz może, z zastrzeżeniem Przepisów i warunków nałożonych przez Bank Centralny, inwestować do 10% łącznych aktywów w inne otwarte przedsiębiorstwa zbiorowego inwestowania, w tym w fundusze notowane na giełdzie (ETF).

Fundusz może inwestować w FIP w celach inwestowania bezpośredniego lub w celach efektywnego zarządzania portfelem, a mianowicie w kontrakty futures i forward oraz kontrakty swapowe (w tym swapy kredytowe i swapy walutowe), zgodnie z ograniczeniami określonymi w Prospekcie (z zastrzeżeniem warunków i w granicach określonych przez Bank Centralny), aby pomóc w osiągnięciu celu inwestycyjnego, uzyskać ekspozycję na papiery wartościowe o stałym dochodzie opisane powyżej oraz w celach zabezpieczenia walutowego. Szczegółowe informacje na temat indeksów wykorzystywanych przez Fundusz zostaną przedstawione w raporcie rocznym Spółki.

Inwestycje Funduszu będą ograniczone do inwestycji dozwolonych przez Przepisy, które szczegółowo opisano w Prospekcie. Inwestycje Funduszu, inne niż inwestycje w pozagiełdowe FIP, papiery wartościowe o stałym dochodzie w obrocie pozagiełdowym oraz pozagiełdowe otwarte przedsiębiorstwa zbiorowego inwestowania, będą standardowo notowane na giełdzie lub będą przedmiotem obrotu na Rynkach Regulowanych określonych w Prospekcie.

Zarządzający inwestycjami będzie stosował bazowe kryteria wykluczające BlackRock EMEA (które obejmują kryteria wykluczające dotyczące zaangażowania emitenta w określone działania związane z tytoniem i zaangażowanie emitenta w produkcję kontrowersyjnej broni).

Fundusz będzie inwestować w Zrównoważone Inwestycje.

Jeżeli jakiegokolwiek aktywa (inwestycje) Funduszu, zgodne w momencie inwestycji z celem inwestycyjnym i polityką inwestycyjną Funduszu i/lub Polityką ESG, staną się niekwalifikowalne, mogą one pozostać w jego posiadaniu do czasu, gdy będzie możliwe i wykonalne (w opinii Zarządzającego inwestycjami) ich zbycie przez Fundusz (w rozsądnym terminie).

● ***Jakie są wiążące elementy strategii inwestycyjnej stosowanej przy wyborze inwestycji dotyczące uwzględnienia każdego aspektu środowiskowego lub społecznego promowanego w ramach tego produktu finansowego?***

Wiążące elementy strategii inwestycyjnej obejmują:

- Utrzymanie przez Fundusz udziału Zrównoważonych Inwestycji na poziomie co najmniej 20%.
- Zastosowanie bazowych kryteriów wykluczających BlackRock EMEA (zobacz Załącznik III niniejszego Suplementu): Zarządzający inwestycjami będzie dążyć do ograniczenia i/lub wykluczenia inwestycji bezpośrednich (w stosownych przypadkach) w emitentów korporacyjnych, którzy w momencie zakupu, w opinii Zarządzającego inwestycjami, mają ekspozycję lub powiązania z określonymi sektorami (w niektórych przypadkach z zastrzeżeniem określonych progów przychodów, jak określono poniżej):

(i) emitenci, którzy są zaangażowani w produkcję kontrowersyjnych rodzajów broni lub są w inny sposób z tą branżą związani (dotyczy to m.in. produkcji amunicji kasetowej, biologicznej, chemicznej, min lądowych, zubożonego uranu, oślepiającego lasera, niewykrywalnych fragmentów i/lub broni zapalającej);

(ii) emitenci uzyskujący ponad 5% swoich przychodów z wydobycia węgla energetycznego oraz/lub wytwarzania energii z węgla energetycznego, z wyjątkiem „zielonych obligacji”, które uznaje się za zgodne z zasadami dotyczącymi zielonych obligacji Międzynarodowego Stowarzyszenia Rynków

	<p>Kapitałowych (ang. International Capital Markets Association), od takich emitentów;</p> <p>(iii) emitenci uzyskujący ponad 5% przychodów z produkcji i wytwarzania piasków bitumicznych (znanych również jako piaski roponośne);</p> <p>(iv) emitenci czerpiący jakiegokolwiek dochody z bezpośredniego udziału w produkcji broni jądrowej lub składników broni jądrowej lub platform przenoszących, lub świadczenia usług pomocniczych związanych z bronią jądrową;</p> <p>(v) emitenci produkujący wyroby tytoniowe;</p> <p>(vi) emitenci uzyskujący ponad 5% przychodów z produkcji, dystrybucji, sprzedaży detalicznej i dostaw wyrobów tytoniowych;</p> <p>(vii) emitenci produkujący broń palną i/lub amunicję do broni strzeleckiej przeznaczoną do sprzedaży detalicznej dla ludności cywilnej;</p> <p>(viii) emitenci uzyskujący ponad 5% przychodów z dystrybucji (hurtowej lub detalicznej) broni palnej lub amunicji do broni strzeleckiej przeznaczonej do użytku cywilnego;</p> <p>(ix) emitenci, którzy zostali uznani za nieprzestrzegających zasad inicjatywy UN Global Compact Organizacji Narodów Zjednoczonych (obejmujących prawa człowieka, standardy pracy, ochronę środowiska i przeciwdziałanie korupcji).</p>
	<p>● Jaki jest minimalny poziom zobowiązania do ograniczenia zakresu inwestycji uwzględnionych przed zastosowaniem tej strategii inwestycyjnej?</p>
	<p>Nie obowiązuje bezwzględnie żaden minimalny poziom zobowiązania do ograniczenia zakresu inwestycji.</p>
<p>Dobre praktyki w zakresie zarządzania obejmują solidne struktury zarządzania, stosunki pracownicze, wynagrodzenia pracowników i przestrzeganie przepisów prawa podatkowego.</p>	<p>● Jaką politykę stosuje się w odniesieniu do oceny dobrych praktyk w zakresie zarządzania stosowanych przez spółki, w które dokonano inwestycji?</p> <p>BlackRock ocenia dobre praktyki w zakresie zarządzania spółek, w które dokonano inwestycji, łącząc własne spostrzeżenia i zaangażowanie akcjonariuszy przez Zarządzającego Inwestycjami z danymi pochodzącymi od zewnętrznych dostawców badań ESG. BlackRock wykorzystuje dane od zewnętrznych dostawców badań ESG, aby wstępnie zidentyfikować emitentów, którzy mogą nie posiadać zadowalających praktyk w zakresie zarządzania w odniesieniu do kluczowych wskaźników wydajności (KPI), związanych z solidną strukturą zarządzania, stosunkami pracowniczymi, wynagrodzeniami pracowników i przestrzeganiem przepisów podatkowych.</p> <p>W przypadku zidentyfikowania emitentów mogących mieć problemy w zakresie dobrego zarządzania, są oni poddani weryfikacji, aby zapewnić – w sytuacji gdy Zarządzający inwestycjami zgadza się z taką oceną zewnętrzną – że Zarządzający inwestycjami ma pewność, iż emitent podjął działania naprawcze lub podejmie działania naprawcze w uzasadnionych ramach czasowych w oparciu o bezpośrednie zaangażowanie Zarządzającego inwestycjami w sprawy emitenta. Zarządzający inwestycjami może również podjąć decyzję o ograniczeniu ekspozycji na takich emitentów.</p>
	<p>Jaka jest planowana alokacja aktywów w przypadku tego produktu finansowego?</p>
<p>Alokacja aktywów ukazuje udział inwestycji w poszczególne aktywa.</p> <p>Działalność zgodna z unijną systematyką jest wyrażona jako udział:</p> <ul style="list-style-type: none"> – obrotu, który odzwierciedla udział 	<p>Co najmniej 80% łącznych aktywów Funduszu będzie przeznaczona na inwestycje, które są zgodne z opisanymi powyżej aspektami środowiskowymi i/lub społecznymi (#1 zgodne z aspektami środowiskowymi/społecznymi). W odniesieniu do tych inwestycji, co najmniej 20% łącznych aktywów Funduszu zostanie zainwestowane w zrównoważone inwestycje (#1A zrównoważone), a pozostała część zostanie zainwestowana w inwestycje zgodne z innymi aspektami środowiskowymi i/lub społecznymi opisanymi powyżej (#1B inne aspekty środowiskowe/społeczne).</p>

przychodów z działalności ekologicznej spółek, w które dokonano inwestycji;

- **nakładów inwestycyjnych** (CapEx), które ukazują zielone inwestycje dokonane przez spółki, w które dokonano inwestycji, np. w celu przejścia na zieloną gospodarkę;
- **wydatków operacyjnych** (OpEx), które odzwierciedlają ekologiczną działalność operacyjną spółek, w które dokonano inwestycji.

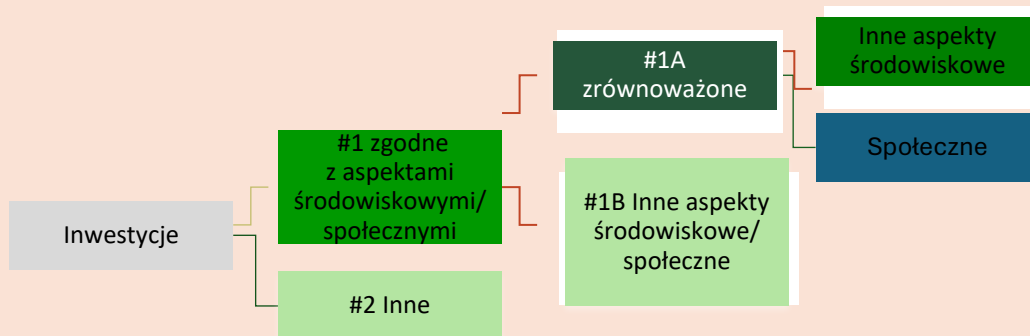

Kategoria „**#1 zgodne z aspektami środowiskowymi/społecznymi**” obejmuje inwestycje dokonane w ramach produktu finansowego w celu uwzględnienia aspektów środowiskowych lub społecznych promowanych w ramach tego produktu finansowego.

Kategoria „**#2 inne**” obejmuje pozostałe inwestycje dokonane w ramach produktu finansowego, które nie są zgodne z aspektami środowiskowymi lub społecznymi ani nie kwalifikują się jako zrównoważone inwestycje.

Kategoria „**#1 zgodne z aspektami środowiskowymi/społecznymi**” obejmuje:

- podkategorię „**#1A zrównoważone**” obejmującą zrównoważone inwestycje, które służą celom środowiskowym lub społecznym;
- podkategorię „**#1B inne aspekty środowiskowe lub społeczne**” obejmującą inwestycje zgodne z aspektami środowiskowymi lub społecznymi, które nie kwalifikują się jako zrównoważone inwestycje.

● ***W jaki sposób stosowanie instrumentów pochodnych przyczynia się do uwzględnienia aspektów środowiskowych lub społecznych promowanych w ramach tego produktu finansowego?***

Fundusz może wykorzystywać instrumenty pochodne do celów inwestycyjnych oraz do celów efektywnego zarządzania portfelem. W przypadku instrumentów pochodnych wszelkie oceny lub analizy ESG, o których mowa powyżej, będą miały zastosowanie wyłącznie do inwestycji bazowej.



W jakim minimalnym stopniu zrównoważone inwestycje służące realizacji celu środowiskowego są dostosowane do unijnej systematyki dotyczącej zrównoważonego rozwoju?

Fundusz nie zobowiązuje się obecnie do inwestowania więcej niż 0% swoich aktywów w zrównoważone inwestycje o celu środowiskowym zgodnym z unijną systematyką.

● **Czy w ramach produktu finansowego inwestuje się w działalność związaną z gazem ziemnym lub energią jądrową, która jest zgodna z unijną systematyką dotyczącą zrównoważonego rozwoju?**

- Tak
 w gaz ziemny w energię jądrową
 Nie

Fundusz nie zobowiązuje się obecnie do inwestowania w działalność związaną z gazem ziemnym lub energią jądrową, która jest zgodna z unijną systematyką dotyczącą zrównoważonego rozwoju.

Na dwóch wykresach poniżej przedstawiono minimalny odsetek inwestycji zgodnych z unijną systematyką dotyczącą zrównoważonego rozwoju. Ponieważ brak jest odpowiednich metod umożliwiających określenie zgodności obligacji skarbowych^{*} z systematyką, na pierwszym wykresie przedstawiono zgodność z systematyką w odniesieniu do wszystkich inwestycji w ramach produktu finansowego, w tym obligacji skarbowych, natomiast na drugim wykresie przedstawiono zgodność z systematyką wyłącznie w odniesieniu do inwestycji w ramach produktu finansowego innych niż obligacje skarbowe.

1. Zgodność inwestycji z systematyką (w tym obligacje skarbowe*)

- Zgodne z systematyką: gaz ziemny
- Zgodne z systematyką: energia jądrowa
- Zgodne z systematyką (inne niż gaz ziemny i energia jądrowa)
- Niezgodne z systematyką

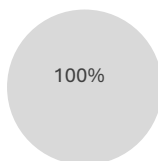

2. Zgodność inwestycji z systematyką (z wyłączeniem obligacji skarbowych*)

- Zgodne z systematyką: gaz ziemny
- Zgodne z systematyką: energia jądrowa
- Zgodne z systematyką (inne niż gaz ziemny i energia jądrowa)
- Niezgodne z systematyką

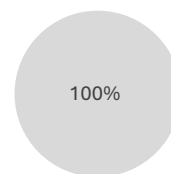





* Do celów niniejszych wykresów „obligacje skarbowe” obejmują całe zaangażowanie w dług państwowy

● **Jaki jest minimalny udział inwestycji w działalność na rzecz przejścia i działalność wspomagającą?**

Fundusz nie ma obowiązku inwestowania w działalność na rzecz przejścia i działalność wspomagającą.

¹ Działalność związaną z gazem ziemnym lub energią jądrową można uznać za zgodną z unijną systematyką dotyczącą zrównoważonego rozwoju tylko wtedy, gdy przyczynia się do ograniczenia zmian klimatu („łagodzenie zmian klimatu”) i nie szkodzi znacząco żadnemu celowi systematyki – zob. nota wyjaśniająca na lewym marginesie. Pełne kryteria dotyczące działalności gospodarczej związanej z gazem ziemnym i energią jądrową, która jest zgodna z unijną systematyką dotyczącą zrównoważonego rozwoju, określono w rozporządzeniu delegowanym Komisji (UE) 2022/1214.

 <p>to zrównoważone inwestycje służące celowi środowiskowemu, które nie uwzględniają kryteriów zrównoważonej środowiskowo działalności gospodarczej zgodnie z unijną systematyką dotyczącą zrównoważonego rozwoju.</p>	 <p>Jaki jest minimalny udział zrównoważonych inwestycji służących celowi środowiskowemu, które nie są zgodne z unijną systematyką dotyczącą zrównoważonego rozwoju?</p>
	<p>Fundusz nie zobowiązuje się do inwestowania więcej niż 0% swoich aktywów w zrównoważone inwestycje mające na celu ochronę środowiska, które nie są zgodne z unijną systematyką.</p> <p>Fundusz inwestuje w Zrównoważone Inwestycje, które nie są zgodne z unijną systematyką z następujących powodów: (i) jest to element strategii inwestycyjnej Funduszu, (ii) dane pozwalające określić zgodność z unijną systematyką dotyczącą zrównoważonego rozwoju mogą być niedostępne i/lub (iii) podstawowa działalność gospodarcza może nie kwalifikować się na podstawie dostępnych technicznych kryteriów kwalifikacji w ramach unijnej systematyki lub może nie spełniać wszystkich wymogów określonych w takich kryteriach.</p>
	 <p>Jaki jest minimalny udział zrównoważonych inwestycji służących celowi społecznemu?</p>
	<p>Fundusz nie zobowiązuje się do inwestowania więcej niż 0% swoich aktywów w zrównoważone inwestycje służące celowi społecznemu.</p>
	 <p>Które inwestycje uwzględniono w kategorii „#2 inne”, czemu służą takie inwestycje i czy w ich ramach zapewniono jakiegokolwiek minimalne gwarancje środowiskowe lub społeczne?</p>
	<p>Inne udziały są ograniczone do 20% i mogą obejmować instrumenty pochodne, środki pieniężne i instrumenty zbliżone do środków pieniężnych oraz akcje lub jednostki programów zbiorowego inwestowania (CIS) i zbywalne papiery wartościowe o stałym dochodzie (znane również jako dłużne papiery wartościowe) emitowane przez rządy i agencje na całym świecie.</p> <p>Inwestycje te mogą być wykorzystywane do celów inwestycyjnych w dążeniu do osiągnięcia celu inwestycyjnego Funduszu (innego niż cel dotyczący ESG), do celów zarządzania płynnością i/lub zabezpieczenia.</p> <p>Te inne udziały nie są rozpatrywane pod kątem minimalnych gwarancji środowiskowych lub społecznych.</p>
	<p>Czy wyznaczono konkretny indeks jako wskaźnik referencyjny w celu ustalenia, czy ten produkt finansowy jest zgodny z aspektami środowiskowymi lub społecznymi, które promuje?</p>
<p>Wskaźniki referencyjne to indeksy stosowane do pomiaru, czy w ramach produktu finansowego uwzględnia się aspekty środowiskowe lub społeczne promowane przez ten produkt.</p>	<p>Nie.</p> <ul style="list-style-type: none"> ● <i>W jaki sposób wskaźnik referencyjny dostosowuje się na bieżąco do każdego aspektu środowiskowego lub społecznego promowanego w ramach tego produktu finansowego?</i> <p>Nie dotyczy.</p> <ul style="list-style-type: none"> ● <i>W jaki sposób zapewnia się ciągłe dostosowanie strategii inwestycyjnej do metody obliczania indeksu?</i> <p>Nie dotyczy.</p>
	<ul style="list-style-type: none"> ● <i>W jaki sposób wyznaczony indeks różni się od odpowiedniego ogólnego indeksu rynkowego?</i> <p>Nie dotyczy.</p>

	<p>● Gdzie można zapoznać się z metodą zastosowaną na potrzeby obliczenia wyznaczonego indeksu?</p>
	<p>Nie dotyczy.</p>
	<p>Gdzie w internecie można znaleźć więcej informacji na temat tego produktu?</p> <p>Więcej informacji na temat tego produktu znajduje się na stronie internetowej.</p> <p>Należy wejść na stronę Funduszu, którą można znaleźć, wpisując nazwę Funduszu w pasku wyszukiwania na stronie internetowej BlackRock: www.blackrock.com.</p>

Informacje ujawniane przed zawarciem umowy dla produktów finansowych, o których mowa w art. 8 ust. 1, 2 i 2a rozporządzenia (UE) 2019/2088 i w art. 6 akapit pierwszy rozporządzenia (UE) 2020/852

<p>Zrównoważona inwestycja oznacza inwestycję w działalność gospodarczą, która przyczynia się do realizacji celu środowiskowego lub społecznego, o ile taka inwestycja nie wyrządza poważnych szkód względem żadnego celu środowiskowego lub społecznego, a spółki, w które dokonano inwestycji, stosują dobre praktyki w zakresie zarządzania.</p>	<p>Nazwa produktu: iShares € High Yield Corp Bond ESG Paris-Aligned Climate UCITS ETF</p>	
	<p>Identyfikator podmiotu prawnego: 5299003142BTSSQEGY37</p>	
<p>Unijna systematyka dotycząca zrównoważonego rozwoju jest to system klasyfikacji określony w rozporządzeniu (UE) 2020/852, ustanawiający wykaz zrównoważonej środowiskowo działalności gospodarczej. Rozporządzenie to nie zawiera wykazu zrównoważonej społecznie działalności gospodarczej. Zrównoważone inwestycje, które służą celowi środowiskowemu, mogą być zgodne lub niezgodne z systematyką.</p>	<p>Aspekty środowiskowe lub społeczne</p>	
	<p>Czy niniejszy produkt finansowy służy celowi dotyczącemu zrównoważonych inwestycji?</p>	
	<p>●● <input type="checkbox"/> Tak</p>	<p>●● <input checked="" type="checkbox"/> ✓ Nie</p>
	<p><input type="checkbox"/> Będzie miał minimalny udział w zrównoważonych inwestycjach służących celowi środowiskowemu: ____%</p>	<p><input checked="" type="checkbox"/> Promuje aspekty środowiskowe/ społeczne i chociaż jego celem nie jest zrównoważona inwestycja, będzie miał minimalny udział 15% w zrównoważonych inwestycjach</p>
	<p><input type="checkbox"/> w działalność gospodarczą, która zgodnie z unijną systematyką dotyczącą zrównoważonego rozwoju kwalifikuje się jako zrównoważona środowiskowo</p>	<p><input type="checkbox"/> służących celowi środowiskowemu i dokonywanych w działalność gospodarczą, która zgodnie z unijną systematyką dotyczącą zrównoważonego rozwoju kwalifikuje się jako zrównoważona środowiskowo</p>
<p><input type="checkbox"/> w działalność gospodarczą, która zgodnie z unijną systematyką dotyczącą zrównoważonego rozwoju nie kwalifikuje się jako zrównoważona środowiskowo</p>	<p><input checked="" type="checkbox"/> służących celowi środowiskowemu i dokonywanych w działalność gospodarczą, która zgodnie z unijną systematyką dotyczącą zrównoważonego rozwoju nie kwalifikuje się jako zrównoważona środowiskowo</p>	
<p><input type="checkbox"/> Będzie miał minimalny udział w zrównoważonych inwestycjach służących celowi społecznemu: ____%</p>	<p><input checked="" type="checkbox"/> służących celowi społecznemu</p> <p><input type="checkbox"/> Promuje aspekty środowiskowe/ społeczne, ale nie będzie mieć udziału w zrównoważonych inwestycjach</p>	
	<p>Które aspekty środowiskowe lub społeczne są promowane przez ten produkt finansowy?</p>	
<p>Fundusz jest zarządzany w sposób pasywny i ma na celu promowanie następujących aspektów środowiskowych i społecznych poprzez odwzorowanie wyników swojego Wskaźnika Referencyjnego, indeksu Bloomberg MSCI Euro Corporate High Yield Climate Paris-Aligned ESG Select Index (PAB):</p> <ol style="list-style-type: none"> 1. wykluczenie emitentów uznanych za zaangażowanych w pewne rodzaje działalności uznane za mające negatywne skutki środowiskowe i/lub społeczne; 2. wykluczenie emitentów uznanych za naruszających zasady inicjatywy Global Compact ONZ (UNGC); 3. wykluczenie emitentów uznanych za zaangażowanych w bardzo poważne kontrowersje w obszarze ESG w oparciu o „czerwoną” flagę kontrowersji MSCI ESG; 4. wykluczenie emitentów uznanych za zaangażowanych w poważne lub bardzo poważne kontrowersje związane z kwestiami środowiskowymi; 		

5. ekspozycja na emitentów dobranych i ważonych w celu dostosowania się do zobowiązań klimatycznych określonych w porozumieniu paryskim; oraz
6. ekspozycja na inwestycje kwalifikujące się do uznania za inwestycje zrównoważone.

Powyższą charakterystykę środowiskową i społeczną uwzględnia się poprzez odpowiedni dobór elementów składowych Wskaźnika Referencyjnego Funduszu przy każdorazowym równoważeniu indeksu (zgodnie z opisem poniżej).

Wskaźnik Referencyjny został oznaczony przez dostawcę indeksu jako unijny wskaźnik referencyjny dostosowany do warunków porozumienia paryskiego („PAB”) (w rozumieniu rozporządzenia w sprawie wskaźników referencyjnych) i w związku z tym musi być skonstruowany zgodnie z minimalnymi normami określonymi w rozporządzeniu w sprawie wskaźników referencyjnych w odniesieniu do kryteriów doboru, ważenia oraz, w stosownych przypadkach, wyłączenia aktywów bazowych, aby był zgodny ze zobowiązaniami w zakresie klimatu określonymi w porozumieniu paryskim.

Wskaźnik Referencyjny wyklucza emitentów z indeksu Bloomberg European High Yield 3% Issuer Capped Index („Indeks Macierzysty”) na podstawie ich zaangażowania w określoną działalność uznawaną za wywierającą negatywne skutki środowiskowe lub społeczne. Emitenci są wykluczani ze Wskaźnika Referencyjnego na podstawie ich zaangażowania w następujące linie biznesowe/rodzaje działalności (lub działalność powiązaną):

- kontrowersyjne rodzaje broni
- tytoń
- węgiel energetyczny
- wytwarzanie energii z paliw kopalnych
- broń jądrowa
- broń palna cywilna
- ropa naftowa i gaz ziemny (w tym niekonwencjonalna ropa naftowa i gaz ziemny)
- broń konwencjonalna
- systemy, komponenty, systemy wsparcia oraz usługi w zakresie broni

Dostawca indeksu definiuje, co stanowi „zaangażowanie” w każdą z działalności objętych ograniczeniem. Taka ocena może być dokonywana na podstawie procentowego udziału w przychodach, określonego progu przychodów ogółem lub jakichkolwiek powiązań z działalnością, której dotyczy ograniczenie, niezależnie od kwoty uzyskiwanych przychodów.

Wskaźnik Referencyjny wyklucza również emitentów, którzy zostaną uznani za naruszających zasady inicjatywy UN Global Compact (które są powszechnie przyjętymi zasadami w zakresie zrównoważonego rozwoju przedsiębiorstw, które spełniają podstawowe obowiązki w obszarach takich jak zwalczanie korupcji, prawa człowieka, praca i środowisko).

Wskaźnik Referencyjny nie uwzględnia również emitentów oznaczonych przez firmę MSCI „czerwoną flagą” w zakresie kontrowersji w obszarze ESG (na podstawie wyniku MSCI ESG Controversy Score 0). Wynik MSCI w zakresie kontrowersji ESG mierzy zaangażowanie (lub domniemane zaangażowanie) emitenta w poważne kontrowersje na podstawie oceny działalności, produktów i/lub usług emitenta, które uznaje się za mające negatywny wpływ na ESG. MSCI ESG Controversy Score może uwzględniać udział w działalności o negatywnym wpływie na kwestie środowiskowe, takie jak różnorodność biologiczna i użytkowanie gruntów, energia i zmiany klimatu, stres wodny, emisje toksyczne oraz odpady. Wynik MSCI w zakresie kontrowersji ESG może również uwzględniać udział w działalności o negatywnym wpływie na kwestie społeczne, takie jak prawa człowieka, stosunki pracownicze, dyskryminacja i różnorodność siły roboczej. Ze Wskaźnika Referencyjnego wykluczone są również spółki z „czerwoną” lub „pomarańczową” flagą kontrowersji środowiskowych MSCI (w oparciu o wynik kontrowersji środowiskowych MSCI równy 1 lub niższy).

W celu uwzględnienia we Wskaźniku Referencyjnym emitenci muszą posiadać rating w obszarze ESG firmy MSCI na poziomie B lub wyższym. Rating ESG MSCI ma na celu pomiar odporności emitenta na długoterminowe, istotne dla branży ryzyka związane z ESG oraz sposobu zarządzania ryzykiem i możliwościami związanymi z ESG w stosunku do innych podmiotów z branży. Dostawca indeksu może rozważyć następujące zagadnienia środowiskowe przy określaniu wskaźnika ESG emitenta w ramach metodologii oceny ESG: łagodzenie zmian klimatu w oparciu o emisje gazów cieplarnianych, odpady i inne emisje, wykorzystanie gruntów i różnorodność biologiczną. Dostawca indeksu może również uwzględnić następujące tematy społeczne przy określaniu wyniku emitenta w ramach metodologii oceny ESG: dostęp do podstawowych usług, relacje ze społecznością, prywatność i bezpieczeństwo danych, kapitał ludzki, zdrowie i bezpieczeństwo oraz zarządzanie produktem. Metodologia ratingu MSCI ESG uwzględnia fakt, że niektóre kwestie społeczne i z zakresu ochrony środowiska mają bardziej istotne znaczenie w zależności od rodzaju działalności prowadzonej przez emitenta, poprzez przypisanie im różnych wag. Emitenci z wyższymi wynikami MSCI ESG są uznawani przez dostawcę indeksu jako emitenci, którzy mogą być lepiej przygotowani do zarządzania przyszłymi wyzwaniem i ryzykiem związanymi z ESG w porównaniu z podobnymi podmiotami z branży.

Po zastosowaniu powyższych kryteriów wykluczających elementy składowe Wskaźnika Referencyjnego są dobierane i ważone przy każdorazowym równoważeniu indeksu przy użyciu procesu optymalizacji dostawcy indeksu, który ma na celu:

- zmniejszenie średnich ważonych bezwzględnych emisji gazów cieplarnianych (Zakres 1+2+3) o 50% w porównaniu do Indeksu Macierzystego;
- zmniejszenie średnich ważonych emisji gazów cieplarnianych (Zakres 1+2+3) o 7% w skali roku;
- zmniejszenie średniej ważonej intensywności emisji dwutlenku węgla o 50% w porównaniu do Indeksu Macierzystego;
- zmniejszenie średniej ważonej intensywności emisji dwutlenku węgla o 7% w skali roku;
- zwiększenie średniej ważonej przychodów z działalności bezemisyjnej względem Indeksu Macierzystego;
- uzyskanie docelowego minimalnego wskaźnika przychodów z rozwiązań ekologicznych do przychodów z rozwiązań opartych na paliwach kopalnych w porównaniu do Indeksu Macierzystego; oraz
- wzrost średniego ważonego wyniku ESG w stosunku do Indeksu Macierzystego.

Aby uzyskać więcej informacji na temat tego, gdzie można znaleźć szczegóły dotyczące metody Wskaźnika Referencyjnego, zob. sekcja „Gdzie można zapoznać się z metodą zastosowaną na potrzeby obliczenia wyznaczonego indeksu?” (poniżej).

Wskaźniki zrównoważonego rozwoju stosuje się do pomiaru stopnia uwzględnienia aspektów środowiskowych lub społecznych promowanych w ramach produktu finansowego.

● ***Które wskaźniki zrównoważonego rozwoju stosuje się do pomiaru stopnia uwzględnienia aspektów środowiskowych lub społecznych w ramach danego produktu finansowego?***

Następujące wskaźniki zrównoważonego rozwoju stanowią część kryteriów selekcji ESG właściwych dla Wskaźnika Referencyjnego odwzorowywanego przez Fundusz:

1. Wykluczenie emitentów zaangażowanych w pewne rodzaje działalności uznane za mające negatywne skutki środowiskowe i/lub społeczne zgodnie z opisem powyżej (zob. Które aspekty środowiskowe lub społeczne są promowane przez ten produkt finansowy?).
2. Wykluczenie spółek uznanych za naruszające zasady inicjatywy UN Global Compact przez Wskaźnik Referencyjny zgodnie z opisem powyżej (zob. Które aspekty środowiskowe lub społeczne są promowane przez ten produkt finansowy?).
3. Wykluczenie emitentów, których rating ESG MSCI jest niższy od minimalnego progu (zob. Które aspekty środowiskowe lub społeczne są promowane przez ten produkt finansowy?).

4. Wykluczenie emitentów uznanych za zaangażowanych w kontrowersje związane z ESG zgodnie z opisem powyżej (zob. Które aspekty środowiskowe lub społeczne są promowane przez ten produkt finansowy?).
5. Wykluczenie emitentów uznanych za zaangażowanych w kontrowersje związane z kwestiami środowiskowymi opisanymi powyżej (zob. Które aspekty środowiskowe lub społeczne są promowane przez ten produkt finansowy?).
6. Średnie ważone bezwzględne emisje gazów cieplarnianych w stosunku do Indeksu Macierzystego zgodnie z opisem powyżej (zob. Które aspekty środowiskowe lub społeczne są promowane przez ten produkt finansowy?).
7. Wskaźnik dekarbonizacji emisji gazów cieplarnianych rocznie zgodnie z opisem powyżej (zob. Które aspekty środowiskowe lub społeczne są promowane przez ten produkt finansowy?).
8. Średnia ważona intensywność emisji dwutlenku węgla w stosunku do Indeksu Macierzystego zgodnie z opisem powyżej (zob. Które aspekty środowiskowe lub społeczne są promowane przez ten produkt finansowy?).
9. Wskaźnik dekarbonizacji intensywności emisji dwutlenku węgla rocznie zgodnie z opisem powyżej (zob. Które aspekty środowiskowe lub społeczne są promowane przez ten produkt finansowy?).
10. Średni ważony wskaźnik przychodów z rozwiązań ekologicznych w stosunku do Indeksu Macierzystego (zob. Które aspekty środowiskowe lub społeczne są promowane przez ten produkt finansowy?).
11. Średni ważony wskaźnik łącznych przychodów z rozwiązań ekologicznych do przychodów z paliw kopalnych zgodnie z opisem powyżej (zob. Które aspekty środowiskowe lub społeczne są promowane przez ten produkt finansowy?).
12. Średni ważony wynik ESG w stosunku do Indeksu Macierzystego (zob. Które aspekty środowiskowe lub społeczne są promowane przez ten produkt finansowy?).
13. Inwestycje Funduszu kwalifikujące się do uznania za inwestycje zrównoważone zgodnie z opisem poniżej (zob. Jakie są cele dotyczące zrównoważonych inwestycji, które mają być częściowo zrealizowane w ramach produktu finansowego, i w jaki sposób zrównoważona inwestycja przyczynia się do osiągnięcia tych celów?).
14. Uwzględnienie głównych niekorzystnych skutków dla czynników związanych z kwestiami zrównoważonego rozwoju, jak określono w tabeli poniżej (zob. Czy w ramach tego produktu finansowego bierze się pod uwagę główne niekorzystne skutki dla czynników zrównoważonego rozwoju?)

Kryteria doboru ESG właściwe dla Wskaźnika Referencyjnego są stosowane przez dostawcę indeksu przy każdorazowym równoważeniu indeksu. Przy każdorazowym równoważeniu indeksu (lub tak szybko, jak to możliwe i wykonalne po tym terminie) portfel Funduszu również jest równoważony zgodnie z jego Wskaźnikiem Referencyjnym. W przypadku gdy portfel Funduszu przestanie spełniać którykolwiek z powyższych aspektów w okresie pomiędzy równoważeniami indeksu portfel Funduszu będzie podlegać ponownemu dostosowaniu przy następnym równoważeniu indeksu (lub tak szybko, jak to możliwe i wykonalne po tym terminie) zgodnie ze Wskaźnikiem Referencyjnym.

W przypadku usunięcia składnika ze Wskaźnika Referencyjnego w okresie pomiędzy równoważeniami indeksu portfel Funduszu będzie podlegać ponownemu równoważeniu tak szybko, jak to będzie możliwe i wykonalne (w opinii Zarządzającego inwestycjami), aby zapewnić zgodność ze Wskaźnikiem Referencyjnym.

● **Jakie są cele dotyczące zrównoważonych inwestycji, które mają być częściowo zrealizowane w ramach produktu finansowego, i w jaki sposób zrównoważona inwestycja przyczynia się do osiągnięcia tych celów?**

Inwestycje Funduszu kwalifikujące się jako inwestycje zrównoważone będą dokonywane w:

- (1) papierów wartościowych o stałym dochodzie, które zostały sklasyfikowane jako „zielone obligacje”;
- (2) emitentów zaangażowanych w działalność uznawaną za wywierającą pozytywne skutki środowiskowe i/lub społeczne; lub
- (3) emitentów, którzy zobowiązali się do realizacji co najmniej jednego aktywnego celu redukcji emisji dwutlenku węgla zatwierdzonego w ramach inicjatywy Science Based Targets initiative (SBTi).

Dostawca indeksu może przydzielić część Wskaźnika Referencyjnego do papierów wartościowych sklasyfikowanych jako zielone obligacje zgodnie z metodologią indeksu. W ramach Wskaźnika Referencyjnego zielone obligacje są definiowane jako papiery wartościowe o stałym dochodzie, gdzie wpływy z nich są wyłącznie i oficjalnie przeznaczone na projekty lub działalność promujące cele w zakresie ochrony klimatu lub inne cele w zakresie zrównoważonego rozwoju środowiska. Zgodnie z metodologią Wskaźnika Referencyjnego papiery wartościowe (oznaczone lub nieoznaczone jako zielone obligacje przez emitenta) są niezależnie oceniane na podstawie następujących czterech kryteriów w celu ustalenia, czy powinny być klasyfikowane jako zielone obligacje: (i) deklarowane wykorzystanie wpływów; (ii) proces oceny i wyboru ekologicznych projektów; (iii) proces zarządzania wpływami oraz (iv) zobowiązanie do prowadzenia bieżącej sprawozdawczości dotyczącej efektywności środowiskowej wykorzystania takich wpływów. W celu uznania danej obligacji za zieloną obligację dla potrzeb metodologii indeksu, wszystkie cztery kryteria muszą zostać spełnione dla obligacji wyemitowanych po opublikowaniu „Zasad dotyczących zielonych obligacji” (Green Bond Principles) (porozumienie między uczestnikami rynku w sprawie zestawu standardów dotyczących spełniania ekologicznych kryteriów przez oznaczone emisje), chociaż obligacje wyemitowane przed tą datą, które nie spełniają wszystkich czterech kryteriów, mogą nadal kwalifikować się do włączenia do Wskaźnika Referencyjnego.

Dostawca indeksu przydzieli również część Wskaźnika Referencyjnego spółkom, które: (1) uzyskują minimalny odsetek swoich przychodów z produktów lub usług o pozytywnym wpływie środowiskowym i/lub społecznym lub (2) mają jeden lub więcej celów w zakresie redukcji emisji węgla aktywnego zatwierdzonych przez inicjatywę Science Based Targets (SBTi).

Wskaźnik Referencyjny wykorzystuje wskaźniki MSCI ESG Sustainable Impact Metrics, których celem jest pomiar ekspozycji przychodów na pozytywne skutki zrównoważonego rozwoju zgodnie z Celami Zrównoważonego Rozwoju ONZ, unijną systematyką i innymi ramami związanymi ze zrównoważonym rozwojem. Wskaźniki MSCI ESG Sustainable Impact Metrics uwzględniają pozytywne skutki środowiskowe w odniesieniu do tematów takich jak zmiana klimatu i kapitał naturalny oraz mają na celu zidentyfikowanie tych emitentów, którzy będą czerpać przychody z działalności (lub działalności pokrewnej) takiej jak alternatywna energia, efektywność energetyczna i ekologiczne budynki, zrównoważona gospodarka wodna, zapobieganie zanieczyszczeniom i ich kontrola oraz zrównoważone rolnictwo. Wskaźniki MSCI ESG Sustainable Impact Metrics uwzględniają również pozytywne skutki społeczne w odniesieniu do tematów, takich jak podstawowe potrzeby i upodmiotowienie, oraz mają na celu zidentyfikowanie tych emitentów, którzy będą czerpać przychody z działalności (lub działalności pokrewnej) takiej jak żywność, leczenie poważnych chorób, usługi sanitarne, przystępne cenowo nieruchomości, małe i średnie przedsiębiorstwa (MŚP), edukacja i łączność.

Tematy środowiskowe i społeczne wraz z progami dostosowania przychodów są określane przez dostawcę indeksu i są stosowane przy każdorazowym równoważeniu indeksu dla Wskaźnika Referencyjnego.

	<p>Wskaźnik Referencyjny ma również na celu identyfikację elementów składowych zobowiązujących się do realizacji jednego lub większej liczby celów w zakresie redukcji emisji węgla aktywnego zatwierdzonych przez SBTi. SBTi ma na celu zapewnienie jasno określonej ścieżki dla emitentów i instytucji finansowych w celu zmniejszenia emisji gazów cieplarnianych, aby dostosować się do celów porozumienia paryskiego i pomóc w zapobieganiu najgorszym skutkom zmian klimatu.</p> <p>Zrównoważone inwestycje w ramach Funduszu będą przyczyniać się do osiągnięcia celu środowiskowego, celu społecznego lub ich kombinacji. Kombinacja zrównoważonych inwestycji z celem środowiskowym lub społecznym może zmieniać się w czasie w zależności od rodzajów działalności emitentów w ramach Wskaźnika Referencyjnego. Ocena inwestycji Funduszu kwalifikujących się do uznania za inwestycje zrównoważone odbywa się w dniu każdego równoważenia indeksu lub w zbliżonym terminie, przy czym portfel Funduszu jest równoważony zgodnie z jego Wskaźnikiem Referencyjnym.</p>
<p>Główne niekorzystne skutki to najpoważniejsze niekorzystne skutki decyzji inwestycyjnych dla czynników zrównoważonego rozwoju, takie jak kwestie środowiskowe, społeczne i pracownicze, kwestie dotyczące poszanowania praw człowieka oraz przeciwdziałania korupcji i przekupstwu.</p>	<p>● <i>W jaki sposób zrównoważone inwestycje, które mają być częściowo zrealizowane w ramach produktu finansowego, nie wyrządzają poważnych szkód względem jakiegokolwiek celu dotyczącego zrównoważonych inwestycji?</i></p> <p>Przy każdorazowym równoważeniu indeksu wszystkie inwestycje kwalifikujące się do uznania za inwestycje zrównoważone są weryfikowane przez dostawcę indeksu pod kątem pewnych minimalnych wskaźników środowiskowych i społecznych. W ramach kryteriów kwalifikacji stosowanych przez dostawcę indeksu emitenci są oceniani pod kątem ich zaangażowania w rodzaje działalności uważane za mające wysoce negatywny wpływ środowiskowy i społeczny. Jeżeli emitent został uznany przez dostawcę indeksu za zaangażowanego w rodzaje działalności o wysoce negatywnym wpływie środowiskowym i społecznym, nie kwalifikuje się do uznania za inwestycję zrównoważoną.</p> <p>W przypadku obligacji kwalifikujących się do uznania za zielone obligacje ocena jest realizowana przez dostawcę indeksu na poziomie emisji w zakresie wykorzystania wpływów z obligacji, które muszą być oficjalnie i wyłącznie przeznaczone na promowanie celów w zakresie ochrony klimatu lub innych celów w zakresie zrównoważonego rozwoju środowiska. Ponadto w doborze zielonych obligacji dostawca indeksu stosuje określone minimalne gwarancje i wykluczenia kwalifikacyjne, aby uniknąć ekspozycji na obligacje powiązane z działalnością uznawaną za wywierającą bardzo negatywne skutki środowiskowe i społeczne.</p>
	<p>--- <i>W jaki sposób uwzględniono wskaźniki dotyczące niekorzystnych skutków dla czynników zrównoważonego rozwoju?</i></p> <p>Obowiązkowe wskaźniki dotyczące negatywnego wpływu na czynniki zrównoważonego rozwoju (określone w regulacyjnych standardach technicznych (RTS) w ramach SFDR) są uwzględniane przy każdorazowym równoważeniu indeksu za pomocą kryteriów weryfikacyjnych stosowanych przez dostawcę indeksu przy doborze elementów składowych indeksu kwalifikujących się do uznania za inwestycje zrównoważone.</p> <p>W następstwie stosowania kryteriów kwalifikacji przez dostawcę indeksu następujące inwestycje w ramach Wskaźnika Referencyjnego nie kwalifikują się do uznania za inwestycje zrównoważone: (1) emitenci uzyskujący minimalny % przychodów z węgla energetycznego (według ustaleń dostawcy indeksu), który wyróżnia się znaczną intensywnością zużycia węgla i jest istotnym czynnikiem podwyższającym emisje gazów cieplarnianych (z uwzględnieniem wskaźników dotyczących emisji gazów cieplarnianych) (2) emitenci z „pomarańczowym” wynikiem MSCI ESG Controversy Score na poziomie 1 lub niższym, których uznano za zaangażowanych w poważne lub bardzo poważne kontrowersje związane z ESG (w tym w odniesieniu do wskaźników dotyczących emisji gazów cieplarnianych, różnorodności biologicznej, wody, odpadów oraz kwestii społecznych i pracowniczych), oraz (3) emitenci z ratingiem MSCI ESG na poziomie B lub niższym, który uważa się za słabiej rozwiniętych w branży ze względu na ich wysoką ekspozycję i brak zarządzania znaczącymi zagrożeniami</p>

	<p>związanymi z ESG (w tym w odniesieniu do wskaźników dotyczących emisji gazów cieplarnianych, bioróżnorodności, wody, odpadów, nieskorygowanej różnicy w wynagrodzeniach kobiet i różnorodności płciowej w zarządzie).</p> <p>W przypadku zielonych obligacji wskaźniki niekorzystnych skutków dla czynników zrównoważonego rozwoju są uwzględniane przy każdym równoważeniu indeksu i są oceniane przez dostawcę indeksu, na poziomie emisji, na podstawie oceny wykorzystania wpływów z obligacji, które muszą być oficjalnie i wyłącznie przeznaczone na promowanie celów w zakresie ochrony klimatu lub innych celów w zakresie zrównoważonego rozwoju środowiska. Ponadto dostawca indeksu stosuje minimalne gwarancje i wykluczenia kwalifikacyjne w doborze zielonych obligacji, aby zapewnić, że wpływy z takich obligacji nie będą przeznaczane na działalność mającą bardzo negatywne skutki środowiskowe i społeczne. Dotyczy to także stosowania minimalnych gwarancji i wykluczeń kwalifikacyjnych względem obligacji, których dotyczy wykorzystanie wpływów powiązanych z wydobyciem i wytwarzaniem energii z węgla energetycznego, znaczna utrata bioróżnorodności i kontrowersyjne rodzaje broni.</p> <p>Wskaźnik Referencyjny wyklucza również: (1) emitenci z „czerwoną” flagą MSCI ESG Controversy, która obejmuje emitentów uznanych za naruszających normy międzynarodowe i/lub krajowe (z uwzględnieniem wskaźników dotyczących naruszeń zasad inicjatywy UN Global Compact i Wytycznych OECD dla przedsiębiorstw wielonarodowych) oraz (2) emitenci uznani za mających jakikolwiek związek z kontrowersyjnymi rodzajami broni (z uwzględnieniem wskaźników dotyczących powiązań z kontrowersyjnymi rodzajami broni).</p>
	<p>— — — <i>W jaki sposób zrównoważone inwestycje są zgodne z Wytycznymi OECD dla przedsiębiorstw wielonarodowych oraz Wytycznymi ONZ dotyczącymi biznesu i praw człowieka? Dodatkowe informacje:</i></p>
	<p>Wskaźnik Referencyjny funduszu wyklucza emitentów z „czerwoną” flagą w zakresie kontrowersji w obszarze ESG, która wyklucza emitentów uznanych przez dostawcę indeksu za naruszających Wytyczne ONZ dotyczące biznesu i praw człowieka oraz Wytyczne OECD dla przedsiębiorstw wielonarodowych.</p> <p>Wskaźnik Referencyjny stosuje powyższe kryteria wykluczające przy każdorazowym równoważeniu indeksu.</p>
	<p><i>Unijna systematyka dotycząca zrównoważonego rozwoju określa zasadę „nie czyń poważnych szkód”, zgodnie z którą inwestycje zgodne z systematyką nie powinny wyrządzać poważnych szkód względem celów unijnej systematyki, a towarzyszą jej konkretne kryteria unijne.</i></p> <p><i>Zasada „nie czyń poważnych szkód” stosowana jest wyłącznie w odniesieniu do tych inwestycji w ramach produktu finansowego, które uwzględniają unijne kryteria dotyczące zrównoważonej środowiskowo działalności gospodarczej. Inwestycje w ramach pozostałej części tego produktu finansowego nie uwzględniają unijnych kryteriów dotyczących zrównoważonej środowiskowo działalności gospodarczej.</i></p> <p><i>Wszelkie inne zrównoważone inwestycje nie mogą również wyrządzać poważnych szkód względem celów środowiskowych lub społecznych.</i></p>
	<p>Czy w ramach tego produktu finansowego bierze się pod uwagę główne niekorzystne skutki dla czynników zrównoważonego rozwoju?</p> <p><input checked="" type="checkbox"/> Tak</p>
	<p><input type="checkbox"/> Nie</p> <p>Tak, Fundusz bierze pod uwagę główne niekorzystne skutki dla czynników zrównoważonego rozwoju, odwzorowując Wskaźnik Referencyjny, który uwzględnia pewne kryteria ESG przy doborze elementów składowych indeksu. Zarządzający inwestycjami ustalił, że główne niekorzystne skutki</p>

(PAI) oznaczone w poniższej tabeli jako „X” są uznawane za część kryteriów doboru właściwych dla Wskaźnika Referencyjnego przy każdorazowym równoważeniu indeksu.

Raport roczny Funduszu będzie zawierać informacje na temat głównych niekorzystnych skutków dla czynników zrównoważonego rozwoju określonych poniżej.

	Opis głównych niekorzystnych skutków	Kryteria doboru właściwe dla Wskaźnika Referencyjnego				
		Minimalna redukcja intensywność i emisji gazów cieplarnianych I dwutlenku węgla w %	Wykluczenie emitentów na podstawie określonych kryteriów środowiskowych (wymienionych powyżej)	Wykluczenie emitentów na podstawie ESG Controversy Score	Wykluczenie emitentów, co do których stwierdzono jakiegokolwiek związku z kontrowersyjnymi rodzajami broni	Minimalny ważony wskaźnik przychodów z rozwiązań ekologicznych do przychodów z paliw kopalnych
Emisje gazów cieplarnianych (GHG)	1.(a) Emisje gazów cieplarnianych (Zakres 1/2)	X				
	1.(b) Emisje gazów cieplarnianych (Zakres 3)	X				
	2. Ślad węglowy	X				
	3. Intensywność emisji gazów cieplarnianych	X				
	4. % w paliwach kopalnych		X			
	5. Nieodnawialne/Odnawialne (%)					X
Bioróżnorodność	7. Negatywny wpływ na obszary wrażliwe pod względem bioróżnorodności			X		
Woda	8. Emisje do wody			X		
Odpady	9. Odpady niebezpieczne			X		
Kwestie społeczne i pracownicze	10. Naruszenia UNGC i OECD			X		
	11. Proces UNGC+OECD, monitorowanie					
	12. Nieskorygowana luka płacowa między kobietami a mężczyznami					
	13. Zróżnicowanie członków zarządu ze względu na płeć					
	14. Kontrowersyjne rodzaje broni				X	



Jaką strategię inwestycyjną stosuje się w ramach tego produktu finansowego?

Strategia inwestycyjna stanowi wytyczne dla decyzji inwestycyjnych na podstawie czynników, takich jak cele inwestycyjne i tolerancja ryzyka.

Polityka inwestycyjna Funduszu polega na inwestowaniu w portfel papierów wartościowych o stałym dochodzie, który w miarę możliwości składa się z papierów wartościowych wchodzących w skład Wskaźnika Referencyjnego i który przy doborze elementów składowych uwzględnia pewne kryteria ESG. Metodologia Wskaźnika Referencyjnego jest opisana powyżej (zob. Które aspekty środowiskowe lub społeczne są promowane przez ten produkt finansowy?).

Inwestując w elementy składowe Wskaźnika Referencyjnego, strategia inwestycyjna Funduszu umożliwia mu spełnienie wymogów ESG Wskaźnika Referencyjnego określonych przez dostawcę indeksu. Jeżeli jakiegokolwiek inwestycje przestaną być zgodne z wymogami przedstawionymi powyżej, Fundusz może nadal utrzymywać takie inwestycje tylko do czasu, gdy odpowiednie papiery wartościowe przestaną stanowić część Wskaźnika Referencyjnego oraz gdy będzie praktycznie możliwe (w opinii Zarządzającego inwestycjami) zlikwidowanie pozycji.

Fundusz może stosować techniki optymalizacji w celu osiągnięcia podobnego zwrotu do Wskaźnika Referencyjnego, co oznacza, że może inwestować w papiery wartościowe, które nie

są składnikami bazowymi Wskaźnika Referencyjnego, jeżeli takie papiery wartościowe zapewniają podobne wyniki (i mają odpowiedni profil ryzyka) jak określone papiery wartościowe wchodzące w skład Wskaźnika Referencyjnego. Jeśli Fundusz zdecyduje się na takie rozwiązanie, jego strategia inwestycyjna będzie polegać na inwestowaniu wyłącznie w emitentów ze Wskaźnika Referencyjnego lub w emitentów, którzy w momencie nabycia spełniają wymogi ESG Wskaźnika Referencyjnego. Jeżeli takie papiery wartościowe przestaną spełniać wymogi ESG Wskaźnika Referencyjnego, Fundusz może posiadać takie papiery wartościowe tylko do czasu kolejnego równoważenia portfela oraz do czasu, gdy będzie praktycznie możliwa (w opinii Zarządzającego Inwestycjami) likwidacja odpowiedniej pozycji.

Strategia ta jest wdrażana przy każdorazowym równoważeniu portfela Funduszu, które następuje po równoważeniu Wskaźnika Referencyjnego Funduszu.

Procesy zarządzania

Zarządzający Inwestycjami przeprowadza badanie due diligence dostawców indeksów i na bieżąco z nimi współpracuje w kontekście metodologii indeksu, w tym oceny kryteriów dobrych praktyk w zakresie zarządzania określonych w rozporządzeniu SFDR, które obejmują solidne struktury zarządzania, stosunki pracownicze, wynagrodzenia pracowników i przestrzeganie przepisów prawa podatkowego na poziomie spółek, w które dokonano inwestycji.

● ***Jakie są wiążące elementy strategii inwestycyjnej stosowanej przy wyborze inwestycji dotyczące uwzględnienia każdego aspektu środowiskowego lub społecznego promowanego w ramach tego produktu finansowego?***

Do wiążących elementów strategii inwestycyjnej Funduszu należy zasada, że Fundusz inwestuje w portfel papierów wartościowych o stałym dochodzie, który w miarę praktycznych możliwości składa się z papierów wartościowych wchodzących w skład Wskaźnika Referencyjnego, a więc zgodnych z charakterystyką ESG Wskaźnika Referencyjnego.

Ponieważ Fundusz może stosować techniki optymalizacji i może inwestować w papiery wartościowe, które nie są składnikami bazowymi Wskaźnika Referencyjnego, jeśli Fundusz zdecyduje się na takie rozwiązanie, jego strategia inwestycyjna będzie polegać na inwestowaniu w emitentów ze Wskaźnika Referencyjnego lub w emitentów, którzy w momencie nabycia spełniają wymogi ESG Wskaźnika Referencyjnego.

Jeżeli jakiegokolwiek inwestycje przestaną być zgodne z wymogami ESG właściwymi dla Wskaźnika Referencyjnego, Fundusz może nadal utrzymywać takie inwestycje tylko do czasu, gdy odpowiednie papiery wartościowe przestaną stanowić część Wskaźnika Referencyjnego i/lub gdy będzie praktycznie możliwe (w opinii Zarządzającego Inwestycjami) zlikwidowanie pozycji.

● ***Jaki jest minimalny poziom zobowiązania do ograniczenia zakresu inwestycji uwzględnionych przed zastosowaniem tej strategii inwestycyjnej?***

Nie obowiązuje bezwzględnie żaden minimalny poziom zobowiązania do ograniczenia zakresu inwestycji Funduszu.

Wskaźnik Referencyjny Funduszu ma na celu ograniczenie liczby elementów składowych Indeksu Macierzystego poprzez zastosowanie kryteriów doboru ESG. Nie obowiązuje jednak żaden stosowany ani planowany przez dostawcę indeksu minimalny odsetek ograniczenia liczby składników Wskaźnika Referencyjnego.

Odsetek ograniczenia może się zmieniać w czasie w zależności od emitentów składających się na Indeks Macierzysty. Jeżeli na przykład emitenci wchodzący w skład Indeksu Macierzystego angażują się w mniej rodzajów działalności, które są wykluczone z Indeksu Macierzystego na podstawie kryteriów doboru ESG stosowanych przez Wskaźnik Referencyjny, wówczas odsetek ograniczenia może z czasem ulegać zmniejszeniu. I odwrotnie, jeśli dostawca indeksu zwiększy kryteria doboru ESG we Wskaźniku Referencyjnym w miarę ewolucji standardów ESG, poziom ograniczenia może z czasem wzrastać.

Dobre praktyki w zakresie zarządzania obejmują solidne struktury zarządzania, stosunki pracownicze, wynagrodzenia pracowników i przestrzeganie przepisów prawa podatkowego.



Alokacja aktywów ukazuje udział inwestycji w poszczególne aktywa.

Działalność zgodna z unijną systematyką jest wyrażona jako udział:

- **obrotu**, który odzwierciedla udział przychodów z działalności ekologicznej spółek, w które dokonano inwestycji;
- **nakładów inwestycyjnych** (CapEx), które ukazują zielone inwestycje dokonane przez spółki, w które dokonano inwestycji, np. w celu przejścia na zieloną gospodarkę;
- **wydatków operacyjnych** (OpEx), które odzwierciedlają ekologiczną działalność operacyjną spółek, w które dokonano inwestycji.

● **Jaką politykę stosuje się w odniesieniu do oceny dobrych praktyk w zakresie zarządzania stosowanych przez spółki, w które dokonano inwestycji?**

Kontrole z zakresu dobrych praktyk w zakresie zarządzania są włączone do metodologii Wskaźnika Referencyjnego.

Dostawca indeksu wyklucza ze Wskaźnika Referencyjnego emitentów w oparciu o wskaźnik kontrowersji ESG (który mierzy zaangażowanie emitenta w kontrowersje związane z ESG), a także emitentów, których uznaje się za naruszających zasady inicjatywy Global Compact (zob. Które aspekty środowiskowe lub społeczne są promowane przez ten produkt finansowy? powyżej).

Firmy, które nie mogą być oceniane przez dostawcę indeksu pod kątem ESG Controversy Score, gdy dane nie są dostępne, są również wykluczone ze Wskaźnika Referencyjnego.

Jaka jest planowana alokacja aktywów w przypadku tego produktu finansowego?

Fundusz dąży do inwestowania w portfel papierów wartościowych, który w miarę praktycznych możliwości obejmuje papiery wartościowe wchodzące w skład Wskaźnika Referencyjnego.

Oczekuje się, że co najmniej 80% aktywów Funduszu będzie inwestowane w papiery wartościowe ze Wskaźnika Referencyjnego lub w papiery wartościowe spełniające kryteria doboru ESG Wskaźnika Referencyjnego. W związku z tym przy każdorazowym równoważeniu indeksu portfel Funduszu będzie podlegać ponownemu równoważeniu zgodnie z jego Wskaźnikiem Referencyjnym tak, żeby co najmniej 80% aktywów Funduszu było dostosowane do charakterystyki ESG Wskaźnika Referencyjnego (w tym 15% aktywów Funduszu, które kwalifikują się do uznania za inwestycje zrównoważone) (określonej przy równoważeniu).

Jeżeli jakiegokolwiek inwestycje przestaną być zgodne z wymogami ESG właściwymi dla Wskaźnika Referencyjnego, Fundusz może nadal utrzymywać takie inwestycje tylko do czasu, gdy odpowiednie papiery wartościowe przestaną stanowić część Wskaźnika Referencyjnego (lub z innych powodów przestaną spełniać kryteria doboru ESG właściwe dla Wskaźnika Referencyjnego) i gdy będzie praktycznie możliwe (w opinii Zarządzającego Inwestycjami) zlikwidowanie pozycji.

Ocena inwestycji Funduszu kwalifikujących się do uznania za inwestycje zrównoważone odbywa się w dniu każdego równoważenia indeksu lub w zbliżonym terminie, przy czym portfel Funduszu jest równoważony zgodnie z jego Wskaźnikiem Referencyjnym. Jeżeli jakiegokolwiek inwestycja przestanie kwalifikować się do uznania za inwestycję zrównoważoną między równoważeniami indeksu, inwestycje Funduszu w inwestycje zrównoważone mogą spaść poniżej minimalnego odsetka inwestycji zrównoważonych.

Fundusz może inwestować do 20% swoich całkowitych aktywów w inne inwestycje („#2 inne”).

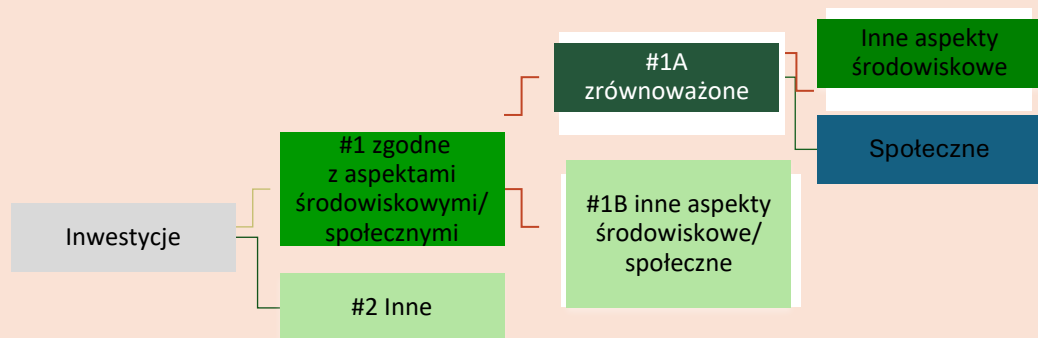

Kategoria „**#1 zgodne z aspektami środowiskowymi/społecznymi**” obejmuje inwestycje dokonane w ramach produktu finansowego w celu uwzględnienia aspektów środowiskowych lub społecznych promowanych w ramach tego produktu finansowego.

Kategoria „**#2 inne**” obejmuje pozostałe inwestycje dokonane w ramach produktu finansowego, które nie są zgodne z aspektami środowiskowymi lub społecznymi ani nie kwalifikują się jako zrównoważone inwestycje.

Kategoria „**#1 zgodne z aspektami środowiskowymi/społecznymi**” obejmuje:

- podkategorię „**#1A zrównoważone**” obejmującą zrównoważone inwestycje, które służą celom środowiskowym lub społecznym;
- podkategorię „**#1B inne aspekty środowiskowe lub społeczne**” obejmującą inwestycje zgodne z aspektami środowiskowymi lub społecznymi, które nie kwalifikują się jako zrównoważone inwestycje.

W jaki sposób stosowanie instrumentów pochodnych przyczynia się do uwzględnienia aspektów środowiskowych lub społecznych promowanych w ramach tego produktu finansowego?

Fundusz może wykorzystywać instrumenty pochodne do celów inwestycyjnych i do celów efektywnego zarządzania portfelem w związku z aspektami środowiskowymi lub społecznymi promowanymi przez Fundusz. W przypadku gdy Fundusz wykorzystuje instrumenty pochodne do promowania aspektów środowiskowych lub społecznych, wszelkie ratingi lub analizy ESG, o których mowa powyżej, będą miały zastosowanie do inwestycji bazowej.



W jakim minimalnym stopniu zrównoważone inwestycje służące realizacji celu środowiskowego są dostosowane do unijnej systematyki dotyczącej zrównoważonego rozwoju?

Fundusz nie zobowiązuje się obecnie do inwestowania więcej niż 0% swoich aktywów w zrównoważone inwestycje o celu środowiskowym zgodnym z unijną systematyką.

● **Czy w ramach produktu finansowego inwestuje się w działalność związaną z gazem ziemnym lub energią jądrową, która jest zgodna z unijną systematyką dotyczącą zrównoważonego rozwoju²?**

- Tak:
 w gaz ziemny w energię jądrową
 Nie

Fundusz nie zobowiązuje się obecnie do inwestowania w działalność związaną z gazem ziemnym lub energią jądrową, która jest zgodna z unijną systematyką dotyczącą zrównoważonego rozwoju.

Na dwóch wykresach poniżej przedstawiono minimalny odsetek inwestycji zgodnych z unijną systematyką dotyczącą zrównoważonego rozwoju. Ponieważ brak jest odpowiednich metod umożliwiających określenie zgodności obligacji skarbowych* z systematyką, na pierwszym wykresie przedstawiono zgodność z systematyką w odniesieniu do wszystkich inwestycji w ramach produktu finansowego, w tym obligacji skarbowych, natomiast na drugim wykresie przedstawiono zgodność z systematyką wyłącznie w odniesieniu do inwestycji w ramach produktu finansowego innych niż obligacje skarbowe.

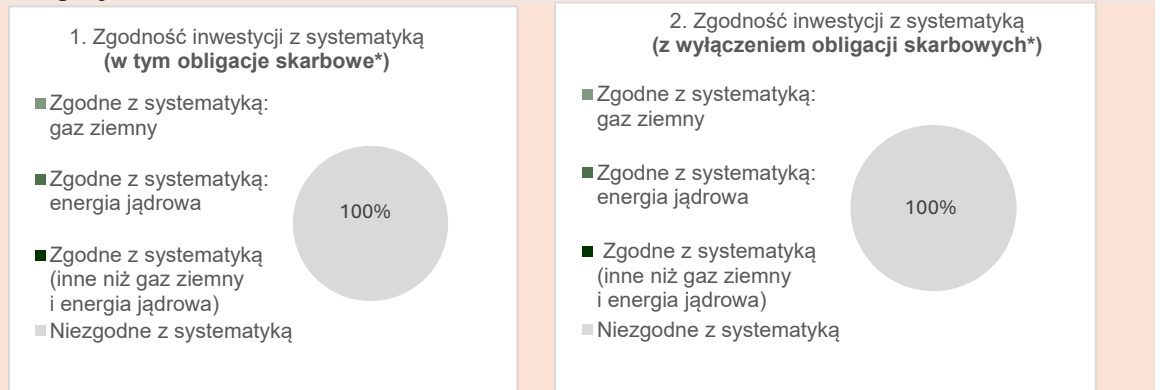

* Do celów niniejszych wykresów „obligacje skarbowe” obejmują całe zaangażowanie w dług państwowy

● **Jaki jest minimalny udział inwestycji w działalność na rzecz przejścia i działalność wspomagającą?**

Fundusz aktualnie nie ma obowiązku inwestowania więcej niż 0% swoich aktywów w inwestycje w działalność na rzecz przejścia i działalność wspomagającą w rozumieniu unijnej systematyki dotyczącej zrównoważonego rozwoju.

² Działalność związaną z gazem ziemnym lub energią jądrową można uznać za zgodną z unijną systematyką dotyczącą zrównoważonego rozwoju tylko wtedy, gdy przyczynia się do ograniczenia zmian klimatu („łagodzenie zmian klimatu”) i nie szkodzi znacząco żadnemu celowi systematyki – zob. nota wyjaśniająca na lewym marginesie. Pełne kryteria dotyczące działalności gospodarczej związanej z gazem ziemnym i energią jądrową, która jest zgodna z unijną systematyką dotyczącą zrównoważonego rozwoju, określono w rozporządzeniu delegowanym Komisji (UE) 2022/1214.



to zrównoważone inwestycje służące celowi środowiskowemu, które nie uwzględniają kryteriów zrównoważonej środowiskowo działalności gospodarczej zgodnie z unijną systematyką dotyczącą zrównoważonego rozwoju.



Jaki jest minimalny udział zrównoważonych inwestycji służących celowi środowiskowemu, które nie są zgodne z unijną systematyką dotyczącą zrównoważonego rozwoju?

Co najmniej 15% aktywów Funduszu będzie inwestowane w inwestycje zrównoważone. Zrównoważone inwestycje będą zrównoważonymi inwestycjami z celem środowiskowym, który nie jest zgodny z unijną systematyką dotyczącą zrównoważonego rozwoju lub celem społecznym (bądź kombinacją obu tych elementów). Kombinacja zrównoważonych inwestycji z celem środowiskowym lub społecznym może zmieniać się w czasie w zależności od rodzajów działalności emitentów w ramach Wskaźnika Referencyjnego. Ocena inwestycji Funduszu kwalifikujących się do uznania za inwestycje zrównoważone odbywa się w dniu każdego równoważenia indeksu lub w zbliżonym terminie, przy czym portfel Funduszu jest równoważony zgodnie z jego Wskaźnikiem Referencyjnym.



Jaki jest minimalny udział zrównoważonych inwestycji służących celowi społecznemu?

Co najmniej 15% aktywów Funduszu będzie inwestowane w inwestycje zrównoważone. Zrównoważone inwestycje będą zrównoważonymi inwestycjami z celem środowiskowym, który nie jest zgodny z unijną systematyką dotyczącą zrównoważonego rozwoju lub celem społecznym (lub kombinacją obu tych elementów). Kombinacja zrównoważonych inwestycji z celem środowiskowym lub społecznym może zmieniać się w czasie w zależności od rodzajów działalności emitentów w ramach Wskaźnika Referencyjnego. Ocena inwestycji Funduszu kwalifikujących się do uznania za inwestycje zrównoważone odbywa się w dniu każdego równoważenia indeksu lub w zbliżonym terminie, przy czym portfel Funduszu jest równoważony zgodnie z jego Wskaźnikiem Referencyjnym.



Które inwestycje uwzględniono w kategorii „#2 inne”, czemu służą takie inwestycje i czy w ich ramach zapewniono jakiegokolwiek minimalne gwarancje środowiskowe lub społeczne?

Pozostałe pozycje w portfelu mogą obejmować środki pieniężne, fundusze rynku pieniężnego i instrumenty pochodne. Inwestycje takie mogą być używane wyłącznie do celów efektywnego zarządzania portfelem, z wyjątkiem instrumentów pochodnych wykorzystywanych do zabezpieczenia ryzyka kursowego dowolnej klasy tytułów uczestnictwa waluty objętej hedgingiem.

Wszelkie ratingi lub analizy ESG stosowane przez dostawcę indeksu będą miały zastosowanie wyłącznie do instrumentów pochodnych odnoszących się do poszczególnych emitentów wykorzystywanych przez Fundusz. Instrumenty pochodne oparte na indeksach finansowych, stopach procentowych lub instrumentach walutowych nie będą uznawane za sprzeczne z minimalnymi gwarancjami środowiskowymi lub społecznymi.



Czy wyznaczono konkretny indeks jako wskaźnik referencyjny w celu ustalenia, czy ten produkt finansowy jest zgodny z aspektami środowiskowymi lub społecznymi, które promuje?

Tak, Fundusz dąży do osiągnięcia aspektów środowiskowych i społecznych, które promuje, odwzorowując wyniki swojego Wskaźnika Referencyjnego, indeksu Bloomberg MSCI Euro Corporate High Yield Climate Paris-Aligned ESG Select Index (PAB), który uwzględni kryteria doboru ESG dostawcy indeksu.

● **W jaki sposób wskaźnik referencyjny dostosowuje się na bieżąco do każdego aspektu środowiskowego lub społecznego promowanego w ramach tego produktu finansowego?**

Przy każdorazowym równoważeniu indeksu dostawca indeksu stosuje kryteria doboru ESG właściwe dla Indeksu Macierzystego, aby wykluczyć emitentów, którzy nie spełniają takich kryteriów doboru ESG.

Wskaźniki referencyjne
to indeksy stosowane do pomiaru, czy w ramach produktu finansowego uwzględnia się aspekty środowiskowe lub społeczne promowane przez ten produkt.

	<p>● W jaki sposób zapewnia się ciągłe dostosowanie strategii inwestycyjnej do metody obliczania indeksu?</p> <p>Przy każdorazowym równoważeniu indeksu (lub tak szybko, jak to zasadnie możliwe i wykonalne po tym terminie) portfel Funduszu również jest równoważony zgodnie z jego Wskaźnikiem Referencyjnym.</p>
	<p>● W jaki sposób wyznaczony indeks różni się od odpowiedniego ogólnego indeksu rynkowego?</p> <p>Wskaźnik Referencyjny został oznaczony przez dostawcę indeksu jako unijny wskaźnik referencyjny dostosowany do warunków porozumienia paryskiego (w rozumieniu rozporządzenia w sprawie wskaźników referencyjnych) i w związku z tym musi być skonstruowany zgodnie z minimalnymi normami określonymi w rozporządzeniu w sprawie wskaźników referencyjnych. Wskaźnik Referencyjny dobiera, przypisuje wagi oraz, w stosownych przypadkach, wyklucza emitentów z Indeksu Macierzystego w celu dostosowania się do zobowiązań w zakresie klimatu określonych w porozumieniu paryskim.</p> <p>Kryteria doboru ESG stosowane przez dostawcę indeksu wyszczególniono powyżej (zob. Które aspekty środowiskowe lub społeczne są promowane przez ten produkt finansowy?).</p>
	<p>● Gdzie można zapoznać się z metodą zastosowaną na potrzeby obliczenia wyznaczonego indeksu?</p>
	<p>Omówienie metodologii Wskaźnika Referencyjnego Funduszu można znaleźć na stronie internetowej dostawcy indeksu pod adresem: https://www.bloomberg.com/professional/product/indices/bloomberg-fixed-income-indices/#/ucits</p>
	<p>Gdzie w internecie można znaleźć więcej informacji na temat tego produktu?</p> <p>Więcej informacji na temat tego produktu znajduje się na stronie internetowej.</p> <p>Szczegółowe informacje dotyczące tego Funduszu można znaleźć w sekcjach niniejszego prospektu zatytułowanych „Cel inwestycyjny”, „Polityka inwestycyjna” oraz „Rozporządzenie SFDR”, a także na stronie produktu Funduszu, którą można znaleźć, wpisując nazwę Funduszu w pasku wyszukiwania na stronie internetowej: www.iShares.com.</p>

Informacje ujawniane przed zawarciem umowy dla produktów finansowych, o których mowa w art. 8 ust. 1, 2 i 2a rozporządzenia (UE) 2019/2088 i w art. 6 akapit pierwszy rozporządzenia (UE) 2020/852

<p>Zrównoważona inwestycja oznacza inwestycję w działalność gospodarczą, która przyczynia się do realizacji celu środowiskowego lub społecznego, o ile taka inwestycja nie wyrządza poważnych szkód względem żadnego celu środowiskowego lub społecznego, a spółki, w które dokonano inwestycji, stosują dobre praktyki w zakresie zarządzania.</p>	Nazwa produktu: iShares AI Adopters & Applications UCITS ETF	
	Identyfikator podmiotu prawnego: 5299009CAAG0XC2NZ539	
	Aspekty środowiskowe lub społeczne	
	Czy niniejszy produkt finansowy służy celowi dotyczącemu zrównoważonych inwestycji?	
<p>Unijna systematyka dotycząca zrównoważonego rozwoju jest to system klasyfikacji określony w rozporządzeniu (UE) 2020/852, ustanawiający wykaz zrównoważonej środowiskowo działalności gospodarczej. Rozporządzenie to nie zawiera wykazu zrównoważonej społecznie działalności gospodarczej. Zrównoważone inwestycje, które służą celowi środowiskowemu, mogą być zgodne lub niezgodne z systematyką.</p>	<input checked="" type="radio"/> <input checked="" type="radio"/> Tak	<input checked="" type="radio"/> <input type="radio"/> ✓ Nie
	<input type="checkbox"/> Będzie miał minimalny udział w zrównoważonych inwestycjach służących celowi środowiskowemu : ____%	<input checked="" type="checkbox"/> Promuje aspekty środowiskowe/ społeczne i chociaż jego celem nie jest zrównoważona inwestycja, będzie miał minimalny udział 20% w zrównoważonych inwestycjach
	<input type="checkbox"/> w działalność gospodarczą, która zgodnie z unijną systematyką dotyczącą zrównoważonego rozwoju kwalifikuje się jako zrównoważona środowiskowo	<input type="checkbox"/> służących celowi środowiskowemu i dokonywanych w działalność gospodarczą, która zgodnie z unijną systematyką dotyczącą zrównoważonego rozwoju kwalifikuje się jako zrównoważona środowiskowo
	<input type="checkbox"/> w działalność gospodarczą, która zgodnie z unijną systematyką dotyczącą zrównoważonego rozwoju nie kwalifikuje się jako zrównoważona środowiskowo	<input checked="" type="checkbox"/> służących celowi środowiskowemu i dokonywanych w działalność gospodarczą, która zgodnie z unijną systematyką dotyczącą zrównoważonego rozwoju nie kwalifikuje się jako zrównoważona środowiskowo
<input type="checkbox"/> Będzie miał minimalny udział w zrównoważonych inwestycjach służących celowi społecznemu : ____%	<input checked="" type="checkbox"/> służących celowi społecznemu <input type="checkbox"/> Promuje aspekty środowiskowe/ społeczne, ale nie będzie mieć udziału w zrównoważonych inwestycjach	
	Które aspekty środowiskowe lub społeczne są promowane przez ten produkt finansowy?	
	<p>Fundusz promuje aspekty środowiskowe związane z ograniczeniem wykorzystania nieodnawialnych zasobów naturalnych i zanieczyszczenia poprzez wykluczenie inwestycji bezpośrednich w spółki zajmujące się, na przykład, węglem energetycznym oraz niekonwencjonalną ropą naftową i gazem, konwencjonalną ropą naftową i gazem oraz energią jądrową, z których każdy jest zgodny ze Wskaźnikiem Referencyjnym Funduszu – STOXX Global AI Adopters and Applications Index.</p> <p>Fundusz promuje aspekty środowiskowe związane z ograniczaniem poważnych kontrowersji środowiskowych poprzez wykluczanie emitentów o ratingu ESG wskazującym na „poważne” kontrowersje w odniesieniu do kwestii środowiskowych, które mogą obejmować bioróżnorodność i użytkowanie gruntów, energię, emisje gazów cieplarnianych i inne emisje, gospodarkę wodną oraz odpady. Rating kontrowersji ESG mierzy zaangażowanie emitenta (lub domniemane zaangażowanie) w incydenty o negatywnych skutkach w zakresie ochrony środowiska, odpowiedzialności społecznej i ładu korporacyjnego (ESG).</p>	

Ponadto Fundusz promuje aspekty społeczne związane z kwestiami takimi jak:

- (i) ograniczenie dostępności broni poprzez wykluczenie inwestycji bezpośrednich w spółki zajmujące się kontrowersyjnymi rodzajami broni, bronią lekką i zamówieniami dla wojska;
- (ii) lepsze zdrowie i dobre samopoczucie poprzez wykluczenie inwestycji bezpośrednich w spółki zajmujące się produkcją i dystrybucją tytoniu; oraz
- (iii) wspieranie praw człowieka, standardów pracy, ochrony środowiska i przeciwdziałania korupcji poprzez wykluczenie inwestycji bezpośrednich w spółki, które nie przestrzegają 10 zasad inicjatywy UN Global Compact, z których każda jest zgodna ze Wskaźnikiem Referencyjnym Funduszu

Fundusz promuje również aspekty społeczne związane z ograniczaniem poważnych kontrowersji społecznych poprzez wykluczanie emitentów o ratingu ESG wskazującym na „poważne” kontrowersje w odniesieniu do kwestii społecznych, takich jak przekupstwo i korupcja oraz dyskryminacja w miejscu pracy.

Definicja „zaangażowania” w odniesieniu do każdej działalności może opierać się na generowaniu lub uzyskiwaniu przychodów z tej działalności, które przekraczają określony procent przychodów lub określoną wartość progową całkowitego przychodu, lub na jakimkolwiek związku z daną działalnością, niezależnie od wysokości uzyskanych przychodów. Działalność może dotyczyć produkcji lub dystrybucji lub obu tych form. Więcej szczegółów na temat wykluczeń stosowanych w celu promowania aspektów środowiskowych i/lub społecznych można znaleźć w informacjach o metodologii Wskaźnika Referencyjnego.

Fundusz inwestuje co najmniej 20% swoich zasobów w zrównoważone inwestycje, zgodnie ze Wskaźnikiem Referencyjnym Funduszu, które przyczyniają się do realizacji celów określonych poniżej i które są zgodne z aspektami środowiskowymi i/lub społecznymi promowanymi przez Fundusz.

Fundusz promuje aspekty środowiskowe i społeczne poprzez śledzenie Wskaźnika Referencyjnego. Wskaźnik Referencyjny obejmuje metodologię zgodną z aspektami środowiskowymi i społecznymi promowanymi przez Fundusz.

Aby uzyskać więcej informacji na temat tego, gdzie można znaleźć szczegóły dotyczące metody Wskaźnika Referencyjnego, zob. sekcja „Gdzie można zapoznać się z metodą zastosowaną na potrzeby obliczenia wyznaczonego indeksu?” (poniżej).

● ***Które wskaźniki zrównoważonego rozwoju stosuje się do pomiaru stopnia uwzględnienia aspektów środowiskowych lub społecznych w ramach danego produktu finansowego?***

Następujące wskaźniki zrównoważonego rozwoju stanowią część kryteriów selekcji ESG właściwych dla Wskaźnika Referencyjnego odwzorowywanego przez Fundusz:

1. Wykluczenie spółek zaangażowanych w pewne rodzaje działalności uznane za mające negatywne skutki środowiskowe i/lub społeczne zgodnie z opisem powyżej (zob. Które aspekty środowiskowe lub społeczne są promowane przez ten produkt finansowy?).
2. Wykluczenie spółek uznanych za naruszające powszechnie przyjęte normy i standardy międzynarodowe zgodnie z opisem powyżej (zob. Które aspekty środowiskowe lub społeczne są promowane przez ten produkt finansowy?).
3. Wykluczenie spółek z ratingiem ESG wskazującym na poważne kontrowersje w obszarze ochrony środowiska, odpowiedzialności społecznej i ładu korporacyjnego (ESG) zgodnie z opisem powyżej (zob. Które aspekty środowiskowe lub społeczne są promowane przez ten produkt finansowy?).

Wskaźniki zrównoważonego rozwoju stosuje się do pomiaru stopnia uwzględnienia aspektów środowiskowych lub społecznych promowanych w ramach produktu finansowego.

4. Inwestycje Funduszu kwalifikujące się do uznania za inwestycje zrównoważone zgodnie z opisem poniżej (zob. Jakie są cele dotyczące zrównoważonych inwestycji, które mają być częściowo zrealizowane w ramach produktu finansowego, i w jaki sposób zrównoważona inwestycja przyczynia się do osiągnięcia tych celów?)
5. Uwzględnienie głównych niekorzystnych skutków dla czynników zrównoważonego rozwoju, jak określono w tabeli poniżej (zob. Czy w ramach tego produktu finansowego bierze się pod uwagę główne niekorzystne skutki dla czynników zrównoważonego rozwoju?).

Kryteria doboru ESG Wskaźnika Referencyjnego są stosowane przez dostawcę indeksu co kwartał, z wyjątkiem wykluczenia emitentów zaangażowanych w następujące rodzaje działalności, które będą stosowane przez dostawcę indeksu co roku: kontrowersyjne rodzaje broni, broń małokalibrowa, kontrakty wojskowe, produkcja i dystrybucja tytoniu, niekonwencjonalne źródła ropy i gazu, konwencjonalne źródła ropy i gazu, węgiel energetyczny i energia jądrowa.

● ***Jakie są cele dotyczące zrównoważonych inwestycji, które mają być częściowo zrealizowane w ramach produktu finansowego, i w jaki sposób zrównoważona inwestycja przyczynia się do osiągnięcia tych celów?***

Inwestując w portfel udziałowych papierów wartościowych, który, w miarę praktycznych możliwości, składa się z papierów wartościowych wchodzących w skład Wskaźnika Referencyjnego Funduszu, część inwestycji Funduszu będzie obejmować rodzaje działalności uznane za mające pozytywny wpływ środowiskowy i/lub społeczny lub spółki, które zobowiązały się do realizacji celów w zakresie redukcji emisji dwutlenku węgla opartych na podstawach naukowych (zgodnie z opisem poniżej).

Dostawca indeksu dąży do przydzielenia części Wskaźnika Referencyjnego spółkom, które: (1) osiągają minimalny dodatni przychód netto z produktów lub usług, które mają przyczynić się do rozwiązania problemów środowiskowych lub społecznych, lub (2) posiadają jeden lub więcej aktywnych celów w zakresie redukcji emisji dwutlenku węgla zatwierdzonych w ramach inicjatywy Science Based Targets (SBTi)

Wskaźnik Referencyjny ma na celu zidentyfikowanie spółek z minimalnym dodatnim przychodem netto z produktów lub usług, które mają przyczynić się do rozwiązania problemów środowiskowych lub społecznych zgodnie z Celami Zrównoważonego Rozwoju ONZ i innymi ramami związanymi ze zrównoważonym rozwojem. Wskaźnik Referencyjny uwzględnia spółki uzyskujące przychody z działalności, która ma przyczynić się do rozwiązania problemów środowiskowych, jak zanieczyszczenie powietrza i zmiana klimatu. Wskaźnik Referencyjny uwzględnia także spółki uzyskujące przychody z działalności, która ma przyczynić się do rozwiązania problemów społecznych, takich jak niedożywienie lub brak infrastruktury sanitarnej.

Tematy środowiskowe i społeczne wraz z progami minimalnego dodatniego przychodu netto są określane przez dostawcę indeksu i stosowane przy każdorazowym równoważeniu indeksu dla Wskaźnika Referencyjnego.

Wskaźnik Referencyjny ma również na celu identyfikację elementów składowych zobowiązujących się do realizacji jednego lub większej liczby celów w zakresie redukcji emisji węgla aktywnego zatwierdzonych przez SBTi. SBTi ma na celu zapewnienie jasno określonej ścieżki dla spółek i instytucji finansowych w celu zmniejszenia emisji gazów cieplarnianych, aby dostosować się do celów porozumienia paryskiego i pomóc w zapobieganiu najgorszym skutkom zmian klimatu.

Zrównoważone inwestycje w ramach Funduszu mogą przyczyniać się do osiągnięcia celu środowiskowego, celu społecznego lub ich kombinacji. Kombinacja zrównoważonych inwestycji z celem środowiskowym lub społecznym może zmieniać się w czasie w zależności

	<p>od rodzajów działalności spółek wchodzących w skład spektrum inwestycyjnego Wskaźnika Referencyjnego.</p>
<p>Główne niekorzystne skutki to najpoważniejsze niekorzystne skutki decyzji inwestycyjnych dla czynników zrównoważonego rozwoju, takie jak kwestie środowiskowe, społeczne i pracownicze, kwestie dotyczące poszanowania praw człowieka oraz przeciwdziałania korupcji i przekupstwu.</p>	<p>● <i>W jaki sposób zrównoważone inwestycje, które mają być częściowo zrealizowane w ramach produktu finansowego, nie wyrządzają poważnych szkód względem jakiegokolwiek celu dotyczącego zrównoważonych inwestycji?</i></p> <p>Przy każdorazowym równoważeniu indeksu wszystkie inwestycje kwalifikujące się do uznania za inwestycje zrównoważone są weryfikowane przez dostawcę indeksu pod kątem pewnych minimalnych wskaźników środowiskowych i społecznych. W ramach kryteriów kwalifikacji stosowanych przez dostawcę indeksu spółki są oceniane pod kątem ich zaangażowania w rodzaje działalności uważane za mające wysoce negatywny wpływ środowiskowy i społeczny. Jeżeli spółka została uznana przez dostawcę indeksów za zaangażowaną w rodzaje działalności o wysoce negatywnym wpływie środowiskowym i społecznym, nie kwalifikuje się do uznania za inwestycję zrównoważoną.</p> <p>Odzwzorowując Wskaźnik Referencyjny, który obejmuje te kryteria środowiskowe i społeczne, Zarządzający inwestycjami ustalił, że przy każdorazowym równoważeniu indeksu (lub tak szybko, jak to praktycznie możliwe po tym terminie) inwestycje Funduszu kwalifikujące się do uznania za inwestycje zrównoważone, nie będą wyrządzać poważnych szkód względem żadnego zrównoważonego celu środowiskowego lub społecznego w rozumieniu obowiązujących przepisów ustawowych i wykonawczych.</p>
	<p>— — — <i>W jaki sposób uwzględniono wskaźniki dotyczące niekorzystnych skutków dla czynników zrównoważonego rozwoju?</i></p> <p>Obowiązkowe wskaźniki dotyczące negatywnego wpływu na czynniki zrównoważonego rozwoju (określone w regulacyjnych standardach technicznych (RTS) w ramach SFDR) są uwzględniane za pomocą kryteriów kwalifikacji stosowanych przez dostawcę indeksu przy doborze elementów składowych indeksu kwalifikujących się do uznania za inwestycje zrównoważone. Obowiązkowe wskaźniki przedstawiono w poniższej tabeli (zob. Czy w ramach tego produktu finansowego bierze się pod uwagę główne niekorzystne skutki dla czynników zrównoważonego rozwoju?).</p> <p>W następstwie stosowania kryteriów kwalifikacji przez dostawcę indeksu następujące inwestycje w ramach Wskaźnika Referencyjnego nie kwalifikują się do uznania za inwestycje zrównoważone: 1) spółki uzyskujące minimalny procent przychodów z węgla energetycznego (określony przez dostawcę indeksu), który charakteryzuje się wysoką emisją dwutlenku węgla i znacząco przyczynia się do emisji gazów cieplarnianych (z uwzględnieniem wskaźników dotyczących emisji gazów cieplarnianych); 2) spółki o ratingu węglowym ISS ESG poniżej 25, mierzącym gotowość spółek do przejścia na gospodarkę niskoemisyjną, w tym spółki uznane za cechujące się opóźnieniami pod względem klimatycznym (z uwzględnieniem wskaźników dotyczących emisji gazów cieplarnianych, w tym emisji dwutlenku węgla i wykorzystania energii odnawialnej/nieodnawialnej); 3) spółki oznaczone kolorem „czerwonym” w ramach oceny normatywnej dostawcy indeksu, które uznano za nieprzestrzegające ustalonych norm (i niezajmujące się powiązаныmi kwestiami) w zakresie standardów pracy, ochrony środowiska i przeciwdziałania korupcji ustanowionych w inicjatywie Global Compact ONZ i wytycznych OECD (z uwzględnieniem wskaźników dotyczących różnorodności biologicznej, wody, odpadów oraz kwestii społecznych i pracowniczych).</p> <p>Wskaźnik Referencyjny wyklucza również: (1) spółki które zostały uznane za naruszające lub w przypadku których uznano, że istnieje ryzyko naruszenia powszechnie przyjętych norm i standardów międzynarodowych, zapisanych w zasadach inicjatywy Global Compact ONZ (UNGC), Wytycznych Organizacji Współpracy Gospodarczej i Rozwoju (OECD) dla przedsiębiorstw wielonarodowych, wytycznych ONZ dotyczących biznesu i praw człowieka (UNGP) oraz ich podstawowych konwencjach oraz (2) spółki uznane za mające jakiegokolwiek</p>

	związek z kontrowersyjną bronią (z uwzględnieniem wskaźników dotyczących powiązań z kontrowersyjnymi rodzajami broni).																					
	--- W jaki sposób zrównoważone inwestycje są zgodne z Wytycznymi OECD dla przedsiębiorstw wielonarodowych oraz Wytycznymi ONZ dotyczącymi biznesu i praw człowieka? Dodatkowe informacje:																					
	Wskaźnik Referencyjny Funduszu nie obejmuje również emitentów, którzy zostali uznani za naruszających lub w przypadku których uznano, że istnieje ryzyko naruszenia powszechnie przyjętych norm i standardów międzynarodowych, zapisanych w zasadach inicjatywy ONZ o nazwie Global Compact (UNGC), Wytycznych Organizacji Współpracy Gospodarczej i Rozwoju (OECD) dla przedsiębiorstw wielonarodowych, wytycznych ONZ dotyczących biznesu i praw człowieka (UNGP) oraz ich podstawowych konwencjach. Wskaźnik Referencyjny stosuje powyższe kryteria wyłączeniowe przy każdorazowym równoważeniu indeksu.																					
	<p><i>Unijna systematyka dotycząca zrównoważonego rozwoju określa zasadę „nie czyń poważnych szkód”, zgodnie z którą inwestycje zgodne z systematyką nie powinny wyrządzać poważnych szkód względem celów unijnej systematyki, a towarzyszą jej konkretne kryteria unijne.</i></p> <p><i>Zasada „nie czyń poważnych szkód” stosowana jest wyłącznie w odniesieniu do tych inwestycji w ramach produktu finansowego, które uwzględniają unijne kryteria dotyczące zrównoważonej środowiskowo działalności gospodarczej. Inwestycje w ramach pozostałej części tego produktu finansowego nie uwzględniają unijnych kryteriów dotyczących zrównoważonej środowiskowo działalności gospodarczej.</i></p> <p><i>Wszelkie inne zrównoważone inwestycje nie mogą również wyrządzać poważnych szkód względem celów środowiskowych lub społecznych.</i></p>																					
	Czy w ramach tego produktu finansowego bierze się pod uwagę główne niekorzystne skutki dla czynników zrównoważonego rozwoju?																					
	<input checked="" type="checkbox"/> Tak																					
	<input type="checkbox"/> Nie																					
	<p>Tak, Fundusz bierze pod uwagę główne niekorzystne skutki dla czynników zrównoważonego rozwoju, odwzorowując Wskaźnik Referencyjny, który uwzględnia pewne kryteria ESG przy doborze elementów składowych indeksu. Zarządzający inwestycjami ustalił, że główne niekorzystne skutki (PAI) oznaczone w poniższej tabeli jako „X” są uznawane za część kryteriów doboru właściwych dla Wskaźnika Referencyjnego przy każdorazowym równoważeniu indeksu.</p> <p>Raport roczny Funduszu będzie zawierać informacje na temat głównych niekorzystnych skutków dla czynników zrównoważonego rozwoju określonych poniżej.</p>																					
	<table border="1"> <thead> <tr> <th rowspan="2"></th> <th rowspan="2">Opis głównych niekorzystnych skutków</th> <th colspan="4">Kryteria doboru właściwe dla Wskaźnika Referencyjnego</th> </tr> <tr> <th>Wykluczenie emitentów na podstawie określonych kryteriów środowiskowych (wymienionych powyżej)</th> <th>Wykluczenie emitentów na podstawie ratingu kontrowersji ESG</th> <th>Wykluczenie emitentów z ratingiem wskazującym na poważne kontrowersje w obszarze ochrony środowiska, odpowiedzialności społecznej i ładu korporacyjnego (ESG)</th> <th>Wykluczenie emitentów, co do których stwierdzono jakiegokolwiek związku z kontrowersyjnymi rodzajami broni</th> </tr> </thead> <tbody> <tr> <td rowspan="2">Emisje gazów cieplarnianych (GHG)</td> <td>1.(a) Emisje gazów cieplarnianych (Zakres 1/2)</td> <td></td> <td></td> <td></td> <td></td> </tr> <tr> <td>1.(b) Emisje gazów cieplarnianych</td> <td></td> <td></td> <td></td> <td></td> </tr> </tbody> </table>		Opis głównych niekorzystnych skutków	Kryteria doboru właściwe dla Wskaźnika Referencyjnego				Wykluczenie emitentów na podstawie określonych kryteriów środowiskowych (wymienionych powyżej)	Wykluczenie emitentów na podstawie ratingu kontrowersji ESG	Wykluczenie emitentów z ratingiem wskazującym na poważne kontrowersje w obszarze ochrony środowiska, odpowiedzialności społecznej i ładu korporacyjnego (ESG)	Wykluczenie emitentów, co do których stwierdzono jakiegokolwiek związku z kontrowersyjnymi rodzajami broni	Emisje gazów cieplarnianych (GHG)	1.(a) Emisje gazów cieplarnianych (Zakres 1/2)					1.(b) Emisje gazów cieplarnianych				
	Opis głównych niekorzystnych skutków			Kryteria doboru właściwe dla Wskaźnika Referencyjnego																		
		Wykluczenie emitentów na podstawie określonych kryteriów środowiskowych (wymienionych powyżej)	Wykluczenie emitentów na podstawie ratingu kontrowersji ESG	Wykluczenie emitentów z ratingiem wskazującym na poważne kontrowersje w obszarze ochrony środowiska, odpowiedzialności społecznej i ładu korporacyjnego (ESG)	Wykluczenie emitentów, co do których stwierdzono jakiegokolwiek związku z kontrowersyjnymi rodzajami broni																	
Emisje gazów cieplarnianych (GHG)	1.(a) Emisje gazów cieplarnianych (Zakres 1/2)																					
	1.(b) Emisje gazów cieplarnianych																					

	(Zakres 3)				
	2. Ślad węglowy				
	3. Intensywność emisji gazów cieplarnianych				
	4. % w paliwach kopalnych	X			
	5. Nieodnawialne/Odnawialne (%)				
	6. Zużycie energii przez sektor o dużym wpływie				
Bioróżnorodność	7. Negatywny wpływ na obszary wrażliwe pod względem bioróżnorodności		X		
Woda	8. Emisje do wody		X		
Odpady	9. Odpady niebezpieczne		X		
Kwestie społeczne i pracownicze	10. Naruszenia UNGC i OECD			X	
	11. Proces UNGC+OECD, monitorowanie				
	12. Nieskorygowana luka płacowa między kobietami a mężczyznami				
	13. Zróżnicowanie członków zarządu ze względu na płeć				
	14. Kontrowersyjne rodzaje broni				X



Jaką strategię inwestycyjną stosuje się w ramach tego produktu finansowego?

Strategia inwestycyjna stanowi wytyczne dla decyzji inwestycyjnych na podstawie czynników, takich jak cele inwestycyjne i tolerancja ryzyka.

Polityka inwestycyjna Funduszu polega na inwestowaniu w portfel papierów wartościowych, który w miarę możliwości składa się z papierów wartościowych wchodzących w skład Wskaźnika Referencyjnego i który przy doborze elementów składowych uwzględnia pewne kryteria ESG. Metodologia Wskaźnika Referencyjnego jest opisana powyżej (zob. Które aspekty środowiskowe lub społeczne są promowane przez ten produkt finansowy?).

Fundusz stara się odwzorowywać elementy składowe Wskaźnika Referencyjnego poprzez utrzymywanie wszystkich papierów wartościowych wchodzących w skład Wskaźnika Referencyjnego w proporcji podobnej do ich wag we Wskaźniku Referencyjnym, o ile jest to praktycznie możliwe.

Inwestując w elementy składowe Wskaźnika Referencyjnego, strategia inwestycyjna Funduszu umożliwia mu spełnienie wymogów ESG Wskaźnika Referencyjnego określonych przez dostawcę indeksu. Jeżeli jakiegokolwiek inwestycje przestaną być zgodne z wymogami przedstawionymi powyżej, Fundusz może nadal utrzymywać takie inwestycje tylko do czasu, gdy odpowiednie papiery wartościowe przestaną stanowić część Wskaźnika Referencyjnego oraz gdy będzie praktycznie możliwe (w opinii Zarządzającego inwestycjami) zlikwidowanie pozycji.

Strategia ta jest wdrażana przy każdorazowym równoważeniu portfela Funduszu, które następuje po równoważeniu Wskaźnika Referencyjnego Funduszu.

● **Jakie są wiążące elementy strategii inwestycyjnej stosowanej przy wyborze inwestycji dotyczące uwzględnienia każdego aspektu środowiskowego lub społecznego promowanego w ramach tego produktu finansowego?**

Do wiążących elementów strategii inwestycyjnej Funduszu należy zasada, że Fundusz inwestuje w portfel udziałowych papierów wartościowych, który w miarę praktycznych możliwości składa się z papierów wartościowych wchodzących w skład Wskaźnika Referencyjnego, a tym samym jest zgodny z charakterystyką ESG Wskaźnika Referencyjnego.

	<p>Jeżeli jakiegokolwiek inwestycje przestaną być zgodne z wymogami ESG właściwymi dla Wskaźnika Referencyjnego, Fundusz może nadal utrzymywać takie inwestycje tylko do czasu, gdy odpowiednie papiery wartościowe przestaną stanowić część Wskaźnika Referencyjnego i/lub gdy będzie praktycznie możliwe (w opinii Zarządzającego Inwestycjami) zlikwidowanie pozycji.</p>
	<p>● Jaki jest minimalny poziom zobowiązania do ograniczenia zakresu inwestycji uwzględnionych przed zastosowaniem tej strategii inwestycyjnej?</p>
	<p>Nie obowiązuje bezwzględnie żaden minimalny poziom zobowiązania do ograniczenia zakresu inwestycji Funduszu.</p> <p>Wskaźnik Referencyjny Funduszu ma na celu ograniczenie liczby składników indeksu STOXX World AC Universal All Cap Index poprzez zastosowanie kryteriów doboru ESG. Nie obowiązuje jednak żaden stosowany ani planowany przez dostawcę indeksu minimalny odsetek ograniczenia liczby składników Wskaźnika Referencyjnego.</p> <p>Odsetek ograniczenia może się zmieniać w czasie w zależności od emitentów wchodzących w skład indeksu STOXX World AC Universal All Cap Index. Jeżeli na przykład emitenci wchodzący w skład indeksu STOXX World AC Universal All Cap Index angażują się w mniej rodzajów działalności, które wykluczono z tego indeksu na podstawie kryteriów doboru ESG stosowanych przez Wskaźnik Referencyjny, odsetek ograniczenia może z czasem ulec zmniejszeniu. I odwrotnie, jeśli dostawca indeksu zwiększy kryteria doboru ESG we Wskaźniku Referencyjnym w miarę ewolucji standardów ESG, poziom ograniczenia może z czasem wzrastać.</p>
<p>Dobre praktyki w zakresie zarządzania obejmują solidne struktury zarządzania, stosunki pracownicze, wynagrodzenia pracowników i przestrzeganie przepisów prawa podatkowego.</p>	<p>● Jaką politykę stosuje się w odniesieniu do oceny dobrych praktyk w zakresie zarządzania stosowanych przez spółki, w które dokonano inwestycji?</p> <p>Kontrole z zakresu dobrych praktyk w zakresie zarządzania są włączone do metodologii Wskaźnika Referencyjnego.</p> <p>Zarządzający Inwestycjami przeprowadza badanie due diligence dostawców indeksów i na bieżąco z nimi współpracuje w kontekście metodologii indeksu, w tym oceny kryteriów dobrych praktyk w zakresie zarządzania określonych w rozporządzeniu SFDR, które obejmują solidne struktury zarządzania, stosunki pracownicze, wynagrodzenia pracowników i przestrzeganie przepisów prawa podatkowego na poziomie spółek, w które dokonano inwestycji.</p> <p>Dostawca indeksu wyklucza ze Wskaźnika Referencyjnego spółki w oparciu o wynik w zakresie kontrowersji w obszarze ESG (który odzwierciedla zaangażowanie emitenta w kontrowersje w obszarze ESG), a także spółki zaklasyfikowane jako naruszające lub mogące naruszyć powszechnie przyjęte normy i standardy międzynarodowe odzwierciedlone w zasadach inicjatywy Global Compact (UNGC), Wytycznych Organizacji Współpracy Gospodarczej i Rozwoju (OECD) dla przedsiębiorstw wielonarodowych, Wytycznych ONZ dotyczących biznesu i praw człowieka (UNGP) oraz ich podstawowych konwencjach.</p>
	<p>Jaka jest planowana alokacja aktywów w przypadku tego produktu finansowego?</p>
<p>Alokacja aktywów ukazuje udział inwestycji w poszczególne aktywa.</p> <p>Działalność zgodna z unijną systematyką jest wyrażona jako udział:</p>	<p>Fundusz dąży do inwestowania w portfel papierów wartościowych, który w miarę praktycznych możliwości obejmuje papiery wartościowe wchodzące w skład Wskaźnika Referencyjnego.</p> <p>Przewiduje się, że co najmniej 80% aktywów Funduszu będzie inwestowane w papiery wartościowe wchodzące w skład Wskaźnika Referencyjnego. W związku z tym przy każdorazowym równoważeniu indeksu (lub tak szybko, jak jest to zasadnie możliwe po tym</p>

- **obrotu**, który odzwierciedla udział przychodów z działalności ekologicznej spółek, w które dokonano inwestycji;
- **nakładów inwestycyjnych** (CapEx), które ukazują zielone inwestycje dokonane przez spółki, w które dokonano inwestycji, np. w celu przejścia na zieloną gospodarkę;
- **wydatków operacyjnych** (OpEx), które odzwierciedlają ekologiczną działalność operacyjną spółek, w które dokonano inwestycji.

terminie) portfel Funduszu będzie podlegać ponownemu równoważeniu zgodnie z jego Wskaźnikiem Referencyjnym tak, żeby co najmniej 80% aktywów Funduszu było dostosowane do charakterystyki ESG Wskaźnika Referencyjnego (w tym 20% aktywów Funduszu, które kwalifikują się do uznania za inwestycje zrównoważone) (określonej przy równoważeniu).

Jeżeli jakiegokolwiek inwestycje przestaną być zgodne z wymogami ESG właściwymi dla Wskaźnika Referencyjnego, Fundusz może nadal utrzymywać takie inwestycje do czasu, gdy odpowiednie papiery wartościowe przestaną stanowić część Wskaźnika Referencyjnego i gdy będzie praktycznie możliwe (w opinii Zarządzającego Inwestycjami) zlikwidowanie pozycji.

Fundusz może inwestować do 20% swoich całkowitych aktywów w inne inwestycje („#2 inne”).

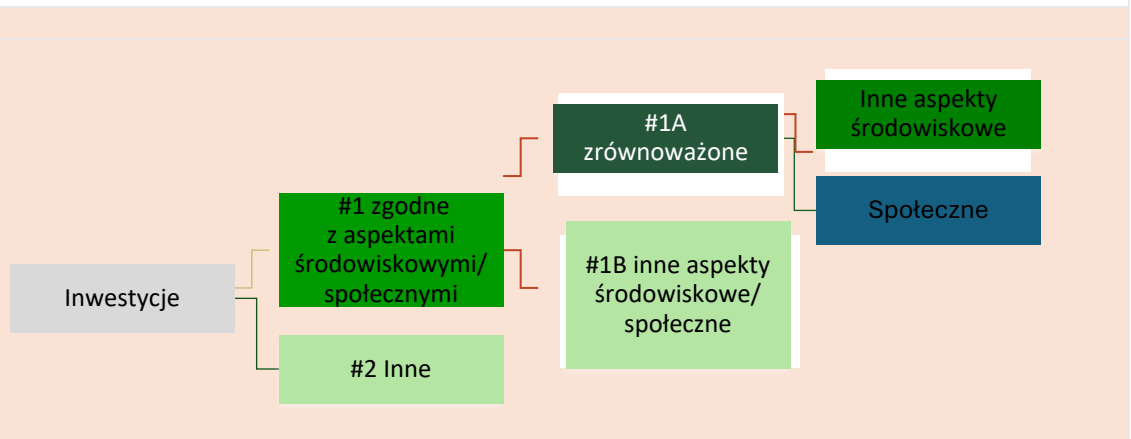

Kategoria „#1 zgodne z aspektami środowiskowymi/społecznymi” obejmuje inwestycje dokonane w ramach produktu finansowego w celu uwzględnienia aspektów środowiskowych lub społecznych promowanych w ramach tego produktu finansowego.

Kategoria „#2 inne” obejmuje pozostałe inwestycje dokonane w ramach produktu finansowego, które nie są zgodne z aspektami środowiskowymi lub społecznymi ani nie kwalifikują się jako zrównoważone inwestycje.

Kategoria „#1 zgodne z aspektami środowiskowymi/społecznymi” obejmuje:

- podkategorię „#1A zrównoważone” obejmującą zrównoważone inwestycje, które służą celom środowiskowym lub społecznym;
- podkategorię „#1B inne aspekty środowiskowe lub społeczne” obejmującą inwestycje zgodne z aspektami środowiskowymi lub społecznymi, które nie kwalifikują się jako zrównoważone inwestycje.

W jaki sposób stosowanie instrumentów pochodnych przyczynia się do uwzględnienia aspektów środowiskowych lub społecznych promowanych w ramach tego produktu finansowego?

Fundusz może wykorzystywać instrumenty pochodne do celów inwestycyjnych i do celów efektywnego zarządzania portfelem w związku z aspektami środowiskowymi lub społecznymi promowanymi przez Fundusz. W przypadku gdy Fundusz wykorzystuje instrumenty pochodne do promowania aspektów środowiskowych lub społecznych, wszelkie ratingi lub analizy ESG, o których mowa powyżej, będą miały zastosowanie do inwestycji bazowej.

Aby zapewnić zgodność z unijną systematyką dotyczącą zrównoważonego rozwoju, kryteria dotyczące **gazu ziemnego** obejmują ograniczenia emisji i przejście na energię ze źródeł odnawialnych lub paliwa niskoemisyjne do końca 2035 r. W przypadku **energii jądrowej** kryteria te obejmują kompleksowe zasady w zakresie bezpieczeństwa i gospodarowania odpadami.

Działalność wspomagająca bezpośrednio wspomaga inne rodzaje działalności we wnoszeniu istotnego wkładu w realizację celu środowiskowego.

Działalność na rzecz przejścia jest to działalność, dla której alternatywne niskoemisyjne rozwiązania nie są jeszcze dostępne i która między innymi wytwarza emisje gazów cieplarnianych na poziomie odpowiadającym najlepszym wynikom.



W jakim minimalnym stopniu zrównoważone inwestycje służące realizacji celu środowiskowego są dostosowane do unijnej systematyki dotyczącej zrównoważonego rozwoju?

Fundusz nie zobowiązuje się obecnie do inwestowania więcej niż 0% swoich aktywów w zrównoważone inwestycje o celu środowiskowym zgodnym z unijną systematyką.

● **Czy w ramach produktu finansowego inwestuje się w działalność związaną z gazem ziemnym lub energią jądrową, która jest zgodna z unijną systematyką dotyczącą zrównoważonego rozwoju³?**

- Tak:
 w gaz ziemny w energię jądrową
 Nie

Fundusz nie zobowiązuje się obecnie do inwestowania w działalność związaną z gazem ziemnym lub energią jądrową, która jest zgodna z unijną systematyką dotyczącą zrównoważonego rozwoju.

Na dwóch wykresach poniżej przedstawiono minimalny odsetek inwestycji zgodnych z unijną systematyką dotyczącą zrównoważonego rozwoju. Ponieważ brak jest odpowiednich metod umożliwiających określenie zgodności obligacji skarbowych* z systematyką, na pierwszym wykresie przedstawiono zgodność z systematyką w odniesieniu do wszystkich inwestycji w ramach produktu finansowego, w tym obligacji skarbowych, natomiast na drugim wykresie przedstawiono zgodność z systematyką wyłącznie w odniesieniu do inwestycji w ramach produktu finansowego innych niż obligacje skarbowe.

1. Zgodność inwestycji z systematyką (w tym obligacje skarbowe*)

- Zgodne z systematyką: gaz ziemny
- Zgodne z systematyką: energia jądrowa
- Zgodne z systematyką (inne niż gaz ziemny i energia jądrowa)
- Niezgodne z systematyką

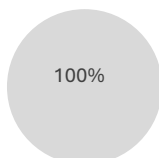

2. Zgodność inwestycji z systematyką (z wyłączeniem obligacji skarbowych*)

- Zgodne z systematyką: gaz ziemny
- Zgodne z systematyką: energia jądrowa
- Zgodne z systematyką (inne niż gaz ziemny i energia jądrowa)
- Niezgodne z systematyką

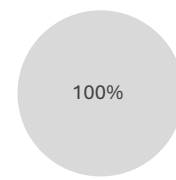







* Do celów niniejszych wykresów „obligacje skarbowe” obejmują całe zaangażowanie w dług państwowy

● **Jaki jest minimalny udział inwestycji w działalność na rzecz przejścia i działalność wspomagającą?**

Fundusz aktualnie nie ma obowiązku inwestowania więcej niż 0% swoich aktywów w inwestycje w działalność na rzecz przejścia i działalność wspomagającą w rozumieniu unijnej systematyki dotyczącej zrównoważonego rozwoju.

³ Działalność związaną z gazem ziemnym lub energią jądrową można uznać za zgodną z unijną systematyką dotyczącą zrównoważonego rozwoju tylko wtedy, gdy przyczynia się do ograniczenia zmian klimatu („łagodzenie zmian klimatu”) i nie szkodzi znacząco żadnemu celowi systematyki – zob. nota wyjaśniająca na lewym marginesie. Pełne kryteria dotyczące działalności gospodarczej związanej z gazem ziemnym i energią jądrową, która jest zgodna z unijną systematyką dotyczącą zrównoważonego rozwoju, określono w rozporządzeniu delegowanym Komisji (UE) 2022/1214.

 <p>to zrównoważone inwestycje służące celowi środowiskowemu, które nie uwzględniają kryteriów zrównoważonej środowiskowo działalności gospodarczej zgodnie z unijną systematyką dotyczącą zrównoważonego rozwoju.</p>	 <p>Jaki jest minimalny udział zrównoważonych inwestycji służących celowi środowiskowemu, które nie są zgodne z unijną systematyką dotyczącą zrównoważonego rozwoju?</p>
	<p>Co najmniej 20% aktywów Funduszu będzie inwestowane w inwestycje zrównoważone. Zrównoważone inwestycje będą zrównoważonymi inwestycjami z celem środowiskowym, który nie jest zgodny z unijną systematyką dotyczącą zrównoważonego rozwoju lub celem społecznym (lub kombinacją obu tych elementów). Kombinacja zrównoważonych inwestycji z celem środowiskowym lub społecznym może zmieniać się w czasie w zależności od rodzajów działalności spółek w ramach Wskaźnika Referencyjnego. Ocena inwestycji Funduszu kwalifikujących się do uznania za inwestycje zrównoważone odbywa się w dniu każdego równoważenia indeksu lub w zbliżonym terminie, przy czym portfel Funduszu jest równoważony zgodnie z jego Wskaźnikiem Referencyjnym.</p>
	 <p>Jaki jest minimalny udział zrównoważonych inwestycji służących celowi społecznemu?</p>
	<p>Co najmniej 20% aktywów Funduszu będzie inwestowane w inwestycje zrównoważone. Zrównoważone inwestycje będą zrównoważonymi inwestycjami z celem środowiskowym, który nie jest zgodny z unijną systematyką dotyczącą zrównoważonego rozwoju lub celem społecznym (lub kombinacją obu tych elementów). Kombinacja zrównoważonych inwestycji z celem środowiskowym lub społecznym może zmieniać się w czasie w zależności od rodzajów działalności spółek w ramach Wskaźnika Referencyjnego. Ocena inwestycji Funduszu kwalifikujących się do uznania za inwestycje zrównoważone odbywa się w dniu każdego równoważenia indeksu lub w zbliżonym terminie, przy czym portfel Funduszu jest równoważony zgodnie z jego Wskaźnikiem Referencyjnym.</p>
	 <p>Które inwestycje uwzględniono w kategorii „#2 inne”, czemu służą takie inwestycje i czy w ich ramach zapewniono jakiekolwiek minimalne gwarancje środowiskowe lub społeczne?</p>
 <p>Wskaźniki referencyjne to indeksy stosowane do pomiaru, czy w ramach produktu finansowego uwzględnia się aspekty środowiskowe lub społeczne promowane przez ten produkt.</p>	<p>Pozostałe pozycje w portfelu mogą obejmować środki pieniężne, fundusze rynku pieniężnego i instrumenty pochodne. Inwestycje takie mogą być używane wyłącznie do celów efektywnego zarządzania portfelem, z wyjątkiem instrumentów pochodnych wykorzystywanych do zabezpieczenia ryzyka kursowego dowolnej klasy tytułów uczestnictwa waluty objętej hedgingiem.</p> <p>Wszelkie ratingi lub analizy ESG stosowane przez dostawcę indeksu będą miały zastosowanie wyłącznie do instrumentów pochodnych odnoszących się do poszczególnych emitentów wykorzystywanych przez Fundusz. Instrumenty pochodne oparte na indeksach finansowych, stopach procentowych lub instrumentach walutowych nie będą uznawane za sprzeczne z minimalnymi gwarancjami środowiskowymi lub społecznymi.</p> <p>Czy wyznaczono konkretny indeks jako wskaźnik referencyjny w celu ustalenia, czy ten produkt finansowy jest zgodny z aspektami środowiskowymi lub społecznymi, które promuje?</p> <p>Tak, Fundusz dąży do osiągnięcia aspektów środowiskowych i społecznych, które promuje, odwzorowując wyniki swojego Wskaźnika Referencyjnego (STOXX Global AI Adopters and Applications Index), który uwzględnia kryteria doboru dostawcy indeksu w obszarze ESG.</p> <p>● W jaki sposób wskaźnik referencyjny dostosowuje się na bieżąco do każdego aspektu środowiskowego lub społecznego promowanego w ramach tego produktu finansowego?</p> <p>Kryteria doboru ESG Wskaźnika Referencyjnego są stosowane przez dostawcę indeksu co kwartał, z wyjątkiem wykluczenia emitentów zaangażowanych w następujące rodzaje działalności, które będą stosowane przez dostawcę indeksu co roku: kontrowersyjne rodzaje broni, broń małokalibrowa, kontrakty wojskowe, produkcja i dystrybucja tytoniu,</p>

	niekonwencjonalne źródła ropy i gazu, konwencjonalne źródła ropy i gazu, węgiel energetyczny i energia jądrowa.
	<ul style="list-style-type: none"> ● W jaki sposób zapewnia się ciągłe dostosowanie strategii inwestycyjnej do metody obliczania indeksu?
	Przy każdorazowym równoważeniu indeksu (lub tak szybko, jak to zasadnie możliwe i wykonalne po tym terminie) portfel Funduszu również jest równoważony zgodnie z jego Wskaźnikiem Referencyjnym.
	<ul style="list-style-type: none"> ● W jaki sposób wyznaczony indeks różni się od odpowiedniego ogólnego indeksu rynkowego?
	Wskaźnik Referencyjny wyklucza emitentów, którzy nie spełniają kryteriów doboru ESG, z indeksu STOXX World AC Universal All Cap Index, którym jest ogólny indeks rynkowy. Kryteria doboru ESG będące podstawą wykluczenia omówiono powyżej (zob. Które aspekty środowiskowe lub społeczne są promowane przez ten produkt finansowy?).
	<ul style="list-style-type: none"> ● Gdzie można zapoznać się z metodą zastosowaną na potrzeby obliczenia wyznaczonego indeksu?
	<p>Omówienie metodologii Wskaźnika Referencyjnego Funduszu można znaleźć na stronie internetowej dostawcy indeksu pod adresem: https://www.stoxx.com/document/Indices/Common/Indexguide/stoxx_index_guide.pdf</p> <p>Gdzie w internecie można znaleźć więcej informacji na temat tego produktu?</p> <p>Więcej informacji na temat tego produktu znajduje się na stronie internetowej.</p> <p>Szczegółowe informacje dotyczące Funduszu można znaleźć w sekcjach niniejszego prospektu informacyjnego zatytułowanych „Cel inwestycyjny”, „Polityka inwestycyjna” oraz „Rozporządzenie SFDR”, a także na stronie produktu Funduszu, którą można znaleźć, wpisując nazwę Funduszu w pasku wyszukiwania na stronie internetowej iShares: www.iShares.com.</p>

Informacje ujawniane przed zawarciem umowy dla produktów finansowych, o których mowa w art. 8 ust. 1, 2 i 2a rozporządzenia (UE) 2019/2088 i w art. 6 akapit pierwszy rozporządzenia (UE) 2020/852

<p>Zrównoważona inwestycja oznacza inwestycję w działalność gospodarczą, która przyczynia się do realizacji celu środowiskowego lub społecznego, o ile taka inwestycja nie wyrządza poważnych szkód względem żadnego celu środowiskowego lub społecznego, a spółki, w które dokonano inwestycji, stosują dobre praktyki w zakresie zarządzania.</p>	Nazwa produktu: iShares AI Infrastructure UCITS ETF	
	Identyfikator podmiotu prawnego: 529900HH0ETCJJ4WKL15	
	Aspekty środowiskowe lub społeczne	
	Czy niniejszy produkt finansowy służy celowi dotyczącemu zrównoważonych inwestycji?	
<p>Unijna systematyka dotycząca zrównoważonego rozwoju jest to system klasyfikacji określony w rozporządzeniu (UE) 2020/852, ustanawiający wykaz zrównoważonej środowiskowo działalności gospodarczej. Rozporządzenie to nie zawiera wykazu zrównoważonej społecznie działalności gospodarczej. Zrównoważone inwestycje, które służą celowi środowiskowemu, mogą być zgodne lub niezgodne z systematyką.</p>	<p>●● <input type="checkbox"/> Tak</p>	<p>●○ <input checked="" type="checkbox"/> Nie</p>
	<p><input type="checkbox"/> Będzie miał minimalny udział w zrównoważonych inwestycjach służących celowi środowiskowemu: ____%</p>	<p><input checked="" type="checkbox"/> Promuje aspekty środowiskowe/ społeczne i chociaż jego celem nie jest zrównoważona inwestycja, będzie miał minimalny udział 20% w zrównoważonych inwestycjach</p>
	<p><input type="checkbox"/> w działalność gospodarczą, która zgodnie z unijną systematyką dotyczącą zrównoważonego rozwoju kwalifikuje się jako zrównoważona środowiskowo</p>	<p><input type="checkbox"/> służących celowi środowiskowemu i dokonywanych w działalność gospodarczą, która zgodnie z unijną systematyką dotyczącą zrównoważonego rozwoju kwalifikuje się jako zrównoważona środowiskowo</p>
	<p><input type="checkbox"/> w działalność gospodarczą, która zgodnie z unijną systematyką dotyczącą zrównoważonego rozwoju nie kwalifikuje się jako zrównoważona środowiskowo</p>	<p><input checked="" type="checkbox"/> służących celowi środowiskowemu i dokonywanych w działalność gospodarczą, która zgodnie z unijną systematyką dotyczącą zrównoważonego rozwoju nie kwalifikuje się jako zrównoważona środowiskowo</p>
<p><input type="checkbox"/> Będzie miał minimalny udział w zrównoważonych inwestycjach służących celowi społecznemu: ____%</p>	<p><input checked="" type="checkbox"/> służących celowi społecznemu</p> <p><input type="checkbox"/> Promuje aspekty środowiskowe/ społeczne, ale nie będzie mieć udziału w zrównoważonych inwestycjach</p>	
	Które aspekty środowiskowe lub społeczne są promowane przez ten produkt finansowy?	
	<p>Fundusz promuje aspekty środowiskowe związane z ograniczeniem wykorzystania nieodnawialnych zasobów naturalnych i zanieczyszczenia poprzez wykluczenie inwestycji bezpośrednich w spółki zajmujące się, na przykład, węglem energetycznym oraz niekonwencjonalną ropą naftową i gazem, konwencjonalną ropą naftową i gazem oraz energią jądrową, z których każdy jest zgodny ze Wskaźnikiem Referencyjnym Funduszu – STOXX Global AI Infrastructure Index.</p> <p>Fundusz promuje aspekty środowiskowe związane z ograniczaniem poważnych kontrowersji środowiskowych poprzez wykluczanie emitentów o ratingu ESG wskazującym na „poważne” kontrowersje w odniesieniu do kwestii środowiskowych, które mogą obejmować bioróżnorodność i użytkowanie gruntów, energię, emisje gazów cieplarnianych i inne emisje, gospodarkę wodną oraz odpady. Rating kontrowersji ESG mierzy zaangażowanie emitenta (lub domniemane zaangażowanie) w incydenty o negatywnych skutkach w zakresie ochrony środowiska, odpowiedzialności społecznej i ładu korporacyjnego (ESG).</p>	

Ponadto Fundusz promuje aspekty społeczne związane z kwestiami takimi jak:

- (i) ograniczenie dostępności broni poprzez wykluczenie inwestycji bezpośrednich w spółki zajmujące się kontrowersyjnymi rodzajami broni, bronią lekką i zamówieniami dla wojska;
- (ii) lepsze zdrowie i samopoczucie poprzez wykluczenie inwestycji bezpośrednich w spółki zajmujące się produkcją i dystrybucją tytoniu; oraz
- (iii) wspieranie praw człowieka, standardów pracy, ochrony środowiska i przeciwdziałania korupcji poprzez wykluczenie inwestycji bezpośrednich w spółki, które nie przestrzegają 10 zasad inicjatywy Global Compact, z których każda jest zgodna ze Wskaźnikiem Referencyjnym Funduszu.

Fundusz promuje również aspekty społeczne związane z ograniczaniem poważnych kontrowersji społecznych poprzez wykluczanie emitentów o ratingu ESG wskazującym na „poważne” kontrowersje w odniesieniu do kwestii społecznych, takich jak przekupstwo i korupcja oraz dyskryminacja w miejscu pracy.

Definicja „zaangażowania” w odniesieniu do każdej działalności może opierać się na generowaniu lub uzyskiwaniu przychodów z tej działalności, które przekraczają określony procent przychodów lub określoną wartość progową całkowitego przychodu, lub na jakimkolwiek związku z daną działalnością, niezależnie od wysokości uzyskanych przychodów. Działalność może dotyczyć produkcji lub dystrybucji lub obu tych form. Więcej szczegółów na temat wykluczeń stosowanych w celu promowania aspektów środowiskowych i/lub społecznych można znaleźć w informacjach o metodologii Wskaźnika Referencyjnego.

Fundusz inwestuje co najmniej 20% swoich zasobów w zrównoważone inwestycje, zgodnie ze Wskaźnikiem Referencyjnym Funduszu, które przyczyniają się do realizacji celów określonych poniżej i które są zgodne z aspektami środowiskowymi i/lub społecznymi promowanymi przez Fundusz.

Fundusz promuje aspekty środowiskowe i społeczne poprzez śledzenie Wskaźnika Referencyjnego. Wskaźnik Referencyjny obejmuje metodologię zgodną z aspektami środowiskowymi i społecznymi promowanymi przez Fundusz.

Aby uzyskać więcej informacji na temat tego, gdzie można znaleźć szczegóły dotyczące metody Wskaźnika Referencyjnego, zob. sekcja „Gdzie można zapoznać się z metodą zastosowaną na potrzeby obliczenia wyznaczonego indeksu?” (poniżej).

Wskaźniki zrównoważonego rozwoju stosuje się do pomiaru stopnia uwzględnienia aspektów środowiskowych lub społecznych promowanych w ramach produktu finansowego.

● ***Które wskaźniki zrównoważonego rozwoju stosuje się do pomiaru stopnia uwzględnienia aspektów środowiskowych lub społecznych w ramach danego produktu finansowego?***

Następujące wskaźniki zrównoważonego rozwoju stanowią część kryteriów selekcji ESG właściwych dla Wskaźnika Referencyjnego odwzorowywanego przez Fundusz:

1. Wykluczenie spółek zaangażowanych w pewne rodzaje działalności uznane za mające negatywne skutki środowiskowe i/lub społeczne zgodnie z opisem powyżej (zob. Które aspekty środowiskowe lub społeczne są promowane przez ten produkt finansowy?).
2. Wykluczenie spółek uznanych za naruszające powszechnie przyjęte normy i standardy międzynarodowe zgodnie z opisem powyżej (zob. Które aspekty środowiskowe lub społeczne są promowane przez ten produkt finansowy?).
3. Wykluczenie spółek z ratingiem ESG wskazującym na poważne kontrowersje w obszarze ochrony środowiska, odpowiedzialności społecznej i ładu korporacyjnego

(ESG) zgodnie z opisem powyżej (zob. Które aspekty środowiskowe lub społeczne są promowane przez ten produkt finansowy?).

4. Inwestycje Funduszu kwalifikujące się do uznania za inwestycje zrównoważone zgodnie z opisem poniżej (zob. Jakie są cele dotyczące zrównoważonych inwestycji, które mają być częściowo zrealizowane w ramach produktu finansowego, i w jaki sposób zrównoważona inwestycja przyczynia się do osiągnięcia tych celów?)
5. Uwzględnienie głównych niekorzystnych skutków dla czynników zrównoważonego rozwoju, jak określono w tabeli poniżej (zob. Czy w ramach tego produktu finansowego bierze się pod uwagę główne niekorzystne skutki dla czynników zrównoważonego rozwoju?).

Kryteria doboru ESG Wskaźnika Referencyjnego są stosowane przez dostawcę indeksu co kwartał, z wyjątkiem wykluczenia emitentów zaangażowanych w następujące rodzaje działalności, które będą stosowane przez dostawcę indeksu co roku: kontrowersyjne rodzaje broni, broń małokalibrowa, kontrakty wojskowe, produkcja i dystrybucja tytoniu, niekonwencjonalne źródła ropy i gazu, konwencjonalne źródła ropy i gazu, węgiel energetyczny i energia jądrowa.

● ***Jakie są cele dotyczące zrównoważonych inwestycji, które mają być częściowo zrealizowane w ramach produktu finansowego, i w jaki sposób zrównoważona inwestycja przyczynia się do osiągnięcia tych celów?***

Inwestując w portfel udziałowych papierów wartościowych, który, w miarę praktycznych możliwości, składa się z papierów wartościowych wchodzących w skład Wskaźnika Referencyjnego Funduszu, część inwestycji Funduszu będzie obejmować rodzaje działalności uznane za mające pozytywny wpływ środowiskowy i/lub społeczny lub spółki, które zobowiązały się do realizacji celów w zakresie redukcji emisji dwutlenku węgla opartych na podstawach naukowych (zgodnie z opisem poniżej).

Dostawca indeksu dąży do przydzielenia części Wskaźnika Referencyjnego spółkom, które: (1) osiągają minimalny dodatni przychód netto z produktów lub usług, które mają przyczynić się do rozwiązania problemów środowiskowych lub społecznych, lub (2) posiadają jeden lub więcej aktywnych celów w zakresie redukcji emisji dwutlenku węgla zatwierdzonych w ramach inicjatywy Science Based Targets (SBTi)

Wskaźnik Referencyjny ma na celu zidentyfikowanie spółek z minimalnym dodatnim przychodem netto z produktów lub usług, które mają przyczynić się do rozwiązania problemów środowiskowych lub społecznych zgodnie z Celami Zrównoważonego Rozwoju ONZ i innymi ramami związanymi ze zrównoważonym rozwojem. Wskaźnik Referencyjny uwzględnia spółki uzyskujące przychody z działalności, która ma przyczynić się do rozwiązania problemów środowiskowych, jak zanieczyszczenie powietrza i zmiana klimatu. Wskaźnik Referencyjny uwzględnia także spółki uzyskujące przychody z działalności, która ma przyczynić się do rozwiązania problemów społecznych, takich jak niedożywienie lub brak infrastruktury sanitarnej.

Tematy środowiskowe i społeczne wraz z progami minimalnego dodatniego przychodu netto są określane przez dostawcę indeksu i stosowane przy każdorazowym równoważeniu indeksu dla Wskaźnika Referencyjnego.

Wskaźnik Referencyjny ma również na celu identyfikację elementów składowych zobowiązujących się do realizacji jednego lub większej liczby celów w zakresie redukcji emisji węgla aktywnego zatwierdzonych przez SBTi. SBTi ma na celu zapewnienie jasno określonej ścieżki dla spółek i instytucji finansowych w celu zmniejszenia emisji gazów cieplarnianych, aby dostosować się do celów porozumienia paryskiego i pomóc w zapobieganiu najgorszym skutkom zmian klimatu.

Zrównoważone inwestycje w ramach Funduszu mogą przyczyniać się do osiągnięcia celu środowiskowego, celu społecznego lub ich kombinacji. Kombinacja zrównoważonych inwestycji z celem środowiskowym lub społecznym może zmieniać się w czasie w zależności

	<p>od rodzajów działalności spółek wchodzących w skład spektrum inwestycyjnego Wskaźnika Referencyjnego.</p>
<p>Główne niekorzystne skutki to najpoważniejsze niekorzystne skutki decyzji inwestycyjnych dla czynników zrównoważonego rozwoju, takie jak kwestie środowiskowe, społeczne i pracownicze, kwestie dotyczące poszanowania praw człowieka oraz przeciwdziałania korupcji i przekupstwu.</p>	<p>● <i>W jaki sposób zrównoważone inwestycje, które mają być częściowo zrealizowane w ramach produktu finansowego, nie wyrządzają poważnych szkód względem jakiegokolwiek celu dotyczącego zrównoważonych inwestycji?</i></p> <p>Przy każdorazowym równoważeniu indeksu wszystkie inwestycje kwalifikujące się do uznania za inwestycje zrównoważone są weryfikowane przez dostawcę indeksu pod kątem pewnych minimalnych wskaźników środowiskowych i społecznych. W ramach kryteriów kwalifikacji stosowanych przez dostawcę indeksu spółki są oceniane pod kątem ich zaangażowania w rodzaje działalności uważane za mające wysoce negatywny wpływ środowiskowy i społeczny. Jeżeli spółka została uznana przez dostawcę indeksów za zaangażowaną w rodzaje działalności o wysoce negatywnym wpływie środowiskowym i społecznym, nie kwalifikuje się do uznania za inwestycję zrównoważoną.</p> <p>Odzworowując Wskaźnik Referencyjny, który obejmuje te kryteria środowiskowe i społeczne, Zarządzający inwestycjami ustalił, że przy każdorazowym równoważeniu indeksu (lub tak szybko, jak to praktycznie możliwe po tym terminie) inwestycje Funduszu kwalifikujące się do uznania za inwestycje zrównoważone, nie będą wyrządzać poważnych szkód względem żadnego zrównoważonego celu środowiskowego lub społecznego w rozumieniu obowiązujących przepisów ustawowych i wykonawczych.</p>
	<p>— — — <i>W jaki sposób uwzględniono wskaźniki dotyczące niekorzystnych skutków dla czynników zrównoważonego rozwoju?</i></p> <p>Obowiązkowe wskaźniki dotyczące negatywnego wpływu na czynniki zrównoważonego rozwoju (określone w regulacyjnych standardach technicznych (RTS) w ramach SFDR) są uwzględniane za pomocą kryteriów kwalifikacji stosowanych przez dostawcę indeksu przy doborze elementów składowych indeksu kwalifikujących się do uznania za inwestycje zrównoważone. Obowiązkowe wskaźniki przedstawiono w poniższej tabeli (zob. Czy w ramach tego produktu finansowego bierze się pod uwagę główne niekorzystne skutki dla czynników zrównoważonego rozwoju?).</p> <p>W następstwie stosowania kryteriów kwalifikacji przez dostawcę indeksu następujące inwestycje w ramach Wskaźnika Referencyjnego nie kwalifikują się do uznania za inwestycje zrównoważone: 1) spółki uzyskujące minimalny procent przychodów z węgla energetycznego (określony przez dostawcę indeksu), który charakteryzuje się wysoką emisją dwutlenku węgla i znacząco przyczynia się do emisji gazów cieplarnianych (z uwzględnieniem wskaźników dotyczących emisji gazów cieplarnianych); 2) spółki o ratingu węglowym ISS ESG poniżej 25, mierzącym gotowość spółek do przejścia na gospodarkę niskoemisyjną, w tym spółki uznane za cechujące się opóźnieniami pod względem klimatycznym (z uwzględnieniem wskaźników dotyczących emisji gazów cieplarnianych, w tym emisji dwutlenku węgla i wykorzystania energii odnawialnej/nieodnawialnej); 3) spółki oznaczone kolorem „czerwonym” w ramach oceny normatywnej dostawcy indeksu, które uznano za nieprzestrzegające ustalonych norm (i niezajmujące się powiązаныmi kwestiami) w zakresie standardów pracy, ochrony środowiska i przeciwdziałania korupcji ustanowionych w inicjatywie Global Compact ONZ i wytycznych OECD (z uwzględnieniem wskaźników dotyczących różnorodności biologicznej, wody, odpadów oraz kwestii społecznych i pracowniczych).</p> <p>Wskaźnik Referencyjny wyklucza również: (1) spółki które zostały uznane za naruszające lub w przypadku których uznano, że istnieje ryzyko naruszenia powszechnie przyjętych norm i standardów międzynarodowych, zapisanych w zasadach inicjatywy Global Compact ONZ (UNGC), Wytycznych Organizacji Współpracy Gospodarczej i Rozwoju (OECD) dla przedsiębiorstw wielonarodowych, wytycznych ONZ dotyczących biznesu i praw człowieka (UNGP) oraz ich podstawowych konwencjach oraz (2) spółki uznane za mające jakiegokolwiek związek z kontrowersyjną bronią (z uwzględnieniem wskaźników dotyczących powiązań z kontrowersyjnymi rodzajami broni).</p>

W jaki sposób zrównoważone inwestycje są zgodne z Wytycznymi OECD dla przedsiębiorstw wielonarodowych oraz Wytycznymi ONZ dotyczącymi biznesu i praw człowieka? Dodatkowe informacje:

Wskaźnik Referencyjny Funduszu nie obejmuje również emitentów, którzy zostali uznani za naruszających lub w przypadku których uznano, że istnieje ryzyko naruszenia powszechnie przyjętych norm i standardów międzynarodowych, zapisanych w zasadach inicjatywy ONZ o nazwie Global Compact (UNGC), Wytycznych Organizacji Współpracy Gospodarczej i Rozwoju (OECD) dla przedsiębiorstw wielonarodowych, wytycznych ONZ dotyczących biznesu i praw człowieka (UNGP) oraz ich podstawowych konwencjach. Wskaźnik Referencyjny stosuje powyższe kryteria wyłączeniowe przy każdorazowym równoważeniu indeksu.

Unijna systematyka dotycząca zrównoważonego rozwoju określa zasadę „nie czyń poważnych szkód”, zgodnie z którą inwestycje zgodne z systematyką nie powinny wyrządzać poważnych szkód względem celów unijnej systematyki, a towarzyszą jej konkretne kryteria unijne.

Zasada „nie czyń poważnych szkód” stosowana jest wyłącznie w odniesieniu do tych inwestycji w ramach produktu finansowego, które uwzględniają unijne kryteria dotyczące zrównoważonej środowiskowo działalności gospodarczej. Inwestycje w ramach pozostałej części tego produktu finansowego nie uwzględniają unijnych kryteriów dotyczących zrównoważonej środowiskowo działalności gospodarczej.

Wszelkie inne zrównoważone inwestycje nie mogą również wyrządzać poważnych szkód względem celów środowiskowych lub społecznych.



Czy w ramach tego produktu finansowego bierze się pod uwagę główne niekorzystne skutki dla czynników zrównoważonego rozwoju?

Tak

Nie

Tak, Fundusz bierze pod uwagę główne niekorzystne skutki dla czynników zrównoważonego rozwoju, odwzorowując Wskaźnik Referencyjny, który uwzględnia pewne kryteria ESG przy doborze elementów składowych indeksu. Zarządzający inwestycjami ustalił, że główne niekorzystne skutki (PAI) oznaczone w poniższej tabeli jako „X” są uznawane za część kryteriów doboru właściwych dla Wskaźnika Referencyjnego przy każdorazowym równoważeniu indeksu.

Raport roczny Funduszu będzie zawierać informacje na temat głównych niekorzystnych skutków dla czynników zrównoważonego rozwoju określonych poniżej.

	Opis głównych niekorzystnych skutków	Kryteria doboru właściwe dla Wskaźnika Referencyjnego			
		Wykluczenie emitentów na podstawie określonych kryteriów środowiskowych (wymienionych powyżej)	Wykluczenie emitentów na podstawie ratingu kontrowersji ESG	Wykluczenie emitentów z ratingiem wskazującym na poważne kontrowersje w obszarze ochrony środowiska, odpowiedzialności społecznej i ładu korporacyjnego (ESG)	Wykluczenie emitentów, co do których stwierdzono jakiegokolwiek związku z kontrowersyjnymi rodzajami broni

Emisje gazów cieplarnianych (GHG)	1.(a) Emisje gazów cieplarnianych (Zakres 1/2)				
	1.(b) Emisje gazów cieplarnianych (Zakres 3)				
	2. Ślad węglowy				
	3. Intensywność emisji gazów cieplarnianych				
	4. % w paliwach kopalnych	X			
	5. Nieodnawialne/Odnawialne (%)				
Bioróżnorodność	6. Zużycie energii przez sektor o dużym wpływie				
	7. Negatywny wpływ na obszary wrażliwe pod względem bioróżnorodności		X		
Woda	8. Emisje do wody		X		
Odpady	9. Odpady niebezpieczne		X		
Kwestie społeczne i pracownicze	10. Naruszenia UNGC i OECD			X	
	11. Proces UNGC+OECD, monitorowanie				
	12. Nieskorygowana luka płacowa między kobietami a mężczyznami				
	13. Zróżnicowanie członków zarządu ze względu na płeć				
	14. Kontrowersyjne rodzaje broni				X



Jaką strategię inwestycyjną stosuje się w ramach tego produktu finansowego?

Strategia inwestycyjna stanowi wytyczne dla decyzji inwestycyjnych na podstawie czynników, takich jak cele inwestycyjne i tolerancja ryzyka.

Polityka inwestycyjna Funduszu polega na inwestowaniu w portfel papierów wartościowych, który w miarę możliwości składa się z papierów wartościowych wchodzących w skład Wskaźnika Referencyjnego i który przy doborze elementów składowych uwzględnia pewne kryteria ESG. Metodologia Wskaźnika Referencyjnego jest opisana powyżej (zob. Które aspekty środowiskowe lub społeczne są promowane przez ten produkt finansowy?).

Fundusz stara się odwzorowywać elementy składowe Wskaźnika Referencyjnego poprzez utrzymywanie wszystkich papierów wartościowych wchodzących w skład Wskaźnika Referencyjnego w proporcji podobnej do ich wag we Wskaźniku Referencyjnym, o ile jest to praktycznie możliwe.

Inwestując w elementy składowe Wskaźnika Referencyjnego, strategia inwestycyjna Funduszu umożliwi mu spełnienie wymogów ESG Wskaźnika Referencyjnego określonych przez dostawcę indeksu. Jeżeli jakiegokolwiek inwestycje przestaną być zgodne z wymogami przedstawionymi powyżej, Fundusz może nadal utrzymywać takie inwestycje tylko do czasu, gdy odpowiednie papiery wartościowe przestaną stanowić część Wskaźnika Referencyjnego oraz gdy będzie praktycznie możliwe (w opinii Zarządzającego inwestycjami) zlikwidowanie pozycji.

Strategia ta jest wdrażana przy każdorazowym równoważeniu portfela Funduszu, które następuje po równoważeniu Wskaźnika Referencyjnego Funduszu.

● **Jakie są wiążące elementy strategii inwestycyjnej stosowanej przy wyborze inwestycji dotyczące uwzględnienia każdego aspektu środowiskowego lub społecznego promowanego w ramach tego produktu finansowego?**

Do wiążących elementów strategii inwestycyjnej Funduszu należy zasada, że Fundusz inwestuje w portfel udziałowych papierów wartościowych, który w miarę praktycznych możliwości składa się z papierów wartościowych wchodzących w skład Wskaźnika Referencyjnego, a tym samym jest zgodny z charakterystyką ESG Wskaźnika Referencyjnego. (zob. Które aspekty środowiskowe lub społeczne są promowane przez ten produkt finansowy?).

Jeżeli jakiegokolwiek inwestycje przestaną być zgodne z wymogami ESG właściwymi dla Wskaźnika Referencyjnego, Fundusz może nadal utrzymywać takie inwestycje tylko do czasu, gdy odpowiednie papiery wartościowe przestaną stanowić część Wskaźnika Referencyjnego i/lub gdy będzie praktycznie możliwe (w opinii Zarządzającego Inwestycjami) zlikwidowanie pozycji.

	<p>● Jaki jest minimalny poziom zobowiązania do ograniczenia zakresu inwestycji uwzględnionych przed zastosowaniem tej strategii inwestycyjnej?</p>
	<p>Nie obowiązuje bezwzględnie żaden minimalny poziom zobowiązania do ograniczenia zakresu inwestycji Funduszu.</p> <p>Wskaźnik Referencyjny Funduszu ma na celu ograniczenie liczby składników indeksu STOXX World AC Universal All Cap Index poprzez zastosowanie kryteriów doboru ESG. Nie obowiązuje jednak żaden stosowany ani planowany przez dostawcę indeksu minimalny odsetek ograniczenia liczby składników Wskaźnika Referencyjnego.</p> <p>Odsetek ograniczenia może się zmieniać w czasie w zależności od emitentów wchodzących w skład indeksu STOXX World AC Universal All Cap Index. Jeżeli na przykład emitenci wchodzący w skład indeksu STOXX World AC Universal All Cap Index angażują się w mniej rodzajów działalności, które wykluczono z tego indeksu na podstawie kryteriów doboru ESG stosowanych przez Wskaźnik Referencyjny, odsetek ograniczenia może z czasem ulec zmniejszeniu. I odwrotnie, jeśli dostawca indeksu zwiększy kryteria doboru ESG we Wskaźniku Referencyjnym w miarę ewolucji standardów ESG, poziom ograniczenia może z czasem wzrastać.</p>
<p>Dobre praktyki w zakresie zarządzania obejmują solidne struktury zarządzania, stosunki pracownicze, wynagrodzenia pracowników i przestrzeganie przepisów prawa podatkowego.</p>	<p>● Jaką politykę stosuje się w odniesieniu do oceny dobrych praktyk w zakresie zarządzania stosowanych przez spółki, w które dokonano inwestycji?</p> <p>Kontrole z zakresu dobrych praktyk w zakresie zarządzania są włączone do metodologii Wskaźnika Referencyjnego.</p> <p>Zarządzający Inwestycjami przeprowadza badanie due diligence dostawców indeksów i na bieżąco z nimi współpracuje w kontekście metodologii indeksu, w tym oceny kryteriów dobrych praktyk w zakresie zarządzania określonych w rozporządzeniu SFDR, które obejmują solidne struktury zarządzania, stosunki pracownicze, wynagrodzenia pracowników i przestrzeganie przepisów prawa podatkowego na poziomie spółek, w które dokonano inwestycji.</p> <p>Dostawca indeksu wyklucza ze Wskaźnika Referencyjnego spółki w oparciu o wynik w zakresie kontrowersji w obszarze ESG (który odzwierciedla zaangażowanie emitenta w kontrowersje w obszarze ESG), a także spółki zaklasyfikowane jako naruszające lub mogące naruszyć powszechnie przyjęte normy i standardy międzynarodowe odzwierciedlone w zasadach inicjatywy Global Compact (UNGC), Wytycznych Organizacji Współpracy Gospodarczej i Rozwoju (OECD) dla przedsiębiorstw wielonarodowych, Wytycznych ONZ dotyczących biznesu i praw człowieka (UNGP) oraz ich podstawowych konwencjach.</p>
	<p>Jaka jest planowana alokacja aktywów w przypadku tego produktu finansowego?</p>
<p>Alokacja aktywów ukazuje udział inwestycji w poszczególne aktywa.</p> <p>Działalność zgodna z unijną systematyką jest wyrażona jako udział:</p> <ul style="list-style-type: none"> – obrotu, który odzwierciedla udział przychodów z działalności ekologicznej spółek, 	<p>Fundusz dąży do inwestowania w portfel papierów wartościowych, który w miarę praktycznych możliwości obejmuje papiery wartościowe wchodzące w skład Wskaźnika Referencyjnego.</p> <p>Przewiduje się, że co najmniej 80% aktywów Funduszu będzie inwestowane w papiery wartościowe wchodzące w skład Wskaźnika Referencyjnego. W związku z tym przy każdorazowym równoważeniu indeksu (lub tak szybko, jak jest to zasadnie możliwe po tym terminie) portfel Funduszu będzie podlegać ponownemu równoważeniu zgodnie z jego Wskaźnikiem Referencyjnym tak, żeby co najmniej 80% aktywów Funduszu było dostosowane do charakterystyki ESG Wskaźnika Referencyjnego (w tym 20% aktywów Funduszu, które kwalifikują się do uznania za inwestycje zrównoważone) (określonej przy równoważeniu).</p>

w które dokonano inwestycji;

- **nakładów inwestycyjnych** (CapEx), które ukazują zielone inwestycje dokonane przez spółki, w które dokonano inwestycji, np. w celu przejścia na zieloną gospodarkę;
- **wydatków operacyjnych** (OpEx), które odzwierciedlają ekologiczną działalność operacyjną spółek, w które dokonano inwestycji.

Jeżeli jakiegokolwiek inwestycje przestaną być zgodne z wymogami ESG właściwymi dla Wskaźnika Referencyjnego, Fundusz może nadal utrzymywać takie inwestycje do czasu, gdy odpowiednie papiery wartościowe przestaną stanowić część Wskaźnika Referencyjnego i gdy będzie praktycznie możliwe (w opinii Zarządzającego Inwestycjami) zlikwidowanie pozycji.

Fundusz może inwestować do 20% swoich całkowitych aktywów w inne inwestycje („#2 inne”).

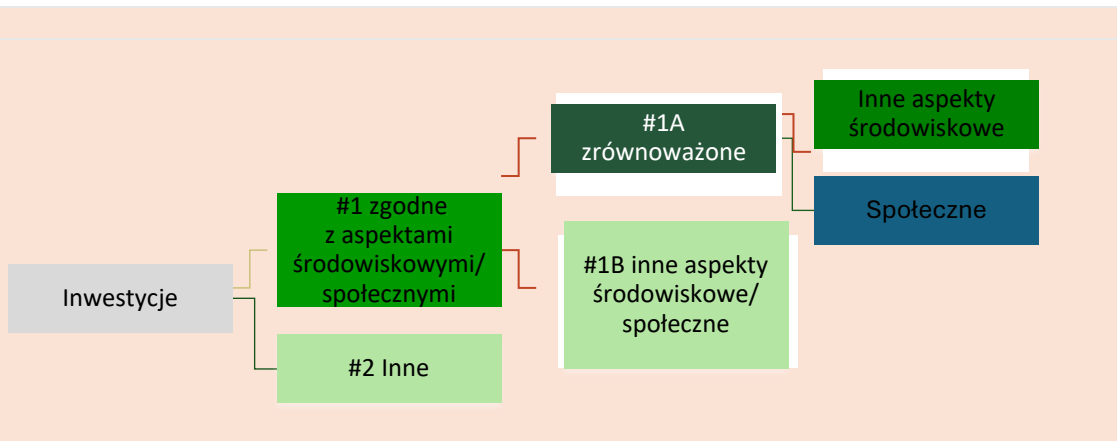

Kategoria „#1 zgodne z aspektami środowiskowymi/społecznymi” obejmuje inwestycje dokonane w ramach produktu finansowego w celu uwzględnienia aspektów środowiskowych lub społecznych promowanych w ramach tego produktu finansowego.

Kategoria „#2 inne” obejmuje pozostałe inwestycje dokonane w ramach produktu finansowego, które nie są zgodne z aspektami środowiskowymi lub społecznymi ani nie kwalifikują się jako zrównoważone inwestycje.

Kategoria „#1 zgodne z aspektami środowiskowymi/społecznymi” obejmuje:

- podkategorię „#1A zrównoważone” obejmującą zrównoważone inwestycje, które służą celom środowiskowym lub społecznym;
- podkategorię „#1B inne aspekty środowiskowe lub społeczne” obejmującą inwestycje zgodne z aspektami środowiskowymi lub społecznymi, które nie kwalifikują się jako zrównoważone inwestycje.

W jaki sposób stosowanie instrumentów pochodnych przyczynia się do uwzględnienia aspektów środowiskowych lub społecznych promowanych w ramach tego produktu finansowego?

Fundusz może wykorzystywać instrumenty pochodne do celów inwestycyjnych i do celów efektywnego zarządzania portfelem w związku z aspektami środowiskowymi lub społecznymi promowanymi przez Fundusz. W przypadku gdy Fundusz wykorzystuje instrumenty pochodne do promowania aspektów środowiskowych lub społecznych, wszelkie ratingi lub analizy ESG, o których mowa powyżej, będą miały zastosowanie do inwestycji bazowej.

Aby zapewnić zgodność z unijną systematyką dotyczącą zrównoważonego rozwoju, kryteria dotyczące **gazu ziemnego** obejmują ograniczenia emisji i przejście na energię ze źródeł odnawialnych lub paliwa niskoemisyjne do końca 2035 r. W przypadku **energii jądrowej** kryteria te obejmują kompleksowe zasady w zakresie bezpieczeństwa i gospodarowania odpadami.

Działalność wspomagająca bezpośrednio wspomaga inne rodzaje działalności we wnoszeniu istotnego wkładu w realizację celu środowiskowego.

Działalność na rzecz przejścia jest to działalność, dla której alternatywne niskoemisyjne rozwiązania nie są jeszcze dostępne i która między innymi wytwarza emisje gazów cieplarnianych na poziomie odpowiadającym najlepszym wynikom.



W jakim minimalnym stopniu zrównoważone inwestycje służące realizacji celu środowiskowego są dostosowane do unijnej systematyki dotyczącej zrównoważonego rozwoju?

Fundusz nie zobowiązuje się obecnie do inwestowania więcej niż 0% swoich aktywów w zrównoważone inwestycje o celu środowiskowym zgodnym z unijną systematyką.

● **Czy w ramach produktu finansowego inwestuje się w działalność związaną z gazem ziemnym lub energią jądrową, która jest zgodna z unijną systematyką dotyczącą zrównoważonego rozwoju⁴?**

- Tak:
 - w gaz ziemny w energię jądrową
- Nie

Fundusz nie zobowiązuje się obecnie do inwestowania w działalność związaną z gazem ziemnym lub energią jądrową, która jest zgodna z unijną systematyką dotyczącą zrównoważonego rozwoju.

Na dwóch wykresach poniżej przedstawiono minimalny odsetek inwestycji zgodnych z unijną systematyką dotyczącą zrównoważonego rozwoju. Ponieważ brak jest odpowiednich metod umożliwiających określenie zgodności obligacji skarbowych* z systematyką, na pierwszym wykresie przedstawiono zgodność z systematyką w odniesieniu do wszystkich inwestycji w ramach produktu finansowego, w tym obligacji skarbowych, natomiast na drugim wykresie przedstawiono zgodność z systematyką wyłącznie w odniesieniu do inwestycji w ramach produktu finansowego innych niż obligacje skarbowe.

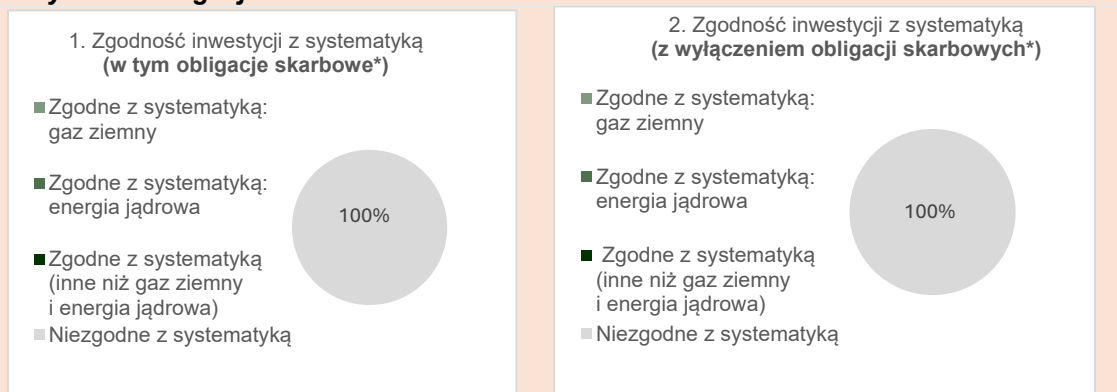







* Do celów niniejszych wykresów „obligacje skarbowe” obejmują całe zaangażowanie w dług państwowy

● **Jaki jest minimalny udział inwestycji w działalność na rzecz przejścia i działalność wspomagającą?**

Fundusz aktualnie nie ma obowiązku inwestowania więcej niż 0% swoich aktywów w inwestycje w działalność na rzecz przejścia i działalność wspomagającą w rozumieniu unijnej systematyki dotyczącej zrównoważonego rozwoju.

⁴ Działalność związaną z gazem ziemnym lub energią jądrową można uznać za zgodną z unijną systematyką dotyczącą zrównoważonego rozwoju tylko wtedy, gdy przyczynia się do ograniczenia zmian klimatu („łagodzenie zmian klimatu”) i nie szkodzi znacząco żadnemu celowi systematyki – zob. nota wyjaśniająca na lewym marginesie. Pełne kryteria dotyczące działalności gospodarczej związanej z gazem ziemnym i energią jądrową, która jest zgodna z unijną systematyką dotyczącą zrównoważonego rozwoju, określono w rozporządzeniu delegowanym Komisji (UE) 2022/1214.



 <p>to zrównoważone inwestycje służące celowi środowiskowemu, które nie uwzględniają kryteriów zrównoważonej środowiskowo działalności gospodarczej zgodnie z unijną systematyką dotyczącą zrównoważonego rozwoju.</p>	 <p>Jaki jest minimalny udział zrównoważonych inwestycji służących celowi środowiskowemu, które nie są zgodne z unijną systematyką dotyczącą zrównoważonego rozwoju?</p> <p>Co najmniej 20% aktywów Funduszu będzie inwestowane w inwestycje zrównoważone. Zrównoważone inwestycje będą zrównoważonymi inwestycjami z celem środowiskowym, który nie jest zgodny z unijną systematyką dotyczącą zrównoważonego rozwoju lub celem społecznym (lub kombinacją obu tych elementów). Kombinacja zrównoważonych inwestycji z celem środowiskowym lub społecznym może zmieniać się w czasie w zależności od rodzajów działalności spółek w ramach Wskaźnika Referencyjnego. Ocena inwestycji Funduszu kwalifikujących się do uznania za inwestycje zrównoważone odbywa się w dniu każdego równoważenia indeksu lub w zbliżonym terminie, przy czym portfel Funduszu jest równoważony zgodnie z jego Wskaźnikiem Referencyjnym.</p>
	 <p>Jaki jest minimalny udział zrównoważonych inwestycji służących celowi społecznemu?</p> <p>Co najmniej 20% aktywów Funduszu będzie inwestowane w inwestycje zrównoważone. Zrównoważone inwestycje będą zrównoważonymi inwestycjami z celem środowiskowym, który nie jest zgodny z unijną systematyką dotyczącą zrównoważonego rozwoju lub celem społecznym (lub kombinacją obu tych elementów). Kombinacja zrównoważonych inwestycji z celem środowiskowym lub społecznym może zmieniać się w czasie w zależności od rodzajów działalności spółek w ramach Wskaźnika Referencyjnego. Ocena inwestycji Funduszu kwalifikujących się do uznania za inwestycje zrównoważone odbywa się w dniu każdego równoważenia indeksu lub w zbliżonym terminie, przy czym portfel Funduszu jest równoważony zgodnie z jego Wskaźnikiem Referencyjnym.</p>
	 <p>Które inwestycje uwzględniono w kategorii „#2 inne”, czemu służą takie inwestycje i czy w ich ramach zapewniono jakiegokolwiek minimalne gwarancje środowiskowe lub społeczne?</p> <p>Pozostałe pozycje w portfelu mogą obejmować środki pieniężne, fundusze rynku pieniężnego i instrumenty pochodne. Inwestycje takie mogą być używane wyłącznie do celów efektywnego zarządzania portfelem, z wyjątkiem instrumentów pochodnych wykorzystywanych do zabezpieczenia ryzyka kursowego dowolnej klasy tytułów uczestnictwa waluty objętej hedgingiem.</p> <p>Wszelkie ratingi lub analizy ESG stosowane przez dostawcę indeksu będą miały zastosowanie wyłącznie do instrumentów pochodnych odnoszących się do poszczególnych emitentów wykorzystywanych przez Fundusz. Instrumenty pochodne oparte na indeksach finansowych, stopach procentowych lub instrumentach walutowych nie będą uznawane za sprzeczne z minimalnymi gwarancjami środowiskowymi lub społecznymi.</p>
 <p>Wskaźniki referencyjne to indeksy stosowane do pomiaru, czy w ramach produktu finansowego uwzględnia się aspekty środowiskowe lub społeczne promowane przez ten produkt.</p>	<p>Czy wyznaczono konkretny indeks jako wskaźnik referencyjny w celu ustalenia, czy ten produkt finansowy jest zgodny z aspektami środowiskowymi lub społecznymi, które promuje?</p> <p>Tak, Fundusz dąży do osiągnięcia aspektów środowiskowych i społecznych, które promuje, odwzorowując wyniki swojego Wskaźnika Referencyjnego (STOXX Global AI Infrastructure Index), który uwzględni kryteria doboru ESG dostawcy indeksu.</p> <p>● W jaki sposób wskaźnik referencyjny dostosowuje się na bieżąco do każdego aspektu środowiskowego lub społecznego promowanego w ramach tego produktu finansowego?</p> <p>Kryteria doboru ESG Wskaźnika Referencyjnego są stosowane przez dostawcę indeksu co kwartał, z wyjątkiem wykluczenia emitentów zaangażowanych w następujące rodzaje działalności, które będą stosowane przez dostawcę indeksu co roku: kontrowersyjne rodzaje broni, broń małokalibrowa, kontrakty wojskowe, produkcja i dystrybucja tytoniu,</p>

	niekonwencjonalne źródła ropy i gazu, konwencjonalne źródła ropy i gazu, węgiel energetyczny i energia jądrowa.
	<ul style="list-style-type: none"> ● W jaki sposób zapewnia się ciągłe dostosowanie strategii inwestycyjnej do metody obliczania indeksu? <p>Przy każdorazowym równoważeniu indeksu (lub tak szybko, jak to zasadnie możliwe i wykonalne po tym terminie) portfel Funduszu również jest równoważony zgodnie z jego Wskaźnikiem Referencyjnym.</p>
	<ul style="list-style-type: none"> ● W jaki sposób wyznaczony indeks różni się od odpowiedniego ogólnego indeksu rynkowego? <p>Wskaźnik Referencyjny wyklucza emitentów, którzy nie spełniają kryteriów doboru ESG, z indeksu STOXX World AC Universal All Cap Index, którym jest ogólny indeks rynkowy. Kryteria doboru ESG będące podstawą wykluczenia omówiono powyżej (zob. Które aspekty środowiskowe lub społeczne są promowane przez ten produkt finansowy?).</p>
	<ul style="list-style-type: none"> ● Gdzie można zapoznać się z metodą zastosowaną na potrzeby obliczenia wyznaczonego indeksu? <p>Omówienie metodologii Wskaźnika Referencyjnego Funduszu można znaleźć na stronie internetowej dostawcy indeksu pod adresem: https://www.stoxx.com/document/Indices/Common/Indexguide/stoxx_index_guide.pdf</p>
	<p>Gdzie w internecie można znaleźć więcej informacji na temat tego produktu?</p> <p>Więcej informacji na temat tego produktu znajduje się na stronie internetowej.</p> <p>Szczegółowe informacje dotyczące Funduszu można znaleźć w sekcjach niniejszego prospektu informacyjnego zatytułowanych „Cel inwestycyjny”, „Polityka inwestycyjna” oraz „Rozporządzenie SFDR”, a także na stronie produktu Funduszu, którą można znaleźć, wpisując nazwę Funduszu w pasku wyszukiwania na stronie internetowej iShares: www.iShares.com</p>

Informacje ujawniane przed zawarciem umowy dla produktów finansowych, o których mowa w art. 8 ust. 1, 2 i 2a rozporządzenia (UE) 2019/2088 i w art. 6 akapit pierwszy rozporządzenia (UE) 2020/852

<p>Zrównoważona inwestycja oznacza inwestycję w działalność gospodarczą, która przyczynia się do realizacji celu środowiskowego lub społecznego, o ile taka inwestycja nie wyrządza poważnych szkód względem żadnego celu środowiskowego lub społecznego, a spółki, w które dokonano inwestycji, stosują dobre praktyki w zakresie zarządzania.</p>	Nazwa produktu: iShares AI Innovation Active UCITS ETF	
	Identyfikator podmiotu prawnego: 5299008F5PSDKAK3GP04	
	Aspekty środowiskowe lub społeczne	
	Czy niniejszy produkt finansowy służy celowi dotyczącemu zrównoważonych inwestycji?	
<p>Unijna systematyka dotycząca zrównoważonego rozwoju jest to system klasyfikacji określony w rozporządzeniu (UE) 2020/852, ustanawiający wykaz zrównoważonej środowiskowo działalności gospodarczej. Rozporządzenie to nie zawiera wykazu zrównoważonej społecznie działalności gospodarczej. Zrównoważone inwestycje, które służą celowi środowiskowemu, mogą być zgodne lub niezgodne z systematyką.</p>	<p><input checked="" type="radio"/> <input checked="" type="radio"/> Tak</p>	<p><input checked="" type="radio"/> <input type="radio"/> Nie</p>
	<p><input type="checkbox"/> Będzie miał minimalny udział w zrównoważonych inwestycjach służących celowi środowiskowemu: ____%</p>	<p><input type="checkbox"/> Promuje aspekty środowiskowe/ społeczne i chociaż jego celem nie jest zrównoważona inwestycja, będzie miał minimalny udział ____% w zrównoważonych inwestycjach</p>
	<p><input type="checkbox"/> w działalność gospodarczą, która zgodnie z unijną systematyką dotyczącą zrównoważonego rozwoju kwalifikuje się jako zrównoważona środowiskowo</p>	<p><input type="checkbox"/> służących celowi środowiskowemu i dokonywanych w działalność gospodarczą, która zgodnie z unijną systematyką dotyczącą zrównoważonego rozwoju kwalifikuje się jako zrównoważona środowiskowo</p>
	<p><input type="checkbox"/> w działalność gospodarczą, która zgodnie z unijną systematyką dotyczącą zrównoważonego rozwoju nie kwalifikuje się jako zrównoważona środowiskowo</p>	<p><input type="checkbox"/> służących celowi środowiskowemu i dokonywanych w działalność gospodarczą, która zgodnie z unijną systematyką dotyczącą zrównoważonego rozwoju nie kwalifikuje się jako zrównoważona środowiskowo</p>
<p><input type="checkbox"/> Będzie miał minimalny udział w zrównoważonych inwestycjach służących celowi społecznemu: ____%</p>	<p><input type="checkbox"/> służących celowi społecznemu</p> <p><input checked="" type="checkbox"/> Promuje aspekty środowiskowe/ społeczne, ale nie będzie mieć udziału w zrównoważonych inwestycjach</p>	
	Które aspekty środowiskowe lub społeczne są promowane przez ten produkt finansowy?	
	<p>Fundusz dąży do promowania aspektów środowiskowych związanych z ograniczeniem zanieczyszczenia środowiska poprzez wykluczenie bezpośrednich inwestycji w spółki zajmujące się wydobywaniem węgla energetycznego, smoły i piasków bitumicznych, a także wytwarzaniem energii elektrycznej z węgla energetycznego.</p> <p>Fundusz ma na celu promowanie aspektów społecznych w następującym zakresie: (a) ograniczenie dostępności broni poprzez wykluczenie bezpośrednich inwestycji w emitentów zaangażowanych w produkcję kontrowersyjnej broni i broni jądrowej oraz produkcję i dystrybucję broni palnej do użytku cywilnego, (b) poprawa zdrowia i dobrobytu poprzez wykluczenie bezpośrednich inwestycji w emitentów zaangażowanych w produkcję i dystrybucję tytoniu, oraz (c) wspieranie praw człowieka, standardów pracy, ochrony środowiska i przeciwdziałania korupcji poprzez wykluczenie bezpośrednich inwestycji w emitentów uznanych za nieprzestrzegających 10 zasad inicjatywy UN Global Compact, poprzez zastosowanie bazowych kryteriów wykluczających BlackRock EMEA przy użyciu autorskiej Metodologii analizy fundamentalnej („Metodologia analizy fundamentalnej”).</p>	

	<p>Definicja „zaangażowania” w odniesieniu do każdej działalności może opierać się na generowaniu lub uzyskiwaniu przychodów z tej działalności, które przekraczają określony procent przychodów lub określoną wartość progową całkowitego przychodu, lub na jakimkolwiek związku z daną działalnością, niezależnie od wysokości uzyskanych przychodów. Więcej szczegółów na temat wykluczeń stosowanych w celu promowania aspektów środowiskowych i/lub społecznych można znaleźć w odpowiedzi na pytanie „Jakie są wiążące elementy strategii inwestycyjnej stosowanej przy wyborze inwestycji dotyczące uwzględnienia każdego aspektu środowiskowego lub społecznego promowanego w ramach tego produktu finansowego?” poniżej.</p> <p>Fundusz nie stosuje wskaźnika referencyjnego do celów uwzględnienia aspektów środowiskowych lub społecznych promowanych w ramach tego produktu finansowego.</p>
<p>Wskaźniki zrównoważonego rozwoju stosuje się do pomiaru stopnia uwzględnienia aspektów środowiskowych lub społecznych promowanych w ramach produktu finansowego.</p>	<p>● <i>Które wskaźniki zrównoważonego rozwoju stosuje się do pomiaru stopnia uwzględnienia aspektów środowiskowych lub społecznych w ramach danego produktu finansowego?</i></p> <p>Wskaźniki zrównoważonego rozwoju stosowane do pomiaru stopnia uwzględnienia aspektów środowiskowych lub społecznych w ramach Funduszu obejmują:</p> <ul style="list-style-type: none"> • Uwzględnienie przez Fundusz głównych niekorzystnych skutków (PAI) dla czynników związanych ze zrównoważonym rozwojem, jak opisano poniżej. • Wykluczenie przez Fundusz inwestycji w emitentów zidentyfikowanych w oparciu o kryteria wykluczenia określone w bazowych kryteriach wykluczających BlackRock EMEA przy użyciu Metodologii analizy fundamentalnej, jak opisano powyżej.
	<p>● <i>Jakie są cele dotyczące zrównoważonych inwestycji, które mają być częściowo zrealizowane w ramach produktu finansowego, i w jaki sposób zrównoważona inwestycja przyczynia się do osiągnięcia tych celów?</i></p>
	<p>Fundusz nie zobowiązuje się do posiadania zrównoważonych inwestycji.</p>
<p>Główne niekorzystne skutki to najpoważniejsze niekorzystne skutki decyzji inwestycyjnych dla czynników zrównoważonego rozwoju, takie jak kwestie środowiskowe, społeczne i pracownicze, kwestie dotyczące poszanowania praw człowieka oraz przeciwdziałania korupcji i przekupstwu.</p>	<p>● <i>W jaki sposób zrównoważone inwestycje, które mają być częściowo zrealizowane w ramach produktu finansowego, nie wyrządzają poważnych szkód względem jakiegokolwiek celu dotyczącego zrównoważonych inwestycji?</i></p> <p>Nie dotyczy, ponieważ Fundusz nie zobowiązuje się do inwestowania w zrównoważone inwestycje.</p>
	<p>— — — <i>W jaki sposób uwzględniono wskaźniki dotyczące niekorzystnych skutków dla czynników zrównoważonego rozwoju?</i></p> <p>Nie dotyczy, ponieważ Fundusz nie zobowiązuje się do inwestowania w zrównoważone inwestycje.</p> <p>Należy zapoznać się z poniższą sekcją „Czy w ramach tego produktu finansowego bierze się pod uwagę główne niekorzystne skutki dla czynników zrównoważonego rozwoju?”. Opisano w niej sposób, w jaki Fundusz uwzględnia główne niekorzystne skutki (PAI) dla czynników zrównoważonego rozwoju.</p>

	<p>--- W jaki sposób zrównoważone inwestycje są zgodne z Wytycznymi OECD dla przedsiębiorstw wielonarodowych oraz Wytycznymi ONZ dotyczącymi biznesu i praw człowieka? Dodatkowe informacje:</p>
	<p>Nie dotyczy, ponieważ Fundusz nie zobowiązuje się do inwestowania w zrównoważone inwestycje.</p>
	<p><i>Unijna systematyka dotycząca zrównoważonego rozwoju określa zasadę „nie czyń poważnych szkód”, zgodnie z którą inwestycje zgodne z systematyką nie powinny wyrządzać poważnych szkód względem celów unijnej systematyki, a towarzyszą jej konkretne kryteria unijne.</i></p> <p><i>Zasada „nie czyń poważnych szkód” stosowana jest wyłącznie w odniesieniu do tych inwestycji w ramach produktu finansowego, które uwzględniają unijne kryteria dotyczące zrównoważonej środowiskowo działalności gospodarczej. Inwestycje w ramach pozostałej części tego produktu finansowego nie uwzględniają unijnych kryteriów dotyczących zrównoważonej środowiskowo działalności gospodarczej.</i></p> <p><i>Wszelkie inne zrównoważone inwestycje nie mogą również wyrządzać poważnych szkód względem celów środowiskowych lub społecznych.</i></p>
	<p>Czy w ramach tego produktu finansowego bierze się pod uwagę główne niekorzystne skutki dla czynników zrównoważonego rozwoju?</p> <p><input checked="" type="checkbox"/> Tak</p>
	<p><input type="checkbox"/> Nie</p> <p>Fundusz uwzględnia główne niekorzystne skutki (PAI) dla czynników zrównoważonego rozwoju poprzez zastosowanie bazowych kryteriów wykluczających BlackRock EMEA przy użyciu Metodologii analizy fundamentalnej.</p> <p>Fundusz bierze pod uwagę następujące główne niekorzystne skutki:</p> <ul style="list-style-type: none"> • Ekspozycja z tytułu przedsiębiorstw działających w sektorze paliw kopalnych • Naruszenia zasad inicjatywy Global Compact ONZ i Wytycznych Organizacji Współpracy Gospodarczej i Rozwoju (OECD) dla przedsiębiorstw wielonarodowych • Ekspozycja z tytułu kontrowersyjnych rodzajów broni (miny przeciwpiechotne, amunicja kasetowa, broń chemiczna i broń biologiczna)
	<p>Jaką strategię inwestycyjną stosuje się w ramach tego produktu finansowego?</p>
<p>Strategia inwestycyjna stanowi wytyczne dla decyzji inwestycyjnych na podstawie czynników, takich jak cele inwestycyjne i tolerancja ryzyka.</p>	<p>Fundusz jest aktywnie zarządzany, a Zarządzający inwestycjami ma pełną swobodę wyboru inwestycji Funduszu. Fundusz będzie stosować fundamentalną aktywną strategię inwestycji w akcje. Celem inwestycyjnym Funduszu jest osiągnięcie długoterminowego wzrostu kapitału poprzez inwestycje co najmniej 70% swoich aktywów w globalne udziałowe papiery wartościowe spółek z rynków wschodzących i rozwiniętych o dużej, średniej i małej kapitalizacji rynkowej, których dominującą działalnością gospodarczą jest rozwój i wykorzystanie technologii sztucznej inteligencji („AI”).</p> <p>Zarządzający Inwestycjami uznaje spółkę za podmiot związany z AI, jeśli oczekuje się, że w przyszłości będzie on czerpać przychody z rozwoju, możliwości i/lub wykorzystania technologii AI. Co do zasady oczekuje się, że takie spółki prowadzą działalność w jednym lub kilku z następujących obszarów biznesowych: (i) infrastruktura i systemy obliczeniowe (np. procesory graficzne (GPU), obliczenia w chmurze i centra przetwarzania danych); (ii) modele fundamentalne (modele uczenia maszynowego szkolone na szerokim zakresie</p>

wielkoskalowych danych w celu wykonywania zróżnicowanych zadań); (iii) dane (np. pionowe dane branżowe i dane zastrzeżone); (iv) oprogramowanie (np. aplikacje korporacyjne); (v) usługi (np. usługi informatyczne („IT”)), (vi) Internet (czatboty lub tworzenie treści); lub (vii) sprzęt (np. robotyka, inteligentne okulary). Zarządzający Inwestycjami według własnego uznania określa, czy spółka jest związana z branżą AI.

W początkowym etapie procesu inwestycyjnego, podczas określania stosowności tej strategii, Zarządzający inwestycjami przechowuje i analizuje dane z różnych źródeł, w tym ze spotkań i wideokonferencji firmowych, od analityków strony sprzedającej oraz z wielu usług danych i baz danych. W zależności od obszaru działalności opisanego powyżej oraz dojrzałości spółki Zarządzający inwestycjami stosuje szereg wskaźników wyceny, w tym zdyskontowane przepływy pieniężne (tj. wycena spółki na podstawie bieżącej wartości oczekiwanych przyszłych przepływów pieniężnych), a także rentowność wolnych przepływów pieniężnych (tj. stosunek przepływu środków pieniężnych z działalności spółki do kapitalizacji rynkowej spółki). Po rozpoczęciu przez Zarządzającego Inwestycjami badania due diligence danej spółki, zidentyfikowaniu zgodności z tematem AI oraz przeprowadzeniu analizy wyceny i potencjalnego ryzyka dokonuje on wyboru akcji na podstawie oddolnej analizy fundamentalnej zespołu (tj. analizy, która koncentruje się na wewnętrznej wartości danej spółki w odniesieniu do jej zysków, poziomu zadłużenia, przewagi konkurencyjnej itp. zamiast szerszych warunków rynkowych). Zespół ds. zarządzania portfelem dąży do zmniejszenia ryzyka portfela poprzez dywersyfikację według opisanych powyżej obszarów działalności, kraju, kapitalizacji rynkowej, emitenta oraz, w mniejszym stopniu, stylu inwestycyjnego.

W normalnych warunkach rynkowych Fundusz będzie inwestować w udziałowe papiery wartościowe spółek o dużej, średniej i małej kapitalizacji rynkowej (kapitalizacja rynkowa jest ceną akcji spółki pomnożoną przez liczbę wyemitowanych akcji). Istnieje prawdopodobieństwo, że większość inwestycji Funduszu będzie dokonywanych w spółki zlokalizowane na rynkach rozwiniętych na całym świecie, jednak Fundusz może również inwestować na rynkach wschodzących.

W odniesieniu do spółek ze spektrum inwestycyjnego Fundusz będzie stosować kryteria wykluczające, tj. bazowe kryteria wykluczające BlackRock EMEA oraz Metodologię analizy fundamentalnej.

Z zastrzeżeniem konieczności inwestowania w aktywa niezbędne do osiągnięcia przez Fundusz jego celu inwestycyjnego Zarządzający Inwestycjami będzie zarządzać Funduszem tak, aby promować aspekty środowiskowe i społeczne w oparciu o kryteria środowiskowe i społeczne określone w poniższej sekcji dotyczącej elementów wiążących.

● ***Jakie są wiążące elementy strategii inwestycyjnej stosowanej przy wyborze inwestycji dotyczące uwzględnienia każdego aspektu środowiskowego lub społecznego promowanego w ramach tego produktu finansowego?***

Wiążące elementy strategii inwestycyjnej obejmują:

Wykluczenie przez Fundusz inwestycji w emitentów zidentyfikowanych w oparciu o kryteria określone w bazowych kryteriach wykluczających BlackRock EMEA, jak opisano poniżej.

- (i) Emitenci, którzy są zaangażowani w produkcję kontrowersyjnych rodzajów broni lub są w inny sposób z tą branżą związani (dotyczy to m.in. produkcji amunicji kasetowej, biologicznej, chemicznej, min lądowych,ubożonego uranu, oślepiającego lasera, niewykrywalnych fragmentów i/lub broni zapalającej).
- (ii) emitenci uzyskujący ponad 5% przychodów z wydobycia węgla energetycznego i/lub wytwarzania energii z węgla energetycznego, z wyjątkiem „zielonych obligacji”, które uznaje się za zgodne z Zasadami dotyczącymi Zielonych Obligacji Międzynarodowego Stowarzyszenia Rynków Kapitałowych (ang. International Capital Markets Association), od takich emitentów;

- (iii) Emitenci uzyskujący ponad 5% przychodów z produkcji i wytwarzania piasków bitumicznych (znanych również jako piaski roponośne).
- (iv) Emitenci czerpiący jakiegokolwiek dochody z bezpośredniego udziału w produkcji broni jądrowej lub składników broni jądrowej bądź platform przenoszących, lub świadczenia usług pomocniczych związanych z bronią jądrową.
- (v) Emitenci produkujący wyroby tytoniowe.
- (vi) Emitenci, którzy uzyskują ponad 5% przychodów z produkcji, dystrybucji, sprzedaży detalicznej i dostaw wyrobów tytoniowych.
- (vii) Emitenci produkujący broń palną i/lub amunicję do broni strzeleckiej przeznaczoną do sprzedaży detalicznej dla ludności cywilnej.
- (viii) Emitenci, którzy uzyskują ponad 5% przychodów z dystrybucji (hurtowej lub detalicznej) broni palnej i/lub amunicji do broni strzeleckiej przeznaczonej do użytku cywilnego.
- (ix) emitenci uznani za nieprzestrzegających zasad inicjatywy UN Global Compact (dotyczących praw człowieka, standardów pracy, ochrony środowiska i przeciwdziałania korupcji).

Metodologia analizy fundamentalnej: Zarządzający inwestycjami stosuje Metodologię analizy fundamentalnej (więcej informacji można znaleźć na stronie <https://www.blackrock.com/corporate/literature/publication/blackrock-baseline-screens-in-europe-middleeast-and-africa.pdf>) w celu identyfikacji spółek, które w innym przypadku zostałyby odrzucone w toku kontroli wykluczających, ale które uważa za nadające się do inwestycji z uwagi na fakt, iż znajdują się „w okresie przejściowym” i koncentrują się na spełnianiu kryteriów zrównoważonego rozwoju wraz z upływem czasu, lub w inny sposób spełniają pozostałe kryteria zgodnie z wymogami Metodologii analizy fundamentalnej.

Metodologia analizy fundamentalnej wykorzystuje ilościowe i jakościowe dane generowane przez Doradcę inwestycyjnego, jego podmioty powiązane i/lub co najmniej jednego zewnętrznego dostawcę badań. Jeżeli spółka zostanie uznana przez Doradcę inwestycyjnego za spełniającą kryteria Metodologii analizy fundamentalnej dotyczące inwestycji i jest zatwierdzona zgodnie z Metodologią analizy fundamentalnej, Fundusz może zainwestować w taką spółkę. Takie spółki podlegają regularnym przeglądom. W przypadku gdy Doradca inwestycyjny stwierdzi, że spółka nie spełnia kryteriów Metodologii analizy fundamentalnej (w całości lub w części, w dowolnym momencie) lub nie prowadzi satysfakcjonującej współpracy z Doradcą inwestycyjnym, zgodnie z Metodologią analizy fundamentalnej Fundusz rozważy zbycie akcji takiej spółki.

Zgodnie z Metodologią analizy fundamentalnej Fundusz stosuje niżej określone kryteria wykluczające w oparciu o aspekty środowiskowe, odpowiedzialności społecznej i ładu korporacyjnego (ESG). Celem Zarządzającego inwestycjami jest ograniczenie i/lub wyłączenie inwestycji bezpośrednich (w stosownych przypadkach) w emitentów, którzy zostali uznani za zaangażowanych w określone działania, jak opisano w poniższym streszczeniu (zaangażowanie może być oparte na działalności emitenta przekraczającej kryteria progowe lub jakiegokolwiek bezpośredniego zaangażowania emitenta w daną działalność):

- **broń jądrowa:** emitenci osiągający przychody z bezpośredniego zaangażowania w produkcję głowic jądrowych;
- **paliwa kopalne:** emitenci uzyskujący ponad 25% przychodów z wydobycia węgla energetycznego i/lub wytwarzania energii z węgla energetycznego, z wyjątkiem „zielonych obligacji”, które uznaje się za zgodne z Zasadami dotyczącymi Zielonych Obligacji Międzynarodowego Stowarzyszenia Rynków Kapitałowych (ang. International Capital Markets Association), od takich emitentów; emitenci uzyskujący ponad 25% przychodów z produkcji piasków bitumicznych (znanych również jako piaski roponośne);
- **tytoń:** emitenci produkujący wyroby tytoniowe; emitenci uzyskujący ponad 5% przychodów z produkcji, dystrybucji hurtowej i dostaw wyrobów tytoniowych;

	<ul style="list-style-type: none"> • broń palna przeznaczona dla cywilów: emitenci z siedzibą w Stanach Zjednoczonych produkujący broń palną lub amunicję do broni strzeleckiej przeznaczoną do sprzedaży detalicznej dla ludności cywilnej; emitenci uzyskujący ponad 5% przychodów z produkcji lub dystrybucji detalicznej broni palnej lub amunicji do broni strzeleckiej przeznaczonej do użytku cywilnego; • kontrowersyjne praktyki biznesowe: emitenci uznani za nieprzestrzegających zasad inicjatywy UN Global Compact (dotyczących praw człowieka, standardów pracy, ochrony środowiska i przeciwdziałania korupcji). <p>Wszelkie wnioski o zwolnienie wymagają zatwierdzenia przez Komitet ds. Zrównoważonych Inwestycji BlackRock. Wszyscy emitenci, którym przyznano takie zwolnienie, będą nadal monitorowani przez Komitet w celu uzyskania pewności, że w przyszłości nadal będą spełniać kryteria</p>
	<ul style="list-style-type: none"> ● Jaki jest minimalny poziom zobowiązania do ograniczenia zakresu inwestycji uwzględnionych przed zastosowaniem tej strategii inwestycyjnej?
	<p>Chociaż Fundusz stosuje kontrole wykluczające w celu uniknięcia inwestowania w rodzaje działalności wymienione powyżej, nie ma zobowiązania do ograniczenia zakresu inwestycji o minimalny wskaźnik.</p>
<p>Dobre praktyki w zakresie zarządzania obejmują solidne struktury zarządzania, stosunki pracownicze, wynagrodzenia pracowników i przestrzeganie przepisów prawa podatkowego.</p>	<ul style="list-style-type: none"> ● Jaką politykę stosuje się w odniesieniu do oceny dobrych praktyk w zakresie zarządzania stosowanych przez spółki, w które dokonano inwestycji? <p>BlackRock ocenia dobre praktyki w zakresie zarządzania spółek, w które dokonano inwestycji, łącząc własne spostrzeżenia z danymi pochodzącymi od zewnętrznych dostawców badań ESG. BlackRock wykorzystuje dane od zewnętrznych dostawców badań ESG, aby zidentyfikować emitentów, którzy mogą nie posiadać zadowalających praktyk w zakresie zarządzania w odniesieniu do kluczowych wskaźników wydajności (KPI), związanych z solidną strukturą zarządzania, stosunkami pracowniczymi, wynagrodzeniami pracowników i przestrzeganiem przepisów podatkowych.</p>
	<p>Jaka jest planowana alokacja aktywów w przypadku tego produktu finansowego?</p>
<p>Alokacja aktywów ukazuje udział inwestycji w poszczególne aktywa.</p> <p>Działalność zgodna z unijną systematyką jest wyrażona jako udział:</p> <ul style="list-style-type: none"> – obrotu, który odzwierciedla udział przychodów z działalności ekologicznej spółek, 	<p>Co najmniej 80% łącznych aktywów Funduszu będzie przeznaczane na inwestycje, które są zgodne z opisanymi powyżej aspektami środowiskowymi i/lub społecznymi (#1 zgodne z aspektami środowiskowymi/społecznymi). Będzie to obejmować co najmniej 70% całkowitych aktywów Funduszu zainwestowanych w udziałowe papiery wartościowe, jak opisano powyżej, oraz może obejmować do 10% całkowitych aktywów Funduszu zainwestowanych w papiery wartościowe o stałym dochodzie i inne otwarte przedsiębiorstwa zbiorowego inwestowania zgodnie z polityką inwestycyjną Funduszu.</p> <p>Fundusz może inwestować do 20% swoich całkowitych aktywów w inne inwestycje („#2 inne”)</p>

w które dokonano inwestycji;

- **nakładów inwestycyjnych** (CapEx), które ukazują zielone inwestycje dokonane przez spółki, w które dokonano inwestycji, np. w celu przejścia na zieloną gospodarkę;
- **wydatków operacyjnych** (OpEx), które odzwierciedlają ekologiczną działalność operacyjną spółek, w które dokonano inwestycji.

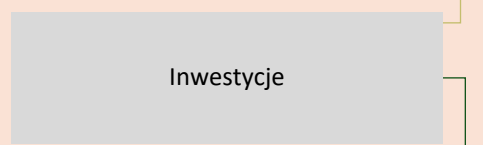

#1 zgodne z aspektami środowiskowymi/społecznymi

#2 Inne

Kategoria „#1 zgodne z aspektami środowiskowymi/społecznymi” obejmuje inwestycje dokonane w ramach produktu finansowego w celu uwzględnienia aspektów środowiskowych lub społecznych promowanych w ramach tego produktu finansowego.

Kategoria „#2 inne” obejmuje pozostałe inwestycje dokonane w ramach produktu finansowego, które nie są zgodne z aspektami środowiskowymi lub społecznymi ani nie kwalifikują się jako zrównoważone inwestycje.

W jaki sposób stosowanie instrumentów pochodnych przyczynia się do uwzględnienia aspektów środowiskowych lub społecznych promowanych w ramach tego produktu finansowego?

Fundusz może wykorzystywać instrumenty pochodne do celów inwestycyjnych oraz do celów efektywnego zarządzania portfelem. W przypadku instrumentów pochodnych wszelkie oceny lub analizy ESG, o których mowa powyżej, będą miały zastosowanie wyłącznie do inwestycji bazowej.



W jakim minimalnym stopniu zrównoważone inwestycje służące realizacji celu środowiskowego są dostosowane do unijnej systematyki dotyczącej zrównoważonego rozwoju?

Fundusz nie zobowiązuje się obecnie do inwestowania więcej niż 0% swoich aktywów w zrównoważone inwestycje o celu środowiskowym zgodnym z unijną systematyką.

● **Czy w ramach produktu finansowego inwestuje się w działalność związaną z gazem ziemnym lub energią jądrową, która jest zgodna z unijną systematyką dotyczącą zrównoważonego rozwoju⁵?**

- Tak:
- w gaz ziemny w energię jądrową
- Nie





Fundusz nie zobowiązuje się obecnie do inwestowania w działalność związaną z gazem ziemnym lub energią jądrową, która jest zgodna z unijną systematyką dotyczącą zrównoważonego rozwoju.

Na dwóch wykresach poniżej przedstawiono minimalny odsetek inwestycji zgodnych z unijną systematyką dotyczącą zrównoważonego rozwoju. Ponieważ brak jest odpowiednich metod umożliwiających określenie zgodności obligacji skarbowych* z systematyką, na pierwszym wykresie przedstawiono zgodność z systematyką w



⁵ Działalność związaną z gazem ziemnym lub energią jądrową można uznać za zgodną z unijną systematyką dotyczącą zrównoważonego rozwoju tylko wtedy, gdy przyczynia się do ograniczenia zmian klimatu („łagodzenie zmian klimatu”) i nie szkodzi znacząco żadnemu celowi systematyki – zob. nota wyjaśniająca na lewym marginesie. Pełne kryteria dotyczące

Aby zapewnić zgodność z unijną systematyką dotyczącą zrównoważonego rozwoju, kryteria dotyczące **gazu ziemnego** obejmują ograniczenia emisji i przejście na energię ze źródeł odnawialnych lub paliwa niskoemisyjne do końca 2035 r. W przypadku **energii jądrowej** kryteria te obejmują kompleksowe zasady w zakresie bezpieczeństwa i gospodarowania odpadami.

Działalność wspomagająca bezpośrednio wspomaga inne rodzaje działalności we wnoszeniu istotnego wkładu w realizację celu środowiskowego.

<p>Działalność na rzecz przejścia jest to działalność, dla której alternatywne niskoemisyjne rozwiązania nie są jeszcze dostępne i która między innymi wytwarza emisje gazów cieplarnianych na poziomie odpowiadającym najlepszym wynikom.</p>	<p>odniesieniu do wszystkich inwestycji w ramach produktu finansowego, w tym obligacji skarbowych, natomiast na drugim wykresie przedstawiono zgodność z systematyką wyłącznie w odniesieniu do inwestycji w ramach produktu finansowego innych niż obligacje skarbowe.</p> <div style="display: flex; justify-content: space-around;"> <div data-bbox="395 342 901 678"> <p>1. Zgodność inwestycji z systematyką (w tym obligacje skarbowe*)</p> <ul style="list-style-type: none"> ■ Zgodne z systematyką (inne niż gaz ziemny i energia jądrowa) ■ Niezgodne z systematyką  <p style="text-align: center;">0%</p> <p style="text-align: center;">100%</p> </div> <div data-bbox="938 342 1460 678"> <p>2. Zgodność inwestycji z systematyką (z wyłączeniem obligacji skarbowych*)</p> <ul style="list-style-type: none"> ■ Zgodne z systematyką (inne niż gaz ziemny i energia jądrowa) ■ Niezgodne z systematyką  <p style="text-align: center;">0%</p> <p style="text-align: center;">100%</p> <p style="text-align: center;">Ten wykres przedstawia do 100% inwestycji ogółem.**</p> </div> </div> <p>* Do celów niniejszych wykresów „obligacje skarbowe” obejmują całe zaangażowanie w dług państwowy ** Ponieważ Fundusz nie zobowiązuje się do dokonywania zrównoważonych inwestycji zgodnych z unijną systematyką, udział obligacji państwowych w portfelu Funduszu nie będzie miał wpływu na udział zrównoważonych inwestycji zgodnych z unijną systematyką ujętych na wykresie.</p>
	<p>● Jaki jest minimalny udział inwestycji w działalność na rzecz przejścia i działalność wspomagającą?</p>
	<p>Fundusz nie ma obowiązku inwestowania w działalność na rzecz przejścia i działalność wspomagającą.</p>
<p> to zrównoważone inwestycje służące celowi środowiskowemu, które nie uwzględniają kryteriów zrównoważonej środowiskowo działalności gospodarczej zgodnie z unijną systematyką dotyczącą zrównoważonego rozwoju.</p>	<p> Jaki jest minimalny udział zrównoważonych inwestycji służących celowi środowiskowemu, które nie są zgodne z unijną systematyką dotyczącą zrównoważonego rozwoju?</p> <p>Fundusz nie zobowiązuje się do posiadania zrównoważonych inwestycji.</p>
	<p> Jaki jest minimalny udział zrównoważonych inwestycji służących celowi społecznemu?</p> <p>Fundusz nie zobowiązuje się do posiadania zrównoważonych inwestycji.</p>

działalności gospodarczej związanej z gazem ziemnym i energią jądrową, która jest zgodna z unijną systematyką dotyczącą zrównoważonego rozwoju, określono w rozporządzeniu delegowanym Komisji (UE) 2022/1214.

	 <p>Które inwestycje uwzględniono w kategorii „#2 inne”, czemu służą takie inwestycje i czy w ich ramach zapewniono jakiegokolwiek minimalne gwarancje środowiskowe lub społeczne?</p>
	<p>Inne udziały są ograniczone do 20% i mogą obejmować instrumenty pochodne, środki pieniężne i instrumenty zbliżone do środków pieniężnych oraz akcje lub jednostki programów zbiorowego inwestowania (CIS) i zbywalne papiery wartościowe o stałym dochodzie (znane również jako dłużne papiery wartościowe) emitowane przez rządy i agencje na całym świecie.</p> <p>Inwestycje te mogą być wykorzystywane do celów inwestycyjnych w dążeniu do osiągnięcia celu inwestycyjnego Funduszu (innego niż cel dotyczący ESG), do celów zarządzania płynnością i/lub zabezpieczania.</p> <p>Żadne inne pozycje nie są rozpatrywane w odniesieniu do minimalnych zabezpieczeń środowiskowych lub społecznych.</p>
 <p>Wskaźniki referencyjne to indeksy stosowane do pomiaru, czy w ramach produktu finansowego uwzględnia się aspekty środowiskowe lub społeczne promowane przez ten produkt.</p>	<p>Czy wyznaczono konkretny indeks jako wskaźnik referencyjny w celu ustalenia, czy ten produkt finansowy jest zgodny z aspektami środowiskowymi lub społecznymi, które promuje?</p> <p>Nie.</p> <p>● <i>W jaki sposób wskaźnik referencyjny dostosowuje się na bieżąco do każdego aspektu środowiskowego lub społecznego promowanego w ramach tego produktu finansowego?</i></p> <p>Nie dotyczy.</p> <p>● <i>W jaki sposób zapewnia się ciągłe dostosowanie strategii inwestycyjnej do metody obliczania indeksu?</i></p> <p>Nie dotyczy.</p>
	<p>● <i>W jaki sposób wyznaczony indeks różni się od odpowiedniego ogólnego indeksu rynkowego?</i></p> <p>Nie dotyczy.</p>
	<p>● <i>Gdzie można zapoznać się z metodą zastosowaną na potrzeby obliczenia wyznaczonego indeksu?</i></p> <p>Nie dotyczy.</p>
	<p>Gdzie w internecie można znaleźć więcej informacji na temat produktu?</p> <p>Więcej informacji na temat tego produktu znajduje się na stronie internetowej. Należy wejść na stronę Funduszu, którą można znaleźć, wpisując nazwę Funduszu w pasku wyszukiwania na stronie internetowej BlackRock: www.blackrock.com.</p>

Informacje ujawniane przed zawarciem umowy dla produktów finansowych, o których mowa w art. 8 ust. 1, 2 i 2a rozporządzenia (UE) 2019/2088 i w art. 6 akapit pierwszy rozporządzenia (UE) 2020/852

<p>Zrównoważona inwestycja oznacza inwestycję w działalność gospodarczą, która przyczynia się do realizacji celu środowiskowego lub społecznego, o ile taka inwestycja nie wyrządza poważnych szkód względem żadnego celu środowiskowego lub społecznego, a spółki, w które dokonano inwestycji, stosują dobre praktyki w zakresie zarządzania.</p>	Nazwa produktu: iShares Asia ex Japan Equity Enhanced Active UCITS ETF	
	Identyfikator podmiotu prawnego: 529900JQFHL0EN7T1X02	
<p>Unijna systematyka dotycząca zrównoważonego rozwoju jest to system klasyfikacji określony w rozporządzeniu (UE) 2020/852, ustanawiający wykaz zrównoważonej działalności gospodarczej. Rozporządzenie to nie zawiera wykazu zrównoważonej społecznie działalności gospodarczej. Zrównoważone inwestycje, które służą celowi środowiskowemu, mogą być zgodne lub niezgodne z systematyką.</p>	Aspekty środowiskowe lub społeczne	
	Czy niniejszy produkt finansowy służy celowi dotyczącemu zrównoważonych inwestycji?	
	<input checked="" type="radio"/> <input checked="" type="radio"/> Tak	<input checked="" type="radio"/> <input type="radio"/> ✓ Nie
	<input type="checkbox"/> Będzie miał minimalny udział w zrównoważonych inwestycjach służących celowi środowiskowemu : ____%	<input checked="" type="checkbox"/> Promuje aspekty środowiskowe/ społeczne i chociaż jego celem nie jest zrównoważona inwestycja, będzie miał minimalny udział 20% w zrównoważonych inwestycjach
	<input type="checkbox"/> w działalność gospodarczą, która zgodnie z unijną systematyką dotyczącą zrównoważonego rozwoju kwalifikuje się jako zrównoważona środowiskowo	<input type="checkbox"/> służących celowi środowiskowemu i dokonywanych w działalność gospodarczą, która zgodnie z unijną systematyką dotyczącą zrównoważonego rozwoju kwalifikuje się jako zrównoważona środowiskowo
<input type="checkbox"/> w działalność gospodarczą, która zgodnie z unijną systematyką dotyczącą zrównoważonego rozwoju nie kwalifikuje się jako zrównoważona środowiskowo	<input checked="" type="checkbox"/> służących celowi środowiskowemu i dokonywanych w działalność gospodarczą, która zgodnie z unijną systematyką dotyczącą zrównoważonego rozwoju nie kwalifikuje się jako zrównoważona środowiskowo	
<input type="checkbox"/> Będzie miał minimalny udział w zrównoważonych inwestycjach służących celowi społecznemu : ____%	<input checked="" type="checkbox"/> służących celowi społecznemu <input type="checkbox"/> Promuje aspekty środowiskowe/ społeczne, ale nie będzie mieć udziału w zrównoważonych inwestycjach	
	Które aspekty środowiskowe lub społeczne są promowane przez ten produkt finansowy?	
<p>Fundusz inwestuje co najmniej 20% swoich łącznych aktywów w Zrównoważone Inwestycje, obejmujące cele środowiskowe i społeczne. BlackRock definiuje Zrównoważone Inwestycje jako inwestycje w emitentów lub papiery wartościowe, które przyczyniają się do realizacji celów środowiskowych lub społecznych, nie szkodzą w znaczący sposób żadnemu z tych celów i gdzie spółki będące przedmiotem inwestycji stosują dobre praktyki zarządzania. BlackRock odnosi się do odpowiednich ram zrównoważonego rozwoju w celu określenia dostosowania inwestycji do celów środowiskowych lub społecznych.</p> <p>Zrównoważone inwestycje powinny również spełniać wymogi zasady „nie czyń poważnych szkód” (DNSH), zgodnie z obowiązującymi przepisami prawa i regulacjami. BlackRock opracował zestaw kryteriów umożliwiających ocenę, czy emitent lub inwestycja wyrządzają poważne szkody.</p> <p>Fundusz ma na celu promowanie aspektów środowiskowych związanych z redukcją emisji dwutlenku węgla poprzez dążenie do zmniejszenia intensywności emisji gazów cieplarnianych</p>		

(dla Zakresu 1 i 2) w ramach swojego portfela w stosunku do wskaźnika (jak określono poniżej). Emisje gazów cieplarnianych są podzielone na trzy grupy lub „zakresy” za pomocą najczęściej stosowanego międzynarodowego narzędzia rozliczeniowego – Protokołu Emisji Gazów Cieplarnianych (GHG). Zakres 1 obejmuje bezpośrednie emisje z posiadanych lub kontrolowanych źródeł. Zakres 2 obejmuje pośrednie emisje związane z wytworzeniem zakupionej przez emitenta raportującego energii elektrycznej, pary, ciepła lub chłodu. Zakres 3 obejmuje wszystkie inne pośrednie emisje, które występują w łańcuchu wartości emitenta, ale Zakres 3 nie jest objęty redukcją. Do pomiaru tego celu wykorzystuje się szacowane emisje gazów cieplarnianych (Zakresy 1 i 2) na 1 mln USD przychodów ze sprzedaży w pozycjach Funduszu. Ponadto Fundusz dąży do promowania aspektów środowiskowych związanych z ograniczeniem zanieczyszczenia środowiska poprzez wykluczenie bezpośrednich inwestycji w spółki zajmujące się wydobywaniem węgla energetycznego, smoły i piasków bitumicznych, a także wytwarzaniem energii elektrycznej z węgla energetycznego, poprzez zastosowanie bazowych kryteriów wykluczających.

Fundusz ma na celu promowanie aspektów społecznych w następującym zakresie: (a) zmniejszenie dostępności broni poprzez wykluczenie bezpośrednich inwestycji w emitentów zaangażowanych w produkcję kontrowersyjnej broni, głowic nuklearnych i pocisków nuklearnych i/lub podstawowych komponentów do wyłącznego użytku w broni nuklearnej, emitentów, którzy mają powiązania z produkcją automatycznej/półautomatycznej broni palnej lub amunicji przeznaczonej do użytku cywilnego, lub którzy czerpią przychody z produkcji lub dystrybucji broni palnej i/lub amunicji do broni strzeleckiej przeznaczonej do użytku cywilnego, (b) poprawa zdrowia i dobrobytu poprzez wykluczenie bezpośrednich inwestycji w emitentów zaangażowanych w produkcję tytoniu; oraz (c) wspieranie praw człowieka, standardów pracy, ochrony środowiska i przeciwdziałania korupcji poprzez wykluczenie bezpośrednich inwestycji w emitentów, którzy nie przestrzegają 10 zasad inicjatywy UN Global Compact, poprzez zastosowanie kryteriów wykluczających.

Definicja „zaangażowania” w odniesieniu do każdej działalności może opierać się na generowaniu lub uzyskiwaniu przychodów z tej działalności, które przekraczają określony procent przychodów lub określoną wartość progową całkowitego przychodu, lub na jakimkolwiek związku z daną działalnością, niezależnie od wysokości uzyskanych przychodów. Więcej szczegółów na temat wykluczeń stosowanych w celu promowania aspektów środowiskowych i/lub społecznych można znaleźć w odpowiedzi na pytanie „Jakie są wiążące elementy strategii inwestycyjnej stosowanej przy wyborze inwestycji dotyczące uwzględnienia każdego aspektu środowiskowego lub społecznego promowanego w ramach tego produktu finansowego?” poniżej.

Fundusz nie stosuje wskaźnika referencyjnego w celu osiągnięcia promowanych przez siebie aspektów ESG, jednak do porównywania niektórych aspektów ESG promowanych przez Fundusz wykorzystywany jest indeks MSCI AC Asia ex Japan Index („Indeks”).

Wskaźniki zrównoważonego rozwoju stosuje się do pomiaru stopnia uwzględnienia aspektów środowiskowych lub społecznych promowanych w ramach produktu finansowego.

● ***Które wskaźniki zrównoważonego rozwoju stosuje się do pomiaru stopnia uwzględnienia aspektów środowiskowych lub społecznych w ramach danego produktu finansowego?***

Wskaźniki zrównoważonego rozwoju stosowane do pomiaru stopnia uwzględnienia aspektów środowiskowych lub społecznych w ramach tego Funduszu obejmują:

- Udziały Funduszu w Zrównoważonych Inwestycjach, jak opisano powyżej.
- Intensywność emisji dwutlenku węgla Funduszu, jak opisano powyżej.
- Uwzględnienie przez Fundusz głównych niekorzystnych skutków (PAI) dla czynników związanych ze zrównoważonym rozwojem, jak opisano poniżej.
- Wykluczenie przez Fundusz inwestycji w emitentów zidentyfikowanych w oparciu o kryteria wykluczenia określone w kryteriach wykluczających, jak opisano poniżej.

	<p>● Jakie są cele dotyczące zrównoważonych inwestycji, które mają być częściowo zrealizowane w ramach produktu finansowego, i w jaki sposób zrównoważona inwestycja przyczynia się do osiągnięcia tych celów?</p>
	<p>W ramach realizacji swojego celu inwestycyjnego Fundusz inwestuje co najmniej 20% swoich udziałów w Zrównoważone Inwestycje. Wszystkie Zrównoważone inwestycje będą oceniane przez Zarządzającego inwestycjami pod kątem zgodności ze stosowaną przez BlackRock zasadą DNSH, która została opisana powyżej.</p> <p>BlackRock inwestuje w Zrównoważone inwestycje, które przyczyniają się do realizacji szeregu celów środowiskowych i/lub społecznych, które mogą obejmować między innymi alternatywne i odnawialne źródła energii, efektywność energetyczną, zapobieganie zanieczyszczeniom lub ich ograniczanie, ponowne wykorzystanie i recykling, zdrowie, odżywianie, warunki sanitarne i edukację oraz Cele Zrównoważonego Rozwoju ONZ („Cele Środowiskowe i/lub Społeczne”).</p> <p>Inwestycja zostanie oceniona jako przyczyniająca się do realizacji Celu Środowiskowego i/lub Społecznego, jeżeli:</p> <p>a) minimalna część działalności gospodarczej emitenta przyczynia się do realizacji celu środowiskowego i/lub społecznego; lub</p> <p>b) praktyki biznesowe emitenta przyczyniają się do osiągnięcia celu środowiskowego i/lub społecznego.</p>
<p>Główne niekorzystne skutki to najpoważniejsze niekorzystne skutki decyzji inwestycyjnych dla czynników zrównoważonego rozwoju, takie jak kwestie środowiskowe, społeczne i pracownicze, kwestie dotyczące poszanowania praw człowieka oraz przeciwdziałania korupcji i przekupstwu.</p>	<p>● W jaki sposób zrównoważone inwestycje, które mają być częściowo zrealizowane w ramach produktu finansowego, nie wyrządzają poważnych szkód względem jakiegokolwiek celu dotyczącego zrównoważonych inwestycji?</p> <p>Zrównoważone Inwestycje spełniają wymogi DNSH określone przez obowiązujące prawo i przepisy. BlackRock opracował dla wszystkich Zrównoważonych Inwestycji zestaw kryteriów umożliwiających ocenę, czy emitent lub inwestycja wyrządzają poważne szkody. Inwestycje uznane za wyrządzające poważne szkody nie kwalifikują się jako Zrównoważone Inwestycje. Zarządzający inwestycjami ocenia wskaźniki niekorzystnych skutków dla czynników zrównoważonego rozwoju dla każdego rodzaju inwestycji zgodnie z definicją zawartą w rozporządzeniu. Kryteria niekorzystnych skutków są oceniane przy użyciu danych zewnętrznych dostawców dotyczących zaangażowania biznesowego inwestycji (w określone działania uznane za mające negatywny wpływ na środowisko lub społeczeństwo) bądź kontrowersji środowiskowych lub społecznych w celu wykluczenia inwestycji, które Zarządzający inwestycjami uzna za szkodliwe dla wskaźników zrównoważonego rozwoju, z zastrzeżeniem ściśle określonych wyjątków, np. gdy dane zostaną uznane za niedokładne lub nieaktualne. W przypadku, gdy dane są niedostępne lub w znacznym stopniu niekompletne, przeprowadzona zostanie fundamentalna analiza z uzasadnionymi staraniami na rzecz zidentyfikowania oddziaływań, które według Zarządzającego inwestycjami są szkodliwe dla wskaźników zrównoważonego rozwoju.</p>
	<p>--- W jaki sposób uwzględniono wskaźniki dotyczące niekorzystnych skutków dla czynników zrównoważonego rozwoju?</p>
	<p>Wskaźniki niekorzystnych skutków dla czynników zrównoważonego rozwoju dla każdego rodzaju inwestycji są oceniane przy użyciu autorskiej metodologii oceny Zrównoważonych Inwestycji BlackRock. BlackRock wykorzystuje dane podmiotów zewnętrznych i/lub analizę fundamentalną do identyfikacji inwestycji, które negatywnie wpływają na czynniki zrównoważonego rozwoju i powodują poważne szkody.</p>
	<p>--- W jaki sposób zrównoważone inwestycje są zgodne z Wytycznymi OECD dla przedsiębiorstw wielonarodowych oraz Wytycznymi ONZ dotyczącymi biznesu i praw człowieka? Dodatkowe informacje:</p>

Zrównoważone inwestycje są oceniane w celu uwzględnienia wszelkich szkodliwych skutków i zapewnienia zgodności z międzynarodowymi standardami Wytucznych OECD dla przedsiębiorstw wielonarodowych oraz Wytucznymi ONZ dotyczącymi biznesu i praw człowieka, w tym z zasadami i prawami określonymi w ośmiu podstawowych konwencjach wskazanych w Deklaracji Międzynarodowej Organizacji Pracy dotyczącej podstawowych zasad i praw w pracy oraz w Międzynarodowej karcie praw człowieka. Emitenci uznani za naruszających te konwencje nie są zaliczani do Zrównoważonych Inwestycji.

Unijna systematyka dotycząca zrównoważonego rozwoju określa zasadę „nie czyń poważnych szkód”, zgodnie z którą inwestycje zgodne z systematyką nie powinny wyrządzać poważnych szkód względem celów unijnej systematyki, a towarzyszą jej konkretne kryteria unijne.

Zasada „nie czyń poważnych szkód” stosowana jest wyłącznie w odniesieniu do tych inwestycji w ramach produktu finansowego, które uwzględniają unijne kryteria dotyczące zrównoważonej środowiskowo działalności gospodarczej. Inwestycje w ramach pozostałej części tego produktu finansowego nie uwzględniają unijnych kryteriów dotyczących zrównoważonej środowiskowo działalności gospodarczej.

Wszelkie inne zrównoważone inwestycje nie mogą również wyrządzać poważnych szkód względem celów środowiskowych lub społecznych.

Czy w ramach tego produktu finansowego bierze się pod uwagę główne niekorzystne skutki dla czynników zrównoważonego rozwoju?

Tak

Nie

Fundusz uwzględnia główne niekorzystne skutki (PAI) dla czynników zrównoważonego rozwoju poprzez zastosowanie kryteriów wykluczających oraz swojego celu redukcji emisji dwutlenku węgla.

Fundusz bierze pod uwagę następujące główne niekorzystne skutki:

- Emisje gazów cieplarnianych
- Ślad węglowy
- Intensywność emisji gazów cieplarnianych w przypadku spółek, w które dokonano inwestycji
- Ekspozycja z tytułu przedsiębiorstw działających w sektorze paliw kopalnych
- udział zużytej i wyprodukowanej energii ze źródeł nieodnawialnych
- Naruszenia zasad inicjatywy Global Compact ONZ i Wytucznych Organizacji Współpracy Gospodarczej i Rozwoju (OECD) dla przedsiębiorstw wielonarodowych
- Ekspozycja z tytułu kontrowersyjnych rodzajów broni (miny przeciwpiechotne, amunicja kasetowa, broń chemiczna i broń biologiczna)

Ponadto Fundusz uwzględnia główne niekorzystne skutki poprzez standard BlackRock DNSH dla Zrównoważonych Inwestycji. Fundusz przedstawi informacje na temat głównych niekorzystnych skutków w swoim raporcie rocznym.





Strategia inwestycyjna stanowi wytyczne dla decyzji inwestycyjnych na podstawie czynników, takich jak cele inwestycyjne i tolerancja ryzyka.

Jaką strategię inwestycyjną stosuje się w ramach tego produktu finansowego?

Celem inwestycyjnym Funduszu jest osiągnięcie długoterminowego wzrostu kapitału.

Fundusz jest aktywnie zarządzany. Aby osiągnąć swój cel inwestycyjny, Fundusz będzie inwestować co najmniej 70% swoich łącznych aktywów w akcje i instrumenty powiązane z akcjami (a mianowicie swapy całkowitego dochodu, kontrakty futures i opcje na kontrakty futures) spółek mających siedzibę, notowanych lub prowadzących główną działalność w Azji (z wyłączeniem Japonii). Fundusz nie koncentruje się na żadnej konkretnej branży.

Aktywa Funduszu będą inwestowane zgodnie z Polityką ESG.

Fundusz może inwestować do 70% swoich łącznych aktywów na rynkach wschodzących. Ekspozycja taka może obejmować do 50% łącznych aktywów w Chinach za pośrednictwem Stock Connect i do 50% łącznych aktywów w Indiach. Prosimy o zapoznanie się z sekcją „Czynniki ryzyka” w częściach „Inwestycje w ChRL”, „Ryzyko związane z inwestowaniem w ChRL w ramach programów Stock Connect” oraz „Indie”, aby uzyskać więcej informacji na temat inwestycji w tych krajach.

Fundusz wykorzystuje autorskie ilościowe (tj. matematyczne lub statystyczne) modele Zarządzającego inwestycjami w celu osiągnięcia systematycznego (tj. opartego na regułach) podejścia do wyboru akcji. Modele umożliwiają wybór akcji z szerokiego spektrum akcji i klasyfikują je według trzech kategorii: fundamentów spółki, sentymentu rynkowego i okoliczności makroekonomicznych (każda z nich opisana jest poniżej). Zarządzający inwestycjami przypisuje wagę do każdej kategorii w ramach modeli w oparciu o ocenę wyników, zmienności, korelacji i obrotów w ramach każdego modelu. W ramach kategorii fundamentów spółki Fundusz wykorzystuje techniki do oceny cech akcji, takich jak względna wycena, siła wyników, jakość bilansu i trendy przepływów pieniężnych. W ramach kategorii sentymentu rynkowego Fundusz stosuje techniki oceny czynników, takich jak poglądy innych uczestników rynku (na przykład analityków strony sprzedającej, innych inwestorów i zespołów zarządzających spółkami), a także trendy wykazywane przez powiązane spółki. W ramach kategorii okoliczności makroekonomicznych Fundusz stosuje techniki pozycjonowania portfela w odniesieniu do określonych branż, stylów (takich jak wartość, dynamika i jakość), krajów i rynków, które są najlepiej dostosowane do panujących warunków makroekonomicznych. Te modele ilościowe, w połączeniu z autorskim zautomatyzowanym narzędziem do budowy portfela Zarządzającego inwestycjami, informują, które akcje będą składać się na portfel Funduszu, usuwając te, które są sprzeczne z polityką ESG Funduszu i zastępując je akcjami z tego samego spektrum inwestycyjnego o podobnej oczekiwanej stopie zwrotu. Zarządzający inwestycjami dokonuje przeglądu pozycji wygenerowanych przez narzędzie do budowy portfela, zanim zostaną one przedmiotem obrotu, w celu porównania z kategoriami (jak opisano powyżej) wprowadzonymi do modelu oraz w celu rozważenia wpływu wszelkich późniejszych informacji publicznych w odniesieniu do pozycji, jak np. ogłoszenia o fuzjach i przejęciach, istotne spory sądowe lub zmiany w kadrze kierowniczej wyższego szczebla.

Fundusz może również pośrednio inwestować w akcje poprzez inwestowanie w ADR-y lub GDR-y, które są notowane lub są przedmiotem obrotu na giełdach papierów wartościowych i rynkach regulowanych spoza Azji. ADR-y i GDR-y to inwestycje emitowane przez instytucje finansowe, które dają ekspozycję na bazowe kapitałowe papiery wartościowe. Takie bazowe kapitałowe papiery wartościowe mogą być emitowane w jurysdykcjach rynków wschodzących.

Fundusz może również inwestować do 10% swoich łącznych aktywów w środki pieniężne i depozyty (z wyłączeniem środków pieniężnych utrzymywanych w celu wsparcia pozycji w FIP) („**Środki pieniężne**”) oraz pomocnicze aktywa płynne (które zazwyczaj obejmują należności z tytułu dywidend/dochodów), z zastrzeżeniem limitów określonych w Załączniku III do Prospektu. Fundusz może, w celu zachowania wartości takich Środków pieniężnych,

inwestować w jeden lub więcej codziennych programów zbiorowego inwestowania na rynku pieniężnym, jak określono poniżej w części „Zarządzanie środkami pieniężnymi i środkami pieniężnymi FIP”.

Aby pomóc w osiągnięciu celu inwestycyjnego, Fundusz może, z zastrzeżeniem Przepisów i warunków nałożonych przez Bank Centralny, inwestować do 10% łącznych aktywów w inne otwarte przedsiębiorstwa zbiorowego inwestowania, w tym w fundusze notowane na giełdzie (ETF).

Fundusz może inwestować w FIP w celach inwestowania bezpośredniego lub w celach efektywnego zarządzania portfelem, a mianowicie w swapy całkowitego dochodu, kontrakty futures i opcje na kontrakty futures oraz walutowe kontrakty terminowe forward zgodnie z ograniczeniami określonymi w Załączniku II do Prospektu (z zastrzeżeniem warunków i w granicach określonych przez Bank Centralny), aby pomóc w osiągnięciu celu inwestycyjnego, uzyskać ekspozycję na akcje opisane powyżej oraz w celach zabezpieczenia walutowego. Aktywa referencyjne stanowiące podstawę swapów całkowitego dochodu, o ile występują, będą dowolnymi papierami wartościowymi, koszykiem papierów wartościowych lub kwalifikującymi się indeksami, które są zgodne z polityką inwestycyjną Funduszu i które powinny obejmować, bez ograniczeń, indeksy akcji dające dostęp do kapitałowych papierów wartościowych spółek mających siedzibę, notowanych lub prowadzących główną działalność w Azji (z wyłączeniem Japonii). Szczegółowe informacje na temat indeksów akcji wykorzystywanych przez Fundusz zostaną przedstawione w raporcie rocznym Spółki.

Maksymalna część Wartości Aktywów Netto Funduszu, która może być przedmiotem swapów całkowitego dochodu, wynosi 100%. Zakładana część Wartości Aktywów Netto Funduszu, która będzie przedmiotem swapów całkowitego dochodu, wynosi 10%. Zakładany poziom nie stanowi jednak limitu, w związku z czym rzeczywista wielkość może być inna w różnych okresach, w zależności od m.in. warunków rynkowych.

W przypadku, gdy Fundusz inwestuje w nie w pełni sfinansowane FIP, Fundusz może inwestować (i) środki pieniężne do kwoty nominalnej takich FIP minus płatności z tytułu marży (jeżeli takie istnieją) w takie FIP, oraz (ii) wszelkie zabezpieczenia gotówkowe związane z depozytem uzupełniającym otrzymane w odniesieniu do takich FIP (łącznie „Środki pieniężne FIP”) w jednym lub kilku dziennych programach zbiorowego inwestowania na rynku pieniężnym, jak określono poniżej w części „Zarządzanie środkami pieniężnymi i środkami pieniężnymi FIP”.

Fundusz nie będzie inwestować we w pełni sfinansowane FIP, w tym w pełni sfinansowane swapy.

Fundusz może również stosować techniki i instrumenty związane ze zbywalnymi papierami wartościowymi w celu efektywnego zarządzania portfelem zgodnie z warunkami określonymi w Prospekcie.

Inwestycje Funduszu będą ograniczone do inwestycji dozwolonych w Przepisach, które są szczegółowo opisane w Załączniku III do Prospektu. Inwestycje Funduszu, inne niż inwestycje w pozagiełdowe FIP, papiery wartościowe o stałym dochodzie w obrocie pozagiełdowym oraz pozagiełdowe otwarte przedsiębiorstwa zbiorowego inwestowania, będą zazwyczaj notowane na giełdzie lub będą przedmiotem obrotu na Rynkach Regulowanych określonych w Załączniku I do Prospektu. Potencjalni inwestorzy w Fundusz mogą uzyskać podział składników Funduszu z oficjalnej strony internetowej iShares (www.iShares.com) lub od Zarządzającego inwestycjami.

Zarządzający inwestycjami zastosuje kryteria wykluczające.

Fundusz będzie inwestować w Zrównoważone Inwestycje.

Ponadto Fundusz będzie dążył do osiągnięcia intensywności emisji dwutlenku węgla niższej niż intensywność emisji indeksu MSCI AC Asia ex Japan Index („Indeks”). Co najmniej 90% emitentów papierów wartościowych, w które inwestuje Fundusz, posiada rating ESG lub zostało przeanalizowanych pod kątem ESG. W celu przeprowadzenia tej analizy Zarządzający inwestycjami może wykorzystywać dane dostarczane przez zewnętrznych dostawców danych ESG, autorskie modele i lokalne informacje, a także może przeprowadzać wizyty terenowe.

Jeżeli jakiegokolwiek aktywa (inwestycje) Funduszu, zgodnie w momencie inwestycji z celem inwestycyjnym i polityką inwestycyjną Funduszu i/lub Polityką ESG, staną się niekwalifikowalne, mogą one pozostać w jego posiadaniu do czasu, gdy będzie możliwe i wykonalne (w opinii Zarządzającego inwestycjami) ich zbycie przez Fundusz (w rozsądnym terminie).

Do celów zasad AMF ESG niniejsza polityka ESG stanowi mierzalne cele ESG, które są włączone do polityki inwestycyjnej Funduszu.

● **Jakie są wiążące elementy strategii inwestycyjnej stosowanej przy wyborze inwestycji dotyczące uwzględnienia każdego aspektu środowiskowego lub społecznego promowanego w ramach tego produktu finansowego?**

Wiążące elementy strategii inwestycyjnej obejmują:

- Utrzymanie przez Fundusz udziału Zrównoważonych Inwestycji na poziomie co najmniej 20%.
- Utrzymanie intensywności emisji dwutlenku węgla Funduszu na poziomie niższym niż Indeks.
- Zastosowanie kryteriów wykluczających opisanych poniżej:
 - (i) Emitenci, którzy są zaangażowani w produkcję kontrowersyjnych rodzajów broni lub są w inny sposób z tą branżą związani (dotyczy to m.in. produkcji amunicji kasetowej, biologicznej, chemicznej, min lądowych, zubożonego uranu, oślepiającego lasera, niewykrywalnych fragmentów i/lub broni zapalającej).
 - (ii) Emitenci uzyskujący ponad 5% przychodów z wydobycia węgla energetycznego i/lub wytwarzania energii z węgla energetycznego.
 - (iii) Emitenci uzyskujący ponad 5% przychodów z produkcji i wytwarzania piasków bitumicznych (znanych również jako piaski roponośne).
 - (iv) Emitenci uzyskujący jakiegokolwiek przychody z bezpośredniego zaangażowania w produkcję głowic jądrowych i pocisków jądrowych lub podstawowych komponentów do wyłącznego użytku w broni jądrowej.
 - (v) emitenci produkujący wyroby tytoniowe;
 - (vi) Emitenci, którzy mają jakiegokolwiek powiązania z produkcją automatycznej/półautomatycznej broni palnej lub amunicji przeznaczonej do użytku cywilnego.
 - (vii) Emitenci, którzy uzyskują ponad 5% przychodów z produkcji broni palnej przeznaczonej do użytku cywilnego.
 - (viii) Emitenci, którzy uzyskują ponad 5% przychodów z dystrybucji broni palnej przeznaczonej do użytku cywilnego.
 - (ix) emitenci uznani za nieprzestrzegających zasad inicjatywy Global Compact (dotyczących praw człowieka, standardów pracy, ochrony środowiska i przeciwdziałania korupcji).
- Zapewnienie, że ponad 90% emitentów papierów wartościowych, w które inwestuje Fundusz (z wyłączeniem funduszy rynku pieniężnego), posiada rating ESG lub zostało przeanalizowanych pod kątem ESG.

	<ul style="list-style-type: none"> ● Jaki jest minimalny poziom zobowiązania do ograniczenia zakresu inwestycji uwzględnionych przed zastosowaniem tej strategii inwestycyjnej?
	<p>Chociaż Fundusz stosuje kontrole wykluczające w celu uniknięcia inwestowania w rodzaje działalności wymienione powyżej, nie ma zobowiązania do ograniczenia zakresu inwestycji o minimalny wskaźnik.</p>
<p>Dobre praktyki w zakresie zarządzania obejmują solidne struktury zarządzania, stosunki pracownicze, wynagrodzenia pracowników i przestrzeganie przepisów prawa podatkowego.</p>	<ul style="list-style-type: none"> ● Jaką politykę stosuje się w odniesieniu do oceny dobrych praktyk w zakresie zarządzania stosowanych przez spółki, w które dokonano inwestycji? <p>BlackRock ocenia dobre praktyki w zakresie zarządzania spółek, w które dokonano inwestycji, łącząc własne spostrzeżenia z danymi pochodzącymi od zewnętrznych dostawców badań ESG. BlackRock wykorzystuje dane od zewnętrznych dostawców badań ESG, aby zidentyfikować emitentów, którzy mogą nie posiadać zadowalających praktyk w zakresie zarządzania w odniesieniu do kluczowych wskaźników wydajności (KPI), związanych z solidną strukturą zarządzania, stosunkami pracowniczymi, wynagrodzeniami pracowników i przestrzeganiem przepisów podatkowych.</p>
	<p>Jaka jest planowana alokacja aktywów w przypadku tego produktu finansowego?</p>
<p>Alokacja aktywów ukazuje udział inwestycji w poszczególne aktywa.</p> <p>Działalność zgodna z unijną systematyką jest wyrażona jako udział:</p> <ul style="list-style-type: none"> – obrotu, który odzwierciedla udział przychodów z działalności ekologicznej spółek, w które dokonano inwestycji; – nakładów inwestycyjnych (CapEx), które ukazują zielone inwestycje dokonane przez spółki, w które dokonano inwestycji, np. w celu przejścia na zieloną gospodarkę; – wydatków operacyjnych (OpEx), które odzwierciedlają ekologiczną działalność operacyjną spółek, w które dokonano inwestycji. 	<p>Co najmniej 80% łącznych aktywów Funduszu będzie przeznaczony na inwestycje, które są zgodne z opisanymi powyżej aspektami środowiskowymi i/lub społecznymi (#1 zgodne z aspektami środowiskowymi/społecznymi). W odniesieniu do tych inwestycji, co najmniej 20% łącznych aktywów Funduszu zostanie zainwestowane w zrównoważone inwestycje (#1A zrównoważone), a pozostała część zostanie zainwestowana w inwestycje zgodne z innymi aspektami środowiskowymi i/lub społecznymi opisanymi powyżej (#1B inne aspekty środowiskowe/społeczne).</p> <p>Fundusz może inwestować do 20% swoich całkowitych aktywów w inne inwestycje („#2 inne”).</p> <div data-bbox="383 1332 1436 1680" data-label="Diagram"> <pre> graph LR A[Inwestycje] --> B[#1 zgodne z aspektami środowiskowymi/społecznymi] A --> C[#2 Inne] B --> D[#1A zrównoważone] B --> E[#1B inne aspekty środowiskowe/społeczne] D --> F[Inne aspekty środowiskowe] D --> G[Społeczne] </pre> </div> <p>Kategoria „#1 zgodne z aspektami środowiskowymi/społecznymi” obejmuje inwestycje dokonane w ramach produktu finansowego w celu uwzględnienia aspektów środowiskowych lub społecznych promowanych w ramach tego produktu finansowego.</p> <p>Kategoria „#2 inne” obejmuje pozostałe inwestycje dokonane w ramach produktu finansowego, które nie są zgodne z aspektami środowiskowymi lub społecznymi ani nie kwalifikują się jako zrównoważone inwestycje.</p> <p>Kategoria „#1 zgodne z aspektami środowiskowymi/społecznymi” obejmuje:</p> <ul style="list-style-type: none"> – podkategorię „#1A zrównoważone” obejmującą zrównoważone inwestycje, które służą celom środowiskowym lub społecznym;

- podkategorię „#1B inne aspekty środowiskowe lub społeczne” obejmującą inwestycje zgodne z aspektami środowiskowymi lub społecznymi, które nie kwalifikują się jako zrównoważone inwestycje.

W jaki sposób stosowanie instrumentów pochodnych przyczynia się do uwzględnienia aspektów środowiskowych lub społecznych promowanych w ramach tego produktu finansowego?

Fundusz może wykorzystywać instrumenty pochodne do celów inwestycyjnych oraz do celów efektywnego zarządzania portfelem. W przypadku instrumentów pochodnych wszelkie oceny lub analizy ESG, o których mowa powyżej, będą miały zastosowanie wyłącznie do inwestycji bazowej.



W jakim minimalnym stopniu zrównoważone inwestycje służące realizacji celu środowiskowego są dostosowane do unijnej systematyki dotyczącej zrównoważonego rozwoju?

Fundusz nie zobowiązuje się obecnie do inwestowania więcej niż 0% swoich aktywów w zrównoważone inwestycje o celu środowiskowym zgodnym z unijną systematyką.

● **Czy w ramach produktu finansowego inwestuje się w działalność związaną z gazem ziemnym lub energią jądrową, która jest zgodna z unijną systematyką dotyczącą zrównoważonego rozwoju⁶?**

Tak:

w gaz ziemny w energię jądrową

✓ Nie





Fundusz nie zobowiązuje się obecnie do inwestowania w działalność związaną z gazem ziemnym lub energią jądrową, która jest zgodna z unijną systematyką dotyczącą zrównoważonego rozwoju.

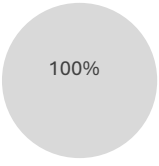
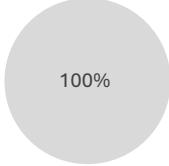

Na dwóch wykresach poniżej przedstawiono minimalny odsetek inwestycji zgodnych z unijną systematyką dotyczącą zrównoważonego rozwoju. Ponieważ brak jest odpowiednich metod umożliwiających określenie zgodności obligacji skarbowych* z systematyką, na pierwszym wykresie przedstawiono zgodność z systematyką w odniesieniu do wszystkich inwestycji w ramach produktu finansowego, w tym obligacji skarbowych, natomiast na drugim wykresie przedstawiono zgodność z systematyką wyłącznie w odniesieniu do inwestycji w ramach produktu finansowego innych niż obligacje skarbowe.

Aby zapewnić zgodność z unijną systematyką dotyczącą zrównoważonego rozwoju, kryteria dotyczące gazu ziemnego obejmują ograniczenia emisji i przejście na energię ze źródeł odnawialnych lub paliwa niskoemisyjne do końca 2035 r. W przypadku energii jądrowej kryteria te obejmują kompleksowe zasady w zakresie bezpieczeństwa i gospodarowania odpadami.

Działalność wspomagająca bezpośrednio wspomaga inne rodzaje działalności we wnoszeniu istotnego wkładu w realizację celu środowiskowego.

⁶ Działalność związaną z gazem ziemnym lub energią jądrową można uznać za zgodną z unijną systematyką dotyczącą zrównoważonego rozwoju tylko wtedy, gdy przyczynia się do ograniczenia zmian klimatu („łagodzenie zmian klimatu”) i nie szkodzi znacząco żadnemu celowi systematyki – zob. nota wyjaśniająca na lewym marginesie. Pełne kryteria dotyczące działalności gospodarczej związanej z gazem ziemnym i energią jądrową, która jest zgodna z unijną systematyką dotyczącą zrównoważonego rozwoju, określono w rozporządzeniu delegowanym Komisji (UE) 2022/1214.



<p>Działalność na rzecz przejścia jest to działalność, dla której alternatywne niskoemisyjne rozwiązania nie są jeszcze dostępne i która między innymi wytwarza emisje gazów cieplarnianych na poziomie odpowiadającym najlepszym wynikom.</p>	<div style="display: flex; justify-content: space-around;"> <div style="width: 45%;"> <p>1. Zgodność inwestycji z systematyką (w tym obligacje skarbowe*)</p> <ul style="list-style-type: none"> ■ Zgodne z systematyką: gaz ziemny ■ Zgodne z systematyką: energia jądrowa ■ Zgodne z systematyką (inne niż gaz ziemny i energia jądrowa) ■ Niezgodne z systematyką  </div> <div style="width: 45%;"> <p>2. Zgodność inwestycji z systematyką (z wyłączeniem obligacji skarbowych*)</p> <ul style="list-style-type: none"> ■ Zgodne z systematyką: gaz ziemny ■ Zgodne z systematyką: energia jądrowa ■ Zgodne z systematyką (inne niż gaz ziemny i energia jądrowa) ■ Niezgodne z systematyką  </div> </div> <p>* Do celów niniejszych wykresów „obligacje skarbowe” obejmują całe zaangażowanie w dług państwowy</p>
	<p>● Jaki jest minimalny udział inwestycji w działalność na rzecz przejścia i działalność wspomagającą?</p> <p>Fundusz aktualnie nie ma obowiązku inwestowania więcej niż 0% swoich aktywów w inwestycje w działalność na rzecz przejścia i działalność wspomagającą w rozumieniu unijnej systematyki dotyczącej zrównoważonego rozwoju.</p>
<p> to zrównoważone inwestycje służące celowi środowiskowemu, które nie uwzględniają kryteriów zrównoważonej środowiskowo działalności gospodarczej zgodnie z unijną systematyką dotyczącą zrównoważonego rozwoju.</p>	<p> Jaki jest minimalny udział zrównoważonych inwestycji służących celowi środowiskowemu, które nie są zgodne z unijną systematyką dotyczącą zrównoważonego rozwoju?</p> <p>Co najmniej 20% łącznych aktywów Funduszu będzie inwestowane w zrównoważone inwestycje. Jak wspomniano powyżej, te Zrównoważone Inwestycje będą stanowiły mieszankę Zrównoważonych Inwestycji z celem środowiskowym, który nie jest zgodny z unijną systematyką dotyczącą zrównoważonego rozwoju, lub celem społecznym, bądź kombinacją obu, przy czym dokładny skład może ulegać zmianom.</p> <p>Fundusz inwestuje w Zrównoważone Inwestycje, które nie są zgodne z unijną systematyką z następujących powodów: (i) jest to element strategii inwestycyjnej Funduszu, (ii) dane pozwalające określić zgodność z unijną systematyką dotyczącą zrównoważonego rozwoju mogą być niedostępne i/lub (iii) podstawowa działalność gospodarcza może nie kwalifikować się na podstawie dostępnych technicznych kryteriów kwalifikacji w ramach unijnej systematyki lub może nie spełniać wszystkich wymogów określonych w takich kryteriach.</p>
	<p> Jaki jest minimalny udział zrównoważonych inwestycji służących celowi społecznemu?</p> <p>Co najmniej 20% łącznych aktywów Funduszu będzie inwestowane w zrównoważone inwestycje. Jak wspomniano powyżej, te Zrównoważone Inwestycje będą stanowiły mieszankę Zrównoważonych Inwestycji z celem środowiskowym, który nie jest zgodny z unijną systematyką dotyczącą zrównoważonego rozwoju, lub celem społecznym, bądź kombinacją obu, przy czym dokładny skład może ulegać zmianom.</p>
	<p> Które inwestycje uwzględniono w kategorii „#2 inne”, czemu służą takie inwestycje i czy w ich ramach zapewniono jakiegokolwiek minimalne gwarancje środowiskowe lub społeczne?</p> <p>Inne udziały są ograniczone do 20% i mogą obejmować instrumenty pochodne, środki pieniężne i instrumenty zbliżone do środków pieniężnych oraz akcje lub jednostki programów zbiorowego inwestowania (CIS) i zbywalne papiery wartościowe o stałym dochodzie (znane również jako dłużne papiery wartościowe) emitowane przez rządy i agencje na całym świecie.</p>

	<p>Inwestycje te mogą być wykorzystywane do celów inwestycyjnych w dążeniu do osiągnięcia celu inwestycyjnego Funduszu (innego niż cel dotyczący ESG), do celów zarządzania płynnością i/lub zabezpieczania.</p> <p>Żadne inne pozycje nie są rozpatrywane w odniesieniu do minimalnych zabezpieczeń środowiskowych lub społecznych.</p>
 <p>Wskaźniki referencyjne to indeksy stosowane do pomiaru, czy w ramach produktu finansowego uwzględnia się aspekty środowiskowe lub społeczne promowane przez ten produkt.</p>	<p>Czy wyznaczono konkretny indeks jako wskaźnik referencyjny w celu ustalenia, czy ten produkt finansowy jest zgodny z aspektami środowiskowymi lub społecznymi, które promuje?</p> <p>Nie.</p> <p>Do porównywania niektórych aspektów ESG promowanych przez Fundusz wykorzystywany jest indeks MSCI AC Asia ex Japan.</p> <p>● <i>W jaki sposób wskaźnik referencyjny dostosowuje się na bieżąco do każdego aspektu środowiskowego lub społecznego promowanego w ramach tego produktu finansowego?</i></p> <p>Nie dotyczy.</p> <p>● <i>W jaki sposób zapewnia się ciągłe dostosowanie strategii inwestycyjnej do metody obliczania indeksu?</i></p> <p>Nie dotyczy.</p> <p>● <i>W jaki sposób wyznaczony indeks różni się od odpowiedniego ogólnego indeksu rynkowego?</i></p> <p>Nie dotyczy.</p> <p>● <i>Gdzie można zapoznać się z metodą zastosowaną na potrzeby obliczenia wyznaczonego indeksu?</i></p> <p>Nie dotyczy.</p>
	<p>Gdzie w internecie można znaleźć więcej informacji na temat tego produktu?</p> <p>Więcej informacji na temat tego produktu znajduje się na stronie internetowej.</p> <p>Szczegółowe informacje dotyczące tego Funduszu można znaleźć w sekcjach niniejszego prospektu zatytułowanych „Cel inwestycyjny”, „Polityka inwestycyjna” oraz „Rozporządzenie SFDR”, a także na stronie produktu Funduszu, którą można znaleźć, wpisując nazwę Funduszu w pasku wyszukiwania na stronie internetowej: www.iShares.com.</p>

Informacje ujawniane przed zawarciem umowy dla produktów finansowych, o których mowa w art. 8 ust. 1, 2 i 2a rozporządzenia (UE) 2019/2088 i w art. 6 akapit pierwszy rozporządzenia (UE) 2020/852

<p>Zrównoważona inwestycja oznacza inwestycję w działalność gospodarczą, która przyczynia się do realizacji celu środowiskowego lub społecznego, o ile taka inwestycja nie wyrządza poważnych szkód względem żadnego celu środowiskowego lub społecznego, a spółki, w które dokonano inwestycji, stosują dobre praktyki w zakresie zarządzania.</p>	Nazwa produktu: iShares AT1 Bond Active UCITS ETF	
	Identyfikator podmiotu prawnego: 52990023BQT9OQB36L37	
<p>Unijna systematyka dotycząca zrównoważonego rozwoju jest to system klasyfikacji określony w rozporządzeniu (UE) 2020/852, ustanawiający wykaz zrównoważonej działalności gospodarczej. Rozporządzenie to nie zawiera wykazu zrównoważonej społecznie działalności gospodarczej. Zrównoważone inwestycje, które służą celowi środowiskowemu, mogą być zgodne lub niezgodne z systematyką.</p>	Aspekty środowiskowe lub społeczne	
	Czy niniejszy produkt finansowy służy celowi dotyczącemu zrównoważonych inwestycji?	
	<p><input checked="" type="radio"/> <input checked="" type="radio"/> <input type="checkbox"/> Tak</p>	<p><input checked="" type="radio"/> <input type="radio"/> <input checked="" type="checkbox"/> Nie</p>
	<p><input type="checkbox"/> Będzie miał minimalny udział w zrównoważonych inwestycjach służących celowi środowiskowemu: ____%</p>	<p><input type="checkbox"/> Promuje aspekty środowiskowe/społeczne i chociaż jego celem nie jest zrównoważona inwestycja, będzie miał minimalny udział ____% w zrównoważonych inwestycjach</p>
	<p><input type="checkbox"/> w działalność gospodarczą, która zgodnie z unijną systematyką dotyczącą zrównoważonego rozwoju kwalifikuje się jako zrównoważona środowiskowo</p>	<p><input type="checkbox"/> służących celowi środowiskowemu i dokonywanych w działalność gospodarczą, która zgodnie z unijną systematyką dotyczącą zrównoważonego rozwoju kwalifikuje się jako zrównoważona środowiskowo</p>
<p><input type="checkbox"/> w działalność gospodarczą, która zgodnie z unijną systematyką dotyczącą zrównoważonego rozwoju nie kwalifikuje się jako zrównoważona środowiskowo</p>	<p><input type="checkbox"/> służących celowi środowiskowemu i dokonywanych w działalność gospodarczą, która zgodnie z unijną systematyką dotyczącą zrównoważonego rozwoju nie kwalifikuje się jako zrównoważona środowiskowo</p>	
<p><input type="checkbox"/> Będzie miał minimalny udział w zrównoważonych inwestycjach służących celowi społecznemu: ____%</p>	<p><input type="checkbox"/> służących celowi społecznemu</p> <p><input checked="" type="checkbox"/> Promuje aspekty środowiskowe/społeczne, ale nie będzie mieć udziału w zrównoważonych inwestycjach</p>	
	Które aspekty środowiskowe lub społeczne są promowane przez ten produkt finansowy?	
<p>Fundusz promuje aspekty środowiskowe związane ze (i) wsparciem przejścia na gospodarkę niskoemisyjną oraz (ii) łagodzeniem zmian klimatycznych poprzez dążenie do zwiększenia, o co najmniej 5% w porównaniu z indeksem ICE Developed Markets Contingent Capital Index („Indeks”), ekspozycji na inwestycje, które uznaje się za mające pozytywne efekty zewnętrzne, oraz poprzez dążenie do wykluczenia ekspozycji na inwestycje, które uznaje się za mające negatywne efekty zewnętrzne. Inwestycje mające pozytywny wpływ zewnętrzny obejmują (między innymi) instytucje finansowe: (i) które mają co najmniej jeden cel w zakresie redukcji emisji węgla aktywnego zatwierdzonych przez inicjatywę Science Based Targets (SBTi); lub (ii) które finansują projekty związane z budownictwem ekologicznym i energią odnawialną. Inwestycje mające negatywny wpływ zewnętrzny obejmują instytucje finansowe: (i) zaangażowane w bardzo poważne kontrowersje związane z ESG lub (ii) wykazujące słabe środki zarządzania ryzykiem i możliwościami związanymi z ESG w porównaniu z innymi podmiotami z tej samej branży.</p>		
<p>Fundusz promuje również aspekty społeczne i środowiskowe związane ze wspieraniem praw człowieka, standardów pracy, ochrony środowiska i przeciwdziałania korupcji poprzez wykluczenie bezpośrednich inwestycji w emitentów, którzy zdaniem Zarządzającego</p>		

	<p>Inwestycjami nie przestrzegają 10 zasad inicjatywy Global Compact ONZ, poprzez zastosowanie bazowych kryteriów wykluczających BlackRock dla obszaru EMEA.</p> <p>Fundusz nie stosuje wskaźnika referencyjnego w celu osiągnięcia promowanych przez siebie aspektów ESG, jednak Indeks jest wykorzystywany jako punkt odniesienia dla niektórych aspektów ESG promowanych przez Fundusz.</p>
<p>Wskaźniki zrównoważonego rozwoju stosuje się do pomiaru stopnia uwzględnienia aspektów środowiskowych lub społecznych promowanych w ramach produktu finansowego.</p>	<p>● <i>Które wskaźniki zrównoważonego rozwoju stosuje się do pomiaru stopnia uwzględnienia aspektów środowiskowych lub społecznych w ramach danego produktu finansowego?</i></p> <p>Wskaźniki zrównoważonego rozwoju stosowane do pomiaru stopnia uwzględnienia aspektów środowiskowych lub społecznych w ramach Funduszu obejmują te kwestie:</p> <ul style="list-style-type: none"> • Procentowy udział środków Funduszu (przewidywany na poziomie 0%) bezpośrednio zainwestowanych w emitentów uznanych za nieprzestrzegających 10 zasad inicjatywy UN Global Compact. • Ekspozycja Funduszu na inwestycje uznane przez Zarządzającego inwestycjami za mające pozytywne skutki zewnętrzne (w tym instytucje finansowe, które mają co najmniej jeden cel w zakresie redukcji emisji węgla aktywnego zatwierdzonych przez inicjatywę Science Based Targets (SBTi) lub które finansują projekty związane z budownictwem ekologicznym i energią odnawialną), jak opisano powyżej (przewidywana na poziomie co najmniej o 5% wyższa niż w przypadku Indeksu). • Ekspozycja Funduszu na inwestycje uznane przez Zarządzającego inwestycjami za mające negatywne skutki zewnętrzne, jak opisano powyżej (przewidywana na poziomie 0%).
	<p>● <i>Jakie są cele dotyczące zrównoważonych inwestycji, które mają być częściowo zrealizowane w ramach produktu finansowego, i w jaki sposób zrównoważona inwestycja przyczynia się do osiągnięcia tych celów?</i></p>
	<p>Fundusz nie zobowiązuje się do posiadania zrównoważonych inwestycji.</p>
<p>Główne niekorzystne skutki to najpoważniejsze niekorzystne skutki decyzji inwestycyjnych dla czynników zrównoważonego rozwoju, takie jak kwestie środowiskowe, społeczne i pracownicze, kwestie dotyczące poszanowania praw człowieka oraz przeciwdziałania korupcji i przekupstwu.</p>	<p>● <i>W jaki sposób zrównoważone inwestycje, które mają być częściowo zrealizowane w ramach produktu finansowego, nie wyrządzają poważnych szkód względem jakiegokolwiek celu dotyczącego zrównoważonych inwestycji?</i></p> <p>Nie dotyczy, ponieważ Fundusz nie zobowiązuje się do inwestowania w zrównoważone inwestycje.</p>
	<p>--- <i>W jaki sposób uwzględniono wskaźniki dotyczące niekorzystnych skutków dla czynników zrównoważonego rozwoju?</i></p>
	<p>Nie dotyczy, ponieważ Fundusz nie zobowiązuje się do inwestowania w zrównoważone inwestycje.</p>

	<p>— — — W jaki sposób zrównoważone inwestycje są zgodne z Wytycznymi OECD dla przedsiębiorstw wielonarodowych oraz Wytycznymi ONZ dotyczącymi biznesu i praw człowieka? Dodatkowe informacje:</p>
	<p>Nie dotyczy, ponieważ Fundusz nie zobowiązuje się do inwestowania w zrównoważone inwestycje.</p>
	<p><i>Unijna systematyka dotycząca zrównoważonego rozwoju określa zasadę „nie czyń poważnych szkód”, zgodnie z którą inwestycje zgodne z systematyką nie powinny wyrządzać poważnych szkód względem celów unijnej systematyki, a towarzyszą jej konkretne kryteria unijne.</i></p> <p><i>Zasada „nie czyń poważnych szkód” stosowana jest wyłącznie w odniesieniu do tych inwestycji w ramach produktu finansowego, które uwzględniają unijne kryteria dotyczące zrównoważonej środowiskowo działalności gospodarczej. Inwestycje w ramach pozostałej części tego produktu finansowego nie uwzględniają unijnych kryteriów dotyczących zrównoważonej środowiskowo działalności gospodarczej.</i></p> <p><i>Wszelkie inne zrównoważone inwestycje nie mogą również wyrządzać poważnych szkód względem celów środowiskowych lub społecznych.</i></p>
	<p>Czy w ramach tego produktu finansowego bierze się pod uwagę główne niekorzystne skutki dla czynników zrównoważonego rozwoju?</p> <p><input checked="" type="checkbox"/> Tak</p>
	<p><input type="checkbox"/> Nie</p> <p>Fundusz uwzględnia główne niekorzystne skutki (PAI) dla czynników zrównoważonego rozwoju poprzez zastosowanie Bazowych Kryteriów wykluczających BlackRock EMEA oraz polityki wykluczeń.</p> <p>Fundusz bierze pod uwagę następujące główne niekorzystne skutki:</p> <ul style="list-style-type: none"> • Emisje gazów cieplarnianych • Intensywność emisji gazów cieplarnianych w przypadku spółek, w które dokonano inwestycji • Ekspozycja z tytułu przedsiębiorstw działających w sektorze paliw kopalnych • Intensywność zużycia energii przypadająca na dany sektor o znacznym oddziaływaniu na klimat • Naruszenia zasad inicjatywy Global Compact ONZ i Wytycznych Organizacji Współpracy Gospodarczej i Rozwoju (OECD) dla przedsiębiorstw wielonarodowych • Brak procesów i mechanizmów kontroli służących nadzorowaniu przestrzegania zasad inicjatywy Global Compact i Wytycznych Organizacji Współpracy Gospodarczej i Rozwoju (OECD) dla przedsiębiorstw wielonarodowych • Ekspozycja z tytułu kontrowersyjnych rodzajów broni (miny przeciwpiechotne, amunicja kasetowa, broń chemiczna i broń biologiczna)
	<p>Jaką strategię inwestycyjną stosuje się w ramach tego produktu finansowego?</p>
<p>Strategia inwestycyjna stanowi wytyczne dla decyzji inwestycyjnych na podstawie czynników, takich jak cele inwestycyjne i tolerancja ryzyka.</p>	<p>Fundusz jest aktywnie zarządzany. Aby osiągnąć swój cel inwestycyjny, Fundusz zainwestuje co najmniej 80% swoich aktywów ogółem w obligacje AT1 denominowane w różnych walutach i wyemitowane przez banki z siedzibą na rozwiniętych rynkach światowych.</p> <p>Fundusz będzie dążył do identyfikacji obligacji AT1 i innych papierów wartościowych o stałym dochodzie (jak określono poniżej), które w opinii Zarządzającego Inwestycjami stanowią atrakcyjne inwestycje o odpowiedniej cenie w oparciu o analizy fundamentalne (tj. podstawowe</p>

analizy dotyczące konkretnych papierów wartościowych, obejmujące przepływy pieniężne, zwroty i dźwignię finansową) oraz analizy ilościowe (tj. analizy matematyczne lub statystyczne na poziomie makro) przeprowadzone przez Zarządzającego Inwestycjami zarówno podczas identyfikowania potencjalnych możliwości, jak i przeglądu papierów wartościowych posiadanych w portfelu. Zarządzający inwestycjami przeprowadza analizę fundamentalną równowagi finansowej i odporności wyników finansowych danego emitenta w celu sformułowania opinii na temat jego zdolności kredytowej. Oceniane jest również ryzyko państwowe (ryzyko związane z ratingiem kredytowym danego rządu), uwzględniając powiązania między ryzykiem państwowym a ryzykiem sektora bankowego, a także strukturę rynku bankowego danego kraju. Przeprowadzana jest również analiza ilościowa, która obejmuje ocenę czynników makroekonomicznych, takich jak stopy procentowe, ryzyko recesji, globalne trendy gospodarcze, cykle kredytowe i ryzyko geopolityczne. Wyniki tych analiz są wykorzystywane przy wyborze kredytów, a także przy tworzeniu i pozycjonowaniu całego portfela.

Fundusz ma pełną swobodę inwestowania w emisje obligacji AT1 o ratingu na poziomie inwestycyjnym i poniżej poziomu inwestycyjnego.

Fundusz może inwestować do 20% swoich aktywów ogółem w aktywa inne niż obligacje AT1 wyemitowane przez banki z rynków rozwiniętych, w tym obligacje AT1 wyemitowane przez banki z siedzibą na rynkach wschodzących oraz inne papiery wartościowe o stałym dochodzie, które mogą obejmować obligacje rządowe, obligacje korporacyjne (w tym obligacje wyemitowane przez banki, które nie kwalifikują się jako kapitał regulacyjny), korporacyjne obligacje hybrydowe, obligacje warstwy 2 oraz inne papiery wartościowe emitowane przez instytucje finansowe, które kwalifikują się jako kapitał regulacyjny, takie jak papiery wartościowe warstwy 1 z ograniczeniami emitowane przez firmy ubezpieczeniowe lub papiery wartościowe CET1. W każdym przypadku papiery wartościowe o stałym dochodzie można klasyfikować jako inwestycyjne lub poniżej poziomu inwestycyjnego. Fundusz może również inwestować w inne udziałowe papiery wartościowe (przy czym obowiązuje maksymalny limit 10% dla wszystkich udziałowych papierów wartościowych (w tym akcji CET1)), FIP, inne fundusze oraz instrumenty rynku pieniężnego.

Aktywa Funduszu będą inwestowane zgodnie z Polityką ESG Funduszu.

● ***Jakie są wiążące elementy strategii inwestycyjnej stosowanej przy wyborze inwestycji dotyczące uwzględnienia każdego aspektu środowiskowego lub społecznego promowanego w ramach tego produktu finansowego?***

Wiążące elementy strategii inwestycyjnej stosowanej przy wyborze inwestycji dotyczące uwzględnienia każdego aspektu środowiskowego lub społecznego promowanego w ramach Funduszu są następujące:

- **Zasady inicjatywy UN Global Compact:** Zarządzający Inwestycjami stosuje bazowe kryteria wykluczające BlackRock dla obszaru EMEA, w związku z czym Fundusz wyklucza bezpośrednio inwestycje w papiery dłużne emitentów, którzy zostali uznani przez Zarządzającego Inwestycjami za nieprzestrzegających zasad inicjatywy Global Compact ONZ (obejmujących prawa człowieka, standardy pracy, kwestie środowiskowe i przeciwdziałanie korupcji).
- **Pozytywne/negatywne skutki zewnętrzne:** Zwiększenie, o co najmniej 5% w porównaniu z Indeks, ekspozycji na inwestycje, które zdaniem Zarządzającego Inwestycjami mają pozytywne efekty zewnętrzne (w tym instytucje finansowe, które mają co najmniej jeden aktywny cel redukcji emisji dwutlenku węgla zatwierdzony przez inicjatywę Science Based Targets (SBTi) lub które finansują ekologiczne budownictwo i energię odnawialną), przy jednoczesnym wykluczeniu inwestycji, które zdaniem Zarządzającego Inwestycjami mają negatywne efekty zewnętrzne, jak opisano powyżej (patrz: *Które aspekty środowiskowe lub społeczne są promowane przez ten produkt finansowy?*).

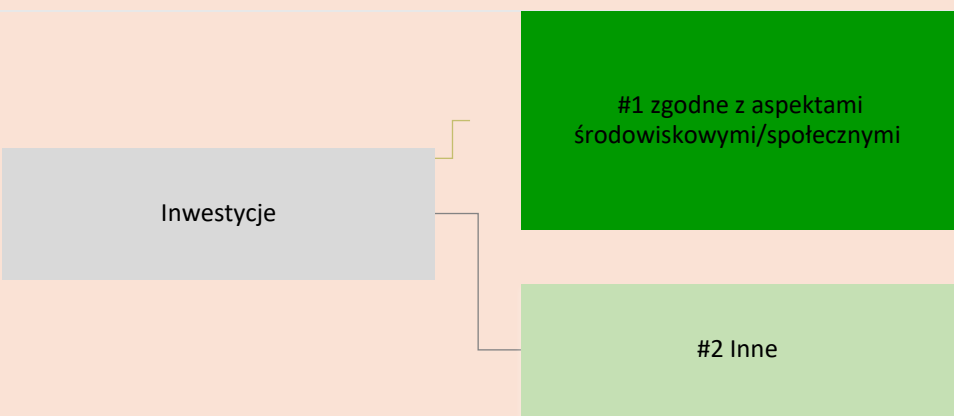
	<ul style="list-style-type: none"> ● Jaki jest minimalny poziom zobowiązania do ograniczenia zakresu inwestycji uwzględnionych przed zastosowaniem tej strategii inwestycyjnej?
	<p>Nie obowiązuje bezwzględnie żaden minimalny poziom zobowiązania do ograniczenia zakresu inwestycji Funduszu.</p>
<p>Dobre praktyki w zakresie zarządzania obejmują solidne struktury zarządzania, stosunki pracownicze, wynagrodzenia pracowników i przestrzeganie przepisów prawa podatkowego.</p>	<ul style="list-style-type: none"> ● Jaką politykę stosuje się w odniesieniu do oceny dobrych praktyk w zakresie zarządzania stosowanych przez spółki, w które dokonano inwestycji? <p>Zarządzający Inwestycjami ocenia dobre praktyki w zakresie zarządzania spółek, w które dokonano inwestycji, łącząc spostrzeżenia własne z danymi pochodzącymi od zewnętrznych dostawców badań ESG. Zarządzający Inwestycjami wykorzystuje dane od zewnętrznych dostawców badań ESG, aby wstępnie zidentyfikować emitentów, którzy mogą nie posiadać zadowalających praktyk w zakresie zarządzania w odniesieniu do kluczowych wskaźników wydajności (KPI), związanych z solidną strukturą zarządzania, stosunkami pracowniczymi, wynagrodzeniami pracowników i przestrzeganiem przepisów podatkowych.</p> <p>W przypadku zidentyfikowania emitentów mogących mieć problemy w zakresie dobrego zarządzania, są oni poddani weryfikacji, aby zapewnić – w sytuacji gdy Zarządzający inwestycjami zgadza się z taką oceną zewnętrzną – że Zarządzający inwestycjami ma pewność, iż emitent podjął działania naprawcze lub podejmie działania naprawcze w uzasadnionych ramach czasowych. Zarządzający Inwestycjami może również podjąć decyzję o ograniczeniu ekspozycji na takich emitentów.</p>
	<p>Jaka jest planowana alokacja aktywów w przypadku tego produktu finansowego?</p>
<p>Alokacja aktywów ukazuje udział inwestycji w poszczególne aktywa.</p>	<p>Co najmniej 80% łącznych aktywów Funduszu będzie przeznaczane na inwestycje, które są zgodne z aspektami środowiskowymi i/lub społecznymi.</p>
<p>Działalność zgodna z unijną systematyką jest wyrażona jako udział:</p> <ul style="list-style-type: none"> – obrotu, który odzwierciedla udział przychodów z działalności ekologicznej spółek, w które dokonano inwestycji; – nakładów inwestycyjnych (CapEx), które ukazują zielone inwestycje dokonane przez spółki, w które dokonano inwestycji, np. w celu przejścia na zieloną gospodarkę; – wydatków operacyjnych (OpEx), które odzwierciedlają ekologiczną działalność operacyjną spółek, w które dokonano inwestycji. 	<p>Fundusz może inwestować do 20% swoich całkowitych aktywów w inne inwestycje („#2 inne”).</p> <div data-bbox="367 1243 1519 1960" style="background-color: #fce4d6; padding: 10px;">  <pre> graph LR A[Inwestycje] --> B[#1 zgodne z aspektami środowiskowymi/społecznymi] A --> C[#2 Inne] </pre> </div> <p>Kategoria „#1 zgodne z aspektami środowiskowymi/społecznymi” obejmuje inwestycje dokonane w ramach produktu finansowego w celu uwzględnienia aspektów środowiskowych lub społecznych promowanych w ramach tego produktu finansowego.</p> <p>Kategoria „#2 inne” obejmuje pozostałe inwestycje dokonane w ramach produktu finansowego, które nie są zgodne z aspektami środowiskowymi lub społecznymi ani nie kwalifikują się jako zrównoważone inwestycje.</p>

W jaki sposób stosowanie instrumentów pochodnych przyczynia się do uwzględnienia aspektów środowiskowych lub społecznych promowanych w ramach tego produktu finansowego?

Fundusz może wykorzystywać instrumenty pochodne do celów inwestycyjnych oraz do celów efektywnego zarządzania portfelem. W przypadku instrumentów pochodnych wszelkie oceny lub analizy ESG, o których mowa powyżej, będą miały zastosowanie wyłącznie do inwestycji bazowej.



W jakim minimalnym stopniu zrównoważone inwestycje służące realizacji celu środowiskowego są dostosowane do unijnej systematyki dotyczącej zrównoważonego rozwoju?

Fundusz nie zobowiązuje się obecnie do inwestowania więcej niż 0% swoich aktywów w zrównoważone inwestycje o celu środowiskowym zgodnym z unijną systematyką.

● Czy w ramach produktu finansowego inwestuje się w działalność związaną z gazem ziemnym lub energią jądrową, która jest zgodna z unijną systematyką dotyczącą zrównoważonego rozwoju¹?

- Tak
 w gaz ziemny w energię jądrową
 Nie

Fundusz nie zobowiązuje się obecnie do inwestowania w działalność związaną z gazem ziemnym lub energią jądrową, która jest zgodna z unijną systematyką dotyczącą zrównoważonego rozwoju.

Na dwóch wykresach poniżej przedstawiono minimalny odsetek inwestycji zgodnych z unijną systematyką dotyczącą zrównoważonego rozwoju. Ponieważ brak jest odpowiednich metod umożliwiających określenie zgodności obligacji skarbowych* z systematyką, na pierwszym wykresie przedstawiono zgodność z systematyką w odniesieniu do wszystkich inwestycji w ramach produktu finansowego, w tym obligacji skarbowych, natomiast na drugim wykresie przedstawiono zgodność z systematyką wyłącznie w odniesieniu do inwestycji w ramach produktu finansowego innych niż obligacje skarbowe.

1. Zgodność inwestycji z systematyką (w tym obligacje skarbowe*)

- Zgodne z systematyką: gaz ziemny
- Zgodne z systematyką: energia jądrowa
- Zgodne z systematyką (inne niż gaz ziemny i energia jądrowa)
- Niezgodne z systematyką

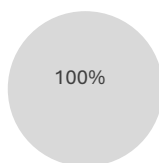

2. Zgodność inwestycji z systematyką (z wyłączeniem obligacji skarbowych*)

- Zgodne z systematyką: gaz ziemny
- Zgodne z systematyką: energia jądrowa
- Zgodne z systematyką (inne niż gaz ziemny i energia jądrowa)
- Niezgodne z systematyką

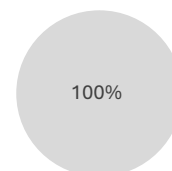



* Do celów niniejszych wykresów „obligacje skarbowe” obejmują całe zaangażowanie w dług państwowy

Aby zapewnić zgodność z unijną systematyką dotyczącą zrównoważonego rozwoju, kryteria dotyczące gazu ziemnego obejmują ograniczenia emisji i przejście na energię ze źródeł odnawialnych lub paliwa niskoemisyjne do końca 2035 r. W przypadku energii jądrowej kryteria te obejmują kompleksowe zasady w zakresie bezpieczeństwa i gospodarowania odpadami.

Działalność wspomagająca
bezpośrednio wspomaga inne rodzaje działalności w wnoszeniu istotnego wkładu w realizację celu środowiskowego.

Działalność na rzecz przejścia jest to działalność, dla której alternatywne niskoemisyjne rozwiązania nie są jeszcze dostępne i która między innymi wytwarza emisje gazów cieplarnianych na poziomie odpowiadającym najlepszym wynikom.

¹ Działalność związaną z gazem ziemnym lub energią jądrową można uznać za zgodną z unijną systematyką dotyczącą zrównoważonego rozwoju tylko wtedy, gdy przyczynia się do ograniczenia zmian klimatu („łagodzenie zmian klimatu”) i nie szkodzi znacząco żadnemu celowi systematyki – zob. nota wyjaśniająca na lewym marginesie. Pełne kryteria dotyczące działalności gospodarczej związanej z gazem ziemnym i energią jądrową, która jest zgodna z unijną systematyką dotyczącą zrównoważonego rozwoju, określono w rozporządzeniu delegowanym Komisji (UE) 2022/1214.



	<ul style="list-style-type: none"> ● Jaki jest minimalny udział inwestycji w działalność na rzecz przejścia i działalność wspomagającą?
	<p>Fundusz nie ma obowiązku inwestowania w działalność na rzecz przejścia i działalność wspomagającą.</p>
 <p>to zrównoważone inwestycje służące celowi środowiskowemu, które nie uwzględniają kryteriów zrównoważonej działalności gospodarczej zgodnie z unijną systematyką dotyczącą zrównoważonego rozwoju.</p>	<ul style="list-style-type: none"> ● Jaki jest minimalny udział zrównoważonych inwestycji służących celowi środowiskowemu, które nie są zgodne z unijną systematyką dotyczącą zrównoważonego rozwoju? <p>Fundusz nie zobowiązuje się do posiadania zrównoważonych inwestycji.</p>
	<ul style="list-style-type: none"> ● Jaki jest minimalny udział zrównoważonych inwestycji służących celowi społecznemu?
	<p>Fundusz nie zobowiązuje się do posiadania zrównoważonych inwestycji.</p>
	<ul style="list-style-type: none"> ● Które inwestycje uwzględniono w kategorii „#2 inne”, czemu służą takie inwestycje i czy w ich ramach zapewniono jakiegokolwiek minimalne gwarancje środowiskowe lub społeczne?
	<p>Inne udziały są ograniczone do 20% i mogą obejmować instrumenty pochodne, środki pieniężne i instrumenty zbliżone do środków pieniężnych oraz akcje lub jednostki programów zbiorowego inwestowania (CIS).</p> <p>Inwestycje te mogą być wykorzystywane do celów inwestycyjnych w dążeniu do osiągnięcia celu inwestycyjnego Funduszu (innego niż cel dotyczący ESG), do celów zarządzania płynnością i/lub zabezpieczenia.</p> <p>Te inne udziały są rozpatrywane pod kątem minimalnych gwarancji środowiskowych lub społecznych.</p>
	<p>Czy wyznaczono konkretny indeks jako wskaźnik referencyjny w celu ustalenia, czy ten produkt finansowy jest zgodny z aspektami środowiskowymi lub społecznymi, które promuje?</p>
<p>Wskaźniki referencyjne to indeksy stosowane do pomiaru, czy w ramach produktu finansowego uwzględnia się aspekty środowiskowe lub społeczne promowane przez ten produkt.</p>	<p>Nie.</p> <ul style="list-style-type: none"> ● W jaki sposób wskaźnik referencyjny dostosowuje się na bieżąco do każdego aspektu środowiskowego lub społecznego promowanego w ramach tego produktu finansowego? <p>Nie dotyczy.</p> <ul style="list-style-type: none"> ● W jaki sposób zapewnia się ciągłe dostosowanie strategii inwestycyjnej do metody obliczania indeksu? <p>Nie dotyczy.</p>

	<ul style="list-style-type: none"> ● W jaki sposób wyznaczony indeks różni się od odpowiedniego ogólnego indeksu rynkowego?
	Nie dotyczy.
	<ul style="list-style-type: none"> ● Gdzie można zapoznać się z metodą zastosowaną na potrzeby obliczenia wyznaczonego indeksu?
	Nie dotyczy.
	<p>Gdzie w internecie można znaleźć więcej informacji na temat tego produktu?</p> <p>Więcej informacji na temat tego produktu znajduje się na stronie internetowej.</p> <p>Należy zapoznać się ze stroną internetową Funduszu, którą można znaleźć, wpisując nazwę Fundusz w pasku wyszukiwania na stronie internetowej BlackRock: www.blackrock.com.</p>

Informacje ujawniane przed zawarciem umowy dla produktów finansowych, o których mowa w art. 8 ust. 1, 2 i 2a rozporządzenia (UE) 2019/2088 i w art. 6 akapit pierwszy rozporządzenia (UE) 2020/852

<p>Zrównoważona inwestycja oznacza inwestycję w działalność gospodarczą, która przyczynia się do realizacji celu środowiskowego lub społecznego, o ile taka inwestycja nie wyrządza poważnych szkód względem żadnego celu środowiskowego lub społecznego, a spółki, w które dokonano inwestycji, stosują dobre praktyki w zakresie zarządzania.</p>	Nazwa produktu: iShares Conservative Portfolio UCITS ETF	
	Identyfikator podmiotu prawnego: 5493002HHR8BXQ3YRY43	
<p>Unijna systematyka dotycząca zrównoważonego rozwoju jest to system klasyfikacji określony w rozporządzeniu (UE) 2020/852, ustanawiający wykaz zrównoważonej środowiskowo działalności gospodarczej. Rozporządzenie to nie zawiera wykazu zrównoważonej społecznie działalności gospodarczej. Zrównoważone inwestycje, które służą celowi środowiskowemu, mogą być zgodne lub niezgodne z systematyką.</p>	Aspekty środowiskowe lub społeczne	
	Czy niniejszy produkt finansowy służy celowi dotyczącemu zrównoważonych inwestycji?	
	<input checked="" type="radio"/> <input checked="" type="radio"/> Tak	<input type="radio"/> <input type="radio"/> Nie
	<input type="checkbox"/> Będzie miał minimalny udział w zrównoważonych inwestycjach służących celowi środowiskowemu : ____%	<input type="checkbox"/> Promuje aspekty środowiskowe/ społeczne i chociaż jego celem nie jest zrównoważona inwestycja, będzie miał minimalny udział ____% w zrównoważonych inwestycjach
	<input type="checkbox"/> w działalność gospodarczą, która zgodnie z unijną systematyką dotyczącą zrównoważonego rozwoju kwalifikuje się jako zrównoważona środowiskowo	<input type="checkbox"/> służących celowi środowiskowemu i dokonywanych w działalność gospodarczą, która zgodnie z unijną systematyką dotyczącą zrównoważonego rozwoju kwalifikuje się jako zrównoważona środowiskowo
<input type="checkbox"/> w działalność gospodarczą, która zgodnie z unijną systematyką dotyczącą zrównoważonego rozwoju nie kwalifikuje się jako zrównoważona środowiskowo	<input type="checkbox"/> służących celowi środowiskowemu i dokonywanych w działalność gospodarczą, która zgodnie z unijną systematyką dotyczącą zrównoważonego rozwoju nie kwalifikuje się jako zrównoważona środowiskowo	
<input type="checkbox"/> Będzie miał minimalny udział w zrównoważonych inwestycjach służących celowi społecznemu : ____%	<input type="checkbox"/> służących celowi społecznemu <input checked="" type="checkbox"/> Promuje aspekty środowiskowe/ społeczne, ale nie będzie mieć udziału w zrównoważonych inwestycjach	
	Które aspekty środowiskowe lub społeczne są promowane przez ten produkt finansowy?	
	<p>Fundusz jest aktywnie zarządzany. Fundusz dąży do promowania aspektów środowiskowych i społecznych poprzez inwestowanie co najmniej 80% swoich aktywów w fundusze ETF UCITS odzwierciedlające indeksy obejmujące weryfikacje ESG lub, w przypadku ekspozycji na obligacje rządowe, indeksów zawierających wymogi ESG lub składających się z obligacji wyemitowanych przez rządy posiadające rating ESG na poziomie co najmniej BB (zgodnie z definicją zewnętrznych dostawców danych, takich jak MSCI) (łącznie „Kryteria ESG”).</p> <p>W odniesieniu do bazowych funduszy ETF UCITS obejmujących weryfikacje ESG, takie weryfikacje ESG wykluczają emitentów, którzy są zaangażowani w linie biznesowe/rodzaje działalności (lub działalność powiązaną), które są sprzeczne z kryteriami ESG. Przykłady takich rodzajów działalności obejmują: kontrowersyjne rodzaje broni (w tym miny lądowe, amunicję kasetową, broń biologiczną i chemiczną, broń ze zubożonym uranem, lasery oślepiające, broń zapalającą i niewykrywalne odłamki), broń jądrową, broń konwencjonalną, cywilną broń palną, tytoń, rozrywkę dla dorosłych, alkohol, hazard, energię jądrową, organizmy modyfikowane genetycznie, piaski roponośne i węgiel energetyczny. Określenie „zaangażowania” w każdym rodzaju działalności może zostać dokonane na podstawie</p>	

	<p>procentowego udziału w przychodach, określonego progu przychodów ogółem lub jakichkolwiek powiązań z działalnością, niezależnie od kwoty uzyskiwanych przychodów. Fundusz nie stosuje wskaźnika referencyjnego do celów uwzględnienia aspektów środowiskowych lub społecznych promowanych w ramach tego produktu finansowego.</p>
<p>Wskaźniki zrównoważonego rozwoju stosuje się do pomiaru stopnia uwzględnienia aspektów środowiskowych lub społecznych promowanych w ramach produktu finansowego.</p>	<p>● <i>Które wskaźniki zrównoważonego rozwoju stosuje się do pomiaru stopnia uwzględnienia aspektów środowiskowych lub społecznych w ramach danego produktu finansowego?</i></p> <p>Wskaźniki zrównoważonego rozwoju stosowane do pomiaru stopnia uwzględnienia aspektów środowiskowych lub społecznych w ramach tego Funduszu obejmują:</p> <ul style="list-style-type: none"> • Pozycje Fundusz w funduszach ETF UCITS, które odzwierciedlają indeksy uwzględniające weryfikacje ESG lub, w przypadku ekspozycji na obligacje rządowe, indeksy obejmujące wymogi ESG lub składające się z obligacji wyemitowanych przez rządy posiadające rating ESG na poziomie co najmniej BB (zgodnie z definicją zewnętrznych dostawców danych (zob. Które aspekty środowiskowe lub społeczne są promowane przez ten produkt finansowy? powyżej). • Uwzględnienie głównych niekorzystnych skutków (PAI) Funduszu dla czynników zrównoważonego rozwoju zgodnie z opisem powyżej (zob. Czy w ramach tego produktu finansowego bierze się pod uwagę główne niekorzystne skutki dla czynników zrównoważonego rozwoju?).
	<p>● <i>Jakie są cele dotyczące zrównoważonych inwestycji, które mają być częściowo zrealizowane w ramach produktu finansowego, i w jaki sposób zrównoważona inwestycja przyczynia się do osiągnięcia tych celów?</i></p>
	<p>Fundusz nie zobowiązuje się do inwestowania w zrównoważone inwestycje.</p>
<p>Główne niekorzystne skutki to najpoważniejsze niekorzystne skutki decyzji inwestycyjnych dla czynników zrównoważonego rozwoju, takie jak kwestie środowiskowe, społeczne i pracownicze, kwestie dotyczące poszanowania praw człowieka oraz przeciwdziałania korupcji i przekupstwu.</p>	<p>● <i>W jaki sposób zrównoważone inwestycje, które mają być częściowo zrealizowane w ramach produktu finansowego, nie wyrządzają poważnych szkód względem jakiegokolwiek celu dotyczącego zrównoważonych inwestycji?</i></p> <p>Nie dotyczy, ponieważ Fundusz nie zobowiązuje się do inwestowania w zrównoważone inwestycje.</p>
	<p>--- <i>W jaki sposób uwzględniono wskaźniki dotyczące niekorzystnych skutków dla czynników zrównoważonego rozwoju?</i></p>
	<p>Nie dotyczy, ponieważ Fundusz nie zobowiązuje się do inwestowania w zrównoważone inwestycje.</p>
	<p>--- <i>W jaki sposób zrównoważone inwestycje są zgodne z Wytycznymi OECD dla przedsiębiorstw wielonarodowych oraz Wytycznymi ONZ dotyczącymi biznesu i praw człowieka? Dodatkowe informacje:</i></p>
	<p>Nie dotyczy, ponieważ Fundusz nie zobowiązuje się do inwestowania w zrównoważone inwestycje.</p>

	<p><i>Unijna systematyka dotycząca zrównoważonego rozwoju określa zasadę „nie czyń poważnych szkód”, zgodnie z którą inwestycje zgodne z systematyką nie powinny wyrządzać poważnych szkód względem celów unijnej systematyki, a towarzyszą jej konkretne kryteria unijne.</i></p> <p><i>Zasada „nie czyń poważnych szkód” stosowana jest wyłącznie w odniesieniu do tych inwestycji w ramach produktu finansowego, które uwzględniają unijne kryteria dotyczące zrównoważonej środowiskowo działalności gospodarczej. Inwestycje w ramach pozostałej części tego produktu finansowego nie uwzględniają unijnych kryteriów dotyczących zrównoważonej środowiskowo działalności gospodarczej.</i></p> <p><i>Wszelkie inne zrównoważone inwestycje nie mogą również wyrządzać poważnych szkód względem celów środowiskowych lub społecznych.</i></p>
	<p>Czy w ramach tego produktu finansowego bierze się pod uwagę główne niekorzystne skutki dla czynników zrównoważonego rozwoju?</p> <p><input checked="" type="checkbox"/> Tak</p>
	<p><input type="checkbox"/> Nie</p> <p>Fundusz bierze pod uwagę główne niekorzystne skutki (PAI) dla czynników zrównoważonego rozwoju poprzez inwestowanie w fundusze ETF UCITS, które odzwierciedlają indeksy uwzględniające niektóre kryteria ESG przy wyborze składników indeksu i które z kolei biorą pod uwagę takie główne niekorzystne skutki.</p> <p>Zarządzający inwestycjami ustalił, że Fundusz uwzględnia następujące główne negatywne skutki (PAI):</p> <ul style="list-style-type: none"> • Ekspozycja z tytułu przedsiębiorstw działających w sektorze paliw kopalnych • Naruszenia zasad inicjatywy Global Compact ONZ i Wytycznych Organizacji Współpracy Gospodarczej i Rozwoju (OECD) dla przedsiębiorstw wielonarodowych • Ekspozycja z tytułu kontrowersyjnych rodzajów broni (miny przeciwpiechotne, amunicja kasetowa, broń chemiczna i broń biologiczna) <p>Raport roczny Funduszu będzie zawierać informacje na temat głównych niekorzystnych skutków dla czynników zrównoważonego rozwoju określonych powyżej.</p>
 <p>Strategia inwestycyjna stanowi wytyczne dla decyzji inwestycyjnych na podstawie czynników, takich jak cele inwestycyjne i tolerancja ryzyka.</p>	<p>Jaką strategię inwestycyjną stosuje się w ramach tego produktu finansowego?</p> <p>Fundusz jest aktywnie zarządzany, a Zarządzający inwestycjami ma swobodę wyboru inwestycji Funduszu. Aby osiągnąć swój cel inwestycyjny, polityka inwestycyjna tego Funduszu polega na inwestowaniu aktywów w przeważającej mierze w inne systemy inwestowania zbiorowego UCITS mające siedzibę w EOG, w tym fundusze ETF UCITS, które mogą być zarządzane przez Zarządzającego Inwestycjami lub Podmiot Powiązany. Ekspozycje na klasę aktywów bazowych funduszy ETF UCITS będących w obrocie giełdowym zainwestowanych przez Fundusz będą obejmować kapitałowe papiery wartościowe i stały dochód.</p> <p>Fundusz może również inwestować w towary dopuszczone do obrotu giełdowego w UCITS. Emisja towarów będących w obrocie giełdowym zainwestowanych przez Fundusz może być zorganizowana i wskazana przez Zarządzającego inwestycjami lub Podmiot Powiązany. Ekspozycje na klasę aktywów bazowych towarów będących w obrocie giełdowym zainwestowanych przez Fundusz będzie obejmować metale szlachetne.</p>

	<p>Inwestycje Funduszu będą w momencie zakupu zgodne z kryteriami ESG Funduszu opisanymi powyżej. Jeżeli którakolwiek z inwestycji Funduszu przestanie spełniać kryteria ESG Funduszu, Fundusz może utrzymać daną inwestycję do czasu, gdy możliwe i wykonalne (w opinii Zarządzającego Inwestycjami) będzie zlikwidowanie pozycji.</p>
	<p>● Jakie są wiążące elementy strategii inwestycyjnej stosowanej przy wyborze inwestycji dotyczące uwzględnienia każdego aspektu środowiskowego lub społecznego promowanego w ramach tego produktu finansowego?</p>
	<p>Fundusz będzie dążył do inwestowania co najmniej 80% swoich aktywów w fundusze ETF UCITS odzwierciedlające indeksy obejmujące weryfikacje ESG lub, w przypadku ekspozycji na obligacje rządowe, indeksy zawierające wymogi ESG lub składające się z obligacji wyemitowanych przez rządy posiadające rating ESG na poziomie co najmniej BB (zgodnie z definicją zewnętrznych dostawców danych).</p>
<p>Dobre praktyki w zakresie zarządzania obejmują solidne struktury zarządzania, stosunki pracownicze, wynagrodzenia pracowników i przestrzeganie przepisów prawa podatkowego.</p>	<p>● Jaki jest minimalny poziom zobowiązania do ograniczenia zakresu inwestycji uwzględnionych przed zastosowaniem tej strategii inwestycyjnej?</p> <p>Nie obowiązuje bezwzględnie żaden minimalny poziom zobowiązania do ograniczenia zakresu inwestycji.</p>
	<p>● Jaką politykę stosuje się w odniesieniu do oceny dobrych praktyk w zakresie zarządzania stosowanych przez spółki, w które dokonano inwestycji?</p> <p>BlackRock ocenia inwestycje bazowe w przedsiębiorstwa zgodnie z kryteriami dobrego zarządzania określonymi w SFDR, jeżeli dostępne są odpowiednie dane oraz, w stosownych przypadkach, biorąc pod uwagę rodzaj inwestycji bazowej. Kryteria te odnoszą się do solidnych struktur zarządzania, relacji pracowniczych, wynagrodzenia pracowników i zgodności z przepisami podatkowymi. W stosownych przypadkach BlackRock może rozważyć dodatkowe czynniki związane z dobrym zarządzaniem w swojej ocenie charakterystyki związanej ze zrównoważonym rozwojem emitentów bazowych.</p> <p>W odniesieniu do tych bazowych funduszy indeksowych, w które Fundusz może inwestować, które są zarządzane przez BlackRock i które same są funduszami określonymi w art. 8 lub art. 9 rozporządzenia SFDR, BlackRock przeprowadza badanie due diligence wobec dostawców indeksów i na bieżąco z nimi współpracuje w kontekście metodologii indeksowych indeksów referencyjnych wykorzystywanych przez takie fundusze bazowe, w tym ocenę kryteriów dobrego zarządzania określonych w SFDR. Może to obejmować, w przypadku gdy dostawcy wskaźników referencyjnych takich funduszy bazowych wykluczają emitentów (1) na podstawie oceny zaangażowania emitenta w kontrowersje związane z ESG i/lub (2) którzy zostali sklasyfikowani jako naruszający globalne zasady inicjatywy Global Compact (które są powszechnie przyjętymi zasadami w zakresie zrównoważonego rozwoju przedsiębiorstw, które spełniają podstawowe obowiązki w obszarach takich jak zwalczanie korupcji, prawa człowieka, praca i środowisko).</p>
<p></p> <p>Alokacja aktywów ukazuje udział inwestycji w poszczególne aktywa.</p> <p>Działalność zgodna z unijną systematyką jest wyrażona jako udział:</p> <ul style="list-style-type: none"> – obrotu, który odzwierciedla udział 	<p>Jaka jest planowana alokacja aktywów w przypadku tego produktu finansowego?</p> <p>Fundusz będzie dążył do inwestowania co najmniej 80% swoich aktywów w fundusze ETF UCITS odzwierciedlające indeksy obejmujące weryfikacje ESG lub, w przypadku ekspozycji na obligacje rządowe, indeksów zawierających wymogi ESG lub składających się z obligacji wyemitowanych przez rządy posiadające rating ESG na poziomie co najmniej BB (zgodnie z definicją zewnętrznych dostawców danych) i które są zgodne z aspektami środowiskowymi lub społecznymi opisanymi powyżej (#1 zgodne z aspektami środowiskowymi/społecznymi).</p> <p>Fundusz może inwestować do 20% swoich całkowitych aktywów w inne inwestycje („#2 inne”).</p>

przychodów z działalności ekologicznej spółek, w które dokonano inwestycji;

– **nakładów inwestycyjnych** (CapEx), które ukazują zielone inwestycje dokonane przez spółki, w które dokonano inwestycji, np. w celu przejścia na zieloną gospodarkę;

– **wydatków operacyjnych** (OpEx), które odzwierciedlają ekologiczną działalność operacyjną spółek, w które dokonano inwestycji.

Inwestycje

#1 zgodne z aspektami środowiskowymi/społecznymi

#2 Inne

Kategoria „#1 zgodne z aspektami środowiskowymi/społecznymi” obejmuje inwestycje dokonane w ramach produktu finansowego w celu uwzględnienia aspektów środowiskowych lub społecznych promowanych w ramach tego produktu finansowego.

Kategoria „#2 inne” obejmuje pozostałe inwestycje dokonane w ramach produktu finansowego, które nie są zgodne z aspektami środowiskowymi lub społecznymi ani nie kwalifikują się jako zrównoważone inwestycje.

W jaki sposób stosowanie instrumentów pochodnych przyczynia się do uwzględnienia aspektów środowiskowych lub społecznych promowanych w ramach tego produktu finansowego?

Fundusz może wykorzystywać instrumenty pochodne do celów inwestycyjnych i do celów efektywnego zarządzania portfelem w związku z aspektami środowiskowymi lub społecznymi promowanymi przez Fundusz. W przypadku gdy Fundusz wykorzystuje instrumenty pochodne do promowania aspektów środowiskowych lub społecznych, wszelkie ratingi lub analizy ESG, o których mowa powyżej, będą miały zastosowanie do inwestycji bazowej.

Aby zapewnić zgodność z unijną systematyką dotyczącą zrównoważonego rozwoju, kryteria dotyczące **gazu ziemnego** obejmują ograniczenia emisji i przejście na energię ze źródeł odnawialnych lub paliwa niskoemisyjne do końca 2035 r. W przypadku **energii jądrowej** kryteria te obejmują kompleksowe zasady w zakresie bezpieczeństwa i gospodarowania odpadami.

Działalność wspomagająca bezpośrednio wspomaga inne rodzaje działalności we wnoszeniu istotnego wkładu w realizację celu środowiskowego.

Działalność na rzecz przejścia jest to działalność, dla której alternatywne niskoemisyjne rozwiązania nie są jeszcze dostępne i która między innymi wytwarza emisje gazów cieplarnianych na poziomie odpowiadającym najlepszym wynikom.



W jakim minimalnym stopniu zrównoważone inwestycje służące realizacji celu środowiskowego są dostosowane do unijnej systematyki dotyczącej zrównoważonego rozwoju?

Fundusz nie ma obecnie obowiązku inwestowania więcej niż 0% swoich aktywów w inwestycje w zrównoważoną środowiskowo działalność gospodarczą w rozumieniu rozporządzenia w sprawie unijnej systematyki dotyczącej zrównoważonego rozwoju.

● **Czy w ramach produktu finansowego inwestuje się w działalność związaną z gazem ziemnym lub energią jądrową, która jest zgodna z unijną systematyką dotyczącą zrównoważonego rozwoju?**

- Tak:
 - w gaz ziemny w energię jądrową
- Nie

Fundusz nie zobowiązuje się obecnie do inwestowania w działalność związaną z gazem ziemnym lub energią jądrową, która jest zgodna z unijną systematyką dotyczącą zrównoważonego rozwoju.

Na dwóch wykresach poniżej przedstawiono minimalny odsetek inwestycji zgodnych z unijną systematyką dotyczącą zrównoważonego rozwoju. Ponieważ brak jest odpowiednich metod umożliwiających określenie zgodności obligacji skarbowych^{*} z systematyką, na pierwszym wykresie przedstawiono zgodność z systematyką w odniesieniu do wszystkich inwestycji w ramach produktu finansowego, w tym obligacji skarbowych, natomiast na drugim wykresie przedstawiono zgodność z systematyką wyłącznie w odniesieniu do inwestycji w ramach produktu finansowego innych niż obligacje skarbowe.

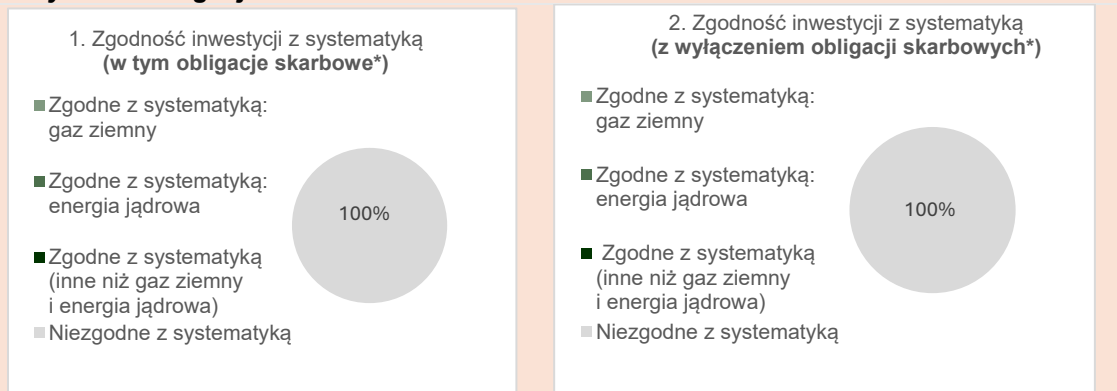

^{*} Do celów niniejszych wykresów „obligacje skarbowe” obejmują całe zaangażowanie w dług państwowy

● **Jaki jest minimalny udział inwestycji w działalność na rzecz przejścia i działalność wspomagającą?**

Fundusz aktualnie nie ma obowiązku inwestowania więcej niż 0% swoich aktywów w inwestycje w działalność na rzecz przejścia i działalność wspomagającą w rozumieniu unijnej systematyki dotyczącej zrównoważonego rozwoju.

² Działalność związaną z gazem ziemnym lub energią jądrową można uznać za zgodną z unijną systematyką dotyczącą zrównoważonego rozwoju tylko wtedy, gdy przyczynia się do ograniczenia zmian klimatu („łagodzenie zmian klimatu”) i nie szkodzi znacząco żadnemu celowi systematyki – zob. nota wyjaśniająca na lewym marginesie. Pełne kryteria dotyczące działalności gospodarczej związanej z gazem ziemnym i energią jądrową, która jest zgodna z unijną systematyką dotyczącą zrównoważonego rozwoju, określono w rozporządzeniu delegowanym Komisji (UE) 2022/1214.

 <p>to zrównoważone inwestycje służące celowi środowiskowemu, które nie uwzględniają kryteriów zrównoważonej środowiskowo działalności gospodarczej zgodnie z unijną systematyką dotyczącą zrównoważonego rozwoju.</p>	 <p>Jaki jest minimalny udział zrównoważonych inwestycji służących celowi środowiskowemu, które nie są zgodne z unijną systematyką dotyczącą zrównoważonego rozwoju?</p>
	<p>Nie dotyczy, ponieważ Fundusz nie zobowiązuje się do inwestowania w zrównoważone inwestycje o celu środowiskowym.</p>
	 <p>Jaki jest minimalny udział zrównoważonych inwestycji służących celowi społecznemu?</p>
	<p>Nie dotyczy, ponieważ Fundusz nie zobowiązuje się obecnie do inwestowania więcej niż 0% swoich aktywów w inwestycje zrównoważone społecznie.</p>
	 <p>Które inwestycje uwzględniono w kategorii „#2 inne”, czemu służą takie inwestycje i czy w ich ramach zapewniono jakiegokolwiek minimalne gwarancje środowiskowe lub społeczne?</p>
	<p>Inne pozycje są ograniczone do 20% i mogą obejmować środki pieniężne, fundusze rynku pieniężnego, akcje lub jednostki programów zbiorowego inwestowania, kwalifikujące się do UCITS towary i instrumenty pochodne będące przedmiotem obrotu giełdowego.</p> <p>Inwestycje te mogą być wykorzystywane do celów inwestycyjnych w dążeniu do osiągnięcia celu inwestycyjnego Funduszu (innego niż cel dotyczący ESG), do celów zarządzania płynnością i/lub zabezpieczania.</p> <p>Inne pozycje nie będą rozpatrywane w odniesieniu do minimalnych zabezpieczeń środowiskowych lub społecznych.</p>
 <p>Wskaźniki referencyjne to indeksy stosowane do pomiaru, czy w ramach produktu finansowego uwzględnia się aspekty środowiskowe lub społeczne promowane przez ten produkt.</p>	<p>Czy wyznaczono konkretny indeks jako wskaźnik referencyjny w celu ustalenia, czy ten produkt finansowy jest zgodny z aspektami środowiskowymi lub społecznymi, które promuje?</p> <p>Nie.</p> <p><input type="radio"/> W jaki sposób wskaźnik referencyjny dostosowuje się na bieżąco do każdego aspektu środowiskowego lub społecznego promowanego w ramach tego produktu finansowego?</p> <p>Nie dotyczy.</p> <p><input type="radio"/> W jaki sposób zapewnia się ciągłe dostosowanie strategii inwestycyjnej do metody obliczenia indeksu?</p> <p>Nie dotyczy.</p>
	<p><input type="radio"/> W jaki sposób wyznaczony indeks różni się od odpowiedniego ogólnego indeksu rynkowego?</p> <p>Nie dotyczy.</p>
	<p><input type="radio"/> Gdzie można zapoznać się z metodą zastosowaną na potrzeby obliczenia wyznaczonego indeksu?</p> <p>Nie dotyczy.</p>



Gdzie w internecie można znaleźć więcej informacji na temat tego produktu?

Więcej informacji na temat tego produktu znajduje się na stronie internetowej.

Szczegółowe informacje dotyczące tego Funduszu można znaleźć w sekcjach niniejszego prospektu zatytułowanych „Cel inwestycyjny”, „Polityka inwestycyjna” oraz „Rozporządzenie SFDR”, a także na stronie produktu Funduszu, którą można znaleźć wpisując nazwę Funduszu w pasku wyszukiwania na stronie internetowej iShares: www.iShares.com.

Informacje ujawniane przed zawarciem umowy dla produktów finansowych, o których mowa w art. 8 ust. 1, 2 i 2a rozporządzenia (UE) 2019/2088 i w art. 6 akapit pierwszy rozporządzenia (UE) 2020/852

<p>Zrównoważona inwestycja oznacza inwestycję w działalność gospodarczą, która przyczynia się do realizacji celu środowiskowego lub społecznego, o ile taka inwestycja nie wyrządza poważnych szkód względem żadnego celu środowiskowego lub społecznego, a spółki, w które dokonano inwestycji, stosują dobre praktyki w zakresie zarządzania.</p>	Nazwa produktu: iShares Emerging Markets Equity Enhanced Active UCITS ETF	
	Identyfikator podmiotu prawnego: 529900013XV3L4SDH318	
<p>Unijna systematyka dotycząca zrównoważonego rozwoju jest to system klasyfikacji określony w rozporządzeniu (UE) 2020/852, ustanawiający wykaz zrównoważonej środowiskowo działalności gospodarczej. Rozporządzenie to nie zawiera wykazu zrównoważonej społecznie działalności gospodarczej. Zrównoważone inwestycje, które służą celowi środowiskowemu, mogą być zgodne lub niezgodne z systematyką.</p>	Aspekty środowiskowe lub społeczne	
	Czy niniejszy produkt finansowy służy celowi dotyczącemu zrównoważonych inwestycji?	
	<p><input checked="" type="radio"/> <input checked="" type="radio"/> Tak</p>	<p><input checked="" type="radio"/> <input type="radio"/> Nie</p>
	<p><input type="checkbox"/> Będzie miał minimalny udział w zrównoważonych inwestycjach służących celowi środowiskowemu: ___%</p>	<p><input checked="" type="checkbox"/> Promuje aspekty środowiskowe/ społeczne i chociaż jego celem nie jest zrównoważona inwestycja, będzie miał minimalny udział 20% w zrównoważonych inwestycjach</p>
<p><input type="checkbox"/> w działalność gospodarczą, która zgodnie z unijną systematyką dotyczącą zrównoważonego rozwoju kwalifikuje się jako zrównoważona środowiskowo</p>	<p><input type="checkbox"/> służących celowi środowiskowemu i dokonywanych w działalność gospodarczą, która zgodnie z unijną systematyką dotyczącą zrównoważonego rozwoju kwalifikuje się jako zrównoważona środowiskowo</p>	
<p><input type="checkbox"/> w działalność gospodarczą, która zgodnie z unijną systematyką dotyczącą zrównoważonego rozwoju nie kwalifikuje się jako zrównoważona środowiskowo</p>	<p><input checked="" type="checkbox"/> służących celowi środowiskowemu i dokonywanych w działalność gospodarczą, która zgodnie z unijną systematyką dotyczącą zrównoważonego rozwoju nie kwalifikuje się jako zrównoważona środowiskowo</p>	
<p><input type="checkbox"/> Będzie miał minimalny udział w zrównoważonych inwestycjach służących celowi społecznemu: ___%</p>	<p><input checked="" type="checkbox"/> służących celowi społecznemu</p> <p><input type="checkbox"/> Promuje aspekty środowiskowe/ społeczne, ale nie będzie mieć udziału w zrównoważonych inwestycjach</p>	
	Które aspekty środowiskowe lub społeczne są promowane przez ten produkt finansowy?	
	<p>Fundusz inwestuje co najmniej 20% swoich łącznych aktywów w Zrównoważone Inwestycje, obejmujące cele środowiskowe i społeczne. BlackRock definiuje Zrównoważone Inwestycje jako inwestycje w emitentów lub papiery wartościowe, które przyczyniają się do realizacji celów środowiskowych lub społecznych, nie szkodzą w znaczący sposób żadnemu z tych celów i gdzie spółki będące przedmiotem inwestycji stosują dobre praktyki zarządzania. BlackRock odnosi się do odpowiednich ram zrównoważonego rozwoju w celu określenia dostosowania inwestycji do celów środowiskowych lub społecznych.</p> <p>Zrównoważone inwestycje powinny również spełniać wymogi zasady „nie czyń poważnych szkód” (DNSH), zgodnie z obowiązującymi przepisami prawa i regulacjami. BlackRock opracował zestaw kryteriów umożliwiających ocenę, czy emitent lub inwestycja wyrządzają poważne szkody.</p> <p>Fundusz ma na celu promowanie aspektów środowiskowych związanych z redukcją emisji dwutlenku węgla poprzez dążenie do zmniejszenia intensywności emisji gazów cieplarnianych</p>	

(dla Zakresu 1 i 2) w ramach swojego portfela w stosunku do wskaźnika (jak określono poniżej). Emisje gazów cieplarnianych są podzielone na trzy grupy lub „zakresy” za pomocą najczęściej stosowanego międzynarodowego narzędzia rozliczeniowego – Protokołu Emisji Gazów Cieplarnianych (GHG). Zakres 1 obejmuje bezpośrednie emisje z posiadanych lub kontrolowanych źródeł. Zakres 2 obejmuje pośrednie emisje związane z wytworzeniem zakupionej przez emitenta raportującego energii elektrycznej, pary, ciepła lub chłodu. Zakres 3 obejmuje wszystkie inne pośrednie emisje, które występują w łańcuchu wartości emitenta, ale Zakres 3 nie jest objęty redukcją. Do pomiaru tego celu wykorzystuje się szacowane emisje gazów cieplarnianych (Zakresy 1 i 2) na 1 mln USD przychodów ze sprzedaży w pozycjach Funduszu. Ponadto Fundusz dąży do promowania aspektów środowiskowych związanych z ograniczeniem zanieczyszczenia środowiska poprzez wykluczenie bezpośrednich inwestycji w spółki zajmujące się wydobywaniem węgla energetycznego, smoły i piasków bitumicznych, a także wytwarzaniem energii elektrycznej z węgla energetycznego, poprzez zastosowanie bazowych kryteriów wykluczających.

Fundusz ma na celu promowanie aspektów społecznych w następującym zakresie: (a) zmniejszenie dostępności broni poprzez wykluczenie bezpośrednich inwestycji w emitentów zaangażowanych w produkcję kontrowersyjnej broni, głowic nuklearnych i pocisków nuklearnych i/lub podstawowych komponentów do wyłącznego użytku w broni nuklearnej, emitentów, którzy mają powiązania z produkcją automatycznej/półautomatycznej broni palnej lub amunicji przeznaczonej do użytku cywilnego, lub którzy czerpią przychody z produkcji lub dystrybucji broni palnej i/lub amunicji do broni strzeleckiej przeznaczonej do użytku cywilnego, (b) poprawa zdrowia i dobrobytu poprzez wykluczenie bezpośrednich inwestycji w emitentów zaangażowanych w produkcję tytoniu; oraz (c) wspieranie praw człowieka, standardów pracy, ochrony środowiska i przeciwdziałania korupcji poprzez wykluczenie bezpośrednich inwestycji w emitentów, którzy nie przestrzegają 10 zasad inicjatywy UN Global Compact, poprzez zastosowanie kryteriów wykluczających. Definicja „zaangażowania” w odniesieniu do każdej działalności może opierać się na generowaniu lub uzyskiwaniu przychodów z tej działalności, które przekraczają określony procent przychodów lub określoną wartość progową całkowitego przychodu, lub na jakimkolwiek związku z daną działalnością, niezależnie od wysokości uzyskanych przychodów. Więcej szczegółów na temat wykluczeń stosowanych w celu promowania aspektów środowiskowych i/lub społecznych można znaleźć w odpowiedzi na pytanie „Jakie są wiążące elementy strategii inwestycyjnej stosowanej przy wyborze inwestycji dotyczące uwzględnienia każdego aspektu środowiskowego lub społecznego promowanego w ramach tego produktu finansowego?” poniżej.

Fundusz nie stosuje wskaźnika referencyjnego w celu osiągnięcia promowanych przez siebie aspektów ESG, jednak do porównywania niektórych aspektów ESG promowanych przez Fundusz wykorzystywany jest indeks MSCI Emerging Markets („Indeks”).

Wskaźniki zrównoważonego rozwoju stosuje się do pomiaru stopnia uwzględnienia aspektów środowiskowych lub społecznych promowanych w ramach produktu finansowego.

● ***Które wskaźniki zrównoważonego rozwoju stosuje się do pomiaru stopnia uwzględnienia aspektów środowiskowych lub społecznych w ramach danego produktu finansowego?***

Wskaźniki zrównoważonego rozwoju stosowane do pomiaru stopnia uwzględnienia aspektów środowiskowych lub społecznych w ramach tego Funduszu obejmują:

- Udziały Funduszu w Zrównoważonych Inwestycjach, jak opisano powyżej.
- Intensywność emisji dwutlenku węgla Funduszu, jak opisano powyżej.
- Uwzględnienie przez Fundusz głównych niekorzystnych skutków (PAI) dla czynników związanych ze zrównoważonym rozwojem, jak opisano poniżej.
- Wykluczenie przez Fundusz inwestycji w emitentów zidentyfikowanych w oparciu o kryteria wykluczenia określone w kryteriach wykluczających, jak opisano poniżej.

	<p>● Jakie są cele dotyczące zrównoważonych inwestycji, które mają być częściowo zrealizowane w ramach produktu finansowego, i w jaki sposób zrównoważona inwestycja przyczynia się do osiągnięcia tych celów?</p>
	<p>W ramach realizacji swojego celu inwestycyjnego Fundusz inwestuje co najmniej 20% swoich udziałów w Zrównoważone Inwestycje. Wszystkie Zrównoważone inwestycje będą oceniane przez Zarządzającego inwestycjami pod kątem zgodności ze stosowaną przez BlackRock zasadą DNSH, która została opisana powyżej.</p> <p>BlackRock inwestuje w Zrównoważone inwestycje, które przyczyniają się do realizacji szeregu celów środowiskowych i/lub społecznych, które mogą obejmować między innymi alternatywne i odnawialne źródła energii, efektywność energetyczną, zapobieganie zanieczyszczeniom lub ich ograniczanie, ponowne wykorzystanie i recykling, zdrowie, odżywianie, warunki sanitarne i edukację oraz Cele Zrównoważonego Rozwoju ONZ („Cele Środowiskowe i/lub Społeczne”).</p> <p>Inwestycja zostanie oceniona jako przyczyniająca się do realizacji Celu Środowiskowego i/lub Społecznego, jeżeli:</p> <p>a) minimalna część działalności gospodarczej emitenta przyczynia się do realizacji celu środowiskowego i/lub społecznego; lub</p> <p>b) praktyki biznesowe emitenta przyczyniają się do osiągnięcia celu środowiskowego i/lub społecznego.</p>
<p>Główne niekorzystne skutki to najpoważniejsze niekorzystne skutki decyzji inwestycyjnych dla czynników zrównoważonego rozwoju, takie jak kwestie środowiskowe, społeczne i pracownicze, kwestie dotyczące poszanowania praw człowieka oraz przeciwdziałania korupcji i przekupstwu.</p>	<p>● W jaki sposób zrównoważone inwestycje, które mają być częściowo zrealizowane w ramach produktu finansowego, nie wyrządzają poważnych szkód względem jakiegokolwiek celu dotyczącego zrównoważonych inwestycji?</p> <p>Zrównoważone Inwestycje spełniają wymogi DNSH określone przez obowiązujące prawo i przepisy. BlackRock opracował dla wszystkich Zrównoważonych Inwestycji zestaw kryteriów umożliwiających ocenę, czy emitent lub inwestycja wyrządzają poważne szkody. Inwestycje uznane za wyrządzające poważne szkody nie kwalifikują się jako Zrównoważone Inwestycje. Zarządzający inwestycjami ocenia wskaźniki niekorzystnych skutków dla czynników zrównoważonego rozwoju dla każdego rodzaju inwestycji zgodnie z definicją zawartą w rozporządzeniu. Kryteria niekorzystnych skutków są oceniane przy użyciu danych zewnętrznych dostawców dotyczących zaangażowania biznesowego inwestycji (w określone działania uznane za mające negatywny wpływ na środowisko lub społeczeństwo) bądź kontrowersji środowiskowych lub społecznych w celu wykluczenia inwestycji, które Zarządzający inwestycjami uzna za szkodliwe dla wskaźników zrównoważonego rozwoju, z zastrzeżeniem ściśle określonych wyjątków, np. gdy dane zostaną uznane za niedokładne lub nieaktualne. W przypadku, gdy dane są niedostępne lub w znacznym stopniu niekompletne, przeprowadzona zostanie fundamentalna analiza z uzasadnionymi staraniami na rzecz zidentyfikowania oddziaływań, które według Zarządzającego inwestycjami są szkodliwe dla wskaźników zrównoważonego rozwoju.</p>
	<p>--- W jaki sposób uwzględniono wskaźniki dotyczące niekorzystnych skutków dla czynników zrównoważonego rozwoju?</p> <p>Wskaźniki niekorzystnych skutków dla czynników zrównoważonego rozwoju dla każdego rodzaju inwestycji są oceniane przy użyciu autorskiej metodologii oceny Zrównoważonych Inwestycji BlackRock. BlackRock wykorzystuje dane podmiotów zewnętrznych i/lub analizę fundamentalną do identyfikacji inwestycji, które negatywnie wpływają na czynniki zrównoważonego rozwoju i powodują poważne szkody.</p>
	<p>--- W jaki sposób zrównoważone inwestycje są zgodne z Wytycznymi OECD dla przedsiębiorstw wielonarodowych oraz Wytycznymi ONZ dotyczącymi biznesu i praw człowieka? Dodatkowe informacje:</p>

	<p>Zrównoważone inwestycje są oceniane w celu uwzględnienia wszelkich szkodliwych skutków i zapewnienia zgodności z międzynarodowymi standardami Wytycznych OECD dla przedsiębiorstw wielonarodowych oraz Wytycznymi ONZ dotyczącymi biznesu i praw człowieka, w tym z zasadami i prawami określonymi w ośmiu podstawowych konwencjach wskazanych w Deklaracji Międzynarodowej Organizacji Pracy dotyczącej podstawowych zasad i praw w pracy oraz w Międzynarodowej karcie praw człowieka. Emitenci uznani za naruszających te konwencje nie są zaliczani do Zrównoważonych Inwestycji.</p>
	<p><i>Unijna systematyka dotycząca zrównoważonego rozwoju określa zasadę „nie czyń poważnych szkód”, zgodnie z którą inwestycje zgodne z systematyką nie powinny wyrządzać poważnych szkód względem celów unijnej systematyki, a towarzyszą jej konkretne kryteria unijne.</i></p> <p><i>Zasada „nie czyń poważnych szkód” stosowana jest wyłącznie w odniesieniu do tych inwestycji w ramach produktu finansowego, które uwzględniają unijne kryteria dotyczące zrównoważonej środowiskowo działalności gospodarczej. Inwestycje w ramach pozostałej części tego produktu finansowego nie uwzględniają unijnych kryteriów dotyczących zrównoważonej środowiskowo działalności gospodarczej.</i></p> <p><i>Wszelkie inne zrównoważone inwestycje nie mogą również wyrządzać poważnych szkód względem celów środowiskowych lub społecznych.</i></p>
	<p>Czy w ramach tego produktu finansowego bierze się pod uwagę główne niekorzystne skutki dla czynników zrównoważonego rozwoju?</p> <p><input checked="" type="checkbox"/> Tak</p>
	<p><input type="checkbox"/> Nie</p> <p>Fundusz uwzględnia główne niekorzystne skutki (PAI) dla czynników zrównoważonego rozwoju poprzez zastosowanie kryteriów wykluczających oraz swojego celu redukcji emisji dwutlenku węgla.</p> <p>Fundusz bierze pod uwagę następujące główne niekorzystne skutki:</p> <ul style="list-style-type: none"> • Emisje gazów cieplarnianych • Ślad węglowy • Intensywność emisji gazów cieplarnianych w przypadku spółek, w które dokonano inwestycji • Ekspozycja z tytułu przedsiębiorstw działających w sektorze paliw kopalnych • udział zużytej i wyprodukowanej energii ze źródeł nieodnawialnych • Naruszenia zasad inicjatywy Global Compact ONZ i Wytycznych Organizacji Współpracy Gospodarczej i Rozwoju (OECD) dla przedsiębiorstw wielonarodowych • Ekspozycja z tytułu kontrowersyjnych rodzajów broni (miny przeciwpiechotne, amunicja kasetowa, broń chemiczna i broń biologiczna) <p>Ponadto Fundusz uwzględnia główne niekorzystne skutki poprzez standard BlackRock DNSH dla Zrównoważonych Inwestycji. Fundusz przedstawi informacje na temat głównych niekorzystnych skutków w swoim raporcie rocznym.</p>



Strategia inwestycyjna stanowi wytyczne dla decyzji inwestycyjnych na podstawie czynników, takich jak cele inwestycyjne i tolerancja ryzyka.

Jaką strategię inwestycyjną stosuje się w ramach tego produktu finansowego?

Celem inwestycyjnym Funduszu jest osiągnięcie długoterminowego wzrostu kapitału.

Fundusz jest aktywnie zarządzany. Aby osiągnąć swój cel inwestycyjny, Fundusz będzie inwestować co najmniej 70% swoich łącznych aktywów w akcje i instrumenty powiązane z akcjami (a mianowicie swapy całkowitego dochodu, kontrakty futures i opcje na kontrakty futures) spółek mających siedzibę, notowanych lub prowadzących główną działalność na rynkach wschodzących. Fundusz nie koncentruje się na żadnej konkretnej branży.

Aktywa Funduszu będą inwestowane zgodnie z Polityką ESG.

Fundusz może inwestować do 100% swoich łącznych aktywów na rynkach wschodzących. Ekspozycja taka może obejmować do 50% łącznych aktywów w Chinach za pośrednictwem Stock Connect i do 50% łącznych aktywów w Indiach. Prosimy o zapoznanie się z czynnikami ryzyka określonymi w częściach „Inwestycje w ChRL”, „Ryzyko związane z inwestowaniem w ChRL w ramach programów Stock Connect” oraz „Indie”, aby uzyskać więcej informacji na temat inwestycji w tych krajach. Inwestycja w Fundusz nie powinna stanowić znacznej części portfela inwestycyjnego i może nie być odpowiednia dla wszystkich inwestorów. Więcej informacji można znaleźć w sekcji „Czynniki ryzyka”.

Fundusz wykorzystuje autorskie ilościowe (tj. matematyczne lub statystyczne) modele Zarządzającego Inwestycjami w celu osiągnięcia systematycznego (tj. opartego na regułach) podejścia do wyboru akcji. Modele umożliwiają wybór akcji z szerokiego spektrum akcji i klasyfikują je według trzech kategorii: fundamentów spółki, sentymentu rynkowego i okoliczności makroekonomicznych (każda z nich opisana jest poniżej). Zarządzający inwestycjami przypisuje wagę do każdej kategorii w ramach modeli w oparciu o ocenę wyników, zmienności, korelacji i obrotów w ramach każdego modelu. W ramach kategorii fundamentów spółki Fundusz wykorzystuje techniki do oceny cech akcji, takich jak względna wycena, siła wyników, jakość bilansu i trendy przepływów pieniężnych. W ramach kategorii sentymentu rynkowego Fundusz stosuje techniki oceny czynników, takich jak poglądy innych uczestników rynku (na przykład analityków strony sprzedającej, innych inwestorów i zespołów zarządzających spółkami), a także trendy wykazywane przez powiązane spółki. W ramach kategorii okoliczności makroekonomicznych Fundusz stosuje techniki pozycjonowania portfela w odniesieniu do określonych branż, stylów (takich jak wartość, dynamika i jakość), krajów i rynków, które są najlepiej dostosowane do panujących warunków makroekonomicznych. Te modele ilościowe, w połączeniu z autorskim zautomatyzowanym narzędziem do budowy portfela Zarządzającego inwestycjami, informują, które akcje będą składać się na portfel Funduszu, usuwając te, które są sprzeczne z polityką ESG Funduszu i zastępując je akcjami z tego samego spektrum inwestycyjnego o podobnej oczekiwanej stopie zwrotu. Zarządzający inwestycjami dokonuje przeglądu pozycji wygenerowanych przez narzędzie do budowy portfela, zanim zostaną one przedmiotem obrotu, w celu porównania z kategoriami (jak opisano powyżej) wprowadzonymi do modelu oraz w celu rozważenia wpływu wszelkich późniejszych informacji publicznych w odniesieniu do pozycji, jak np. ogłoszenia o fuzjach i przejęciach, istotne spory sądowe lub zmiany w kadrze kierowniczej wyższego szczebla.

Fundusz może również pośrednio inwestować w akcje poprzez inwestowanie w ADR-y lub GDR-y, które są notowane lub są przedmiotem obrotu na giełdach papierów wartościowych i rynkach regulowanych poza rynkami wschodzącymi. ADR-y i GDR-y to inwestycje emitowane przez instytucje finansowe, które dają ekspozycję na bazowe kapitałowe papiery wartościowe. Takie bazowe kapitałowe papiery wartościowe mogą być emitowane w jurysdykcjach rynków wschodzących.

Fundusz może również inwestować do 10% swoich łącznych aktywów w środki pieniężne i depozyty (z wyłączeniem środków pieniężnych utrzymywanych w celu wsparcia pozycji

w FIP) („**Środki pieniężne**”) oraz pomocnicze aktywa płynne (które zazwyczaj obejmują należności z tytułu dywidend/dochodów), z zastrzeżeniem limitów określonych w Załączniku III do Prospektu. Fundusz może, w celu zachowania wartości takich Środków pieniężnych, inwestować w jeden lub więcej codziennych programów zbiorowego inwestowania na rynku pieniężnym, jak określono poniżej w części „Zarządzanie środkami pieniężnymi i środkami pieniężnymi FIP”.

Aby pomóc w osiągnięciu celu inwestycyjnego, Fundusz może, z zastrzeżeniem Przepisów i warunków nałożonych przez Bank Centralny, inwestować do 10% łącznych aktywów w inne otwarte przedsiębiorstwa zbiorowego inwestowania, w tym w fundusze notowane na giełdzie (ETF).

Fundusz może inwestować w FIP w celach inwestowania bezpośredniego lub w celach efektywnego zarządzania portfelem, a mianowicie w swapy całkowitego dochodu, kontrakty futures i opcje na kontrakty futures oraz walutowe kontrakty terminowe forward zgodnie z ograniczeniami określonymi w Załączniku II do Prospektu (z zastrzeżeniem warunków i w granicach określonych przez Bank Centralny), aby pomóc w osiągnięciu celu inwestycyjnego, uzyskać ekspozycję na akcje opisane powyżej oraz w celach zabezpieczenia walutowego. Aktywa referencyjne stanowiące podstawę swapów całkowitego dochodu, o ile występują, będą dowolnymi papierami wartościowymi, koszykiem papierów wartościowych lub kwalifikującymi się indeksami, które są zgodne z polityką inwestycyjną Funduszu i które powinny obejmować, bez ograniczeń, indeksy akcji dające dostęp do kapitałowych papierów wartościowych spółek mających siedzibę, notowanych lub prowadzących główną działalność na rynkach wschodzących. Szczegółowe informacje na temat indeksów akcji wykorzystywanych przez Fundusz zostaną przedstawione w raporcie rocznym Spółki.

Maksymalna część Wartości Aktywów Netto Funduszu, która może być przedmiotem swapów całkowitego dochodu, wynosi 100%. Zakładana część Wartości Aktywów Netto Funduszu, która będzie przedmiotem swapów całkowitego dochodu, wynosi 20%. Zakładany poziom nie stanowi jednak limitu, w związku z czym rzeczywista wielkość może być inna w różnych okresach, w zależności od m.in. warunków rynkowych.

W przypadku, gdy Fundusz inwestuje w nie w pełni sfinansowane FIP, Fundusz może inwestować (i) środki pieniężne do kwoty nominalnej takich FIP minus płatności z tytułu marży (jeżeli takie istnieją) w takie FIP, oraz (ii) wszelkie zabezpieczenia gotówkowe związane z depozytem uzupełniającym otrzymane w odniesieniu do takich FIP (łącznie „Środki pieniężne FIP”) w jednym lub kilku dziennych programach zbiorowego inwestowania na rynku pieniężnym, jak określono poniżej w części „Zarządzanie środkami pieniężnymi i środkami pieniężnymi FIP”.

Fundusz nie będzie inwestować we w pełni sfinansowane FIP, w tym w pełni sfinansowane swapy.

Fundusz może również stosować techniki i instrumenty związane ze zbywalnymi papierami wartościowymi w celu efektywnego zarządzania portfelem zgodnie z warunkami określonymi w Prospekcie.

Inwestycje Funduszu będą ograniczone do inwestycji dozwolonych w Przepisach, które są szczegółowo opisane w Załączniku III do Prospektu. Inwestycje Funduszu, inne niż inwestycje w pozagiełdowe FIP, papiery wartościowe o stałym dochodzie w obrocie pozagiełdowym oraz pozagiełdowe otwarte przedsiębiorstwa zbiorowego inwestowania, będą zazwyczaj notowane na giełdzie lub będą przedmiotem obrotu na Rynkach Regulowanych określonych w Załączniku I do Prospektu. Potencjalni inwestorzy w Fundusz mogą uzyskać udział składników Funduszu z oficjalnej strony internetowej iShares (www.iShares.com) lub od Zarządzającego inwestycjami.

Zarządzający inwestycjami zastosuje kryteria wykluczające. Fundusz będzie inwestować w Zrównoważone Inwestycje.

Ponadto Fundusz będzie dążył do tego, aby intensywność emisji dwutlenku węgla była niższa niż w przypadku indeksu MSCI Emerging Markets („Indeks”). Co najmniej 90% emitentów papierów wartościowych, w które inwestuje Fundusz, posiada rating ESG lub zostało przeanalizowanych pod kątem ESG. W celu przeprowadzenia tej analizy Zarządzający inwestycjami może wykorzystywać dane dostarczane przez zewnętrznych dostawców danych ESG, autorskie modele i lokalne informacje, a także może przeprowadzać wizyty terenowe.

Jeżeli jakiegokolwiek aktywa (inwestycje) Funduszu, zgodne w momencie inwestycji z celem inwestycyjnym i polityką inwestycyjną Funduszu i/lub Polityką ESG, staną się niekwalifikowalne, mogą one pozostać w jego posiadaniu do czasu, gdy będzie możliwe i wykonalne (w opinii Zarządzającego inwestycjami) ich zbycie przez Fundusz (w rozsądnym terminie).

Do celów zasad AMF ESG niniejsza polityka ESG stanowi mierzalne cele ESG, które są włączone do polityki inwestycyjnej Funduszu.

● ***Jakie są wiążące elementy strategii inwestycyjnej stosowanej przy wyborze inwestycji dotyczące uwzględnienia każdego aspektu środowiskowego lub społecznego promowanego w ramach tego produktu finansowego?***

Wiążące elementy strategii inwestycyjnej obejmują:

- Utrzymanie przez Fundusz udziału Zrównoważonych Inwestycji na poziomie co najmniej 20%.
- Utrzymanie intensywności emisji dwutlenku węgla Funduszu na poziomie niższym niż Indeks.
- Zastosowanie kryteriów wyłączających opisanych poniżej:
 - (i) Emitenci, którzy są zaangażowani w produkcję kontrowersyjnych rodzajów broni lub są w inny sposób z tą branżą związani (dotyczy to m.in. produkcji amunicji kasetowej, biologicznej, chemicznej, min lądowych, zubożonego uranu, oślepiającego lasera, niewykrywalnych fragmentów i/lub broni zapalającej).
 - (ii) Emitenci uzyskujący ponad 5% przychodów z wydobycia węgla energetycznego i/lub wytwarzania energii z węgla energetycznego.
 - (iii) Emitenci uzyskujący ponad 5% przychodów z produkcji i wytwarzania piasków bitumicznych (znanych również jako piaski ropoosne).
 - (iv) Emitenci uzyskujący jakiegokolwiek przychody z bezpośredniego zaangażowania w produkcję głowic jądrowych i pocisków jądrowych lub podstawowych komponentów do wyłącznego użytku w broni jądrowej.
 - (v) emitenci produkujący wyroby tytoniowe;
 - (vi) Emitenci, którzy mają jakiegokolwiek powiązania z produkcją automatycznej/półautomatycznej broni palnej lub amunicji przeznaczonej do użytku cywilnego.
 - (vii) Emitenci, którzy uzyskują ponad 5% przychodów z produkcji broni palnej przeznaczonej do użytku cywilnego.
 - (viii) Emitenci, którzy uzyskują ponad 5% przychodów z dystrybucji broni palnej przeznaczonej do użytku cywilnego.
 - (ix) emitenci uznani za nieprzestrzegających zasad inicjatywy Global Compact (dotyczących praw człowieka, standardów pracy, ochrony środowiska i przeciwdziałania korupcji).

Zapewnienie, że ponad 90% emitentów papierów wartościowych, w które inwestuje Fundusz (z wyłączeniem funduszy rynku pieniężnego), posiada rating ESG lub zostało przeanalizowanych pod kątem ESG.

● **Jaki jest minimalny poziom zobowiązania do ograniczenia zakresu inwestycji uwzględnionych przed zastosowaniem tej strategii inwestycyjnej?**

Chociaż Fundusz stosuje kontrole wykluczające w celu uniknięcia inwestowania w rodzaje działalności wymienione powyżej, nie ma zobowiązania do ograniczenia zakresu inwestycji o minimalny wskaźnik.

Dobre praktyki w zakresie zarządzania obejmują solidne struktury zarządzania, stosunki pracownicze, wynagrodzenia pracowników i przestrzeganie przepisów prawa podatkowego.

● **Jaką politykę stosuje się w odniesieniu do oceny dobrych praktyk w zakresie zarządzania stosowanych przez spółki, w które dokonano inwestycji?**

BlackRock ocenia dobre praktyki w zakresie zarządzania spółek, w które dokonano inwestycji, łącząc własne spostrzeżenia z danymi pochodzącymi od zewnętrznych dostawców badań ESG. BlackRock wykorzystuje dane od zewnętrznych dostawców badań ESG, aby zidentyfikować emitentów, którzy mogą nie posiadać zadowalających praktyk w zakresie zarządzania w odniesieniu do kluczowych wskaźników wydajności (KPI), związanych z solidną strukturą zarządzania, stosunkami pracowniczymi, wynagrodzeniami pracowników i przestrzeganiem przepisów podatkowych.



Jaka jest planowana alokacja aktywów w przypadku tego produktu finansowego?

Alokacja aktywów ukazuje udział inwestycji w poszczególne aktywa.

Działalność zgodna z unijną systematyką jest wyrażona jako udział:

- **obrotu**, który odzwierciedla udział przychodów z działalności ekologicznej spółek, w które dokonano inwestycji;
- **nakładów inwestycyjnych** (CapEx), które ukazują zielone inwestycje dokonane przez spółki, w które dokonano inwestycji, np. w celu przejścia na zieloną gospodarkę;
- **wydatków operacyjnych** (OpEx), które odzwierciedlają ekologiczną działalność operacyjną spółek,

Co najmniej 80% łącznych aktywów Funduszu będzie przeznaczony na inwestycje, które są zgodne z opisanymi powyżej aspektami środowiskowymi i/lub społecznymi (#1 zgodne z aspektami środowiskowymi/społecznymi). W odniesieniu do tych inwestycji, co najmniej 20% łącznych aktywów Funduszu zostanie zainwestowane w zrównoważone inwestycje (#1A zrównoważone), a pozostała część zostanie zainwestowana w inwestycje zgodne z innymi aspektami środowiskowymi i/lub społecznymi opisanymi powyżej (#1B inne aspekty środowiskowe/społeczne).

Fundusz może inwestować do 20% swoich całkowitych aktywów w inne inwestycje („#2 inne”).

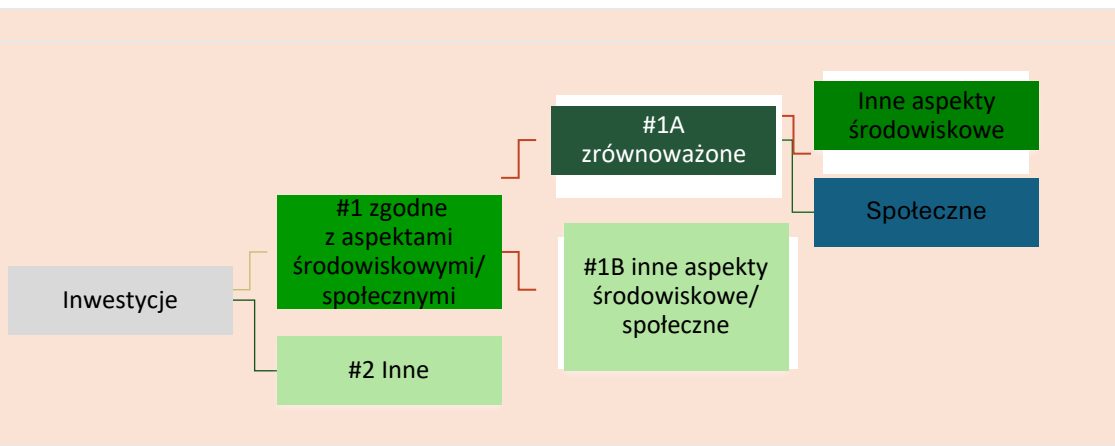

Kategoria „#1 zgodne z aspektami środowiskowymi/społecznymi” obejmuje inwestycje dokonane w ramach produktu finansowego w celu uwzględnienia aspektów środowiskowych lub społecznych promowanych w ramach tego produktu finansowego.

Kategoria „#2 inne” obejmuje pozostałe inwestycje dokonane w ramach produktu finansowego, które nie są zgodne z aspektami środowiskowymi lub społecznymi ani nie kwalifikują się jako zrównoważone inwestycje.

w które dokonano inwestycji.

Kategoria „#1 zgodne z aspektami środowiskowymi/społecznymi” obejmuje:

- podkategorię „#1A zrównoważone” obejmującą zrównoważone inwestycje, które służą celom środowiskowym lub społecznym;
- podkategorię „#1B inne aspekty środowiskowe lub społeczne” obejmującą inwestycje zgodne z aspektami środowiskowymi lub społecznymi, które nie kwalifikują się jako zrównoważone inwestycje.

W jaki sposób stosowanie instrumentów pochodnych przyczynia się do uwzględnienia aspektów środowiskowych lub społecznych promowanych w ramach tego produktu finansowego?

Fundusz może wykorzystywać instrumenty pochodne do celów inwestycyjnych oraz do celów efektywnego zarządzania portfelem. W przypadku instrumentów pochodnych wszelkie oceny lub analizy ESG, o których mowa powyżej, będą miały zastosowanie wyłącznie do inwestycji bazowej.



W jakim minimalnym stopniu zrównoważone inwestycje służące realizacji celu środowiskowego są dostosowane do unijnej systematyki dotyczącej zrównoważonego rozwoju?

Fundusz nie zobowiązuje się obecnie do inwestowania więcej niż 0% swoich aktywów w zrównoważone inwestycje o celu środowiskowym zgodnym z unijną systematyką.

- **Czy w ramach produktu finansowego inwestuje się w działalność związaną z gazem ziemnym lub energią jądrową, która jest zgodna z unijną systematyką dotyczącą zrównoważonego rozwoju³?**

Tak:

w gaz ziemny w energię jądrową

Nie

Fundusz nie zobowiązuje się obecnie do inwestowania w działalność związaną z gazem ziemnym lub energią jądrową, która jest zgodna z unijną systematyką dotyczącą zrównoważonego rozwoju.

Na dwóch wykresach poniżej przedstawiono minimalny odsetek inwestycji zgodnych z unijną systematyką dotyczącą zrównoważonego rozwoju. Ponieważ brak jest odpowiednich metod umożliwiających określenie zgodności obligacji skarbowych* z systematyką, na pierwszym wykresie przedstawiono zgodność z systematyką w odniesieniu do wszystkich inwestycji w ramach produktu finansowego, w tym obligacji skarbowych, natomiast na drugim wykresie przedstawiono zgodność z systematyką wyłącznie w odniesieniu do inwestycji w ramach produktu finansowego innych niż obligacje skarbowe.

Aby zapewnić zgodność z unijną systematyką dotyczącą zrównoważonego rozwoju, kryteria dotyczące **gazu ziemnego** obejmują ograniczenia emisji i przejście na energię ze źródeł odnawialnych lub paliwa niskoemisyjne do końca 2035 r. W przypadku **energii jądrowej** kryteria te obejmują kompleksowe zasady w zakresie bezpieczeństwa i gospodarowania odpadami.

Działalność wspomagająca bezpośrednio wspomaga inne rodzaje działalności we wnoszeniu istotnego wkładu w realizację celu środowiskowego.

³ Działalność związaną z gazem ziemnym lub energią jądrową można uznać za zgodną z unijną systematyką dotyczącą zrównoważonego rozwoju tylko wtedy, gdy przyczynia się do ograniczenia zmian klimatu („łagodzenie zmian klimatu”) i nie szkodzi znacząco żadnemu celowi systematyki – zob. nota wyjaśniająca na lewym marginesie. Pełne kryteria dotyczące działalności gospodarczej związanej z gazem ziemnym i energią jądrową, która jest zgodna z unijną systematyką dotyczącą zrównoważonego rozwoju, określono w rozporządzeniu delegowanym Komisji (UE) 2022/1214.

Działalność na rzecz przejścia jest to działalność, dla której alternatywne niskoemisyjne rozwiązania nie są jeszcze dostępne i która między innymi wytwarza emisje gazów cieplarnianych na poziomie odpowiadającym najlepszym wynikom.

1. Zgodność inwestycji z systematyką (w tym obligacje skarbowe*)

- Zgodne z systematyką: gaz ziemny
- Zgodne z systematyką: energia jądrowa
- Zgodne z systematyką (inne niż gaz ziemny i energia jądrowa)
- Niezgodne z systematyką

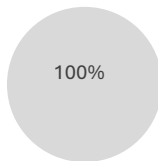

2. Zgodność inwestycji z systematyką (z wyłączeniem obligacji skarbowych*)

- Zgodne z systematyką: gaz ziemny
- Zgodne z systematyką: energia jądrowa
- Zgodne z systematyką (inne niż gaz ziemny i energia jądrowa)
- Niezgodne z systematyką

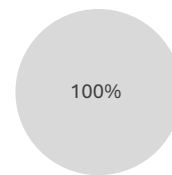

* Do celów niniejszych wykresów „obligacje skarbowe” obejmują całe zaangażowanie w dług państwowy

● **Jaki jest minimalny udział inwestycji w działalność na rzecz przejścia i działalność wspomagającą?**

Fundusz aktualnie nie ma obowiązku inwestowania więcej niż 0% swoich aktywów w inwestycje w działalność na rzecz przejścia i działalność wspomagającą w rozumieniu unijnej systematyki dotyczącej zrównoważonego rozwoju.

 to zrównoważone inwestycje służące celowi środowiskowemu, które nie uwzględniają kryteriów zrównoważonej działalności gospodarczej zgodnie z unijną systematyką dotyczącą zrównoważonego rozwoju.

 **Jaki jest minimalny udział zrównoważonych inwestycji służących celowi środowiskowemu, które nie są zgodne z unijną systematyką dotyczącą zrównoważonego rozwoju?**

Co najmniej 20% łącznych aktywów Funduszu będzie inwestowane w zrównoważone inwestycje. Jak wspomniano powyżej, te Zrównoważone Inwestycje będą stanowiły mieszankę Zrównoważonych Inwestycji z celem środowiskowym, który nie jest zgodny z unijną systematyką dotyczącą zrównoważonego rozwoju, lub celem społecznym, bądź kombinacją obu, przy czym dokładny skład może ulegać zmianom.



Fundusz inwestuje w Zrównoważone Inwestycje, które nie są zgodne z unijną systematyką z następujących powodów: (i) jest to element strategii inwestycyjnej Funduszu, (ii) dane pozwalające określić zgodność z unijną systematyką dotyczącą zrównoważonego rozwoju mogą być niedostępne i/lub (iii) podstawowa działalność gospodarcza może nie kwalifikować się na podstawie dostępnych technicznych kryteriów kwalifikacji w ramach unijnej systematyki lub może nie spełniać wszystkich wymogów określonych w takich kryteriach.

 **Jaki jest minimalny udział zrównoważonych inwestycji służących celowi społecznemu?**

Co najmniej 20% łącznych aktywów Funduszu będzie inwestowane w zrównoważone inwestycje. Jak wspomniano powyżej, te Zrównoważone Inwestycje będą stanowiły mieszankę Zrównoważonych Inwestycji z celem środowiskowym, który nie jest zgodny z unijną systematyką dotyczącą zrównoważonego rozwoju, lub celem społecznym, bądź kombinacją obu, przy czym dokładny skład może ulegać zmianom.

 **Które inwestycje uwzględniono w kategorii „#2 inne”, czemu służą takie inwestycje i czy w ich ramach zapewniono jakiekolwiek minimalne gwarancje środowiskowe lub społeczne?**

Inne udziały są ograniczone do 20% i mogą obejmować instrumenty pochodne, środki pieniężne i instrumenty zbliżone do środków pieniężnych oraz akcje lub jednostki programów zbiorowego inwestowania (CIS) i zbywalne papiery wartościowe o stałym dochodzie (znane również jako dłużne papiery wartościowe) emitowane przez rządy i agencje na całym świecie.

	<p>Inwestycje te mogą być wykorzystywane do celów inwestycyjnych w dążeniu do osiągnięcia celu inwestycyjnego Funduszu (innego niż cel dotyczący ESG), do celów zarządzania płynnością i/lub zabezpieczania.</p> <p>Żadne inne pozycje nie są rozpatrywane w odniesieniu do minimalnych zabezpieczeń środowiskowych lub społecznych.</p>
 <p>Wskaźniki referencyjne to indeksy stosowane do pomiaru, czy w ramach produktu finansowego uwzględnia się aspekty środowiskowe lub społeczne promowane przez ten produkt.</p>	<p>Czy wyznaczono konkretny indeks jako wskaźnik referencyjny w celu ustalenia, czy ten produkt finansowy jest zgodny z aspektami środowiskowymi lub społecznymi, które promuje?</p> <p>Nie.</p> <p>Do porównywania niektórych aspektów ESG promowanych przez Fundusz wykorzystywany jest indeks MSCI Emerging Markets.</p> <p>● <i>W jaki sposób wskaźnik referencyjny dostosowuje się na bieżąco do każdego aspektu środowiskowego lub społecznego promowanego w ramach tego produktu finansowego?</i></p> <p>Nie dotyczy.</p> <p>● <i>W jaki sposób zapewnia się ciągłe dostosowanie strategii inwestycyjnej do metody obliczania indeksu?</i></p> <p>Nie dotyczy.</p> <p>● <i>W jaki sposób wyznaczony indeks różni się od odpowiedniego ogólnego indeksu rynkowego?</i></p> <p>Nie dotyczy.</p> <p>● <i>Gdzie można zapoznać się z metodą zastosowaną na potrzeby obliczenia wyznaczonego indeksu?</i></p> <p>Nie dotyczy.</p>
	<p>Gdzie w internecie można znaleźć więcej informacji na temat tego produktu?</p> <p>Więcej informacji na temat tego produktu znajduje się na stronie internetowej.</p> <p>Szczegółowe informacje dotyczące tego Funduszu można znaleźć w sekcjach niniejszego prospektu zatytułowanych „Cel inwestycyjny”, „Polityka inwestycyjna” oraz „Rozporządzenie SFDR”, a także na stronie produktu Funduszu, którą można znaleźć, wpisując nazwę Funduszu w pasku wyszukiwania na stronie internetowej: www.iShares.com.</p>

Informacje ujawniane przed zawarciem umowy dla produktów finansowych, o których mowa w art. 8 ust. 1, 2 i 2a rozporządzenia (UE) 2019/2088 i w art. 6 akapit pierwszy rozporządzenia (UE) 2020/852

<p>Zrównoważona inwestycja oznacza inwestycję w działalność gospodarczą, która przyczynia się do realizacji celu środowiskowego lub społecznego, o ile taka inwestycja nie wyrządza poważnych szkód względem żadnego celu środowiskowego lub społecznego, a spółki, w które dokonano inwestycji, stosują dobre praktyki w zakresie zarządzania.</p>	Nazwa produktu: iShares Europe Equity Enhanced Active UCITS ETF	
	Identyfikator podmiotu prawnego: 529900MN239N5MUKQG52	
<p>Unijna systematyka dotycząca zrównoważonego rozwoju jest to system klasyfikacji określony w rozporządzeniu (UE) 2020/852, ustanawiający wykaz zrównoważonej działalności gospodarczej. Rozporządzenie to nie zawiera wykazu zrównoważonej społecznie działalności gospodarczej. Zrównoważone inwestycje, które służą celowi środowiskowemu, mogą być zgodne lub niezgodne z systematyką.</p>	Aspekty środowiskowe lub społeczne	
	Czy niniejszy produkt finansowy służy celowi dotyczącemu zrównoważonych inwestycji?	
	<input checked="" type="radio"/> <input checked="" type="radio"/> Tak	<input checked="" type="radio"/> <input type="radio"/> ✓ Nie
	<input type="checkbox"/> Będzie miał minimalny udział w zrównoważonych inwestycjach służących celowi środowiskowemu : ____%	<input checked="" type="checkbox"/> Promuje aspekty środowiskowe/ społeczne i chociaż jego celem nie jest zrównoważona inwestycja, będzie miał minimalny udział 20% w zrównoważonych inwestycjach
	<input type="checkbox"/> w działalność gospodarczą, która zgodnie z unijną systematyką dotyczącą zrównoważonego rozwoju kwalifikuje się jako zrównoważona środowiskowo	<input type="checkbox"/> służących celowi środowiskowemu i dokonywanych w działalność gospodarczą, która zgodnie z unijną systematyką dotyczącą zrównoważonego rozwoju kwalifikuje się jako zrównoważona środowiskowo
<input type="checkbox"/> w działalność gospodarczą, która zgodnie z unijną systematyką dotyczącą zrównoważonego rozwoju nie kwalifikuje się jako zrównoważona środowiskowo	<input checked="" type="checkbox"/> służących celowi środowiskowemu i dokonywanych w działalność gospodarczą, która zgodnie z unijną systematyką dotyczącą zrównoważonego rozwoju nie kwalifikuje się jako zrównoważona środowiskowo	
<input type="checkbox"/> Będzie miał minimalny udział w zrównoważonych inwestycjach służących celowi społecznemu : ____%	<input checked="" type="checkbox"/> służących celowi społecznemu <input type="checkbox"/> Promuje aspekty środowiskowe/ społeczne, ale nie będzie mieć udziału w zrównoważonych inwestycjach	
	Które aspekty środowiskowe lub społeczne są promowane przez ten produkt finansowy?	
	<p>Fundusz inwestuje co najmniej 20% swoich łącznych aktywów w Zrównoważone Inwestycje, obejmujące cele środowiskowe i społeczne. BlackRock definiuje Zrównoważone Inwestycje jako inwestycje w emitentów lub papiery wartościowe, które przyczyniają się do realizacji celów środowiskowych lub społecznych, nie szkodzą w znaczący sposób żadnemu z tych celów i gdzie spółki będące przedmiotem inwestycji stosują dobre praktyki zarządzania. BlackRock odnosi się do odpowiednich ram zrównoważonego rozwoju w celu określenia dostosowania inwestycji do celów środowiskowych lub społecznych.</p> <p>Zrównoważone inwestycje powinny również spełniać wymogi zasady „nie czyni poważnych szkód” (DNSH), zgodnie z obowiązującymi przepisami prawa i regulacjami. BlackRock opracował zestaw kryteriów umożliwiających ocenę, czy emitent lub inwestycja wyrządzą poważne szkody.</p> <p>Fundusz ma na celu promowanie aspektów środowiskowych związanych z redukcją emisji dwutlenku węgla poprzez dążenie do zmniejszenia intensywności emisji gazów cieplarnianych</p>	

(dla Zakresu 1 i 2) w ramach swojego portfela w stosunku do wskaźnika (jak określono poniżej). Emisje gazów cieplarnianych są podzielone na trzy grupy lub „zakresy” za pomocą najczęściej stosowanego międzynarodowego narzędzia rozliczeniowego – Protokołu Emisji Gazów Cieplarnianych (GHG). Zakres 1 obejmuje bezpośrednie emisje z posiadanych lub kontrolowanych źródeł. Zakres 2 obejmuje pośrednie emisje związane z wytworzeniem zakupionej przez emitenta raportującego energii elektrycznej, pary, ciepła lub chłodu. Zakres 3 obejmuje wszystkie inne pośrednie emisje, które występują w łańcuchu wartości emitenta, ale Zakres 3 nie jest objęty redukcją. Do pomiaru tego celu wykorzystuje się szacowane emisje gazów cieplarnianych (Zakresy 1 i 2) na 1 mln USD przychodów ze sprzedaży w pozycjach Funduszu. Ponadto Fundusz dąży do promowania aspektów środowiskowych związanych z ograniczeniem zanieczyszczenia środowiska poprzez wykluczenie bezpośrednich inwestycji w spółki zajmujące się wydobywaniem węgla energetycznego, smoły i piasków bitumicznych, a także wytwarzaniem energii elektrycznej z węgla energetycznego, poprzez zastosowanie bazowych kryteriów wykluczających.

Fundusz ma na celu promowanie aspektów społecznych w następującym zakresie: (a) zmniejszenie dostępności broni poprzez wykluczenie bezpośrednich inwestycji w emitentów zaangażowanych w produkcję kontrowersyjnej broni, głowic nuklearnych i pocisków nuklearnych i/lub podstawowych komponentów do wyłącznego użytku w broni nuklearnej, emitentów, którzy mają powiązania z produkcją automatycznej/półautomatycznej broni palnej lub amunicji przeznaczonej do użytku cywilnego, lub którzy czerpią przychody z produkcji lub dystrybucji broni palnej i/lub amunicji do broni strzeleckiej przeznaczonej do użytku cywilnego, (b) poprawa zdrowia i dobrobytu poprzez wykluczenie bezpośrednich inwestycji w emitentów zaangażowanych w produkcję tytoniu; oraz (c) wspieranie praw człowieka, standardów pracy, ochrony środowiska i przeciwdziałania korupcji poprzez wykluczenie bezpośrednich inwestycji w emitentów, którzy nie przestrzegają 10 zasad inicjatywy UN Global Compact, poprzez zastosowanie kryteriów wykluczających. Definicja „zaangażowania” w odniesieniu do każdej działalności może opierać się na generowaniu lub uzyskiwaniu przychodów z tej działalności, które przekraczają określony procent przychodów lub określoną wartość progową całkowitego przychodu, lub na jakimkolwiek związku z daną działalnością, niezależnie od wysokości uzyskanych przychodów. Więcej szczegółów na temat wykluczeń stosowanych w celu promowania aspektów środowiskowych i/lub społecznych można znaleźć w odpowiedzi na pytanie „Jakie są wiążące elementy strategii inwestycyjnej stosowanej przy wyborze inwestycji dotyczące uwzględnienia każdego aspektu środowiskowego lub społecznego promowanego w ramach tego produktu finansowego?” poniżej.

Fundusz nie stosuje wskaźnika referencyjnego w celu osiągnięcia promowanych przez siebie aspektów ESG, jednak do porównywania niektórych aspektów ESG promowanych przez Fundusz wykorzystywany jest indeks MSCI Europe („Indeks”).

Wskaźniki zrównoważonego rozwoju stosuje się do pomiaru stopnia uwzględnienia aspektów środowiskowych lub społecznych promowanych w ramach produktu finansowego.

● ***Które wskaźniki zrównoważonego rozwoju stosuje się do pomiaru stopnia uwzględnienia aspektów środowiskowych lub społecznych w ramach danego produktu finansowego?***

Wskaźniki zrównoważonego rozwoju stosowane do pomiaru stopnia uwzględnienia aspektów środowiskowych lub społecznych w ramach tego Funduszu obejmują:

- Udziały Funduszu w Zrównoważonych Inwestycjach, jak opisano powyżej.
- Intensywność emisji dwutlenku węgla Funduszu, jak opisano powyżej.
- Uwzględnienie przez Fundusz głównych niekorzystnych skutków (PAI) dla czynników związanych ze zrównoważonym rozwojem, jak opisano poniżej.
- Wykluczenie przez Fundusz inwestycji w emitentów zidentyfikowanych w oparciu o kryteria wykluczenia określone w kryteriach wykluczających, jak opisano poniżej.

	<p>● Jakie są cele dotyczące zrównoważonych inwestycji, które mają być częściowo zrealizowane w ramach produktu finansowego, i w jaki sposób zrównoważona inwestycja przyczynia się do osiągnięcia tych celów?</p>
	<p>W ramach realizacji swojego celu inwestycyjnego Fundusz inwestuje co najmniej 20% swoich udziałów w Zrównoważone Inwestycje. Wszystkie Zrównoważone inwestycje będą oceniane przez Zarządzającego inwestycjami pod kątem zgodności ze stosowaną przez BlackRock zasadą DNSH, która została opisana powyżej.</p> <p>BlackRock inwestuje w Zrównoważone inwestycje, które przyczyniają się do realizacji szeregu celów środowiskowych i/lub społecznych, które mogą obejmować między innymi alternatywne i odnawialne źródła energii, efektywność energetyczną, zapobieganie zanieczyszczeniom lub ich ograniczanie, ponowne wykorzystanie i recykling, zdrowie, odżywianie, warunki sanitarne i edukację oraz Cele Zrównoważonego Rozwoju ONZ („Cele Środowiskowe i/lub Społeczne”).</p> <p>Inwestycja zostanie oceniona jako przyczyniająca się do realizacji Celu Środowiskowego i/lub Społecznego, jeżeli:</p> <p>a) minimalna część działalności gospodarczej emitenta przyczynia się do realizacji celu środowiskowego i/lub społecznego; lub</p> <p>b) praktyki biznesowe emitenta przyczyniają się do osiągnięcia celu środowiskowego i/lub społecznego.</p>
<p>Główne niekorzystne skutki to najpoważniejsze niekorzystne skutki decyzji inwestycyjnych dla czynników zrównoważonego rozwoju, takie jak kwestie środowiskowe, społeczne i pracownicze, kwestie dotyczące poszanowania praw człowieka oraz przeciwdziałania korupcji i przekupstwu.</p>	<p>● W jaki sposób zrównoważone inwestycje, które mają być częściowo zrealizowane w ramach produktu finansowego, nie wyrządzają poważnych szkód względem jakiegokolwiek celu dotyczącego zrównoważonych inwestycji?</p> <p>Zrównoważone Inwestycje spełniają wymogi DNSH określone przez obowiązujące prawo i przepisy. BlackRock opracował dla wszystkich Zrównoważonych Inwestycji zestaw kryteriów umożliwiających ocenę, czy emitent lub inwestycja wyrządzają poważne szkody. Inwestycje uznane za wyrządzające poważne szkody nie kwalifikują się jako Zrównoważone Inwestycje. Zarządzający inwestycjami ocenia wskaźniki niekorzystnych skutków dla czynników zrównoważonego rozwoju dla każdego rodzaju inwestycji zgodnie z definicją zawartą w rozporządzeniu. Kryteria niekorzystnych skutków są oceniane przy użyciu danych zewnętrznych dostawców dotyczących zaangażowania biznesowego inwestycji (w określone działania uznane za mające negatywny wpływ na środowisko lub społeczeństwo) bądź kontrowersji środowiskowych lub społecznych w celu wykluczenia inwestycji, które Zarządzający inwestycjami uzna za szkodliwe dla wskaźników zrównoważonego rozwoju, z zastrzeżeniem ściśle określonych wyjątków, np. gdy dane zostaną uznane za niedokładne lub nieaktualne. W przypadku, gdy dane są niedostępne lub w znacznym stopniu niekompletne, przeprowadzona zostanie fundamentalna analiza z uzasadnionymi staraniami na rzecz zidentyfikowania oddziaływań, które według Zarządzającego inwestycjami są szkodliwe dla wskaźników zrównoważonego rozwoju.</p>
	<p>--- W jaki sposób uwzględniono wskaźniki dotyczące niekorzystnych skutków dla czynników zrównoważonego rozwoju?</p>
	<p>Wskaźniki niekorzystnych skutków dla czynników zrównoważonego rozwoju dla każdego rodzaju inwestycji są oceniane przy użyciu autorskiej metodologii oceny Zrównoważonych Inwestycji BlackRock. BlackRock wykorzystuje dane podmiotów zewnętrznych i/lub analizę fundamentalną do identyfikacji inwestycji, które negatywnie wpływają na czynniki zrównoważonego rozwoju i powodują poważne szkody.</p>
	<p>--- W jaki sposób zrównoważone inwestycje są zgodne z Wytycznymi OECD dla przedsiębiorstw wielonarodowych oraz Wytycznymi ONZ dotyczącymi biznesu i praw człowieka? Dodatkowe informacje:</p>

Zrównoważone inwestycje są oceniane w celu uwzględnienia wszelkich szkodliwych skutków i zapewnienia zgodności z międzynarodowymi standardami Wytycznych OECD dla przedsiębiorstw wielonarodowych oraz Wytycznymi ONZ dotyczącymi biznesu i praw człowieka, w tym z zasadami i prawami określonymi w ośmiu podstawowych konwencjach wskazanych w Deklaracji Międzynarodowej Organizacji Pracy dotyczącej podstawowych zasad i praw w pracy oraz w Międzynarodowej karcie praw człowieka. Emitenci uznani za naruszających te konwencje nie są zaliczani do Zrównoważonych Inwestycji.

Unijna systematyka dotycząca zrównoważonego rozwoju określa zasadę „nie czyń poważnych szkód”, zgodnie z którą inwestycje zgodne z systematyką nie powinny wyrządzać poważnych szkód względem celów unijnej systematyki, a towarzyszą jej konkretne kryteria unijne.

Zasada „nie czyń poważnych szkód” stosowana jest wyłącznie w odniesieniu do tych inwestycji w ramach produktu finansowego, które uwzględniają unijne kryteria dotyczące zrównoważonej środowiskowo działalności gospodarczej. Inwestycje w ramach pozostałej części tego produktu finansowego nie uwzględniają unijnych kryteriów dotyczących zrównoważonej środowiskowo działalności gospodarczej.

Wszelkie inne zrównoważone inwestycje nie mogą również wyrządzać poważnych szkód względem celów środowiskowych lub społecznych.

Czy w ramach tego produktu finansowego bierze się pod uwagę główne niekorzystne skutki dla czynników zrównoważonego rozwoju?

Tak

Nie

Fundusz uwzględnia główne niekorzystne skutki (PAI) dla czynników zrównoważonego rozwoju poprzez zastosowanie kryteriów wykluczających oraz swojego celu redukcji emisji dwutlenku węgla.

Fundusz bierze pod uwagę następujące główne niekorzystne skutki:

- Emisje gazów cieplarnianych
- Ślad węglowy
- Intensywność emisji gazów cieplarnianych w przypadku spółek, w które dokonano inwestycji
- Ekspozycja z tytułu przedsiębiorstw działających w sektorze paliw kopalnych
- udział zużytej i wyprodukowanej energii ze źródeł nieodnawialnych
- Naruszenia zasad inicjatywy UN Global Compact i Wytycznych Organizacji Współpracy Gospodarczej i Rozwoju (OECD) dla przedsiębiorstw wielonarodowych
- Ekspozycja z tytułu kontrowersyjnych rodzajów broni (miny przeciwpiechotne, amunicja kasetowa, broń chemiczna i broń biologiczna)

Ponadto Fundusz uwzględnia główne niekorzystne skutki poprzez standard BlackRock DNSH dla Zrównoważonych Inwestycji. Fundusz przedstawi informacje na temat głównych niekorzystnych skutków w swoim raporcie rocznym.



Strategia inwestycyjna stanowi wytyczne dla decyzji inwestycyjnych na podstawie czynników, takich jak cele inwestycyjne i tolerancja ryzyka.

Jaką strategię inwestycyjną stosuje się w ramach tego produktu finansowego?

Celem inwestycyjnym Funduszu jest osiągnięcie długoterminowego wzrostu kapitału.

Fundusz jest aktywnie zarządzany. Aby osiągnąć swój cel inwestycyjny, Fundusz będzie inwestować co najmniej 70% swoich łącznych aktywów w akcje i instrumenty powiązane z akcjami (a mianowicie swapy całkowitego dochodu, kontrakty futures i opcje na kontrakty futures) spółek mających siedzibę, notowanych lub prowadzących główną działalność w Europie. Fundusz nie koncentruje się na żadnej konkretnej branży.

Aktywa Funduszu będą inwestowane zgodnie z Polityką ESG.

Fundusz wykorzystuje autorskie ilościowe (tj. matematyczne lub statystyczne) modele Zarządzającego Inwestycjami w celu osiągnięcia systematycznego (tj. opartego na regułach) podejścia do wyboru akcji. Modele umożliwiają wybór akcji z szerokiego spektrum akcji i klasyfikują je według trzech kategorii: fundamentów spółki, sentymentu rynkowego i okoliczności makroekonomicznych (każda z nich opisana jest poniżej). Zarządzający inwestycjami przypisuje wagę do każdej kategorii w ramach modeli w oparciu o ocenę wyników, zmienności, korelacji i obrotów w ramach każdego modelu. W ramach kategorii fundamentów spółki Fundusz wykorzystuje techniki do oceny cech akcji, takich jak względna wycena, siła wyników, jakość bilansu i trendy przepływów pieniężnych. W ramach kategorii sentymentu rynkowego Fundusz stosuje techniki oceny czynników, takich jak poglądy innych uczestników rynku (na przykład analityków strony sprzedającej, innych inwestorów i zespołów zarządzających spółkami), a także trendy wykazywane przez powiązane spółki. W ramach kategorii okoliczności makroekonomicznych Fundusz stosuje techniki pozycjonowania portfela w odniesieniu do określonych branż, stylów (takich jak wartość, dynamika i jakość), krajów i rynków, które są najlepiej dostosowane do panujących warunków makroekonomicznych. Te modele ilościowe, w połączeniu z autorskim zautomatyzowanym narzędziem do budowy portfela Zarządzającego inwestycjami, informują, które akcje będą składać się na portfel Funduszu, usuwając te, które są sprzeczne z polityką ESG Funduszu i zastępując je akcjami z tego samego spektrum inwestycyjnego o podobnej oczekiwanej stopie zwrotu. Zarządzający inwestycjami dokonuje przeglądu pozycji wygenerowanych przez narzędzie do budowy portfela, zanim zostaną one przedmiotem obrotu, w celu porównania z kategoriami (jak opisano powyżej) wprowadzonymi do modelu oraz w celu rozważenia wpływu wszelkich późniejszych informacji publicznych w odniesieniu do pozycji, jak np. ogłoszenia o fuzjach i przejęciach, istotne spory sądowe lub zmiany w kadrze kierowniczej wyższego szczebla.

Fundusz może również inwestować do 10% swoich łącznych aktywów w środki pieniężne i depozyty (z wyłączeniem środków pieniężnych utrzymywanych w celu wsparcia pozycji w FIP) („Środki pieniężne”) oraz pomocnicze aktywa płynne (które zazwyczaj obejmują należności z tytułu dywidend/dochodów), z zastrzeżeniem limitów określonych w Załączniku III do Prospektu. Fundusz może, w celu zachowania wartości takich Środków pieniężnych, inwestować w jeden lub więcej codziennych programów zbiorowego inwestowania na rynku pieniężnym, jak określono poniżej w części „Zarządzanie środkami pieniężnymi i środkami pieniężnymi FIP”.

Aby pomóc w osiągnięciu celu inwestycyjnego, Fundusz może, z zastrzeżeniem Przepisów i warunków nałożonych przez Bank Centralny, inwestować do 10% łącznych aktywów w inne otwarte przedsiębiorstwa zbiorowego inwestowania, w tym w fundusze notowane na giełdzie (ETF).

Fundusz może inwestować w FIP w celach inwestowania bezpośredniego lub w celach efektywnego zarządzania portfelem, a mianowicie w swapy całkowitego dochodu, kontrakty futures i opcje na kontrakty futures oraz walutowe kontrakty terminowe forward zgodnie z ograniczeniami określonymi w Załączniku II do Prospektu (z zastrzeżeniem warunków

i w granicach określonych przez Bank Centralny), aby pomóc w osiągnięciu celu inwestycyjnego, uzyskać ekspozycję na akcje opisane powyżej oraz w celach zabezpieczenia walutowego. Aktywa referencyjne stanowiące podstawę swapów całkowitego dochodu, o ile występują, będą dowolnymi papierami wartościowymi, koszykiem papierów wartościowych lub kwalifikującymi się indeksami, które są zgodne z polityką inwestycyjną Funduszu i które powinny obejmować, bez ograniczeń, indeksy akcji dające dostęp do kapitałowych papierów wartościowych spółek mających siedzibę, notowanych lub prowadzących główną działalność w Europie. Szczegółowe informacje na temat indeksów akcji wykorzystywanych przez Fundusz zostaną przedstawione w raporcie rocznym Spółki.

Maksymalna część Wartości Aktywów Netto Funduszu, która może być przedmiotem swapów całkowitego dochodu, wynosi 100%. Zakładana część Wartości Aktywów Netto Funduszu, która będzie przedmiotem swapów całkowitego dochodu, wynosi 0%. Zakładany poziom nie stanowi jednak limitu, w związku z czym rzeczywista wielkość może być inna w różnych okresach, w zależności od m.in. warunków rynkowych.

W przypadku, gdy Fundusz inwestuje w nie w pełni sfinansowane FIP, Fundusz może inwestować (i) środki pieniężne do kwoty nominalnej takich FIP minus płatności z tytułu marży (jeżeli takie istnieją) w takie FIP, oraz (ii) wszelkie zabezpieczenia gotówkowe związane z depozytem uzupełniającym otrzymane w odniesieniu do takich FIP (łącznie „Środki pieniężne FIP”) w jednym lub kilku dziennych programach zbiorowego inwestowania na rynku pieniężnym, jak określono poniżej w części „Zarządzanie środkami pieniężnymi i środkami pieniężnymi FIP”.

Fundusz nie będzie inwestować we w pełni sfinansowane FIP, w tym w pełni sfinansowane swapy.

Fundusz może również stosować techniki i instrumenty związane ze zbywalnymi papierami wartościowymi w celu efektywnego zarządzania portfelem zgodnie z warunkami określonymi w Prospekcie.

Inwestycje Funduszu będą ograniczone do inwestycji dozwolonych w Przepisach, które są szczegółowo opisane w Załączniku III do Prospektu. Inwestycje Funduszu, inne niż inwestycje w pozagiełdowe FIP, papiery wartościowe o stałym dochodzie w obrocie pozagiełdowym oraz pozagiełdowe otwarte przedsiębiorstwa zbiorowego inwestowania, będą zazwyczaj notowane na giełdzie lub będą przedmiotem obrotu na Rynkach Regulowanych określonych w Załączniku I do Prospektu. Potencjalni inwestorzy w Fundusz mogą uzyskać podział składników Funduszu z oficjalnej strony internetowej iShares (www.iShares.com) lub od Zarządzającego inwestycjami.

Zarządzający inwestycjami zastosuje kryteria wykluczające. Fundusz będzie inwestować w Zrównoważone Inwestycje.

Ponadto Fundusz będzie dążył do osiągnięcia intensywności emisji dwutlenku węgla niższej niż intensywność emisji w przypadku indeksu MSCI Europe Index („Indeks”). Co najmniej 90% emitentów papierów wartościowych, w które inwestuje Fundusz, posiada rating ESG lub zostało przeanalizowanych pod kątem ESG. W celu przeprowadzenia tej analizy Zarządzający inwestycjami może wykorzystywać dane dostarczane przez zewnętrznych dostawców danych ESG, autorskie modele i lokalne informacje, a także może przeprowadzać wizyty terenowe.

Jeżeli jakiegokolwiek aktywa (inwestycje) Funduszu, zgodne w momencie inwestycji z celem inwestycyjnym i polityką inwestycyjną Funduszu i/lub Polityką ESG, staną się niekwalifikowalne, mogą one pozostać w jego posiadaniu do czasu, gdy będzie możliwe i wykonalne (w opinii Zarządzającego inwestycjami) ich zbycie przez Fundusz (w rozsądnym terminie).

Do celów zasad AMF ESG niniejsza polityka ESG stanowi mierzalne cele ESG, które są włączone do polityki inwestycyjnej Funduszu.

● **Jakie są wiążące elementy strategii inwestycyjnej stosowanej przy wyborze inwestycji dotyczące uwzględnienia każdego aspektu środowiskowego lub społecznego promowanego w ramach tego produktu finansowego?**

Wiążące elementy strategii inwestycyjnej obejmują:

- Utrzymanie przez Fundusz udziału Zrównoważonych Inwestycji na poziomie co najmniej 20%.
- Utrzymanie intensywności emisji dwutlenku węgla Funduszu na poziomie niższym niż Indeks.
- Zastosowanie kryteriów wykluczających opisanych poniżej:
 - (i) Emitenci, którzy są zaangażowani w produkcję kontrowersyjnych rodzajów broni lub są w inny sposób z tą branżą związani (dotyczy to m.in. produkcji amunicji kasetowej, biologicznej, chemicznej, min lądowych, zubożonego uranu, oślepiającego lasera, niewykrywalnych fragmentów i/lub broni zapalającej).
 - (ii) Emitenci uzyskujący ponad 5% przychodów z wydobycia węgla energetycznego i/lub wytwarzania energii z węgla energetycznego.
 - (iii) Emitenci uzyskujący ponad 5% przychodów z produkcji i wytwarzania piasków bitumicznych (znanych również jako piaski roponośne).
 - (iv) Emitenci uzyskujący jakiegokolwiek przychody z bezpośredniego zaangażowania w produkcję głowic jądrowych i pocisków jądrowych lub podstawowych komponentów do wyłącznego użytku w broni jądrowej.
 - (v) emitenci produkujący wyroby tytoniowe;
 - (vi) Emitenci, którzy mają jakiegokolwiek powiązania z produkcją automatycznej/półautomatycznej broni palnej lub amunicji przeznaczonej do użytku cywilnego.
 - (vii) Emitenci, którzy uzyskują ponad 5% przychodów z produkcji broni palnej przeznaczonej do użytku cywilnego.
 - (viii) Emitenci, którzy uzyskują ponad 5% przychodów z dystrybucji broni palnej przeznaczonej do użytku cywilnego.
 - (ix) emitenci uznani za nieprzestrzegających zasad inicjatywy Global Compact (dotyczących praw człowieka, standardów pracy, ochrony środowiska i przeciwdziałania korupcji).

Zapewnienie, że ponad 90% emitentów papierów wartościowych, w które inwestuje Fundusz (z wyłączeniem funduszy rynku pieniężnego), posiada rating ESG lub zostało przeanalizowanych pod kątem ESG.

● **Jaki jest minimalny poziom zobowiązania do ograniczenia zakresu inwestycji uwzględnionych przed zastosowaniem tej strategii inwestycyjnej?**

Chociaż Fundusz stosuje kontrole wykluczające w celu uniknięcia inwestowania w rodzaje działalności wymienione powyżej, nie ma zobowiązania do ograniczenia zakresu inwestycji o minimalny wskaźnik.

Dobre praktyki w zakresie zarządzania obejmują solidne struktury zarządzania, stosunki pracownicze, wynagrodzenia pracowników i przestrzeganie przepisów prawa podatkowego.



Alokacja aktywów ukazuje udział inwestycji w poszczególne aktywa.

Działalność zgodna z unijną systematyką jest wyrażona jako udział:

- **obrotu**, który odzwierciedla udział przychodów z działalności ekologicznej spółek, w które dokonano inwestycji;
- **nakładów inwestycyjnych** (CapEx), które ukazują zielone inwestycje dokonane przez spółki, w które dokonano inwestycji, np. w celu przejścia na zieloną gospodarkę;
- **wydatków operacyjnych** (OpEx), które odzwierciedlają ekologiczną działalność operacyjną spółek, w które dokonano inwestycji.

● **Jaką politykę stosuje się w odniesieniu do oceny dobrych praktyk w zakresie zarządzania stosowanych przez spółki, w które dokonano inwestycji?**

BlackRock ocenia dobre praktyki w zakresie zarządzania spółek, w które dokonano inwestycji, łącząc własne spostrzeżenia z danymi pochodzącymi od zewnętrznych dostawców badań ESG. BlackRock wykorzystuje dane od zewnętrznych dostawców badań ESG, aby zidentyfikować emitentów, którzy mogą nie posiadać zadowalających praktyk w zakresie zarządzania w odniesieniu do kluczowych wskaźników wydajności (KPI), związanych z solidną strukturą zarządzania, stosunkami pracowniczymi, wynagrodzeniami pracowników i przestrzeganiem przepisów podatkowych.

Jaka jest planowana alokacja aktywów w przypadku tego produktu finansowego?

Co najmniej 80% łącznych aktywów Funduszu będzie przeznaczony na inwestycje, które są zgodne z opisanymi powyżej aspektami środowiskowymi i/lub społecznymi (#1 zgodne z aspektami środowiskowymi/społecznymi). W odniesieniu do tych inwestycji, co najmniej 20% łącznych aktywów Funduszu zostanie zainwestowane w zrównoważone inwestycje (#1A zrównoważone), a pozostała część zostanie zainwestowana w inwestycje zgodne z innymi aspektami środowiskowymi i/lub społecznymi opisanymi powyżej (#1B inne aspekty środowiskowe/społeczne).

Fundusz może inwestować do 20% swoich całkowitych aktywów w inne inwestycje („#2 inne”).

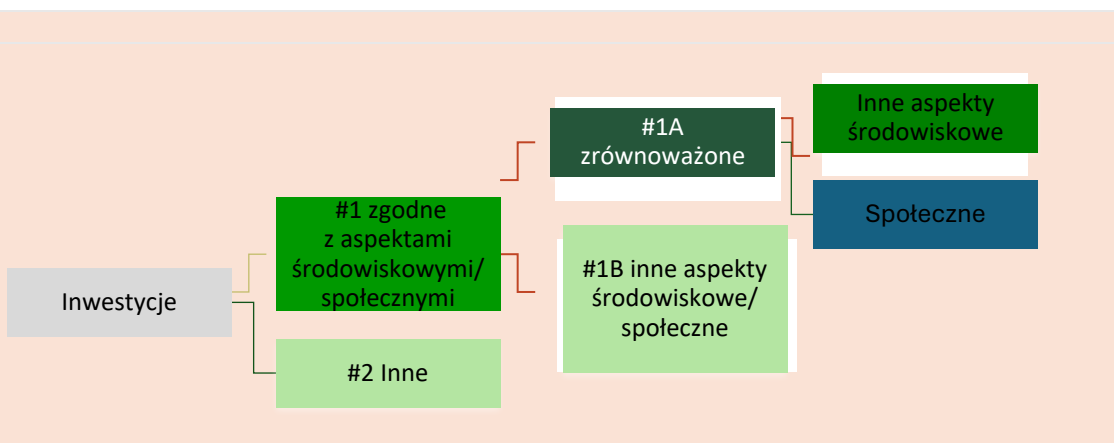

Kategoria „#1 zgodne z aspektami środowiskowymi/społecznymi” obejmuje inwestycje dokonane w ramach produktu finansowego w celu uwzględnienia aspektów środowiskowych lub społecznych promowanych w ramach tego produktu finansowego.

Kategoria „#2 inne” obejmuje pozostałe inwestycje dokonane w ramach produktu finansowego, które nie są zgodne z aspektami środowiskowymi lub społecznymi ani nie kwalifikują się jako zrównoważone inwestycje.

Kategoria „#1 zgodne z aspektami środowiskowymi/społecznymi” obejmuje:

- podkategorię „#1A zrównoważone” obejmującą zrównoważone inwestycje, które służą celom środowiskowym lub społecznym;
- podkategorię „#1B inne aspekty środowiskowe lub społeczne” obejmującą inwestycje zgodne z aspektami środowiskowymi lub społecznymi, które nie kwalifikują się jako zrównoważone inwestycje.

Aby zapewnić zgodność z unijną systematyką dotyczącą zrównoważonego rozwoju, kryteria dotyczące **gazu ziemnego** obejmują ograniczenia emisji i przejście na energię ze źródeł odnawialnych lub paliwa niskoemisyjne do końca 2035 r. W przypadku **energii jądrowej** kryteria te obejmują kompleksowe zasady w zakresie bezpieczeństwa i gospodarowania odpadami.

Działalność wspomagająca bezpośrednio wspomaga inne rodzaje działalności we wnoszeniu istotnego wkładu w realizację celu środowiskowego.

Działalność na rzecz przejścia jest to działalność, dla której alternatywne niskoemisyjne rozwiązania nie są jeszcze dostępne i która między innymi wytwarza emisje gazów cieplarnianych na poziomie odpowiadającym najlepszym wynikom.

W jaki sposób stosowanie instrumentów pochodnych przyczynia się do uwzględnienia aspektów środowiskowych lub społecznych promowanych w ramach tego produktu finansowego?

Fundusz może wykorzystywać instrumenty pochodne do celów inwestycyjnych oraz do celów efektywnego zarządzania portfelem. W przypadku instrumentów pochodnych wszelkie oceny lub analizy ESG, o których mowa powyżej, będą miały zastosowanie wyłącznie do inwestycji bazowej.



W jakim minimalnym stopniu zrównoważone inwestycje służące realizacji celu środowiskowego są dostosowane do unijnej systematyki dotyczącej zrównoważonego rozwoju?

Fundusz nie zobowiązuje się obecnie do inwestowania więcej niż 0% swoich aktywów w zrównoważone inwestycje o celu środowiskowym zgodnym z unijną systematyką.

● Czy w ramach produktu finansowego inwestuje się w działalność związaną z gazem ziemnym lub energią jądrową, która jest zgodna z unijną systematyką dotyczącą zrównoważonego rozwoju⁴?

- Tak:
 - w gaz ziemny w energię jądrową
- Nie



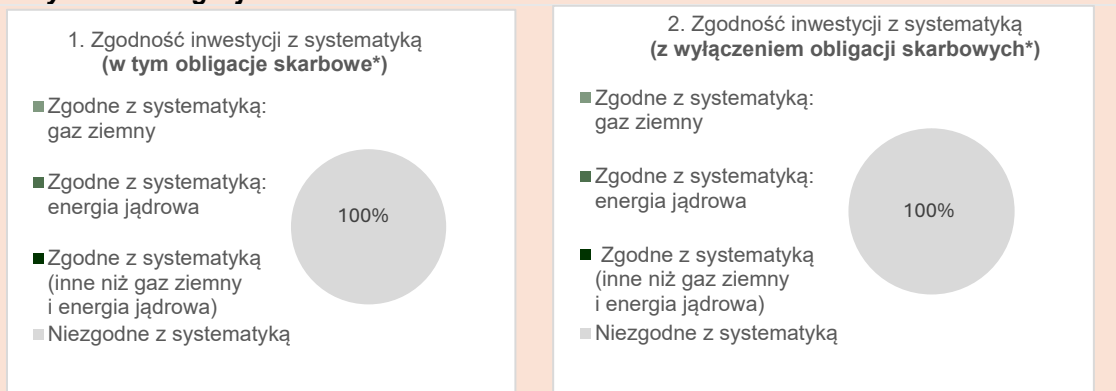

Fundusz nie zobowiązuje się obecnie do inwestowania w działalność związaną z gazem ziemnym lub energią jądrową, która jest zgodna z unijną systematyką dotyczącą zrównoważonego rozwoju.

Na dwóch wykresach poniżej przedstawiono minimalny odsetek inwestycji zgodnych z unijną systematyką dotyczącą zrównoważonego rozwoju. Ponieważ brak jest odpowiednich metod umożliwiających określenie zgodności obligacji skarbowych* z systematyką, na pierwszym wykresie przedstawiono zgodność z systematyką w odniesieniu do wszystkich inwestycji w ramach produktu finansowego, w tym obligacji skarbowych, natomiast na drugim wykresie przedstawiono zgodność z systematyką wyłącznie w odniesieniu do inwestycji w ramach produktu finansowego innych niż obligacje skarbowe.



* Do celów niniejszych wykresów „obligacje skarbowe” obejmują całe zaangażowanie w dług państwowy

⁴ Działalność związaną z gazem ziemnym lub energią jądrową można uznać za zgodną z unijną systematyką dotyczącą zrównoważonego rozwoju tylko wtedy, gdy przyczynia się do ograniczenia zmian klimatu („łagodzenie zmian klimatu”) i nie szkodzi znacząco żadnemu celowi systematyki – zob. nota wyjaśniająca na lewym marginesie. Pełne kryteria dotyczące działalności gospodarczej związanej z gazem ziemnym i energią jądrową, która jest zgodna z unijną systematyką dotyczącą zrównoważonego rozwoju, określono w rozporządzeniu delegowanym Komisji (UE) 2022/1214.

	<p>● Jaki jest minimalny udział inwestycji w działalność na rzecz przejścia i działalność wspomagającą?</p>
	<p>Fundusz aktualnie nie ma obowiązku inwestowania więcej niż 0% swoich aktywów w inwestycje w działalność na rzecz przejścia i działalność wspomagającą w rozumieniu unijnej systematyki dotyczącej zrównoważonego rozwoju.</p>
<p> to zrównoważone inwestycje służące celowi środowiskowemu, które nie uwzględniają kryteriów zrównoważonej działalności gospodarczej zgodnie z unijną systematyką dotyczącą zrównoważonego rozwoju.</p>	<p> Jaki jest minimalny udział zrównoważonych inwestycji służących celowi środowiskowemu, które nie są zgodne z unijną systematyką dotyczącą zrównoważonego rozwoju?</p> <p>Co najmniej 20% łącznych aktywów Funduszu będzie inwestowane w zrównoważone inwestycje. Jak wspomniano powyżej, te Zrównoważone Inwestycje będą stanowiły mieszankę Zrównoważonych Inwestycji z celem środowiskowym, który nie jest zgodny z unijną systematyką dotyczącą zrównoważonego rozwoju, lub celem społecznym, bądź kombinacją obu, przy czym dokładny skład może ulegać zmianom.</p> <p>Fundusz inwestuje w Zrównoważone Inwestycje, które nie są zgodne z unijną systematyką z następujących powodów: (i) jest to element strategii inwestycyjnej Funduszu, (ii) dane pozwalające określić zgodność z unijną systematyką dotyczącą zrównoważonego rozwoju mogą być niedostępne i/lub (iii) podstawowa działalność gospodarcza może nie kwalifikować się na podstawie dostępnych technicznych kryteriów kwalifikacji w ramach unijnej systematyki lub może nie spełniać wszystkich wymogów określonych w takich kryteriach.</p>
	<p> Jaki jest minimalny udział zrównoważonych inwestycji służących celowi społecznemu?</p>
	<p>Co najmniej 20% łącznych aktywów Funduszu będzie inwestowane w zrównoważone inwestycje. Jak wspomniano powyżej, te Zrównoważone Inwestycje będą stanowiły mieszankę Zrównoważonych Inwestycji z celem środowiskowym, który nie jest zgodny z unijną systematyką dotyczącą zrównoważonego rozwoju, lub celem społecznym, bądź kombinacją obu, przy czym dokładny skład może ulegać zmianom.</p>
	<p> Które inwestycje uwzględniono w kategorii „#2 inne”, czemu służą takie inwestycje i czy w ich ramach zapewniono jakiegokolwiek minimalne gwarancje środowiskowe lub społeczne?</p>
	<p>Inne udziały są ograniczone do 20% i mogą obejmować instrumenty pochodne, środki pieniężne i instrumenty zbliżone do środków pieniężnych oraz akcje lub jednostki programów zbiorowego inwestowania (CIS) i zbywalne papiery wartościowe o stałym dochodzie (znane również jako dłużne papiery wartościowe) emitowane przez rządy i agencje na całym świecie.</p> <p>Inwestycje te mogą być wykorzystywane do celów inwestycyjnych w dążeniu do osiągnięcia celu inwestycyjnego Funduszu (innego niż cel dotyczący ESG), do celów zarządzania płynnością i/lub zabezpieczania.</p> <p>Żadne inne pozycje nie są rozpatrywane w odniesieniu do minimalnych zabezpieczeń środowiskowych lub społecznych.</p>



Wskaźniki referencyjne
to indeksy stosowane do pomiaru, czy w ramach produktu finansowego uwzględnia się aspekty środowiskowe lub społeczne promowane przez ten produkt.

Czy wyznaczono konkretny indeks jako wskaźnik referencyjny w celu ustalenia, czy ten produkt finansowy jest zgodny z aspektami środowiskowymi lub społecznymi, które promuje?

Nie.

Do porównywania niektórych aspektów ESG promowanych przez Fundusz wykorzystywany jest indeks MSCI Europe.

● ***W jaki sposób wskaźnik referencyjny dostosowuje się na bieżąco do każdego aspektu środowiskowego lub społecznego promowanego w ramach tego produktu finansowego?***

Nie dotyczy.

● ***W jaki sposób zapewnia się ciągłe dostosowanie strategii inwestycyjnej do metody obliczania indeksu?***

Nie dotyczy.

● ***W jaki sposób wyznaczony indeks różni się od odpowiedniego ogólnego indeksu rynkowego?***

Nie dotyczy.

● ***Gdzie można zapoznać się z metodą zastosowaną na potrzeby obliczenia wyznaczonego indeksu?***

Nie dotyczy.



Gdzie w internecie można znaleźć więcej informacji na temat tego produktu?

Więcej informacji na temat tego produktu znajduje się na stronie internetowej.

Szczegółowe informacje dotyczące tego Funduszu można znaleźć w sekcjach niniejszego prospektu zatytułowanych „Cel inwestycyjny”, „Polityka inwestycyjna” oraz „Rozporządzenie SFDR”, a także na stronie produktu Funduszu, którą można znaleźć, wpisując nazwę Funduszu w pasku wyszukiwania na stronie internetowej: www.iShares.com.

Informacje ujawniane przed zawarciem umowy dla produktów finansowych, o których mowa w art. 8 ust. 1, 2 i 2a rozporządzenia (UE) 2019/2088 i w art. 6 akapit pierwszy rozporządzenia (UE) 2020/852

<p>Zrównoważona inwestycja oznacza inwestycję w działalność gospodarczą, która przyczynia się do realizacji celu środowiskowego lub społecznego, o ile taka inwestycja nie wyrządza poważnych szkód względem żadnego celu środowiskowego lub społecznego, a spółki, w które dokonano inwestycji, stosują dobre praktyki w zakresie zarządzania.</p>	Nazwa produktu: iShares Global Aggregate Bond ESG SRI UCITS ETF	
	Identyfikator podmiotu prawnego: 54930061AIPZUK5RIZ46	
<p>Unijna systematyka dotycząca zrównoważonego rozwoju jest to system klasyfikacji określony w rozporządzeniu (UE) 2020/852, ustanawiający wykaz zrównoważonej działalności gospodarczej. Rozporządzenie to nie zawiera wykazu zrównoważonej społecznie działalności gospodarczej. Zrównoważone inwestycje, które służą celowi środowiskowemu, mogą być zgodne lub niezgodne z systematyką.</p>	Aspekty środowiskowe lub społeczne	
	Czy niniejszy produkt finansowy służy celowi dotyczącemu zrównoważonych inwestycji?	
	<p>●● <input type="checkbox"/> Tak</p>	<p>●○ <input checked="" type="checkbox"/> Nie</p>
	<p><input type="checkbox"/> Będzie miał minimalny udział w zrównoważonych inwestycjach służących celowi środowiskowemu: ___%</p>	<p><input checked="" type="checkbox"/> Promuje aspekty środowiskowe/ społeczne i chociaż jego celem nie jest zrównoważona inwestycja, będzie miał minimalny udział 10% w zrównoważonych inwestycjach</p>
	<p><input type="checkbox"/> w działalność gospodarczą, która zgodnie z unijną systematyką dotyczącą zrównoważonego rozwoju kwalifikuje się jako zrównoważona środowiskowo</p>	<p><input type="checkbox"/> służących celowi środowiskowemu i dokonywanych w działalność gospodarczą, która zgodnie z unijną systematyką dotyczącą zrównoważonego rozwoju kwalifikuje się jako zrównoważona środowiskowo</p>
<p><input type="checkbox"/> w działalność gospodarczą, która zgodnie z unijną systematyką dotyczącą zrównoważonego rozwoju nie kwalifikuje się jako zrównoważona środowiskowo</p>	<p><input checked="" type="checkbox"/> służących celowi środowiskowemu i dokonywanych w działalność gospodarczą, która zgodnie z unijną systematyką dotyczącą zrównoważonego rozwoju nie kwalifikuje się jako zrównoważona środowiskowo</p>	
<p><input type="checkbox"/> Będzie miał minimalny udział w zrównoważonych inwestycjach służących celowi społecznemu: ___%</p>	<p><input checked="" type="checkbox"/> służących celowi społecznemu</p> <p><input type="checkbox"/> Promuje aspekty środowiskowe/ społeczne, ale nie będzie mieć udziału w zrównoważonych inwestycjach</p>	
	Które aspekty środowiskowe lub społeczne są promowane przez ten produkt finansowy?	
	<p>Fundusz jest zarządzany w sposób pasywny i ma na celu promowanie następujących aspektów środowiskowych i społecznych poprzez odwzorowanie wyników swojego Wskaźnika Referencyjnego, Bloomberg MSCI Global Aggregate Sustainable and Green Bond ESG SRI Index:</p> <ol style="list-style-type: none"> 1. wykluczenie emitentów uznanych za zaangażowanych w pewne rodzaje działalności uznane za mające negatywne skutki środowiskowe i/lub społeczne; 2. wykluczenie emitentów uznanych za zaangażowanych w bardzo poważne kontrowersje związane z ESG; 3. wykluczenie emitentów państwowych podlegających sankcjom handlowym Rady bezpieczeństwa ONZ („RB ONZ”); 4. wykluczenie emitentów uznanych za pozostających w tyle za innymi podmiotami ze swojej branży ze względu na ich wysoką ekspozycję na ryzyko i nieumiejętność zarządzania istotnymi ryzykami w obszarze ESG (na podstawie ratingu ESG) oraz 5. ekspozycja na inwestycje kwalifikujące się do uznania za inwestycje zrównoważone. 	

Powyższą charakterystykę środowiskową i społeczną uwzględnia się poprzez odpowiedni dobór elementów składowych Wskaźnika Referencyjnego Funduszu przy każdorazowym równoważeniu indeksu (zgodnie z opisem poniżej).

Wskaźnik Referencyjny wyklucza emitentów na podstawie ich zaangażowania w pewne rodzaje działalności, które mogą mieć negatywne skutki środowiskowe lub społeczne. Emitenci są wykluczani ze Wskaźnika Referencyjnego na podstawie ich zaangażowania w następujące linie biznesowe/rodzaje działalności (lub działalność powiązaną):

- alkohol
- tytoń
- hazard
- rozrywka dla dorosłych
- organizmy zmodyfikowane genetycznie (GMO)
- broń palna cywilna
- broń konwencjonalna
- kontrowersyjne rodzaje broni
- broń jądrowa
- węgiel energetyczny
- paliwa kopalne

Dostawca indeksu definiuje, co stanowi „zaangażowanie” w każdą z działalności objętych ograniczeniem. Taka ocena może być dokonywana na podstawie procentowego udziału w przychodach, określonego progu przychodów ogółem lub jakichkolwiek powiązań z działalnością, której dotyczy ograniczenie, niezależnie od kwoty uzyskiwanych przychodów. Wskaźnik Referencyjny nie uwzględnia również emitentów oznaczonych przez firmę MSCI „czerwoną flagą” w zakresie kontrowersji w obszarze ESG (na podstawie wyniku MSCI ESG Controversy Score 0). Wynik MSCI w zakresie kontrowersji ESG mierzy zaangażowanie (lub domniemane zaangażowanie) emitenta w poważne kontrowersje na podstawie oceny działalności, produktów i/lub usług emitenta, które uznaje się za mające negatywny wpływ na ESG. MSCI ESG Controversy Score może uwzględniać udział w działalności o negatywnym wpływie na kwestie środowiskowe, takie jak różnorodność biologiczna i użytkowanie gruntów, energia i zmiany klimatu, stres wodny, emisje toksyczne oraz odpady. Wynik MSCI w zakresie kontrowersji ESG może również uwzględniać udział w działalności o negatywnym wpływie na kwestie społeczne, takie jak prawa człowieka, stosunki pracownicze, dyskryminacja i różnorodność siły roboczej.

Ponadto Wskaźnik Referencyjny wyklucza emitentów państwowych podlegających sankcjom handlowym Rady Bezpieczeństwa ONZ (RB ONZ).

W celu uwzględnienia we Wskaźniku Referencyjnym papiery wartościowe muszą posiadać rating w obszarze ESG firmy MSCI na poziomie BBB lub wyższym. Rating ESG MSCI ma na celu pomiar odporności emitenta na długoterminowe, istotne dla branży ryzyka związane z ESG oraz sposobu zarządzania ryzykiem i możliwościami związanymi z ESG w stosunku do innych podmiotów z branży. Dostawca indeksu może rozważyć następujące zagadnienia środowiskowe przy określaniu wskaźnika ESG emitenta w ramach metodologii oceny ESG: łagodzenie zmian klimatu w oparciu o emisje gazów cieplarnianych, odpady i inne emisje, wykorzystanie gruntów i różnorodność biologiczną. Dostawca indeksu może również uwzględnić następujące tematy społeczne przy określaniu wyniku emitenta w ramach metodologii oceny ESG: dostęp do podstawowych usług, relacje ze społecznością, prywatność i bezpieczeństwo danych, kapitał ludzki, zdrowie i bezpieczeństwo oraz zarządzanie produktem. Metodologia ratingu MSCI ESG uwzględnia fakt, że niektóre kwestie społeczne i z zakresu ochrony środowiska mają bardziej istotne znaczenie w zależności od rodzaju działalności prowadzonej przez emitenta, poprzez przypisanie im różnych wag. Emitenci z wyższymi wynikami MSCI ESG są uznawani przez dostawcę indeksu jako emitenci, którzy mogą być lepiej przygotowani do zarządzania przyszłymi wyzwaniami i ryzykiem związanymi z ESG w porównaniu z podobnymi podmiotami z branży.

Ponadto w ramach Wskaźnika Referencyjnego część jego całkowitej wartości rynkowej alokowana jest do papierów wartościowych sklasyfikowanych zgodnie z metodologią indeksu jako zielone obligacje. W ramach Wskaźnika Referencyjnego zielone obligacje są definiowane jako papiery wartościowe o stałym dochodzie, gdzie wpływy z nich są wyłącznie i oficjalnie przeznaczone na projekty lub działalność promujące cele w zakresie ochrony klimatu lub inne cele w zakresie zrównoważonego rozwoju środowiska.

Ponadto Wskaźnik Referencyjny stosuje wykluczenia zgodne z wykluczeniami dotyczącymi unijnych wskaźników referencyjnych dostosowanych do porozumienia paryskiego.

Wykluczenia dotyczące unijnych wskaźników referencyjnych dostosowanych do porozumienia paryskiego promują ograniczenie globalnego wzrostu temperatury w ramach celów określonych w porozumieniu paryskim poprzez wykluczenie inwestycji w spółki: w których co najmniej 1% przychodów pochodzi z poszukiwania, wydobycia, dystrybucji lub rafinacji węgla kamiennego i brunatnego; w których 10% lub więcej przychodów pochodzi z poszukiwania, wydobycia, dystrybucji lub rafinacji paliw ropopochodnych; w których 50% lub więcej przychodów pochodzi z poszukiwania, wydobycia, produkcji lub dystrybucji paliw gazowych; lub których 50% lub więcej przychodów pochodzi z wytwarzania energii elektrycznej o intensywności emisji gazów cieplarnianych większej niż 100 g CO₂ e/kWh.

Wykluczenia dotyczące unijnych wskaźników referencyjnych dostosowanych do porozumienia paryskiego promują również aspekty społeczne związane z (a) ograniczeniem dostępności broni poprzez wykluczenie inwestycji w firmy zaangażowane w działania związane z kontrowersyjnymi rodzajami broni, (b) poprawą zdrowia i dobrobytu poprzez wykluczenie inwestycji w przedsiębiorstwa zajmujące się uprawą i/lub produkcją tytoniu i (c) wspieranie praw człowieka, standardów pracy, ochrony środowiska i przeciwdziałania korupcji poprzez wykluczenie inwestycji w spółki uznane za nieprzestrzegające 10 zasad UN Global Compact (UNGC) lub Wytycznych Organizacji Współpracy Gospodarczej i Rozwoju (OECD) dla przedsiębiorstw wielonarodowych.

W celu osiągnięcia wyników opisanych powyżej polegamy na danych wykorzystywanych przez dostawcę indeksu.

Wskaźnik Referencyjny może obejmować obligacje ekologiczne, społeczne i zrównoważonego rozwoju (GSS) wyemitowane przez spółkę. Zgodnie z wytycznymi regulacyjnymi inwestycje w obligacje GSS (jeżeli są ujęte we Wskaźniku Referencyjnym) zamiast podlegać wszystkim wykluczeniom dotyczącym unijnych wskaźników referencyjnych dostosowanych do porozumienia paryskiego na poziomie emitenta, będą podlegać:

- wykluczeniom dotyczącym unijnych wskaźników referencyjnych dostosowanych do porozumienia paryskiego dotyczącym naruszeń UNGC i OECD (jak opisano w punkcie c) powyżej) na poziomie emitenta, oraz
- innym opisanym powyżej wykluczeniom dotyczącym unijnych wskaźników referencyjnych dostosowanych do porozumienia paryskiego na poziomie działalności gospodarczej finansowanej z obligacji GSS.

Fundusz może uzyskać pośrednią ekspozycję w celach pozainwestycyjnych (w tym na instrumenty pochodne oraz tytuły uczestnictwa lub jednostki zbiorowych programów inwestycyjnych („CIS”)) na emitentów, których ekspozycja jest niezgodna z opisanymi wyżej wykluczeniami dotyczącymi unijnych wskaźników referencyjnych dostosowanych do porozumienia paryskiego. Okoliczności, w których może wystąpić taka ekspozycja pośrednia, obejmują m.in. sytuację, gdy kontrahent FIP, w który inwestuje Fundusz, składa zabezpieczenie niezgodne z kryteriami ESG Wskaźnika Referencyjnego lub gdy CIS, w który inwestuje Fundusz, nie stosuje żadnych kryteriów ESG lub tych samych kryteriów ESG, co Wskaźnik Referencyjny, a tym samym daje ekspozycję na papiery wartościowe, które są niezgodne z kryteriami ESG Wskaźnika Referencyjnego.

Aby uzyskać więcej informacji na temat tego, gdzie można znaleźć szczegóły dotyczące metody Wskaźnika Referencyjnego, zob. sekcja „Gdzie można zapoznać się z metodą zastosowaną na potrzeby obliczenia wyznaczonego indeksu?” (poniżej).

Wskaźniki zrównoważonego rozwoju stosuje się do pomiaru stopnia uwzględnienia aspektów środowiskowych lub społecznych promowanych w ramach produktu finansowego.

● ***Które wskaźniki zrównoważonego rozwoju stosuje się do pomiaru stopnia uwzględnienia aspektów środowiskowych lub społecznych w ramach danego produktu finansowego?***

Następujące wskaźniki zrównoważonego rozwoju stanowią część kryteriów selekcji ESG właściwych dla Wskaźnika Referencyjnego odwzorowywanego przez Fundusz:

1. Wykluczenie emitentów zaangażowanych w pewne rodzaje działalności uznane za mające negatywne skutki środowiskowe i/lub społeczne zgodnie z opisem powyżej (zob. Które aspekty środowiskowe lub społeczne są promowane przez ten produkt finansowy?).
2. Wykluczenie emitentów uznanych za zaangażowanych w kontrowersje związane z ESG zgodnie z opisem powyżej (zob. Które aspekty środowiskowe lub społeczne są promowane przez ten produkt finansowy?).
3. Wykluczenie emitentów państwowych podlegających sankcjom handlowym ONZ (zob. Które aspekty środowiskowe lub społeczne są promowane przez ten produkt finansowy?).
4. Wykluczenie emitentów, których średnioważony, dostosowany do branży rating w obszarze ESG firmy MSCI jest niższy od minimalnego progu opisanego wyżej (zob. Które aspekty środowiskowe lub społeczne są promowane przez ten produkt finansowy?).
5. Inwestycje Funduszu kwalifikujące się do uznania za inwestycje zrównoważone zgodnie z opisem poniżej (zob. Jakie są cele dotyczące zrównoważonych inwestycji, które mają być częściowo zrealizowane w ramach produktu finansowego, i w jaki sposób zrównoważona inwestycja przyczynia się do osiągnięcia tych celów?).
6. Uwzględnienie głównych niekorzystnych skutków dla czynników zrównoważonego rozwoju, jak określono w tabeli poniżej (zob. Czy w ramach tego produktu finansowego bierze się pod uwagę główne niekorzystne skutki dla czynników zrównoważonego rozwoju?).

Kryteria doboru w obszarze ESG dla Wskaźnika Referencyjnego są stosowane przez dostawcę indeksu przy każdym równoważeniu indeksu, a Wskaźnik Referencyjny dąży do osiągnięcia swoich wyznaczonych celów. Przy każdorazowym równoważeniu indeksu (lub tak szybko, jak to możliwe i wykonalne po tym terminie) portfel Funduszu również jest równoważony zgodnie z jego Wskaźnikiem Referencyjnym. W przypadku gdy portfel Funduszu przestanie spełniać którykolwiek z powyższych aspektów w okresie pomiędzy równoważeniami indeksu portfel Funduszu będzie podlegać ponownemu dostosowaniu przy następnym równoważeniu indeksu (lub tak szybko, jak to możliwe i wykonalne po tym terminie) zgodnie ze Wskaźnikiem Referencyjnym.

● ***Jakie są cele dotyczące zrównoważonych inwestycji, które mają być częściowo zrealizowane w ramach produktu finansowego, i w jaki sposób zrównoważona inwestycja przyczynia się do osiągnięcia tych celów?***

Inwestycje Funduszu kwalifikujące się jako zrównoważone inwestycje mogą dotyczyć:

- 1) papierów wartościowych o stałym dochodzie, które zostały sklasyfikowane jako „zielone obligacje”;
- 2) emitentów zaangażowanych w działalność uznawaną za wywierającą pozytywne skutki środowiskowe i/lub społeczne; lub

- 3) emitentów, którzy zobowiązali się do realizacji co najmniej jednego aktywnego celu redukcji emisji dwutlenku węgla zatwierdzonego w ramach inicjatywy Science Based Targets initiative (SBTi).

Dostawca indeksu może przydzielić część Wskaźnika Referencyjnego do papierów wartościowych sklasyfikowanych jako zielone obligacje zgodnie z metodologią indeksu. W ramach Wskaźnika Referencyjnego zielone obligacje są definiowane jako papiery wartościowe o stałym dochodzie, gdzie wpływy z nich są wyłącznie i oficjalnie przeznaczone na projekty lub działalność promujące cele w zakresie ochrony klimatu lub inne cele w zakresie zrównoważonego rozwoju środowiska. Zgodnie z metodologią Wskaźnika Referencyjnego papiery wartościowe (oznaczone lub nieoznaczone jako zielone obligacje przez emitenta) są niezależnie oceniane na podstawie następujących czterech kryteriów w celu ustalenia, czy powinny być klasyfikowane jako zielone obligacje: (i) deklarowane wykorzystanie wpływów; (ii) proces oceny i wyboru ekologicznych projektów; (iii) proces zarządzania wpływami oraz (iv) zobowiązanie do prowadzenia bieżącej sprawozdawczości dotyczącej efektywności środowiskowej wykorzystania takich wpływów. W celu uznania danej obligacji za zieloną obligację dla potrzeb metodologii indeksu, wszystkie cztery kryteria muszą zostać spełnione dla obligacji wyemitowanych po opublikowaniu „Zasad dotyczących zielonych obligacji” (Green Bond Principles) (porozumienie między uczestnikami rynku w sprawie zestawu standardów dotyczących spełniania ekologicznych kryteriów przez oznaczone emisje), chociaż obligacje wyemitowane przed tą datą, które nie spełniają wszystkich czterech kryteriów, mogą nadal kwalifikować się do włączenia do Wskaźnika Referencyjnego.

Dostawca indeksu może również przydzielić część Wskaźnika Referencyjnego spółkom, które: (1) uzyskują minimalny odsetek swoich przychodów z produktów lub usług o pozytywnym wpływie środowiskowym i/lub społecznym lub (2) mają jeden lub więcej celów w zakresie redukcji emisji węgla aktywnego zatwierdzonych przez inicjatywę Science Based Targets (SBTi).

Wskaźnik Referencyjny wykorzystuje wskaźniki MSCI ESG Sustainable Impact Metrics, których celem jest pomiar ekspozycji przychodów na pozytywne skutki zrównoważonego rozwoju zgodnie z Celami Zrównoważonego Rozwoju ONZ, unijną systematyką i innymi ramami związanymi ze zrównoważonym rozwojem. Wskaźniki MSCI ESG Sustainable Impact Metrics uwzględniają pozytywne skutki środowiskowe w odniesieniu do tematów takich jak zmiana klimatu i kapitał naturalny oraz mają na celu zidentyfikowanie tych emitentów, którzy mogą czerpać przychody z rodzajów działalności (lub działalności pokrewnej) takich jak alternatywna energia, efektywność energetyczna i ekologiczne budynki, zrównoważona gospodarka wodna, zapobieganie zanieczyszczeniom i ich kontrola oraz zrównoważone rolnictwo. Wskaźniki MSCI ESG Sustainable Impact Metrics uwzględniają również pozytywne skutki społeczne w odniesieniu do tematów, takich jak podstawowe potrzeby i upodmiotowienie, oraz mają na celu zidentyfikowanie tych emitentów, którzy mogą czerpać przychody z działalności (lub działalności pokrewnej) takiej jak żywność, leczenie poważnych chorób, usługi sanitarne, przystępne cenowo nieruchomości, małe i średnie przedsiębiorstwa (MŚP), edukacja i łączność.

Tematy środowiskowe i społeczne wraz z progami dostosowania przychodów są określane przez dostawcę indeksu i są stosowane przy każdorazowym równoważeniu indeksu dla Wskaźnika Referencyjnego.

Wskaźnik Referencyjny ma również na celu identyfikację elementów składowych zobowiązujących się do realizacji jednego lub większej liczby celów w zakresie redukcji emisji węgla aktywnego zatwierdzonych przez SBTi. SBTi ma na celu zapewnienie jasno określonej ścieżki dla emitentów i instytucji finansowych w celu zmniejszenia emisji gazów cieplarnianych, aby dostosować się do celów porozumienia paryskiego i pomóc w zapobieganiu najgorszym skutkom zmian klimatu.

Zrównoważone inwestycje w ramach Funduszu mogą przyczyniać się do osiągnięcia celu środowiskowego, celu społecznego lub ich kombinacji. Kombinacja zrównoważonych inwestycji z celem środowiskowym lub społecznym może zmieniać się w czasie w zależności

	<p>od rodzajów działalności emitentów w ramach Wskaźnika Referencyjnego. Ocena inwestycji Funduszu kwalifikujących się do uznania za inwestycje zrównoważone odbywa się w dniu każdego równoważenia indeksu lub w zbliżonym terminie, przy czym portfel Funduszu jest równoważony zgodnie z jego Wskaźnikiem Referencyjnym.</p>
<p>Główne niekorzystne skutki to najpoważniejsze niekorzystne skutki decyzji inwestycyjnych dla czynników zrównoważonego rozwoju, takie jak kwestie środowiskowe, społeczne i pracownicze, kwestie dotyczące poszanowania praw człowieka oraz przeciwdziałania korupcji i przekupstwu.</p>	<p>● <i>W jaki sposób zrównoważone inwestycje, które mają być częściowo zrealizowane w ramach produktu finansowego, nie wyrządzają poważnych szkód względem jakiegokolwiek celu dotyczącego zrównoważonych inwestycji?</i></p> <p>Przy każdorazowym równoważeniu indeksu wszystkie inwestycje kwalifikujące się do uznania za inwestycje zrównoważone są weryfikowane przez dostawcę indeksu pod kątem pewnych minimalnych wskaźników środowiskowych i społecznych. W ramach kryteriów kwalifikacji stosowanych przez dostawcę indeksu emitenci są oceniani pod kątem ich zaangażowania w rodzaje działalności uważane za mające wysoce negatywny wpływ środowiskowy i społeczny. Jeżeli emitent został uznany przez dostawcę indeksu za zaangażowanego w rodzaje działalności o wysoce negatywnym wpływie środowiskowym i społecznym, nie kwalifikuje się do uznania za inwestycję zrównoważoną.</p> <p>W przypadku obligacji kwalifikujących się do uznania za zielone obligacje ocena jest realizowana przez dostawcę indeksu na poziomie emisji w zakresie wykorzystania wpływów z obligacji, które muszą być oficjalnie i wyłącznie przeznaczone na promowanie celów w zakresie ochrony klimatu lub innych celów w zakresie zrównoważonego rozwoju środowiska. Ponadto w doborze zielonych obligacji dostawca indeksu stosuje określone minimalne gwarancje i wykluczenia kwalifikacyjne, aby uniknąć ekspozycji na obligacje powiązane z działalnością uznawaną za wywierającą bardzo negatywne skutki środowiskowe i społeczne.</p>
	<p>— — <i>W jaki sposób uwzględniono wskaźniki dotyczące niekorzystnych skutków dla czynników zrównoważonego rozwoju?</i></p> <p>Obowiązkowe wskaźniki dotyczące negatywnego wpływu na czynniki zrównoważonego rozwoju (określone w regulacyjnych standardach technicznych (RTS) w ramach SFDR) są uwzględniane przy każdorazowym równoważeniu indeksu za pomocą kryteriów weryfikacyjnych stosowanych przez dostawcę indeksu przy doborze elementów składowych indeksu kwalifikujących się do uznania za inwestycje zrównoważone.</p> <p>W następstwie stosowania kryteriów kwalifikacji przez dostawcę indeksu następujące inwestycje w ramach Wskaźnika Referencyjnego nie kwalifikują się do uznania za inwestycje zrównoważone: (1) emitenci uzyskujący minimalny % przychodów z węgla energetycznego (według ustaleń dostawcy indeksu), który wyróżnia się znaczną intensywnością zużycia węgla i jest istotnym czynnikiem podwyższającym emisje gazów cieplarnianych (z uwzględnieniem wskaźników dotyczących emisji gazów cieplarnianych) (2) emitenci z „pomarańczowym” wynikiem MSCI ESG Controversy Score na poziomie 1 lub niższym, których uznano za zaangażowanych w poważne lub bardzo poważne kontrowersje związane z ESG (w tym w odniesieniu do wskaźników dotyczących emisji gazów cieplarnianych, różnorodności biologicznej, wody, odpadów oraz kwestii społecznych i pracowniczych), oraz (3) emitenci z ratingiem MSCI ESG na poziomie B lub niższym, który uważa się za słabiej rozwiniętych w branży ze względu na ich wysoką ekspozycję i brak zarządzania znaczącymi zagrożeniami związanymi z ESG (w tym w odniesieniu do wskaźników dotyczących emisji gazów cieplarnianych, bioróżnorodności, wody, odpadów, nieskorygowanej różnicy w wynagrodzeniach kobiet i różnorodności płciowej w zarządzie).</p> <p>W przypadku zielonych obligacji wskaźniki niekorzystnych skutków dla czynników zrównoważonego rozwoju są uwzględniane przy każdym równoważeniu indeksu i są oceniane przez dostawcę indeksu, na poziomie emisji, na podstawie oceny wykorzystania wpływów z obligacji, które muszą być oficjalnie i wyłącznie przeznaczone na promowanie celów w zakresie ochrony klimatu lub innych celów w zakresie zrównoważonego rozwoju środowiska. Ponadto dostawca indeksu stosuje minimalne gwarancje i wykluczenia kwalifikacyjne</p>

	<p>w doborze zielonych obligacji, aby zapewnić, że wpływy z takich obligacji nie będą przeznaczane na działalność mającą bardzo negatywne skutki środowiskowe i społeczne. Dotyczy to także stosowania minimalnych gwarancji i wykluczeń kwalifikacyjnych względem obligacji, których dotyczy wykorzystanie wpływów powiązanych z wydobywaniem i wytwarzaniem energii z węgla energetycznego, znaczna utrata bioróżnorodności i kontrowersyjne rodzaje broni.</p> <p>Wskaźnik Referencyjny wyklucza również: (1) emitenci z „czerwoną” flagą MSCI ESG Controversy, która obejmuje emitentów uznanych za naruszających normy międzynarodowe i/lub krajowe (z uwzględnieniem wskaźników dotyczących naruszeń zasad inicjatywy UN Global Compact i Wytycznych OECD dla przedsiębiorstw wielonarodowych) oraz (2) emitenci uznani za mających jakikolwiek związek z kontrowersyjnymi rodzajami broni (z uwzględnieniem wskaźników dotyczących powiązań z kontrowersyjnymi rodzajami broni).</p> <p>Ponadto Wskaźnik Referencyjny wyklucza emitentów państwowych podlegających sankcjom handlowym Rady Bezpieczeństwa ONZ (RB ONZ).</p>
	<p>— — — <i>W jaki sposób zrównoważone inwestycje są zgodne z Wytycznymi OECD dla przedsiębiorstw wielonarodowych oraz Wytycznymi ONZ dotyczącymi biznesu i praw człowieka? Dodatkowe informacje:</i></p>
	<p>Wskaźnik Referencyjny funduszu wyklucza emitentów z „czerwoną” flagą w zakresie kontrowersji w obszarze ESG, która wyklucza emitentów uznanych przez dostawcę indeksu za naruszających Wytyczne ONZ dotyczące biznesu i praw człowieka oraz Wytyczne OECD dla przedsiębiorstw wielonarodowych.</p> <p>Wskaźnik Referencyjny stosuje powyższe kryteria wykluczające przy każdorazowym równoważeniu indeksu.</p>
	<p><i>Unijna systematyka dotycząca zrównoważonego rozwoju określa zasadę „nie czyń poważnych szkód”, zgodnie z którą inwestycje zgodne z systematyką nie powinny wyrządzać poważnych szkód względem celów unijnej systematyki, a towarzyszą jej konkretne kryteria unijne.</i></p> <p><i>Zasada „nie czyń poważnych szkód” stosowana jest wyłącznie w odniesieniu do tych inwestycji w ramach produktu finansowego, które uwzględniają unijne kryteria dotyczące zrównoważonej środowiskowo działalności gospodarczej. Inwestycje w ramach pozostałej części tego produktu finansowego nie uwzględniają unijnych kryteriów dotyczących zrównoważonej środowiskowo działalności gospodarczej.</i></p> <p><i>Wszelkie inne zrównoważone inwestycje nie mogą również wyrządzać poważnych szkód względem celów środowiskowych lub społecznych.</i></p>
	<p>Czy w ramach tego produktu finansowego bierze się pod uwagę główne niekorzystne skutki dla czynników zrównoważonego rozwoju?</p>
	<p><input checked="" type="checkbox"/> Tak</p>
	<p><input type="checkbox"/> Nie</p> <p>Tak, Fundusz bierze pod uwagę główne niekorzystne skutki dla czynników zrównoważonego rozwoju, odwzorowując Wskaźnik Referencyjny, który uwzględnia pewne kryteria ESG przy doborze elementów składowych indeksu. Zarządzający inwestycjami ustalił, że główne niekorzystne skutki (PAI) oznaczone w poniższej tabeli jako „X” są uznawane za część kryteriów doboru właściwych dla Wskaźnika Referencyjnego przy każdorazowym równoważeniu indeksu.</p>

Raport roczny Funduszu będzie zawierać informacje na temat głównych niekorzystnych skutków dla czynników zrównoważonego rozwoju określonych poniżej.

	Opis głównych niekorzystnych skutków	Kryteria doboru właściwe dla Wskaźnika Referencyjnego			
		Wykluczenie emitentów na podstawie określonych kryteriów środowiskowych (wymienionych powyżej)	Wykluczenie emitentów na podstawie MSCI ESG kontrowersji Score	Wykluczenie emitentów co do których stwierdzono, że mają jakiegokolwiek związek z kontrowersyjnymi rodzajami broni	Wykluczenie emitentów na podstawie sankcji ONZ środowiskowych
Emisje gazów cieplarnianych (GHG)	1.(a) Emisje gazów cieplarnianych (Zakres 1/2)	X			
	1.(b) Emisje gazów cieplarnianych (Zakres 3)	X			
	2. Ślad węglowy	X			
	3. Intensywność emisji gazów cieplarnianych	X			
	4. % w paliwach kopalnych	X			
	5. Nieodnawialne/Odnawialne (%)	X			
	6. Zużycie energii przez sektor o dużym wpływie				
Bioróżnorodność	7. Negatywny wpływ na obszary wrażliwe pod względem bioróżnorodności		X		
Woda	8. Emisje do wody		X		
Odpady	9. Odpady niebezpieczne		X		
Kwestie społeczne i pracownicze	10. Naruszenia UNGC i OECD		X		
	11. Proces UNGC+OECD, monitorowanie				
	12. Nieskorygowana luka płacowa między kobietami a mężczyznami				
	13. Zróżnicowanie członków zarządu ze względu na płeć				
	14. Kontrowersyjne rodzaje broni			X	
Wskaźniki mające zastosowanie do inwestycji w obligacje skarbowe oraz obligacje emitowane na szczeblu ponadnarodowym	15. Intensywność emisji gazów cieplarnianych w przypadku państw, w których obligacje zainwestowano				
	16. Państwa, w których obligacje zainwestowano i których dotyczy problem naruszeń w sferze społecznej				X



Jaką strategię inwestycyjną stosuje się w ramach tego produktu finansowego?

Strategia inwestycyjna stanowi wytyczne dla decyzji inwestycyjnych na podstawie czynników, takich jak cele inwestycyjne i tolerancja ryzyka.

Polityka inwestycyjna Funduszu polega na inwestowaniu w portfel papierów wartościowych o stałym dochodzie, który w miarę możliwości składa się z papierów wartościowych wchodzących w skład Wskaźnika Referencyjnego i który przy doborze elementów składowych uwzględnia pewne kryteria ESG, w tym wykluczenia dotyczące unijnych wskaźników referencyjnych dostosowanych do porozumienia paryskiego. Metodologia Wskaźnika Referencyjnego jest opisana powyżej (zob. Które aspekty środowiskowe lub społeczne są promowane przez ten produkt finansowy?).

Inwestując w elementy składowe Wskaźnika Referencyjnego, strategia inwestycyjna Funduszu umożliwi mu spełnienie wymogów ESG Wskaźnika Referencyjnego określonych przez dostawcę indeksu. Jeżeli jakiegokolwiek inwestycje przestaną być zgodne z wymogami przedstawionymi powyżej, Fundusz może nadal utrzymywać takie inwestycje tylko do czasu, gdy odpowiednie papiery wartościowe przestaną stanowić część Wskaźnika Referencyjnego

oraz gdy będzie praktycznie możliwe (w opinii Zarządzającego inwestycjami) zlikwidowanie pozycji.

Fundusz może stosować techniki optymalizacji w celu osiągnięcia podobnego zwrotu do Wskaźnika Referencyjnego, co oznacza, że może inwestować w papiery wartościowe, które nie są składnikami bazowymi Wskaźnika Referencyjnego, jeżeli takie papiery wartościowe zapewniają podobne wyniki (i mają odpowiedni profil ryzyka) jak określone papiery wartościowe wchodzące w skład Wskaźnika Referencyjnego. Jeśli Fundusz zdecyduje się na takie rozwiązanie, jego strategia inwestycyjna będzie polegać na inwestowaniu wyłącznie w emitentów ze Wskaźnika Referencyjnego lub w emitentów, którzy w momencie nabycia spełniają wymogi ESG Wskaźnika Referencyjnego. Jeżeli takie papiery wartościowe przestaną spełniać wymogi ESG Wskaźnika Referencyjnego, Fundusz może posiadać takie papiery wartościowe tylko do czasu kolejnego równoważenia portfela oraz do czasu, gdy będzie praktycznie możliwa (w opinii Zarządzającego Inwestycjami) likwidacja odpowiedniej pozycji.

Strategia ta jest wdrażana przy każdorazowym równoważeniu portfela Funduszu, które następuje po równoważeniu Wskaźnika Referencyjnego Funduszu.

Procesy zarządzania

Zarządzający Inwestycjami przeprowadza badanie due diligence dostawców indeksów i na bieżąco z nimi współpracuje w kontekście metodologii indeksu, w tym oceny kryteriów dobrych praktyk w zakresie zarządzania określonych w rozporządzeniu SFDR, które obejmują solidne struktury zarządzania, stosunki pracownicze, wynagrodzenia pracowników i przestrzeganie przepisów prawa podatkowego na poziomie spółek, w które dokonano inwestycji.

● **Jakie są wiążące elementy strategii inwestycyjnej stosowanej przy wyborze inwestycji dotyczące uwzględnienia każdego aspektu środowiskowego lub społecznego promowanego w ramach tego produktu finansowego?**

Do wiążących elementów strategii inwestycyjnej Funduszu należy zasada, że Fundusz inwestuje w portfel papierów wartościowych o stałym dochodzie, który w miarę praktycznych możliwości składa się z papierów wartościowych wchodzących w skład Wskaźnika Referencyjnego, a więc zgodnych z charakterystyką ESG Wskaźnika Referencyjnego, w tym wykluczeniami dotyczącymi unijnych wskaźników referencyjnych dostosowanych do porozumienia paryskiego.

Ponieważ Fundusz może stosować techniki optymalizacji i może inwestować w papiery wartościowe, które nie są składnikami bazowymi Wskaźnika Referencyjnego, jeśli Fundusz zdecyduje się na takie rozwiązanie, jego strategia inwestycyjna będzie polegać na inwestowaniu w emitentów ze Wskaźnika Referencyjnego lub w emitentów, którzy w momencie nabycia spełniają wymogi ESG Wskaźnika Referencyjnego.

Jeżeli jakiegokolwiek inwestycje przestaną być zgodne z wymogami ESG właściwymi dla Wskaźnika Referencyjnego, Fundusz może nadal utrzymywać takie inwestycje tylko do czasu, gdy odpowiednie papiery wartościowe przestaną stanowić część Wskaźnika Referencyjnego i/lub gdy będzie praktycznie możliwe (w opinii Zarządzającego Inwestycjami) zlikwidowanie pozycji.

● **Jaki jest minimalny poziom zobowiązania do ograniczenia zakresu inwestycji uwzględnionych przed zastosowaniem tej strategii inwestycyjnej?**

Nie obowiązuje bezwzględnie żaden minimalny poziom zobowiązania do ograniczenia zakresu inwestycji Funduszu.

W przypadku Wskaźnika Referencyjnego Funduszu celem jest zmniejszenie liczby elementów składowych w początkowym spektrum inwestycyjnym poprzez zastosowanie kryteriów doboru

	<p>w obszarze ESG. Nie obowiązuje jednak żaden stosowany ani planowany przez dostawcę indeksu minimalny odsetek ograniczenia liczby składników Wskaźnika Referencyjnego.</p> <p>Odsetek ograniczenia może się zmieniać w czasie w zależności od emitentów składających się na wyjściowe spektrum inwestycyjne. Na przykład, jeżeli emitenci wchodzący w skład wyjściowego spektrum inwestycyjnego angażują się w mniej rodzajów działalności, które są wykluczone z wyjściowego spektrum inwestycyjnego na podstawie kryteriów doboru ESG stosowanych przez Wskaźnik Referencyjny, wówczas odsetek ograniczenia może z czasem ulegać zmniejszeniu. I odwrotnie, jeśli dostawca indeksu zwiększy kryteria doboru ESG we Wskaźniku Referencyjnym w miarę ewolucji standardów ESG, poziom ograniczenia może z czasem wzrastać.</p>
<p>Dobre praktyki w zakresie zarządzania obejmują solidne struktury zarządzania, stosunki pracownicze, wynagrodzenia pracowników i przestrzeganie przepisów prawa podatkowego.</p>	<p>● Jaką politykę stosuje się w odniesieniu do oceny dobrych praktyk w zakresie zarządzania stosowanych przez spółki, w które dokonano inwestycji?</p> <p>Kontrole z zakresu dobrych praktyk w zakresie zarządzania są włączone do metodologii Wskaźnika Referencyjnego.</p> <p>Dostawca indeksu wyklucza emitentów ze Wskaźnika Referencyjnego w oparciu o wskaźnik ESG Controversy Score, który mierzy zaangażowanie emitenta w kontrowersje związane z ESG i przewiduje wykluczenie emitentów uznanych za naruszających zasady inicjatywy UN Global Compact (zob. Które aspekty środowiskowe lub społeczne są promowane przez ten produkt finansowy?).</p> <p>Firmy, które nie mogą być oceniane przez dostawcę indeksu pod kątem ESG Controversy Score, gdy dane nie są dostępne, są również wykluczone ze Wskaźnika Referencyjnego</p>
	<p>Jaka jest planowana alokacja aktywów w przypadku tego produktu finansowego?</p>
<p>Alokacja aktywów ukazuje udział inwestycji w poszczególne aktywa.</p> <p>Działalność zgodna z unijną systematyką jest wyrażona jako udział:</p> <ul style="list-style-type: none"> – obrotu, który odzwierciedla udział przychodów z działalności ekologicznej spółek, w które dokonano inwestycji; – nakładów inwestycyjnych (CapEx), które ukazują zielone inwestycje dokonane przez spółki, w które dokonano inwestycji, np. w celu przejścia na zieloną gospodarkę; – wydatków operacyjnych (OpEx), które odzwierciedlają 	<p>Fundusz dąży do inwestowania w portfel papierów wartościowych, który w miarę praktycznych możliwości obejmuje papiery wartościowe wchodzące w skład Wskaźnika Referencyjnego.</p> <p>Oczekuje się, że co najmniej 80% aktywów Funduszu będzie inwestowane w papiery wartościowe ze Wskaźnika Referencyjnego lub w papiery wartościowe spełniające kryteria doboru ESG Wskaźnika Referencyjnego. W związku z tym przy każdorazowym równoważeniu indeksu portfel Funduszu będzie podlegać ponownemu równoważeniu zgodnie z jego Wskaźnikiem Referencyjnym tak, żeby co najmniej 80% aktywów Funduszu było dostosowane do charakterystyki ESG Wskaźnika Referencyjnego (w tym 10% aktywów Funduszu, które kwalifikują się do uznania za inwestycje zrównoważone) (określonej przy równoważeniu).</p> <p>Jeżeli jakiegokolwiek inwestycje przestaną być zgodne z wymogami ESG właściwymi dla Wskaźnika Referencyjnego, Fundusz może nadal utrzymywać takie inwestycje tylko do czasu, gdy odpowiednie papiery wartościowe przestaną stanowić część Wskaźnika Referencyjnego (lub z innych powodów przestaną spełniać kryteria doboru ESG właściwe dla Wskaźnika Referencyjnego) i gdy będzie praktycznie możliwe (w opinii Zarządzającego Inwestycjami) zlikwidowanie pozycji.</p> <p>Ocena inwestycji Funduszu kwalifikujących się do uznania za inwestycje zrównoważone odbywa się w dniu każdego równoważenia indeksu lub w zbliżonym terminie, przy czym portfel Funduszu jest równoważony zgodnie z jego Wskaźnikiem Referencyjnym. Jeżeli jakiegokolwiek inwestycja przestanie kwalifikować się do uznania za inwestycję zrównoważoną między równoważeniami indeksu, inwestycje Funduszu w inwestycje zrównoważone mogą spaść poniżej minimalnego odsetka inwestycji zrównoważonych.</p>

ekologiczną działalność operacyjną spółek, w które dokonano inwestycji.

Fundusz może inwestować do 20% swoich całkowitych aktywów w inne inwestycje („#2 inne”).



Kategoria „#1 zgodne z aspektami środowiskowymi/społecznymi” obejmuje inwestycje dokonane w ramach produktu finansowego w celu uwzględnienia aspektów środowiskowych lub społecznych promowanych w ramach tego produktu finansowego.

Kategoria „#2 inne” obejmuje pozostałe inwestycje dokonane w ramach produktu finansowego, które nie są zgodne z aspektami środowiskowymi lub społecznymi ani nie kwalifikują się jako zrównoważone inwestycje.

Kategoria „#1 zgodne z aspektami środowiskowymi/społecznymi” obejmuje:

- podkategorię „#1A zrównoważone” obejmującą zrównoważone inwestycje, które służą celom środowiskowym lub społecznym;
- podkategorię „#1B inne aspekty środowiskowe lub społeczne” obejmującą inwestycje zgodne z aspektami środowiskowymi lub społecznymi, które nie kwalifikują się jako zrównoważone inwestycje.

W jaki sposób stosowanie instrumentów pochodnych przyczynia się do uwzględnienia aspektów środowiskowych lub społecznych promowanych w ramach tego produktu finansowego?

Fundusz może wykorzystywać instrumenty pochodne do celów inwestycyjnych i do celów efektywnego zarządzania portfelem w związku z aspektami środowiskowymi lub społecznymi promowanymi przez Fundusz. W przypadku gdy Fundusz wykorzystuje instrumenty pochodne do promowania aspektów środowiskowych lub społecznych, wszelkie ratingi lub analizy ESG, o których mowa powyżej, będą miały zastosowanie do inwestycji bazowej.

Aby zapewnić zgodność z unijną systematyką dotyczącą zrównoważonego rozwoju, kryteria dotyczące **gazu ziemnego** obejmują ograniczenia emisji i przejście na energię ze źródeł odnawialnych lub paliwa niskoemisyjne do końca 2035 r. W przypadku **energii jądrowej** kryteria te obejmują kompleksowe zasady w zakresie bezpieczeństwa i gospodarowania odpadami.

Działalność wspomagająca bezpośrednio wspomaga inne rodzaje działalności we wnoszeniu istotnego wkładu w realizację celu środowiskowego.

Działalność na rzecz przejścia jest to działalność, dla której alternatywne niskoemisyjne rozwiązania nie są jeszcze dostępne i która między innymi wytwarza emisje gazów cieplarnianych na poziomie odpowiadającym najlepszym wynikom.



W jakim minimalnym stopniu zrównoważone inwestycje służące realizacji celu środowiskowego są dostosowane do unijnej systematyki dotyczącej zrównoważonego rozwoju?

Fundusz nie zobowiązuje się obecnie do inwestowania więcej niż 0% swoich aktywów w zrównoważone inwestycje o celu środowiskowym zgodnym z unijną systematyką.

● **Czy w ramach produktu finansowego inwestuje się w działalność związaną z gazem ziemnym lub energią jądrową, która jest zgodna z unijną systematyką dotyczącą zrównoważonego rozwoju⁵?**

- Tak:
 w gaz ziemny w energię jądrową
 Nie

Fundusz nie zobowiązuje się obecnie do inwestowania w działalność związaną z gazem ziemnym lub energią jądrową, która jest zgodna z unijną systematyką dotyczącą zrównoważonego rozwoju.

Na dwóch wykresach poniżej przedstawiono minimalny odsetek inwestycji zgodnych z unijną systematyką dotyczącą zrównoważonego rozwoju. Ponieważ brak jest odpowiednich metod umożliwiających określenie zgodności obligacji skarbowych* z systematyką, na pierwszym wykresie przedstawiono zgodność z systematyką w odniesieniu do wszystkich inwestycji w ramach produktu finansowego, w tym obligacji skarbowych, natomiast na drugim wykresie przedstawiono zgodność z systematyką wyłącznie w odniesieniu do inwestycji w ramach produktu finansowego innych niż obligacje skarbowe.

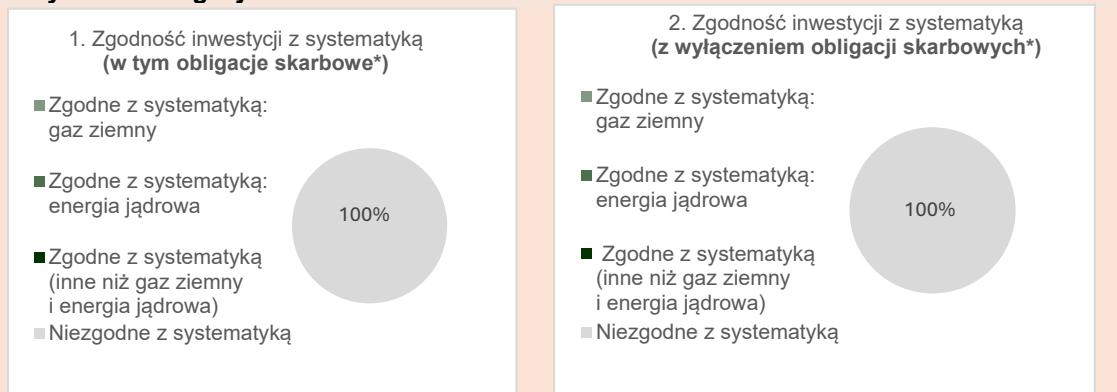







* Do celów niniejszych wykresów „obligacje skarbowe” obejmują całe zaangażowanie w dług państwowy

● **Jaki jest minimalny udział inwestycji w działalność na rzecz przejścia i działalność wspomagającą?**

Fundusz aktualnie nie ma obowiązku inwestowania więcej niż 0% swoich aktywów w inwestycje w działalność na rzecz przejścia i działalność wspomagającą w rozumieniu unijnej systematyki dotyczącej zrównoważonego rozwoju.

⁵ Działalność związaną z gazem ziemnym lub energią jądrową można uznać za zgodną z unijną systematyką dotyczącą zrównoważonego rozwoju tylko wtedy, gdy przyczynia się do ograniczenia zmian klimatu („łagodzenie zmian klimatu”) i nie szkodzi znacząco żadnemu celowi systematyki – zob. nota wyjaśniająca na lewym marginesie. Pełne kryteria dotyczące działalności gospodarczej związanej z gazem ziemnym i energią jądrową, która jest zgodna z unijną systematyką dotyczącą zrównoważonego rozwoju, określono w rozporządzeniu delegowanym Komisji (UE) 2022/1214.

 <p>to zrównoważone inwestycje służące celowi środowiskowemu, które nie uwzględniają kryteriów zrównoważonej środowiskowo działalności gospodarczej zgodnie z unijną systematyką dotyczącą zrównoważonego rozwoju.</p>	 <p>Jaki jest minimalny udział zrównoważonych inwestycji służących celowi środowiskowemu, które nie są zgodne z unijną systematyką dotyczącą zrównoważonego rozwoju?</p> <p>Co najmniej 10% aktywów Funduszu będzie inwestowane w inwestycje zrównoważone. Zrównoważone inwestycje będą zrównoważonymi inwestycjami z celem środowiskowym, który nie jest zgodny z unijną systematyką dotyczącą zrównoważonego rozwoju lub celem społecznym (lub kombinacją obu tych elementów). Kombinacja zrównoważonych inwestycji z celem środowiskowym lub społecznym może zmieniać się w czasie w zależności od rodzajów działalności emitentów w ramach Wskaźnika Referencyjnego. Ocena inwestycji Funduszu kwalifikujących się do uznania za inwestycje zrównoważone odbywa się w dniu każdego równoważenia indeksu lub w zbliżonym terminie, przy czym portfel Funduszu jest zrównoważony zgodnie z jego Wskaźnikiem Referencyjnym.</p>
	 <p>Jaki jest minimalny udział zrównoważonych inwestycji służących celowi społecznemu?</p> <p>Co najmniej 10% aktywów Funduszu będzie inwestowane w inwestycje zrównoważone. Zrównoważone inwestycje będą zrównoważonymi inwestycjami z celem środowiskowym, który nie jest zgodny z unijną systematyką dotyczącą zrównoważonego rozwoju lub celem społecznym (lub kombinacją obu tych elementów). Kombinacja zrównoważonych inwestycji z celem środowiskowym lub społecznym może zmieniać się w czasie w zależności od rodzajów działalności emitentów w ramach Wskaźnika Referencyjnego. Ocena inwestycji Funduszu kwalifikujących się do uznania za inwestycje zrównoważone odbywa się w dniu każdego równoważenia indeksu lub w zbliżonym terminie, przy czym portfel Funduszu jest zrównoważony zgodnie z jego Wskaźnikiem Referencyjnym.</p>
	 <p>Które inwestycje uwzględniono w kategorii „#2 inne”, czemu służą takie inwestycje i czy w ich ramach zapewniono jakiekolwiek minimalne gwarancje środowiskowe lub społeczne?</p> <p>Pozostałe pozycje w portfelu mogą obejmować środki pieniężne, fundusze rynku pieniężnego i instrumenty pochodne. Inwestycje takie mogą być używane wyłącznie do celów efektywnego zarządzania portfelem, z wyjątkiem instrumentów pochodnych wykorzystywanych do zabezpieczenia ryzyka kursowego dowolnej klasy tytułów uczestnictwa waluty objętej hedgingiem.</p> <p>Wszelkie ratingi lub analizy ESG stosowane przez dostawcę indeksu będą miały zastosowanie wyłącznie do instrumentów pochodnych odnoszących się do poszczególnych emitentów wykorzystywanych przez Fundusz. Instrumenty pochodne oparte na indeksach finansowych, stopach procentowych lub instrumentach walutowych nie będą uznawane za sprzeczne z minimalnymi gwarancjami środowiskowymi lub społecznymi.</p>
 <p>Wskaźniki referencyjne to indeksy stosowane do pomiaru, czy w ramach produktu finansowego uwzględnia się aspekty środowiskowe lub społeczne promowane przez ten produkt.</p>	<p>Czy wyznaczono konkretny indeks jako wskaźnik referencyjny w celu ustalenia, czy ten produkt finansowy jest zgodny z aspektami środowiskowymi lub społecznymi, które promuje?</p> <p>Tak, Fundusz dąży do osiągnięcia aspektów środowiskowych i społecznych, które promuje, odwzorowując wyniki swojego Wskaźnika Referencyjnego, Bloomberg MSCI Global Aggregate Sustainable and Green Bond ESG SRI Index, który uwzględnia kryteria doboru ESG dostawcy indeksu.</p> <ul style="list-style-type: none"> ● W jaki sposób wskaźnik referencyjny dostosowuje się na bieżąco do każdego aspektu środowiskowego lub społecznego promowanego w ramach tego produktu finansowego? <p>Przy każdorazowym równoważeniu indeksu dostawca indeksu stosuje kryteria doboru ESG, aby wykluczyć emitentów, którzy nie spełniają takich kryteriów doboru ESG.</p>

	<p>● W jaki sposób zapewnia się ciągłe dostosowanie strategii inwestycyjnej do metody obliczania indeksu?</p> <p>Przy każdorazowym równoważeniu indeksu (lub tak szybko, jak to zasadnie możliwe i wykonalne po tym terminie) portfel Funduszu również jest równoważony zgodnie z jego Wskaźnikiem Referencyjnym.</p>
	<p>● W jaki sposób wyznaczony indeks różni się od odpowiedniego ogólnego indeksu rynkowego?</p> <p>W wyniku zastosowania kryteriów doboru ESG właściwych dla Wskaźnika Referencyjnego oczekuje się, że portfel Funduszu zostanie zmniejszony w porównaniu z Bloomberg Global-Aggregate Total Return Index, ogólnym indeksem rynkowym obejmującym papiery wartościowe o stałym dochodzie.</p>
	<p>● Gdzie można zapoznać się z metodą zastosowaną na potrzeby obliczenia wyznaczonego indeksu?</p> <p>Omówienie metodologii Wskaźnika Referencyjnego Funduszu można znaleźć na stronie internetowej dostawcy indeksu pod adresem: https://www.bloomberg.com/professional/product/indices/bloomberg-fixed-income-indices/#/ucits.</p> <p>Dalsze informacje na temat Wskaźnika Referencyjnego Funduszu (w tym jego elementów składowych) można również uzyskać na stronie internetowej dostawcy indeksu: https://www.bloombergindeces.com/bloomberg-indices/.</p>
	<p>Gdzie w internecie można znaleźć więcej informacji na temat tego produktu?</p> <p>Więcej informacji na temat tego produktu znajduje się na stronie internetowej.</p> <p>Szczegółowe informacje dotyczące tego Funduszu można znaleźć w sekcjach niniejszego prospektu zatytułowanych „Cel inwestycyjny”, „Polityka inwestycyjna” oraz „Rozporządzenie SFDR”, a także na stronie produktu Funduszu, którą można znaleźć, wpisując nazwę Funduszu w pasku wyszukiwania na stronie internetowej: www.iShares.com.</p>

Informacje ujawniane przed zawarciem umowy dla produktów finansowych, o których mowa w art. 8 ust. 1, 2 i 2a rozporządzenia (UE) 2019/2088 i w art. 6 akapit pierwszy rozporządzenia (UE) 2020/852

<p>Zrównoważona inwestycja oznacza inwestycję w działalność gospodarczą, która przyczynia się do realizacji celu środowiskowego lub społecznego, o ile taka inwestycja nie wyrządza poważnych szkód względem żadnego celu środowiskowego lub społecznego, a spółki, w które dokonano inwestycji, stosują dobre praktyki w zakresie zarządzania.</p>	<p align="center">Nazwa produktu: iShares Global Real Estate Environmental Tilt UCITS ETF</p>	
	<p align="center">Identyfikator podmiotu prawnego: 52990093AAACHQRBGC52</p>	
	<p align="center">Aspekty środowiskowe lub społeczne</p>	
	<p align="center">Czy niniejszy produkt finansowy służy celowi dotyczącemu zrównoważonych inwestycji?</p>	
	<p>●● <input type="checkbox"/> Tak</p>	<p>●○ <input type="checkbox"/> ✓ Nie</p>
	<p><input type="checkbox"/> Będzie miał minimalny udział w zrównoważonych inwestycjach służących celowi środowiskowemu: ____%</p>	<p><input type="checkbox"/> Promuje aspekty środowiskowe/ społeczne i chociaż jego celem nie jest zrównoważona inwestycja, będzie miał minimalny udział ____% w zrównoważonych inwestycjach</p>
<p>Unijna systematyka dotycząca zrównoważonego rozwoju jest to system klasyfikacji określony w rozporządzeniu (UE) 2020/852, ustanawiający wykaz zrównoważonej środowiskowo działalności gospodarczej. Rozporządzenie to nie zawiera wykazu zrównoważonej społecznie działalności gospodarczej. Zrównoważone inwestycje, które służą celowi środowiskowemu, mogą być zgodne lub niezgodne z systematyką.</p>	<p><input type="checkbox"/> w działalność gospodarczą, która zgodnie z unijną systematyką dotyczącą zrównoważonego rozwoju kwalifikuje się jako zrównoważona środowiskowo</p>	<p><input type="checkbox"/> służących celowi środowiskowemu i dokonywanych w działalność gospodarczą, która zgodnie z unijną systematyką dotyczącą zrównoważonego rozwoju kwalifikuje się jako zrównoważona środowiskowo</p>
	<p><input type="checkbox"/> w działalność gospodarczą, która zgodnie z unijną systematyką dotyczącą zrównoważonego rozwoju nie kwalifikuje się jako zrównoważona środowiskowo</p>	<p><input type="checkbox"/> służących celowi środowiskowemu i dokonywanych w działalność gospodarczą, która zgodnie z unijną systematyką dotyczącą zrównoważonego rozwoju nie kwalifikuje się jako zrównoważona środowiskowo</p>
	<p><input type="checkbox"/> Będzie miał minimalny udział w zrównoważonych inwestycjach służących celowi społecznemu: ____%</p>	<p><input type="checkbox"/> służących celowi społecznemu</p> <p><input checked="" type="checkbox"/> Promuje aspekty środowiskowe/ społeczne, ale nie będzie mieć udziału w zrównoważonych inwestycjach</p>
	<p>Które aspekty środowiskowe lub społeczne są promowane przez ten produkt finansowy?</p>	
	<p>Fundusz promuje aspekty środowiskowe związane z ograniczeniem wykorzystania nieodnawialnych zasobów naturalnych i zanieczyszczenia poprzez wykluczenie inwestycji bezpośrednich w emitentów zajmujących się, na przykład, węglem energetycznym i piaskami smółowymi, z których każdy jest zgodny ze Wskaźniku Referencyjnym Funduszu, czyli FTSE EPRA Nareit Developed Green Low Carbon Target Select UCITS Capped.</p> <p>Fundusz promuje aspekty środowiskowe związane ze zrównoważonym rozwojem nieruchomości oraz zmniejszeniem zużycia energii ze źródeł nieodnawialnych i emisji dwutlenku węgla poprzez zwiększenie ekspozycji na emitentów o pozytywnych skutkach środowiskowych oraz ograniczenie ekspozycji na emitentów o negatywnych skutkach środowiskowych, w oparciu o następujące trzy wskaźniki środowiskowe;</p> <p>(i) certyfikacja środowiskowa, zdefiniowana przez dostawcę indeksu jako udział w całkowitej powierzchni najmu netto będącej własnością lub zarządzanej przez element składowy, który jest certyfikowany jako część kwalifikującego się systemu certyfikacji środowiskowej. Certyfikacje środowiskowe są wydawane dla nieruchomości, które</p>	

- spełniają określone normy dotyczące środowiska, energii i zdrowia ludzi oraz inne standardy związane z projektem, budową i efektywnością;
- (ii) zużycie energii, zdefiniowane przez dostawcę indeksu jako średnie modelowane zużycie energii na metr kwadratowy powierzchni najmu netto będącej własnością lub zarządzanej przez element składowy; oraz
 - (iii) intensywność emisji dwutlenku węgla, zdefiniowana przez dostawcę indeksu jako całkowite emisje operacyjne skalowane według wartości przedsiębiorstwa, z uwzględnieniem środków pieniężnych.

Tym samym Fundusz ma na celu:

- zwiększenie ekspozycji na emitentów posiadających certyfikację środowiskową w stosunku do indeksu FTSE EPRA NAREIT Developed, jak opisano powyżej;
- zmniejszenie ekspozycji na emitentów o wysokim zużyciu energii w stosunku do indeksu FTSE EPRA NAREIT, jak opisano powyżej; oraz
- zmniejszenie ekspozycji na emitentów o wysokiej intensywności emisji dwutlenku węgla w stosunku do indeksu FTSE EPRA NAREIT Developed, jak opisano powyżej.

Fundusz promuje aspekty środowiskowe związane z ograniczaniem poważnych kontrowersji środowiskowych poprzez wykluczanie emitentów o ratingu Sustainalytics wskazującym na „poważne” kontrowersje w odniesieniu do kwestii środowiskowych, które mogą obejmować bioróżnorodność i użytkowanie gruntów, energię, emisje gazów cieplarnianych i inne emisje, gospodarkę wodną i odpady. Rating kontrowersji ESG mierzy zaangażowanie emitenta (lub domniemane zaangażowanie) w incydenty o negatywnych skutkach w zakresie ochrony środowiska, odpowiedzialności społecznej i ładu korporacyjnego (ESG).

Ponadto Fundusz promuje aspekty społeczne związane z kwestiami takimi jak:

- a) ograniczenie dostępności broni poprzez wykluczenie inwestycji bezpośrednich w spółki zajmujące się kontrowersyjnymi rodzajami broni, bronią lekką i zamówieniami dla wojska;
- b) lepsze zdrowie i dobre samopoczucie poprzez wykluczenie inwestycji bezpośrednich w spółki zajmujące się produkcją i dystrybucją tytoniu; oraz
- c) wspieranie praw człowieka, standardów pracy (wyeliminowanie pracy przymusowej, pracy dzieci i dyskryminacji w miejscu pracy) oraz przeciwdziałanie korupcji poprzez wykluczenie inwestycji bezpośrednich w spółki, które nie przestrzegają norm i standardów, z których każdy jest zgodny ze Wskaźnikiem Referencyjnym Funduszu.

Fundusz promuje aspekty społeczne związane z ograniczaniem poważnych kontrowersji społecznych poprzez wykluczanie emitentów o ratingu Sustainalytics wskazującym na „poważne” kontrowersje na kwestie odpowiedzialności społecznej, takie jak przekupstwa i korupcja oraz dyskryminacja w miejscu pracy.

Definicja „zaangażowania” w odniesieniu do każdej działalności może opierać się na generowaniu lub uzyskiwaniu przychodów z tej działalności, które przekraczają określony procent przychodów lub określoną wartość progową całkowitego przychodu, lub na jakimkolwiek związku z daną działalnością, niezależnie od wysokości uzyskanych przychodów. Działalność może dotyczyć produkcji lub dystrybucji lub obu tych form. Więcej szczegółów na temat wykluczeń stosowanych w celu promowania aspektów środowiskowych i/lub społecznych można znaleźć w informacjach o metodologii Wskaźnika Referencyjnego.

Fundusz promuje aspekty środowiskowe i społeczne poprzez śledzenie Wskaźnika Referencyjnego. Wskaźnik Referencyjny obejmuje metodologię zgodną z aspektami środowiskowymi i społecznymi promowanymi przez Fundusz.

Aby uzyskać więcej informacji na temat tego, gdzie można znaleźć szczegóły dotyczące metody Wskaźnika Referencyjnego, zob. sekcja „Gdzie można zapoznać się z metodą zastosowaną na potrzeby obliczenia wyznaczonego indeksu?” (poniżej).

<p>Wskaźniki zrównoważonego rozwoju stosuje się do pomiaru stopnia uwzględnienia aspektów środowiskowych lub społecznych promowanych w ramach produktu finansowego.</p>	<p>● <i>Które wskaźniki zrównoważonego rozwoju stosuje się do pomiaru stopnia uwzględnienia aspektów środowiskowych lub społecznych w ramach danego produktu finansowego?</i></p> <ol style="list-style-type: none"> 1. Wykluczenie emitentów zaangażowanych w pewne rodzaje działalności uznane za mające negatywne skutki środowiskowe i/lub społeczne zgodnie z opisem powyżej (zob. Które aspekty środowiskowe lub społeczne są promowane przez ten produkt finansowy?). 2. Wykluczenie emitentów z ratingiem Sustainalytics wskazującym na poważne kontrowersje w obszarze ochrony środowiska, odpowiedzialności społecznej i ładu korporacyjnego (ESG). 3. Wykluczenie emitentów uznanych za naruszających powszechnie przyjęte normy i standardy międzynarodowe zgodnie z opisem powyżej (zob. Które aspekty środowiskowe lub społeczne są promowane przez ten produkt finansowy?). 4. Średnia ważona certyfikacji środowiskowej w odniesieniu do indeksu FTSE EPRA NAREIT Developed. 5. Średnia ważona zużycia energii w stosunku do indeksu FTSE EPRA NAREIT Developed. 6. Średnia ważona intensywność emisji dwutlenku węgla w stosunku do indeksu FTSE EPRA NAREIT Developed. 7. Uwzględnienie głównych niekorzystnych skutków dla czynników zrównoważonego rozwoju, jak określono w tabeli poniżej (zob. Czy w ramach tego produktu finansowego bierze się pod uwagę główne niekorzystne skutki dla czynników zrównoważonego rozwoju?). <p>Kryteria doboru ESG właściwe dla Wskaźnika Referencyjnego są stosowane przez dostawcę indeksu przy każdorazowym równoważeniu indeksu. Przy każdorazowym równoważeniu indeksu (lub tak szybko, jak to możliwe i wykonalne po tym terminie) portfel Funduszu również jest równoważony zgodnie z jego Wskaźnikiem Referencyjnym. W przypadku gdy portfel Funduszu przestanie spełniać którykolwiek z powyższych aspektów w okresie pomiędzy równoważeniami indeksu portfel Funduszu będzie podlegać ponownemu dostosowaniu przy następnym równoważeniu indeksu (lub tak szybko, jak to możliwe i wykonalne po tym terminie) zgodnie ze Wskaźnikiem Referencyjnym.</p>
	<p>● <i>Jakie są cele dotyczące zrównoważonych inwestycji, które mają być częściowo zrealizowane w ramach produktu finansowego, i w jaki sposób zrównoważona inwestycja przyczynia się do osiągnięcia tych celów?</i></p>
	<p>Fundusz nie zobowiązuje się do inwestowania w zrównoważone inwestycje.</p>
<p>Główne niekorzystne skutki to najpoważniejsze niekorzystne skutki decyzji inwestycyjnych dla czynników zrównoważonego rozwoju, takie jak kwestie środowiskowe, społeczne i pracownicze, kwestie dotyczące poszanowania praw człowieka oraz przeciwdziałania korupcji i przekupstwu.</p>	<p>● <i>W jaki sposób zrównoważone inwestycje, które mają być częściowo zrealizowane w ramach produktu finansowego, nie wyrządzają poważnych szkód względem jakiegokolwiek celu dotyczącego zrównoważonych inwestycji?</i></p> <p>Nie dotyczy, ponieważ Fundusz nie zobowiązuje się do inwestowania w zrównoważone inwestycje.</p>

--- W jaki sposób uwzględniono wskaźniki dotyczące niekorzystnych skutków dla czynników zrównoważonego rozwoju?

Nie dotyczy, ponieważ Fundusz nie zobowiązuje się do inwestowania w zrównoważone inwestycje.

--- W jaki sposób zrównoważone inwestycje są zgodne z Wytycznymi OECD dla przedsiębiorstw wielonarodowych oraz Wytycznymi ONZ dotyczącymi biznesu i praw człowieka? Dodatkowe informacje:

Nie dotyczy, ponieważ Fundusz nie zobowiązuje się do inwestowania w zrównoważone inwestycje.

Unijna systematyka dotycząca zrównoważonego rozwoju określa zasadę „nie czyń poważnych szkód”, zgodnie z którą inwestycje zgodne z systematyką nie powinny wyrządzać poważnych szkód względem celów unijnej systematyki, a towarzyszą jej konkretne kryteria unijne.

Zasada „nie czyń poważnych szkód” stosowana jest wyłącznie w odniesieniu do tych inwestycji w ramach produktu finansowego, które uwzględniają unijne kryteria dotyczące zrównoważonej środowiskowo działalności gospodarczej. Inwestycje w ramach pozostałej części tego produktu finansowego nie uwzględniają unijnych kryteriów dotyczących zrównoważonej środowiskowo działalności gospodarczej.

Wszelkie inne zrównoważone inwestycje nie mogą również wyrządzać poważnych szkód względem celów środowiskowych lub społecznych.

Czy w ramach tego produktu finansowego bierze się pod uwagę główne niekorzystne skutki dla czynników zrównoważonego rozwoju?

Tak

Nie

Tak, Fundusz bierze pod uwagę główne niekorzystne skutki dla czynników zrównoważonego rozwoju (oznaczone w poniższej tabeli jako „X”), wykluczając emitentów z ratingiem Sustainalytics wskazującym na poważne kontrowersje w obszarze ochrony środowiska, odpowiedzialności społecznej i ładu korporacyjnego (ESG) oraz odwzorowując Wskaźnik Referencyjny, który uwzględnia określone kryteria ESG przy wyborze elementów składowych indeksu. Raport roczny Funduszu będzie zawierać informacje na temat głównych niekorzystnych skutków dla czynników zrównoważonego rozwoju określonych poniżej.

	Opis głównych niekorzystnych skutków	Kryteria doboru właściwe dla Wskaźnika Referencyjnego				
		Minimalne % ograniczenie intensywności emisji dwutlenku węgla i potencjalnych docelowych poziomów emisji dwutlenku węgla	Wykluczenie emitentów wykazujących % przychodów z węgla energetycznego oraz niekonwencjonalnej ropy naftowej i gazu ziemnego	Wykluczenie emitentów na podstawie wyniku MSCI w zakresie kontrowersji ESG	Wykluczenie emitentów uznanych za naruszających zasady inicjatywy UN Global Compact	Wykluczenie emitentów, co do których stwierdzono jakiegokolwiek związku z kontrowersyjnymi rodzajami broni
Emisje gazów cieplarnianych (GHG)	1.(a) Emisje gazów cieplarnianych (Zakres 1/2)	X				
	1.(b) Emisje gazów cieplarnianych (Zakres 3)	X				
	2. Ślad węglowy					
	3. Intensywność emisji gazów cieplarnianych	X				
	4. % w paliwach kopalnych		X			

	5. Nieodnawialne/ Odnawialne (%)					
	6. Zużycie energii przez sektor o dużym wpływie					
Bioróżnorodność	7. Negatywny wpływ na obszary wrażliwe pod względem bioróżnorodności			X		
Woda	8. Emisje do wody			X		
Odpady	9. Odpady niebezpieczne			X		
Kwestie społeczne i pracownicze	10. Naruszenia UNGC i OECD				X	
	11. Proces UNGC+OECD, monitorowanie					
	12. Nieskorygowana luka płacowa między kobietami a mężczyznami					
	13. Zróżnicowanie członków zarządu ze względu na płeć					
	14. Kontrowersyjne rodzaje broni					X



Jaką strategię inwestycyjną stosuje się w ramach tego produktu finansowego?

Strategia inwestycyjna stanowi wytyczne dla decyzji inwestycyjnych na podstawie czynników, takich jak cele inwestycyjne i tolerancja ryzyka.

Polityka inwestycyjna Funduszu polega na inwestowaniu w portfel papierów wartościowych, który w miarę praktycznych możliwości składa się z papierów wartościowych wchodzących w skład Wskaźnika Referencyjnego, który obejmuje opisane powyżej kryteria (zob. Które aspekty środowiskowe lub społeczne są promowane przez ten produkt finansowy?) przy wyborze elementów składowych. Metodologia Wskaźnika Referencyjnego jest opisana powyżej (zob. Które aspekty środowiskowe lub społeczne są promowane przez ten produkt finansowy?).

Inwestując w elementy składowe Wskaźnika Referencyjnego, strategia inwestycyjna Funduszu umożliwia mu spełnienie wymogów ESG Wskaźnika Referencyjnego określonych przez dostawcę indeksu. Jeżeli jakiegokolwiek inwestycje przestaną być zgodne z wymogami przedstawionymi powyżej, Fundusz może nadal utrzymywać takie inwestycje tylko do czasu, gdy odpowiednie papiery wartościowe przestaną stanowić część Wskaźnika Referencyjnego oraz gdy będzie praktycznie możliwe (w opinii Zarządzającego inwestycjami) zlikwidowanie pozycji.

Fundusz może stosować techniki optymalizacji w celu osiągnięcia podobnego zwrotu do Wskaźnika Referencyjnego, co oznacza, że może inwestować w papiery wartościowe, które nie są składnikami bazowymi Wskaźnika Referencyjnego, jeżeli takie papiery wartościowe zapewniają podobne wyniki (i mają odpowiedni profil ryzyka) jak określone papiery wartościowe wchodzące w skład Wskaźnika Referencyjnego. Jeśli Fundusz zdecyduje się na takie rozwiązanie, jego strategia inwestycyjna będzie polegać na inwestowaniu wyłącznie w emitentów ze Wskaźnika Referencyjnego lub w emitentów, którzy w momencie nabycia spełniają wymogi ESG Wskaźnika Referencyjnego. Jeżeli takie papiery wartościowe przestaną spełniać wymogi ESG Wskaźnika Referencyjnego, Fundusz może posiadać takie papiery wartościowe tylko do czasu kolejnego równoważenia portfela oraz do czasu, gdy będzie praktycznie możliwa (w opinii Zarządzającego Inwestycjami) likwidacja odpowiedniej pozycji.

Strategia ta jest wdrażana przy każdorazowym równoważeniu portfela Funduszu, które następuje po równoważeniu Wskaźnika Referencyjnego Funduszu.

Procesy zarządzania

Zarządzający Inwestycjami przeprowadza badanie due diligence dostawców indeksów i na bieżąco z nimi współpracuje w kontekście metodologii indeksu, w tym oceny kryteriów dobrych praktyk w zakresie zarządzania określonych w rozporządzeniu SFDR, które obejmują solidne struktury zarządzania, stosunki pracownicze, wynagrodzenia pracowników i przestrzeganie przepisów prawa podatkowego na poziomie spółek, w które dokonano inwestycji.

	<p>● Jakie są wiążące elementy strategii inwestycyjnej stosowanej przy wyborze inwestycji dotyczące uwzględnienia każdego aspektu środowiskowego lub społecznego promowanego w ramach tego produktu finansowego?</p> <p>Do wiążących elementów strategii inwestycyjnej Funduszu należy zasada, że Fundusz inwestuje w portfel papierów wartościowych, który w miarę praktycznych możliwości składa się z papierów wartościowych wchodzących w skład Wskaźnika Referencyjnego, a tym samym jest zgodny z charakterystyką ESG Wskaźnika Referencyjnego.</p> <p>Ponieważ Fundusz może stosować techniki optymalizacji i może inwestować w papiery wartościowe, które nie są składnikami bazowymi Wskaźnika Referencyjnego, jeśli Fundusz zdecyduje się na takie rozwiązanie, jego strategia inwestycyjna będzie polegać na inwestowaniu w emitentów ze Wskaźnika Referencyjnego lub w emitentów, którzy w momencie nabycia spełniają wymogi ESG Wskaźnika Referencyjnego.</p> <p>Jeżeli jakiegokolwiek inwestycje przestaną być zgodne z wymogami ESG właściwymi dla Wskaźnika Referencyjnego, Fundusz może nadal utrzymywać takie inwestycje tylko do czasu, gdy odpowiednie papiery wartościowe przestaną stanowić część Wskaźnika Referencyjnego i/lub gdy będzie praktycznie możliwe (w opinii Zarządzającego Inwestycjami) zlikwidowanie pozycji.</p>
	<p>● Jaki jest minimalny poziom zobowiązania do ograniczenia zakresu inwestycji uwzględnionych przed zastosowaniem tej strategii inwestycyjnej?</p> <p>Nie obowiązuje bezwzględnie żaden minimalny poziom zobowiązania do ograniczenia zakresu inwestycji Funduszu.</p> <p>Wskaźnik Referencyjny Funduszu ma na celu ograniczenie liczby składników indeksu FTSE EPRA Nareit Developed poprzez zastosowanie kryteriów doboru ESG. Nie obowiązuje jednak żaden stosowany ani planowany przez dostawcę indeksu minimalny odsetek ograniczenia liczby składników Wskaźnika Referencyjnego.</p> <p>Odsetek ograniczenia może się zmieniać w czasie w zależności od emitentów wchodzących w skład indeksu FTSE EPRA Nareit Developed. Jeżeli na przykład emitenci wchodzący w skład indeksu FTSE EPRA Nareit Developed angażują się w mniej rodzajów działalności, które wykluczono z tego indeksu na podstawie kryteriów doboru ESG stosowanych przez Wskaźnik Referencyjny, odsetek ograniczenia może z czasem ulec zmniejszeniu. I odwrotnie, jeśli dostawca indeksu zwiększy kryteria doboru ESG we Wskaźniku Referencyjnym w miarę ewolucji standardów ESG, poziom ograniczenia może z czasem wzrastać.</p>
<p>Dobre praktyki w zakresie zarządzania obejmują solidne struktury zarządzania, stosunki pracownicze, wynagrodzenia pracowników i przestrzeganie przepisów prawa podatkowego.</p>	<p>● Jaką politykę stosuje się w odniesieniu do oceny dobrych praktyk w zakresie zarządzania stosowanych przez spółki, w które dokonano inwestycji?</p> <p>Wskaźnik Referencyjny nie obejmuje emitentów, których uznano za naruszających lub wykazujących ryzyko naruszenia powszechnie przyjętych norm i standardów międzynarodowych zapisanych w zasadach UN Global Compact (UNGC), Wytycznych Organizacji Współpracy Gospodarczej i Rozwoju (OECD) dla przedsiębiorstw wielonarodowych, wytycznych ONZ dotyczących biznesu i praw człowieka (UNGP) oraz ich podstawowych konwencjach. Fundusz wyklucza również spółki oparte na ratingu kontrowersji ESG (która mierzy zaangażowanie emitenta (lub domniemane zaangażowanie) w kontrowersje związane z ESG).</p>



Jaka jest planowana alokacja aktywów w przypadku tego produktu finansowego?

Alokacja aktywów

ukazuje udział inwestycji w poszczególne aktywa.

Działalność zgodna z unijną systematyką jest wyrażona jako udział:

- **obrotu**, który odzwierciedla udział przychodów z działalności ekologicznej spółek, w które dokonano inwestycji;
- **nakładów inwestycyjnych** (CapEx), które ukazują zielone inwestycje dokonane przez spółki, w które dokonano inwestycji, np. w celu przejścia na zieloną gospodarkę;
- **wydatków operacyjnych** (OpEx), które odzwierciedlają ekologiczną działalność operacyjną spółek, w które dokonano inwestycji.

Fundusz dąży do inwestowania w portfel papierów wartościowych, który w miarę praktycznych możliwości obejmuje papiery wartościowe wchodzące w skład Wskaźnika Referencyjnego.

Oczekuje się, że co najmniej 80% aktywów Funduszu będzie inwestowane w papiery wartościowe ze Wskaźnika Referencyjnego lub w papiery wartościowe spełniające kryteria doboru ESG Wskaźnika Referencyjnego. W związku z tym przy każdorazowym równoważeniu indeksu portfel Funduszu będzie podlegać równoważeniu zgodnie z jego Wskaźnikiem Referencyjnym tak, żeby co najmniej 80% aktywów Funduszu było dostosowane do charakterystyki ESG Wskaźnika Referencyjnego (określonej przy równoważeniu).

Jeżeli jakiegokolwiek inwestycje przestaną być zgodne z wymogami ESG właściwymi dla Wskaźnika Referencyjnego, Fundusz może nadal utrzymywać takie inwestycje tylko do czasu, gdy odpowiednie papiery wartościowe przestaną stanowić część Wskaźnika Referencyjnego (lub z innych powodów przestaną spełniać kryteria doboru ESG właściwe dla Wskaźnika Referencyjnego) i gdy będzie praktycznie możliwe (w opinii Zarządzającego Inwestycjami) zlikwidowanie pozycji.

Fundusz może inwestować do 20% swoich całkowitych aktywów w inne inwestycje („#2 inne”).

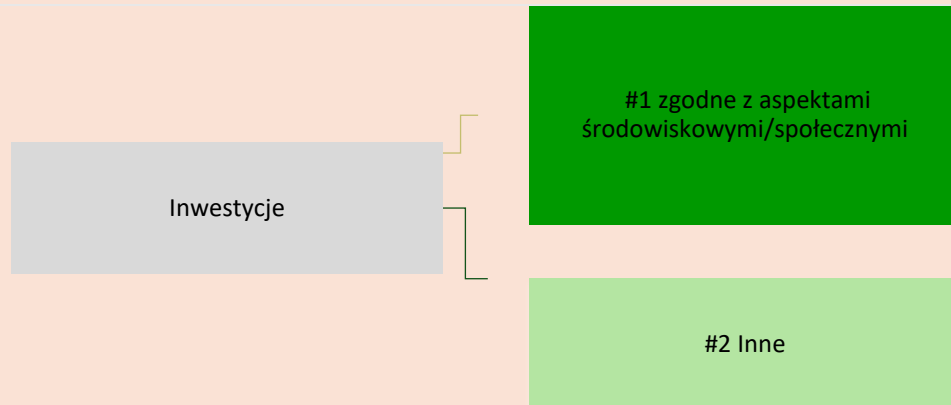

Kategoria „**#1 zgodne z aspektami środowiskowymi/społecznymi**” obejmuje inwestycje dokonane w ramach produktu finansowego w celu uwzględnienia aspektów środowiskowych lub społecznych promowanych w ramach tego produktu finansowego.

Kategoria „**#2 inne**” obejmuje pozostałe inwestycje dokonane w ramach produktu finansowego, które nie są zgodne z aspektami środowiskowymi lub społecznymi ani nie kwalifikują się jako zrównoważone inwestycje.

W jaki sposób stosowanie instrumentów pochodnych przyczynia się do uwzględnienia aspektów środowiskowych lub społecznych promowanych w ramach tego produktu finansowego?

Fundusz może wykorzystywać instrumenty pochodne do celów inwestycyjnych i do celów efektywnego zarządzania portfelem w związku z aspektami środowiskowymi lub społecznymi promowanymi przez Fundusz. W przypadku gdy Fundusz wykorzystuje instrumenty pochodne do promowania aspektów środowiskowych lub społecznych, wszelkie ratingi lub analizy ESG, o których mowa powyżej, będą miały zastosowanie do inwestycji bazowej.

Aby zapewnić zgodność z unijną systematyką dotyczącą zrównoważonego rozwoju, kryteria dotyczące **gazu ziemnego** obejmują ograniczenia emisji i przejście na energię ze źródeł odnawialnych lub paliwa niskoemisyjne do końca 2035 r. W przypadku **energii jądrowej** kryteria te obejmują kompleksowe zasady w zakresie bezpieczeństwa i gospodarowania odpadami.

Działalność wspomagająca bezpośrednio wspomaga inne rodzaje działalności we wnoszeniu istotnego wkładu w realizację celu środowiskowego.

Działalność na rzecz przejścia jest to działalność, dla której alternatywne niskoemisyjne rozwiązania nie są jeszcze dostępne i która między innymi wytwarza emisje gazów cieplarnianych na poziomie odpowiadającym najlepszym wynikom.



W jakim minimalnym stopniu zrównoważone inwestycje służące realizacji celu środowiskowego są dostosowane do unijnej systematyki dotyczącej zrównoważonego rozwoju?

Fundusz nie ma obecnie obowiązku inwestowania więcej niż 0% swoich aktywów w inwestycje w zrównoważoną środowiskowo działalność gospodarczą w rozumieniu rozporządzenia w sprawie unijnej systematyki dotyczącej zrównoważonego rozwoju.

● **Czy w ramach produktu finansowego inwestuje się w działalność związaną z gazem ziemnym lub energią jądrową, która jest zgodna z unijną systematyką dotyczącą zrównoważonego rozwoju⁶?**

- Tak:
 - w gaz ziemny w energię jądrową
- Nie

Fundusz nie zobowiązuje się obecnie do inwestowania w działalność związaną z gazem ziemnym lub energią jądrową, która jest zgodna z unijną systematyką dotyczącą zrównoważonego rozwoju.

Na dwóch wykresach poniżej przedstawiono minimalny odsetek inwestycji zgodnych z unijną systematyką dotyczącą zrównoważonego rozwoju. Ponieważ brak jest odpowiednich metod umożliwiających określenie zgodności obligacji skarbowych* z systematyką, na pierwszym wykresie przedstawiono zgodność z systematyką w odniesieniu do wszystkich inwestycji w ramach produktu finansowego, w tym obligacji skarbowych, natomiast na drugim wykresie przedstawiono zgodność z systematyką wyłącznie w odniesieniu do inwestycji w ramach produktu finansowego innych niż obligacje skarbowe.

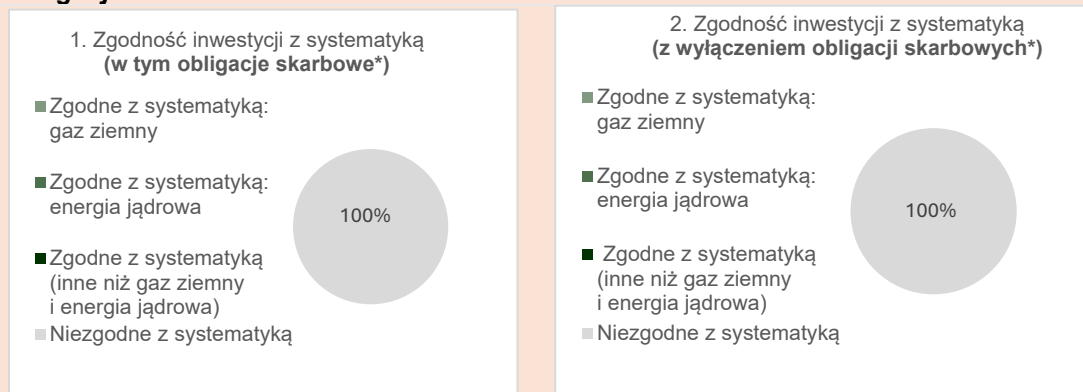

* Do celów niniejszych wykresów „obligacje skarbowe” obejmują całe zaangażowanie w dług państwowy

● **Jaki jest minimalny udział inwestycji w działalność na rzecz przejścia i działalność wspomagającą?**

Fundusz aktualnie nie ma obowiązku inwestowania więcej niż 0% swoich aktywów w inwestycje w działalność na rzecz przejścia i działalność wspomagającą w rozumieniu unijnej systematyki dotyczącej zrównoważonego rozwoju.

⁶ Działalność związaną z gazem ziemnym lub energią jądrową można uznać za zgodną z unijną systematyką dotyczącą zrównoważonego rozwoju tylko wtedy, gdy przyczynia się do ograniczenia zmian klimatu („łagodzenie zmian klimatu”) i nie szkodzi znacząco żadnemu celowi systematyki – zob. nota wyjaśniająca na lewym marginesie. Pełne kryteria dotyczące działalności gospodarczej związanej z gazem ziemnym i energią jądrową, która jest zgodna z unijną systematyką dotyczącą zrównoważonego rozwoju, określono w rozporządzeniu delegowanym Komisji (UE) 2022/1214.



to zrównoważone inwestycje służące celowi środowiskowemu, które nie uwzględniają kryteriów zrównoważonej środowiskowo działalności gospodarczej zgodnie z unijną systematyką dotyczącą zrównoważonego rozwoju.



Jaki jest minimalny udział zrównoważonych inwestycji służących celowi środowiskowemu, które nie są zgodne z unijną systematyką dotyczącą zrównoważonego rozwoju?

Nie dotyczy, ponieważ Fundusz nie zobowiązuje się do inwestowania w zrównoważone inwestycje o celu środowiskowym.



Jaki jest minimalny udział zrównoważonych inwestycji służących celowi społecznemu?

Nie dotyczy, ponieważ Fundusz nie zobowiązuje się obecnie do inwestowania więcej niż 0% swoich aktywów w inwestycje zrównoważone społecznie.



Które inwestycje uwzględniono w kategorii „#2 inne”, czemu służą takie inwestycje i czy w ich ramach zapewniono jakiegokolwiek minimalne gwarancje środowiskowe lub społeczne?

Pozostałe pozycje w portfelu mogą obejmować środki pieniężne, fundusze rynku pieniężnego i instrumenty pochodne. Inwestycje takie mogą być używane wyłącznie do celów efektywnego zarządzania portfelem, z wyjątkiem instrumentów pochodnych wykorzystywanych do zabezpieczenia ryzyka kursowego dowolnej klasy tytułów uczestnictwa waluty objętej hedgingiem.

Wszelkie ratingi lub analizy ESG stosowane przez dostawcę indeksu będą miały zastosowanie wyłącznie do instrumentów pochodnych odnoszących się do poszczególnych emitentów wykorzystywanych przez Fundusz. Instrumenty pochodne oparte na indeksach finansowych, stopach procentowych lub instrumentach walutowych nie będą uznawane za sprzeczne z minimalnymi gwarancjami środowiskowymi lub społecznymi.



Czy wyznaczono konkretny indeks jako wskaźnik referencyjny w celu ustalenia, czy ten produkt finansowy jest zgodny z aspektami środowiskowymi lub społecznymi, które promuje?

Tak, Fundusz dąży do realizacji aspektów środowiskowych i społecznych, które promuje, odwzorowując wyniki indeksu FTSE EPRA Nareit Developed Green Low Carbon Target Select UCITS Capped, będącego jego Wskaźnikiem Referencyjnym, który uwzględnia kryteria doboru dostawcy indeksu w obszarze ESG.

● **W jaki sposób wskaźnik referencyjny dostosowuje się na bieżąco do każdego aspektu środowiskowego lub społecznego promowanego w ramach tego produktu finansowego?**

Przy każdorazowym równoważeniu indeksu dostawca indeksu stosuje kryteria doboru ESG, aby wykluczyć emitentów, którzy nie spełniają takich kryteriów doboru ESG.

● **W jaki sposób zapewnia się ciągłe dostosowanie strategii inwestycyjnej do metody obliczania indeksu?**

Przy każdorazowym równoważeniu indeksu (lub tak szybko, jak to zasadnie możliwe i wykonalne po tym terminie) portfel Funduszu również jest równoważony zgodnie z jego Wskaźnikiem Referencyjnym.



Wskaźniki referencyjne to indeksy stosowane do pomiaru, czy w ramach produktu finansowego uwzględnia się aspekty środowiskowe lub społeczne promowane przez ten produkt.

	<ul style="list-style-type: none"> ● W jaki sposób wyznaczony indeks różni się od odpowiedniego ogólnego indeksu rynkowego?
	<p>W wyniku zastosowania kryteriów doboru ESG właściwych dla Wskaźnika Referencyjnego oczekuje się, że portfel Funduszu zostanie zmniejszony w porównaniu z FTSE EPRA Nareit Developed, ogólnym indeksem rynkowym obejmującym kapitałowe papiery wartościowe.</p>
	<ul style="list-style-type: none"> ● Gdzie można zapoznać się z metodą zastosowaną na potrzeby obliczenia wyznaczonego indeksu?
	<p>Omówienie metodologii Wskaźnika Referencyjnego Funduszu można znaleźć na stronie internetowej dostawcy indeksu pod adresem: https://www.lseg.com/en/ftse-russell/indices/custom-methodologies</p>
	<p>Gdzie w internecie można znaleźć więcej informacji na temat tego produktu?</p> <p>Więcej informacji na temat tego produktu znajduje się na stronie internetowej.</p> <p>Szczegółowe informacje dotyczące Funduszu można znaleźć w sekcjach niniejszego prospektu zatytułowanych „Cel inwestycyjny”, a także na stronie produktu Funduszu, którą można znaleźć, wpisując nazwę Funduszu w pasku wyszukiwania na stronie internetowej iShares: www.iShares.com.</p>

Informacje ujawniane przed zawarciem umowy dla produktów finansowych, o których mowa w art. 8 ust. 1, 2 i 2a rozporządzenia (UE) 2019/2088 i w art. 6 akapit pierwszy rozporządzenia (UE) 2020/852

<p>Zrównoważona inwestycja oznacza inwestycję w działalność gospodarczą, która przyczynia się do realizacji celu środowiskowego lub społecznego, o ile taka inwestycja nie wyrządza poważnych szkód względem żadnego celu środowiskowego lub społecznego, a spółki, w które dokonano inwestycji, stosują dobre praktyki w zakresie zarządzania.</p>	<p>Nazwa produktu: iShares Growth Portfolio UCITS ETF</p>										
<p>Unijna systematyka dotycząca zrównoważonego rozwoju jest to system klasyfikacji określony w rozporządzeniu (UE) 2020/852, ustanawiający wykaz zrównoważonej środowiskowo działalności gospodarczej. Rozporządzenie to nie zawiera wykazu zrównoważonej społecznie działalności gospodarczej. Zrównoważone inwestycje, które służą celowi środowiskowemu, mogą być zgodne lub niezgodne z systematyką.</p>	<p>Identyfikator podmiotu prawnego: 549300TW03J1FHSSP90</p>										
	<p>Aspekty środowiskowe lub społeczne</p>										
	<p style="text-align: center;">Czy niniejszy produkt finansowy służy celowi dotyczącemu zrównoważonych inwestycji?</p> <table border="1" style="width: 100%; border-collapse: collapse;"> <thead> <tr> <th style="width: 50%; text-align: left;"> <input checked="" type="radio"/> <input checked="" type="radio"/> Tak </th> <th style="width: 50%; text-align: left;"> <input checked="" type="radio"/> <input type="radio"/> Nie </th> </tr> </thead> <tbody> <tr> <td style="vertical-align: top;"> <input type="checkbox"/> Będzie miał minimalny udział w zrównoważonych inwestycjach służących celowi środowiskowemu: ____% </td> <td style="vertical-align: top;"> <input type="checkbox"/> Promuje aspekty środowiskowe/ społeczne i chociaż jego celem nie jest zrównoważona inwestycja, będzie miał minimalny udział ____% w zrównoważonych inwestycjach </td> </tr> <tr> <td style="vertical-align: top;"> <input type="checkbox"/> w działalność gospodarczą, która zgodnie z unijną systematyką dotyczącą zrównoważonego rozwoju kwalifikuje się jako zrównoważona środowiskowo </td> <td style="vertical-align: top;"> <input type="checkbox"/> służących celowi środowiskowemu i dokonywanych w działalność gospodarczą, która zgodnie z unijną systematyką dotyczącą zrównoważonego rozwoju kwalifikuje się jako zrównoważona środowiskowo </td> </tr> <tr> <td style="vertical-align: top;"> <input type="checkbox"/> w działalność gospodarczą, która zgodnie z unijną systematyką dotyczącą zrównoważonego rozwoju nie kwalifikuje się jako zrównoważona środowiskowo </td> <td style="vertical-align: top;"> <input type="checkbox"/> służących celowi środowiskowemu i dokonywanych w działalność gospodarczą, która zgodnie z unijną systematyką dotyczącą zrównoważonego rozwoju nie kwalifikuje się jako zrównoważona środowiskowo </td> </tr> <tr> <td style="vertical-align: top;"> <input type="checkbox"/> Będzie miał minimalny udział w zrównoważonych inwestycjach służących celowi społecznemu: ____% </td> <td style="vertical-align: top;"> <input type="checkbox"/> służących celowi społecznemu <input checked="" type="checkbox"/> Promuje aspekty środowiskowe/ społeczne, ale nie będzie mieć udziału w zrównoważonych inwestycjach </td> </tr> </tbody> </table>	<input checked="" type="radio"/> <input checked="" type="radio"/> Tak	<input checked="" type="radio"/> <input type="radio"/> Nie	<input type="checkbox"/> Będzie miał minimalny udział w zrównoważonych inwestycjach służących celowi środowiskowemu : ____%	<input type="checkbox"/> Promuje aspekty środowiskowe/ społeczne i chociaż jego celem nie jest zrównoważona inwestycja, będzie miał minimalny udział ____% w zrównoważonych inwestycjach	<input type="checkbox"/> w działalność gospodarczą, która zgodnie z unijną systematyką dotyczącą zrównoważonego rozwoju kwalifikuje się jako zrównoważona środowiskowo	<input type="checkbox"/> służących celowi środowiskowemu i dokonywanych w działalność gospodarczą, która zgodnie z unijną systematyką dotyczącą zrównoważonego rozwoju kwalifikuje się jako zrównoważona środowiskowo	<input type="checkbox"/> w działalność gospodarczą, która zgodnie z unijną systematyką dotyczącą zrównoważonego rozwoju nie kwalifikuje się jako zrównoważona środowiskowo	<input type="checkbox"/> służących celowi środowiskowemu i dokonywanych w działalność gospodarczą, która zgodnie z unijną systematyką dotyczącą zrównoważonego rozwoju nie kwalifikuje się jako zrównoważona środowiskowo	<input type="checkbox"/> Będzie miał minimalny udział w zrównoważonych inwestycjach służących celowi społecznemu : ____%	<input type="checkbox"/> służących celowi społecznemu <input checked="" type="checkbox"/> Promuje aspekty środowiskowe/ społeczne, ale nie będzie mieć udziału w zrównoważonych inwestycjach
<input checked="" type="radio"/> <input checked="" type="radio"/> Tak	<input checked="" type="radio"/> <input type="radio"/> Nie										
<input type="checkbox"/> Będzie miał minimalny udział w zrównoważonych inwestycjach służących celowi środowiskowemu : ____%	<input type="checkbox"/> Promuje aspekty środowiskowe/ społeczne i chociaż jego celem nie jest zrównoważona inwestycja, będzie miał minimalny udział ____% w zrównoważonych inwestycjach										
<input type="checkbox"/> w działalność gospodarczą, która zgodnie z unijną systematyką dotyczącą zrównoważonego rozwoju kwalifikuje się jako zrównoważona środowiskowo	<input type="checkbox"/> służących celowi środowiskowemu i dokonywanych w działalność gospodarczą, która zgodnie z unijną systematyką dotyczącą zrównoważonego rozwoju kwalifikuje się jako zrównoważona środowiskowo										
<input type="checkbox"/> w działalność gospodarczą, która zgodnie z unijną systematyką dotyczącą zrównoważonego rozwoju nie kwalifikuje się jako zrównoważona środowiskowo	<input type="checkbox"/> służących celowi środowiskowemu i dokonywanych w działalność gospodarczą, która zgodnie z unijną systematyką dotyczącą zrównoważonego rozwoju nie kwalifikuje się jako zrównoważona środowiskowo										
<input type="checkbox"/> Będzie miał minimalny udział w zrównoważonych inwestycjach służących celowi społecznemu : ____%	<input type="checkbox"/> służących celowi społecznemu <input checked="" type="checkbox"/> Promuje aspekty środowiskowe/ społeczne, ale nie będzie mieć udziału w zrównoważonych inwestycjach										
	<p>Które aspekty środowiskowe lub społeczne są promowane przez ten produkt finansowy?</p> <p>Fundusz jest aktywnie zarządzany. Fundusz dąży do promowania aspektów środowiskowych i społecznych poprzez inwestowanie co najmniej 80% swoich aktywów w fundusze ETF UCITS odzwierciedlające indeksy obejmujące weryfikacje ESG lub, w przypadku ekspozycji na obligacje rządowe, indeksów zawierających wymogi ESG lub składających się z obligacji wyemitowanych przez rządy posiadające rating ESG na poziomie co najmniej BB (zgodnie z definicją zewnętrznych dostawców danych, takich jak MSCI) (łącznie „Kryteria ESG”). W odniesieniu do bazowych funduszy ETF UCITS obejmujących weryfikacje ESG, takie weryfikacje ESG wykluczają emitentów, którzy są zaangażowani w linie biznesowe/rodzaje działalności (lub działalność powiązaną), które są sprzeczne z kryteriami ESG. Przykłady takich rodzajów działalności obejmują: kontrowersyjne rodzaje broni (w tym miny lądowe, amunicję kasetową, broń biologiczną i chemiczną, broń ze zubożonym uranem, lasery oślepiające, broń zapalającą i niewykrywalne odłamki), broń jądrową, broń konwencjonalną, cywilną broń palną, tytoń, rozrywkę dla dorosłych, alkohol, hazard, energię jądrową, organizmy modyfikowane genetycznie, piaski roponośne i węgiel energetyczny. Określenie „zaangażowania” w każdym rodzaju działalności może zostać dokonane na podstawie</p>										

	<p>procentowego udziału w przychodach, określonego progu przychodów ogółem lub jakichkolwiek powiązań z działalnością, niezależnie od kwoty uzyskiwanych przychodów. Fundusz nie stosuje wskaźnika referencyjnego do celów uwzględnienia aspektów środowiskowych lub społecznych promowanych w ramach tego produktu finansowego.</p>
<p>Wskaźniki zrównoważonego rozwoju stosuje się do pomiaru stopnia uwzględnienia aspektów środowiskowych lub społecznych promowanych w ramach produktu finansowego.</p>	<p>● <i>Które wskaźniki zrównoważonego rozwoju stosuje się do pomiaru stopnia uwzględnienia aspektów środowiskowych lub społecznych w ramach danego produktu finansowego?</i></p> <p>Wskaźniki zrównoważonego rozwoju stosowane do pomiaru stopnia uwzględnienia aspektów środowiskowych lub społecznych w ramach tego Funduszu obejmują:</p> <ul style="list-style-type: none"> • Pozycje Fundusz w funduszach ETF UCITS, które odzwierciedlają indeksy uwzględniające weryfikacje ESG lub, w przypadku ekspozycji na obligacje rządowe, indeksy obejmujące wymogi ESG lub składające się z obligacji wyemitowanych przez rządy posiadające rating ESG na poziomie co najmniej BB (zgodnie z definicją zewnętrznych dostawców danych (zob. Które aspekty środowiskowe lub społeczne są promowane przez ten produkt finansowy? powyżej). • Uwzględnienie głównych niekorzystnych skutków (PAI) Funduszu dla czynników zrównoważonego rozwoju zgodnie z opisem powyżej (zob. Czy w ramach tego produktu finansowego bierze się pod uwagę główne niekorzystne skutki dla czynników zrównoważonego rozwoju?).
	<p>● <i>Jakie są cele dotyczące zrównoważonych inwestycji, które mają być częściowo zrealizowane w ramach produktu finansowego, i w jaki sposób zrównoważona inwestycja przyczynia się do osiągnięcia tych celów?</i></p>
	<p>Fundusz nie zobowiązuje się do inwestowania w zrównoważone inwestycje.</p>
<p>Główne niekorzystne skutki to najpoważniejsze niekorzystne skutki decyzji inwestycyjnych dla czynników zrównoważonego rozwoju, takie jak kwestie środowiskowe, społeczne i pracownicze, kwestie dotyczące poszanowania praw człowieka oraz przeciwdziałania korupcji i przekupstwu.</p>	<p>● <i>W jaki sposób zrównoważone inwestycje, które mają być częściowo zrealizowane w ramach produktu finansowego, nie wyrządzają poważnych szkód względem jakiegokolwiek celu dotyczącego zrównoważonych inwestycji?</i></p> <p>Nie dotyczy, ponieważ Fundusz nie zobowiązuje się do inwestowania w zrównoważone inwestycje.</p>
	<p>--- <i>W jaki sposób uwzględniono wskaźniki dotyczące niekorzystnych skutków dla czynników zrównoważonego rozwoju?</i></p>
	<p>Nie dotyczy, ponieważ Fundusz nie zobowiązuje się do inwestowania w zrównoważone inwestycje.</p>
	<p>--- <i>W jaki sposób zrównoważone inwestycje są zgodne z Wytycznymi OECD dla przedsiębiorstw wielonarodowych oraz Wytycznymi ONZ dotyczącymi biznesu i praw człowieka? Dodatkowe informacje:</i></p>
	<p>Nie dotyczy, ponieważ Fundusz nie zobowiązuje się do inwestowania w zrównoważone inwestycje.</p>

	<p><i>Unijna systematyka dotycząca zrównoważonego rozwoju określa zasadę „nie czyń poważnych szkód”, zgodnie z którą inwestycje zgodne z systematyką nie powinny wyrządzać poważnych szkód względem celów unijnej systematyki, a towarzyszą jej konkretne kryteria unijne.</i></p> <p><i>Zasada „nie czyń poważnych szkód” stosowana jest wyłącznie w odniesieniu do tych inwestycji w ramach produktu finansowego, które uwzględniają unijne kryteria dotyczące zrównoważonej środowiskowo działalności gospodarczej. Inwestycje w ramach pozostałej części tego produktu finansowego nie uwzględniają unijnych kryteriów dotyczących zrównoważonej środowiskowo działalności gospodarczej.</i></p> <p><i>Wszelkie inne zrównoważone inwestycje nie mogą również wyrządzać poważnych szkód względem celów środowiskowych lub społecznych.</i></p>
	<p>Czy w ramach tego produktu finansowego bierze się pod uwagę główne niekorzystne skutki dla czynników zrównoważonego rozwoju?</p> <p><input checked="" type="checkbox"/> Tak</p>
	<p><input type="checkbox"/> Nie</p> <p>Fundusz bierze pod uwagę główne niekorzystne skutki (PAI) dla czynników zrównoważonego rozwoju poprzez inwestowanie w fundusze ETF UCITS, które odzwierciedlają indeksy uwzględniające niektóre kryteria ESG przy wyborze składników indeksu i które z kolei biorą pod uwagę takie główne niekorzystne skutki.</p> <p>Zarządzający inwestycjami ustalili, że Fundusz uwzględnia następujące główne negatywne skutki (PAI):</p> <ul style="list-style-type: none"> • Ekspozycja z tytułu przedsiębiorstw działających w sektorze paliw kopalnych • Naruszenia zasad inicjatywy Global Compact ONZ i Wytocznych Organizacji Współpracy Gospodarczej i Rozwoju (OECD) dla przedsiębiorstw wielonarodowych • Ekspozycja z tytułu kontrowersyjnych rodzajów broni (miny przeciwpiechotne, amunicja kasetowa, broń chemiczna i broń biologiczna) <p>Raport roczny Funduszu będzie zawierać informacje na temat głównych niekorzystnych skutków dla czynników zrównoważonego rozwoju określonych powyżej.</p>
	<p>Jaką strategię inwestycyjną stosuje się w ramach tego produktu finansowego?</p>
<p>Strategia inwestycyjna stanowi wytyczne dla decyzji inwestycyjnych na podstawie czynników, takich jak cele inwestycyjne i tolerancja ryzyka.</p>	<p>Fundusz jest aktywnie zarządzany, a Zarządzający inwestycjami ma swobodę wyboru inwestycji Funduszu. Aby osiągnąć swój cel inwestycyjny, polityka inwestycyjna tego Funduszu polega na inwestowaniu aktywów w przeważającej mierze w inne systemy inwestowania zbiorowego UCITS mające siedzibę w EOG, w tym fundusze ETF UCITS, które mogą być zarządzane przez Zarządzającego Inwestycjami lub Podmiot Powiązany. Ekspozycje na klasę aktywów bazowych funduszy ETF UCITS będących w obrocie giełdowym zainwestowanych przez Fundusz będą obejmować kapitałowe papiery wartościowe i stały dochód.</p> <p>Fundusz może również inwestować w towary dopuszczone do obrotu giełdowego w UCITS. Emisja towarów będących w obrocie giełdowym zainwestowanych przez Fundusz może być zorganizowana i wskazana przez Zarządzającego inwestycjami lub Podmiot Powiązany. Ekspozycje na klasę aktywów bazowych towarów będących w obrocie giełdowym zainwestowanych przez Fundusz będzie obejmować metale szlachetne.</p> <p>Inwestycje Funduszu będą w momencie zakupu zgodne z kryteriami ESG Funduszu opisanymi powyżej. Jeżeli którakolwiek z inwestycji Funduszu przestanie spełniać kryteria</p>

	ESG Funduszu, Fundusz może utrzymać daną inwestycję do czasu, gdy możliwe i wykonalne (w opinii Zarządzającego Inwestycjami) będzie zlikwidowanie pozycji.
	<ul style="list-style-type: none"> ● Jakie są wiążące elementy strategii inwestycyjnej stosowanej przy wyborze inwestycji dotyczące uwzględnienia każdego aspektu środowiskowego lub społecznego promowanego w ramach tego produktu finansowego?
	Fundusz będzie dążył do inwestowania co najmniej 80% swoich aktywów w fundusze ETF UCITS odzwierciedlające indeksy obejmujące weryfikacje ESG lub, w przypadku ekspozycji na obligacje rządowe, indeksy zawierające wymogi ESG lub składające się z obligacji wyemitowanych przez rządy posiadające rating ESG na poziomie co najmniej BB (zgodnie z definicją zewnętrznych dostawców danych).
	<ul style="list-style-type: none"> ● Jaki jest minimalny poziom zobowiązania do ograniczenia zakresu inwestycji uwzględnionych przed zastosowaniem tej strategii inwestycyjnej?
	Nie obowiązuje bezwzględnie żaden minimalny poziom zobowiązania do ograniczenia zakresu inwestycji.
Dobre praktyki w zakresie zarządzania obejmują solidne struktury zarządzania, stosunki pracownicze, wynagrodzenia pracowników i przestrzeganie przepisów prawa podatkowego.	<ul style="list-style-type: none"> ● Jaką politykę stosuje się w odniesieniu do oceny dobrych praktyk w zakresie zarządzania stosowanych przez spółki, w które dokonano inwestycji? <p>BlackRock ocenia inwestycje bazowe w przedsiębiorstwa zgodnie z kryteriami dobrego zarządzania określonymi w SFDR, jeżeli dostępne są odpowiednie dane oraz, w stosownych przypadkach, biorąc pod uwagę rodzaj inwestycji bazowej. Kryteria te odnoszą się do solidnych struktur zarządzania, relacji pracowniczych, wynagrodzenia pracowników i zgodności z przepisami podatkowymi. W stosownych przypadkach BlackRock może rozważyć dodatkowe czynniki związane z dobrym zarządzaniem w swojej ocenie charakterystyki związanej ze zrównoważonym rozwojem emitentów bazowych.</p> <p>W odniesieniu do tych bazowych funduszy indeksowych, w które Fundusz może inwestować, które są zarządzane przez BlackRock i które same są funduszami określonymi w art. 8 lub art. 9 rozporządzenia SFDR, BlackRock przeprowadza badanie due diligence wobec dostawców indeksów i na bieżąco z nimi współpracuje w kontekście metodologii indeksowych indeksów referencyjnych wykorzystywanych przez takie fundusze bazowe, w tym ocenę kryteriów dobrego zarządzania określonych w SFDR. Może to obejmować, w przypadku gdy dostawcy wskaźników referencyjnych takich funduszy bazowych wykluczają emitentów (1) na podstawie oceny zaangażowania emitenta w kontrowersje związane z ESG i/lub (2) którzy zostali sklasyfikowani jako naruszający globalne zasady inicjatywy Global Compact (które są powszechnie przyjętymi zasadami w zakresie zrównoważonego rozwoju przedsiębiorstw, które spełniają podstawowe obowiązki w obszarach takich jak zwalczanie korupcji, prawa człowieka, praca i środowisko).</p>



Jaka jest planowana alokacja aktywów w przypadku tego produktu finansowego?

Alokacja aktywów

ukazuje udział inwestycji w poszczególne aktywa.

Działalność zgodna z unijną systematyką jest wyrażona jako udział:

- **obrotu**, który odzwierciedla udział przychodów z działalności ekologicznej spółek, w które dokonano inwestycji;
- **nakładów inwestycyjnych** (CapEx), które ukazują zielone inwestycje dokonane przez spółki, w które dokonano inwestycji, np. w celu przejścia na zieloną gospodarkę;
- **wydatków operacyjnych** (OpEx), które odzwierciedlają ekologiczną działalność operacyjną spółek, w które dokonano inwestycji.

Fundusz będzie dążył do inwestowania co najmniej 80% swoich aktywów w fundusze ETF UCITS odzwierciedlające indeksy obejmujące weryfikacje ESG lub, w przypadku ekspozycji na obligacje rządowe, indeksów zawierających wymogi ESG lub składających się z obligacji wyemitowanych przez rządy posiadające rating ESG na poziomie co najmniej BB (zgodnie z definicją zewnętrznych dostawców danych) i które są zgodne z aspektami środowiskowymi lub społecznymi opisanymi powyżej (#1 zgodne z aspektami środowiskowymi/społecznymi).

Fundusz może inwestować do 20% swoich całkowitych aktywów w inne inwestycje („#2 inne”).

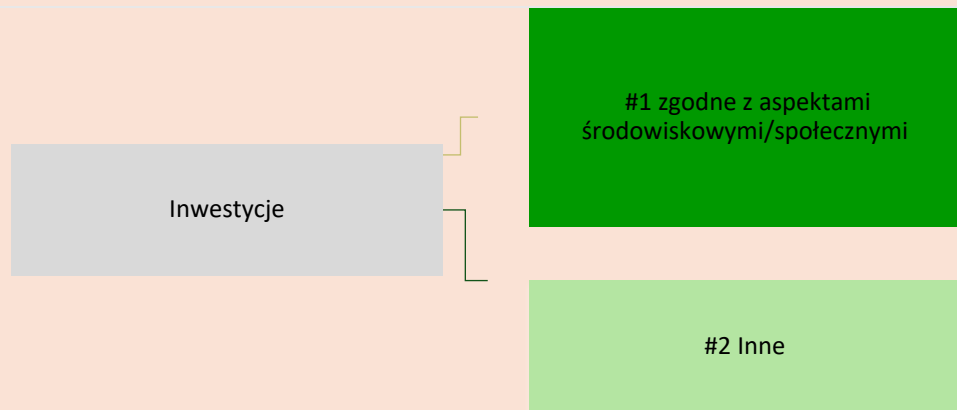

Kategoria „#1 zgodne z aspektami środowiskowymi/społecznymi” obejmuje inwestycje dokonane w ramach produktu finansowego w celu uwzględnienia aspektów środowiskowych lub społecznych promowanych w ramach tego produktu finansowego.

Kategoria „#2 inne” obejmuje pozostałe inwestycje dokonane w ramach produktu finansowego, które nie są zgodne z aspektami środowiskowymi lub społecznymi ani nie kwalifikują się jako zrównoważone inwestycje.

W jaki sposób stosowanie instrumentów pochodnych przyczynia się do uwzględnienia aspektów środowiskowych lub społecznych promowanych w ramach tego produktu finansowego?

Fundusz może wykorzystywać instrumenty pochodne do celów inwestycyjnych i do celów efektywnego zarządzania portfelem w związku z aspektami środowiskowymi lub społecznymi promowanymi przez Fundusz. W przypadku gdy Fundusz wykorzystuje instrumenty pochodne do promowania aspektów środowiskowych lub społecznych, wszelkie ratingi lub analizy ESG, o których mowa powyżej, będą miały zastosowanie do inwestycji bazowej.

Aby zapewnić zgodność z unijną systematyką dotyczącą zrównoważonego rozwoju, kryteria dotyczące **gazu ziemnego** obejmują ograniczenia emisji i przejście na energię ze źródeł odnawialnych lub paliwa niskoemisyjne do końca 2035 r. W przypadku **energii jądrowej** kryteria te obejmują kompleksowe zasady w zakresie bezpieczeństwa i gospodarowania odpadami.

Działalność wspomagająca bezpośrednio wspomaga inne rodzaje działalności we wnoszeniu istotnego wkładu w realizację celu środowiskowego.

Działalność na rzecz przejścia jest to działalność, dla której alternatywne niskoemisyjne rozwiązania nie są jeszcze dostępne i która między innymi wytwarza emisje gazów cieplarnianych na poziomie odpowiadającym najlepszym wynikom.



W jakim minimalnym stopniu zrównoważone inwestycje służące realizacji celu środowiskowego są dostosowane do unijnej systematyki dotyczącej zrównoważonego rozwoju?

Fundusz nie ma obecnie obowiązku inwestowania więcej niż 0% swoich aktywów w inwestycje w zrównoważoną środowiskowo działalność gospodarczą w rozumieniu rozporządzenia w sprawie unijnej systematyki dotyczącej zrównoważonego rozwoju.

● **Czy w ramach produktu finansowego inwestuje się w działalność związaną z gazem ziemnym lub energią jądrową, która jest zgodna z unijną systematyką dotyczącą zrównoważonego rozwoju?**

- Tak:
 - w gaz ziemny w energię jądrową
- Nie

Fundusz nie zobowiązuje się obecnie do inwestowania w działalność związaną z gazem ziemnym lub energią jądrową, która jest zgodna z unijną systematyką dotyczącą zrównoważonego rozwoju.

Na dwóch wykresach poniżej przedstawiono minimalny odsetek inwestycji zgodnych z unijną systematyką dotyczącą zrównoważonego rozwoju. Ponieważ brak jest odpowiednich metod umożliwiających określenie zgodności obligacji skarbowych z systematyką, na pierwszym wykresie przedstawiono zgodność z systematyką w odniesieniu do wszystkich inwestycji w ramach produktu finansowego, w tym obligacji skarbowych, natomiast na drugim wykresie przedstawiono zgodność z systematyką wyłącznie w odniesieniu do inwestycji w ramach produktu finansowego innych niż obligacje skarbowe.

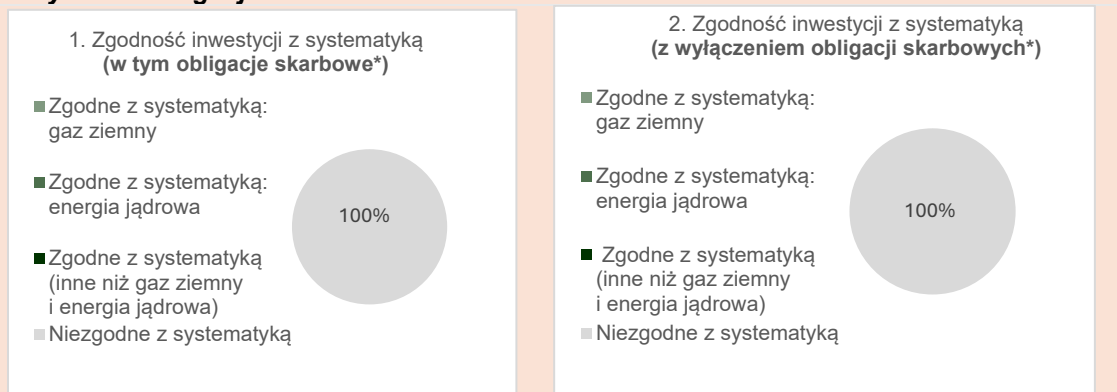





* Do celów niniejszych wykresów „obligacje skarbowe” obejmują całe zaangażowanie w dług państwowy

● **Jaki jest minimalny udział inwestycji w działalność na rzecz przejścia i działalność wspomagającą?**

Fundusz aktualnie nie ma obowiązku inwestowania więcej niż 0% swoich aktywów w inwestycje w działalność na rzecz przejścia i działalność wspomagającą w rozumieniu unijnej systematyki dotyczącej zrównoważonego rozwoju.

⁷ Działalność związaną z gazem ziemnym lub energią jądrową można uznać za zgodną z unijną systematyką dotyczącą zrównoważonego rozwoju tylko wtedy, gdy przyczynia się do ograniczenia zmian klimatu („łagodzenie zmian klimatu”) i nie szkodzi znacząco żadnemu celowi systematyki – zob. nota wyjaśniająca na lewym marginesie. Pełne kryteria dotyczące działalności gospodarczej związanej z gazem ziemnym i energią jądrową, która jest zgodna z unijną systematyką dotyczącą zrównoważonego rozwoju, określono w rozporządzeniu delegowanym Komisji (UE) 2022/1214.

 <p>to zrównoważone inwestycje służące celowi środowiskowemu, które nie uwzględniają kryteriów zrównoważonej środowiskowo działalności gospodarczej zgodnie z unijną systematyką dotyczącą zrównoważonego rozwoju.</p>	 <p>Jaki jest minimalny udział zrównoważonych inwestycji służących celowi środowiskowemu, które nie są zgodne z unijną systematyką dotyczącą zrównoważonego rozwoju?</p>
	<p>Nie dotyczy, ponieważ Fundusz nie zobowiązuje się do inwestowania w zrównoważone inwestycje o celu środowiskowym.</p>
	 <p>Jaki jest minimalny udział zrównoważonych inwestycji służących celowi społecznemu?</p>
	<p>Nie dotyczy, ponieważ Fundusz nie zobowiązuje się obecnie do inwestowania więcej niż 0% swoich aktywów w inwestycje zrównoważone społecznie.</p>
	 <p>Które inwestycje uwzględniono w kategorii „#2 inne”, czemu służą takie inwestycje i czy w ich ramach zapewniono jakiegokolwiek minimalne gwarancje środowiskowe lub społeczne?</p> <p>Inne pozycje są ograniczone do 20% i mogą obejmować środki pieniężne, fundusze rynku pieniężnego, akcje lub jednostki programów zbiorowego inwestowania, kwalifikujące się do UCITS towary i instrumenty pochodne będące przedmiotem obrotu giełdowego.</p> <p>Inwestycje te mogą być wykorzystywane do celów inwestycyjnych w dążeniu do osiągnięcia celu inwestycyjnego Funduszu (innego niż cel dotyczący ESG), do celów zarządzania płynnością i/lub zabezpieczania.</p> <p>Inne pozycje nie będą rozpatrywane w odniesieniu do minimalnych zabezpieczeń środowiskowych lub społecznych.</p>
	<p>Czy wyznaczono konkretny indeks jako wskaźnik referencyjny w celu ustalenia, czy ten produkt finansowy jest zgodny z aspektami środowiskowymi lub społecznymi, które promuje?</p>
<p>Wskaźniki referencyjne to indeksy stosowane do pomiaru, czy w ramach produktu finansowego uwzględnia się aspekty środowiskowe lub społeczne promowane przez ten produkt.</p>	<p>Nie.</p>
	<p>● W jaki sposób wskaźnik referencyjny dostosowuje się na bieżąco do każdego aspektu środowiskowego lub społecznego promowanego w ramach tego produktu finansowego?</p> <p>Nie dotyczy.</p>
	<p>● W jaki sposób zapewnia się ciągłe dostosowanie strategii inwestycyjnej do metody obliczania indeksu?</p> <p>Nie dotyczy.</p>
	<p>● W jaki sposób wyznaczony indeks różni się od odpowiedniego ogólnego indeksu rynkowego?</p> <p>Nie dotyczy.</p>
	<p>● Gdzie można zapoznać się z metodą zastosowaną na potrzeby obliczenia wyznaczonego indeksu?</p> <p>Nie dotyczy.</p>



Gdzie w internecie można znaleźć więcej informacji na temat tego produktu?

Więcej informacji na temat tego produktu znajduje się na stronie internetowej.

Szczegółowe informacje dotyczące tego Funduszu można znaleźć w sekcjach niniejszego prospektu zatytułowanych „Cel inwestycyjny”, „Polityka inwestycyjna” oraz „Rozporządzenie SFDR”, a także na stronie produktu Funduszu, którą można znaleźć wpisując nazwę Funduszu w pasku wyszukiwania na stronie internetowej iShares: www.iShares.com.

Informacje ujawniane przed zawarciem umowy dla produktów finansowych, o których mowa w art. 8 ust. 1, 2 i 2a rozporządzenia (UE) 2019/2088 i w art. 6 akapit pierwszy rozporządzenia (UE) 2020/852

<p>Zrównoważona inwestycja oznacza inwestycję w działalność gospodarczą, która przyczynia się do realizacji celu środowiskowego lub społecznego, o ile taka inwestycja nie wyrządza poważnych szkód względem żadnego celu środowiskowego lub społecznego, a spółki, w które dokonano inwestycji, stosują dobre praktyki w zakresie zarządzania.</p>	<p>Nazwa produktu: iShares Moderate Portfolio UCITS ETF</p>										
<p>Unijna systematyka dotycząca zrównoważonego rozwoju jest to system klasyfikacji określony w rozporządzeniu (UE) 2020/852, ustanawiający wykaz zrównoważonej środowiskowo działalności gospodarczej. Rozporządzenie to nie zawiera wykazu zrównoważonej społecznie działalności gospodarczej. Zrównoważone inwestycje, które służą celowi środowiskowemu, mogą być zgodne lub niezgodne z systematyką.</p>	<p>Identyfikator podmiotu prawnego: 549300JWKBIFTVRFTO95</p>										
	<p>Aspekty środowiskowe lub społeczne</p>										
	<p style="text-align: center;">Czy niniejszy produkt finansowy służy celowi dotyczącemu zrównoważonych inwestycji?</p> <table border="1" style="width: 100%; border-collapse: collapse;"> <thead> <tr> <th style="width: 50%; text-align: left;"> ●● <input type="checkbox"/> Tak </th> <th style="width: 50%; text-align: left;"> ● ● <input checked="" type="checkbox"/> Nie </th> </tr> </thead> <tbody> <tr> <td style="vertical-align: top;"> <input type="checkbox"/> Będzie miał minimalny udział w zrównoważonych inwestycjach służących celowi środowiskowemu: ____% </td> <td style="vertical-align: top;"> <input type="checkbox"/> Promuje aspekty środowiskowe/ społeczne i chociaż jego celem nie jest zrównoważona inwestycja, będzie miał minimalny udział ____% w zrównoważonych inwestycjach </td> </tr> <tr> <td style="vertical-align: top;"> <input type="checkbox"/> w działalność gospodarczą, która zgodnie z unijną systematyką dotyczącą zrównoważonego rozwoju kwalifikuje się jako zrównoważona środowiskowo </td> <td style="vertical-align: top;"> <input type="checkbox"/> służących celowi środowiskowemu i dokonywanych w działalność gospodarczą, która zgodnie z unijną systematyką dotyczącą zrównoważonego rozwoju kwalifikuje się jako zrównoważona środowiskowo </td> </tr> <tr> <td style="vertical-align: top;"> <input type="checkbox"/> w działalność gospodarczą, która zgodnie z unijną systematyką dotyczącą zrównoważonego rozwoju nie kwalifikuje się jako zrównoważona środowiskowo </td> <td style="vertical-align: top;"> <input type="checkbox"/> służących celowi środowiskowemu i dokonywanych w działalność gospodarczą, która zgodnie z unijną systematyką dotyczącą zrównoważonego rozwoju nie kwalifikuje się jako zrównoważona środowiskowo </td> </tr> <tr> <td style="vertical-align: top;"> <input type="checkbox"/> Będzie miał minimalny udział w zrównoważonych inwestycjach służących celowi społecznemu: ____% </td> <td style="vertical-align: top;"> <input type="checkbox"/> służących celowi społecznemu <input checked="" type="checkbox"/> Promuje aspekty środowiskowe/ społeczne, ale nie będzie mieć udziału w zrównoważonych inwestycjach </td> </tr> </tbody> </table>	●● <input type="checkbox"/> Tak	● ● <input checked="" type="checkbox"/> Nie	<input type="checkbox"/> Będzie miał minimalny udział w zrównoważonych inwestycjach służących celowi środowiskowemu : ____%	<input type="checkbox"/> Promuje aspekty środowiskowe/ społeczne i chociaż jego celem nie jest zrównoważona inwestycja, będzie miał minimalny udział ____% w zrównoważonych inwestycjach	<input type="checkbox"/> w działalność gospodarczą, która zgodnie z unijną systematyką dotyczącą zrównoważonego rozwoju kwalifikuje się jako zrównoważona środowiskowo	<input type="checkbox"/> służących celowi środowiskowemu i dokonywanych w działalność gospodarczą, która zgodnie z unijną systematyką dotyczącą zrównoważonego rozwoju kwalifikuje się jako zrównoważona środowiskowo	<input type="checkbox"/> w działalność gospodarczą, która zgodnie z unijną systematyką dotyczącą zrównoważonego rozwoju nie kwalifikuje się jako zrównoważona środowiskowo	<input type="checkbox"/> służących celowi środowiskowemu i dokonywanych w działalność gospodarczą, która zgodnie z unijną systematyką dotyczącą zrównoważonego rozwoju nie kwalifikuje się jako zrównoważona środowiskowo	<input type="checkbox"/> Będzie miał minimalny udział w zrównoważonych inwestycjach służących celowi społecznemu : ____%	<input type="checkbox"/> służących celowi społecznemu <input checked="" type="checkbox"/> Promuje aspekty środowiskowe/ społeczne, ale nie będzie mieć udziału w zrównoważonych inwestycjach
●● <input type="checkbox"/> Tak	● ● <input checked="" type="checkbox"/> Nie										
<input type="checkbox"/> Będzie miał minimalny udział w zrównoważonych inwestycjach służących celowi środowiskowemu : ____%	<input type="checkbox"/> Promuje aspekty środowiskowe/ społeczne i chociaż jego celem nie jest zrównoważona inwestycja, będzie miał minimalny udział ____% w zrównoważonych inwestycjach										
<input type="checkbox"/> w działalność gospodarczą, która zgodnie z unijną systematyką dotyczącą zrównoważonego rozwoju kwalifikuje się jako zrównoważona środowiskowo	<input type="checkbox"/> służących celowi środowiskowemu i dokonywanych w działalność gospodarczą, która zgodnie z unijną systematyką dotyczącą zrównoważonego rozwoju kwalifikuje się jako zrównoważona środowiskowo										
<input type="checkbox"/> w działalność gospodarczą, która zgodnie z unijną systematyką dotyczącą zrównoważonego rozwoju nie kwalifikuje się jako zrównoważona środowiskowo	<input type="checkbox"/> służących celowi środowiskowemu i dokonywanych w działalność gospodarczą, która zgodnie z unijną systematyką dotyczącą zrównoważonego rozwoju nie kwalifikuje się jako zrównoważona środowiskowo										
<input type="checkbox"/> Będzie miał minimalny udział w zrównoważonych inwestycjach służących celowi społecznemu : ____%	<input type="checkbox"/> służących celowi społecznemu <input checked="" type="checkbox"/> Promuje aspekty środowiskowe/ społeczne, ale nie będzie mieć udziału w zrównoważonych inwestycjach										
	<p>Które aspekty środowiskowe lub społeczne są promowane przez ten produkt finansowy?</p> <p>Fundusz jest aktywnie zarządzany. Fundusz dąży do promowania aspektów środowiskowych i społecznych poprzez inwestowanie co najmniej 80% swoich aktywów w fundusze ETF UCITS odzwierciedlające indeksy obejmujące weryfikacje ESG lub, w przypadku ekspozycji na obligacje rządowe, indeksów zawierających wymogi ESG lub składających się z obligacji wyemitowanych przez rządy posiadające rating ESG na poziomie co najmniej BB (zgodnie z definicją zewnętrznych dostawców danych, takich jak MSCI) (łącznie „Kryteria ESG”). W odniesieniu do bazowych funduszy ETF UCITS obejmujących weryfikacje ESG, takie weryfikacje ESG wykluczają emitentów, którzy są zaangażowani w linie biznesowe/rodzaje działalności (lub działalność powiązana), które są sprzeczne z kryteriami ESG. Przykłady takich rodzajów działalności obejmują: kontrowersyjne rodzaje broni (w tym miny lądowe, amunicję kasetową, broń biologiczną i chemiczną, broń ze zubożonym uranem, lasery oślepiające, broń zapalającą i niewykrywalne odłamki), broń jądrową, broń konwencjonalną, cywilną broń palną, tytoń, rozrywkę dla dorosłych, alkohol, hazard, energię jądrową, organizmy modyfikowane genetycznie, piaski roponośne i węgiel energetyczny. Określenie „zaangażowania” w każdym rodzaju działalności może zostać dokonane na podstawie</p>										

	<p>procentowego udziału w przychodach, określonego progu przychodów ogółem lub jakichkolwiek powiązań z działalnością, niezależnie od kwoty uzyskiwanych przychodów. Fundusz nie stosuje wskaźnika referencyjnego do celów uwzględnienia aspektów środowiskowych lub społecznych promowanych w ramach tego produktu finansowego.</p>
<p>Wskaźniki zrównoważonego rozwoju stosuje się do pomiaru stopnia uwzględnienia aspektów środowiskowych lub społecznych promowanych w ramach produktu finansowego.</p>	<p>● <i>Które wskaźniki zrównoważonego rozwoju stosuje się do pomiaru stopnia uwzględnienia aspektów środowiskowych lub społecznych w ramach danego produktu finansowego?</i></p> <p>Wskaźniki zrównoważonego rozwoju stosowane do pomiaru stopnia uwzględnienia aspektów środowiskowych lub społecznych w ramach tego Funduszu obejmują:</p> <ul style="list-style-type: none"> • Pozycje Fundusz w funduszach ETF UCITS, które odzwierciedlają indeksy uwzględniające weryfikacje ESG lub, w przypadku ekspozycji na obligacje rządowe, indeksy obejmujące wymogi ESG lub składające się z obligacji wyemitowanych przez rządy posiadające rating ESG na poziomie co najmniej BB (zgodnie z definicją zewnętrznych dostawców danych (zob. Które aspekty środowiskowe lub społeczne są promowane przez ten produkt finansowy? powyżej). • Uwzględnienie głównych niekorzystnych skutków (PAI) Funduszu dla czynników zrównoważonego rozwoju zgodnie z opisem powyżej (zob. Czy w ramach tego produktu finansowego bierze się pod uwagę główne niekorzystne skutki dla czynników zrównoważonego rozwoju?).
	<p>● <i>Jakie są cele dotyczące zrównoważonych inwestycji, które mają być częściowo zrealizowane w ramach produktu finansowego, i w jaki sposób zrównoważona inwestycja przyczynia się do osiągnięcia tych celów?</i></p>
	<p>Fundusz nie zobowiązuje się do inwestowania w zrównoważone inwestycje.</p>
<p>Główne niekorzystne skutki to najpoważniejsze niekorzystne skutki decyzji inwestycyjnych dla czynników zrównoważonego rozwoju, takie jak kwestie środowiskowe, społeczne i pracownicze, kwestie dotyczące poszanowania praw człowieka oraz przeciwdziałania korupcji i przekupstwu.</p>	<p>● <i>W jaki sposób zrównoważone inwestycje, które mają być częściowo zrealizowane w ramach produktu finansowego, nie wyrządzają poważnych szkód względem jakiegokolwiek celu dotyczącego zrównoważonych inwestycji?</i></p> <p>Nie dotyczy, ponieważ Fundusz nie zobowiązuje się do inwestowania w zrównoważone inwestycje.</p>
	<p>--- <i>W jaki sposób uwzględniono wskaźniki dotyczące niekorzystnych skutków dla czynników zrównoważonego rozwoju?</i></p>
	<p>Nie dotyczy, ponieważ Fundusz nie zobowiązuje się do inwestowania w zrównoważone inwestycje.</p>
	<p>--- <i>W jaki sposób zrównoważone inwestycje są zgodne z Wytocznymi OECD dla przedsiębiorstw wielonarodowych oraz Wytocznymi ONZ dotyczącymi biznesu i praw człowieka? Dodatkowe informacje:</i></p>
	<p>Nie dotyczy, ponieważ Fundusz nie zobowiązuje się do inwestowania w zrównoważone inwestycje.</p>

Unijna systematyka dotycząca zrównoważonego rozwoju określa zasadę „nie czyń poważnych szkód”, zgodnie z którą inwestycje zgodne z systematyką nie powinny wyrządzać poważnych szkód względem celów unijnej systematyki, a towarzyszą jej konkretne kryteria unijne.

Zasada „nie czyń poważnych szkód” stosowana jest wyłącznie w odniesieniu do tych inwestycji w ramach produktu finansowego, które uwzględniają unijne kryteria dotyczące zrównoważonej środowiskowo działalności gospodarczej. Inwestycje w ramach pozostałej części tego produktu finansowego nie uwzględniają unijnych kryteriów dotyczących zrównoważonej środowiskowo działalności gospodarczej.

Wszelkie inne zrównoważone inwestycje nie mogą również wyrządzać poważnych szkód względem celów środowiskowych lub społecznych.

Czy w ramach tego produktu finansowego bierze się pod uwagę główne niekorzystne skutki dla czynników zrównoważonego rozwoju?

Tak

Nie

Fundusz bierze pod uwagę główne niekorzystne skutki (PAI) dla czynników zrównoważonego rozwoju poprzez inwestowanie w fundusze ETF UCITS, które odzwierciedlają indeksy uwzględniające niektóre kryteria ESG przy wyborze składników indeksu i które z kolei biorą pod uwagę takie główne niekorzystne skutki.

Zarządzający inwestycjami ustalił, że Fundusz uwzględnia następujące główne negatywne skutki (PAI):

- Ekspozycja z tytułu przedsiębiorstw działających w sektorze paliw kopalnych
- Naruszenia zasad inicjatywy Global Compact ONZ i Wytocznych Organizacji Współpracy Gospodarczej i Rozwoju (OECD) dla przedsiębiorstw wielonarodowych
- Ekspozycja z tytułu kontrowersyjnych rodzajów broni (miny przeciwpiechotne, amunicja kasetowa, broń chemiczna i broń biologiczna)

Raport roczny Funduszu będzie zawierać informacje na temat głównych niekorzystnych skutków dla czynników zrównoważonego rozwoju określonych powyżej.

Jaką strategię inwestycyjną stosuje się w ramach tego produktu finansowego?

Strategia inwestycyjna stanowi wytyczne dla decyzji inwestycyjnych na podstawie czynników, takich jak cele inwestycyjne i tolerancja ryzyka.

Fundusz jest aktywnie zarządzany, a Zarządzający inwestycjami ma swobodę wyboru inwestycji Funduszu. Aby osiągnąć swój cel inwestycyjny, polityka inwestycyjna tego Funduszu polega na inwestowaniu aktywów w przeważającej mierze w inne systemy inwestowania zbiorowego UCITS mające siedzibę w EOG, w tym fundusze ETF UCITS, które mogą być zarządzane przez Zarządzającego Inwestycjami lub Podmiot Powiązany. Ekspozycje na klasę aktywów bazowych funduszy ETF UCITS będących w obrocie giełdowym zainwestowanych przez Fundusz będą obejmować kapitałowe papiery wartościowe i stały dochód.

Fundusz może również inwestować w towary dopuszczone do obrotu giełdowego w UCITS. Emisja towarów będących w obrocie giełdowym zainwestowanych przez Fundusz może być zorganizowana i wskazana przez Zarządzającego inwestycjami lub Podmiot Powiązany. Ekspozycje na klasę aktywów bazowych towarów będących w obrocie giełdowym zainwestowanych przez Fundusz będzie obejmować metale szlachetne.

Inwestycje Funduszu będą w momencie zakupu zgodne z kryteriami ESG Funduszu opisanymi powyżej. Jeżeli którakolwiek z inwestycji Funduszu przestanie spełniać kryteria

	ESG Funduszu, Fundusz może utrzymać daną inwestycję do czasu, gdy możliwe i wykonalne (w opinii Zarządzającego inwestycjami) będzie zlikwidowanie pozycji.
	<ul style="list-style-type: none"> ● Jakie są wiążące elementy strategii inwestycyjnej stosowanej przy wyborze inwestycji dotyczące uwzględnienia każdego aspektu środowiskowego lub społecznego promowanego w ramach tego produktu finansowego?
	Fundusz będzie dążył do inwestowania co najmniej 80% swoich aktywów w fundusze ETF UCITS odzwierciedlające indeksy obejmujące weryfikacje ESG lub, w przypadku ekspozycji na obligacje rządowe, indeksy zawierające wymogi ESG lub składające się z obligacji wyemitowanych przez rządy posiadające rating ESG na poziomie co najmniej BB (zgodnie z definicją zewnętrznych dostawców danych, takich jak MSCI).
	<ul style="list-style-type: none"> ● Jaki jest minimalny poziom zobowiązania do ograniczenia zakresu inwestycji uwzględnionych przed zastosowaniem tej strategii inwestycyjnej?
	Nie obowiązuje bezwzględnie żaden minimalny poziom zobowiązania do ograniczenia zakresu inwestycji.
Dobre praktyki w zakresie zarządzania obejmują solidne struktury zarządzania, stosunki pracownicze, wynagrodzenia pracowników i przestrzeganie przepisów prawa podatkowego.	<ul style="list-style-type: none"> ● Jaką politykę stosuje się w odniesieniu do oceny dobrych praktyk w zakresie zarządzania stosowanych przez spółki, w które dokonano inwestycji? <p>BlackRock ocenia inwestycje bazowe w przedsiębiorstwa zgodnie z kryteriami dobrego zarządzania określonymi w SFDR, jeżeli dostępne są odpowiednie dane oraz, w stosownych przypadkach, biorąc pod uwagę rodzaj inwestycji bazowej. Kryteria te odnoszą się do solidnych struktur zarządzania, relacji pracowniczych, wynagrodzenia pracowników i zgodności z przepisami podatkowymi. W stosownych przypadkach BlackRock może rozważyć dodatkowe czynniki związane z dobrym zarządzaniem w swojej ocenie charakterystyki związanej ze zrównoważonym rozwojem emitentów bazowych.</p> <p>W odniesieniu do tych bazowych funduszy indeksowych, w które Fundusz może inwestować, które są zarządzane przez BlackRock i które same są funduszami określonymi w art. 8 lub art. 9 rozporządzenia SFDR, BlackRock przeprowadza badanie due diligence wobec dostawców indeksów i na bieżąco z nimi współpracuje w kontekście metodologii indeksowych indeksów referencyjnych wykorzystywanych przez takie fundusze bazowe, w tym ocenę kryteriów dobrego zarządzania określonych w SFDR. Może to obejmować, w przypadku gdy dostawcy indeksów referencyjnych takich funduszy bazowych wykluczają emitentów (1) na podstawie oceny zaangażowania emitenta w kontrowersje związane z ESG i/lub (2) którzy zostali sklasyfikowani jako naruszający globalne zasady UN Global Compact (które są powszechnie przyjętymi zasadami w zakresie zrównoważonego rozwoju przedsiębiorstw, które spełniają podstawowe obowiązki w obszarach takich jak zwalczanie korupcji, prawa człowieka, praca i środowisko).</p>



Jaka jest planowana alokacja aktywów w przypadku tego produktu finansowego?

Alokacja aktywów

ukazuje udział inwestycji w poszczególne aktywa.

Działalność zgodna z unijną systematyką jest wyrażona jako udział:

- **obrotu**, który odzwierciedla udział przychodów z działalności ekologicznej spółek, w które dokonano inwestycji;
- **nakładów inwestycyjnych** (CapEx), które ukazują zielone inwestycje dokonane przez spółki, w które dokonano inwestycji, np. w celu przejścia na zieloną gospodarkę;
- **wydatków operacyjnych** (OpEx), które odzwierciedlają ekologiczną działalność operacyjną spółek, w które dokonano inwestycji.

Fundusz będzie dążył do inwestowania co najmniej 80% swoich aktywów w fundusze ETF UCITS odzwierciedlające indeksy obejmujące weryfikacje ESG lub, w przypadku ekspozycji na obligacje rządowe, indeksów zawierających wymogi ESG lub składających się z obligacji wyemitowanych przez rządy posiadające rating ESG na poziomie co najmniej BB (zgodnie z definicją zewnętrznych dostawców danych) i które są zgodne z aspektami środowiskowymi lub społecznymi opisanymi powyżej (#1 zgodne z aspektami środowiskowymi/społecznymi).

Fundusz może inwestować do 20% swoich całkowitych aktywów w inne inwestycje („#2 Inne”).

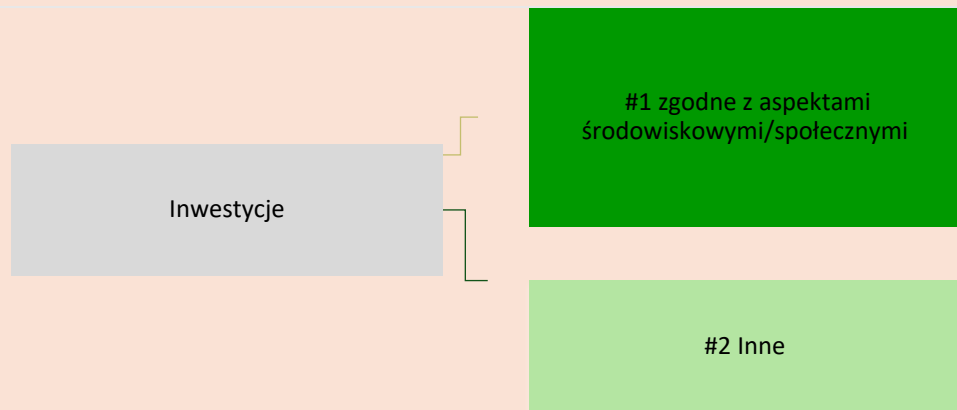

Kategoria „#1 zgodne z aspektami środowiskowymi/społecznymi” obejmuje inwestycje dokonane w ramach produktu finansowego w celu uwzględnienia aspektów środowiskowych lub społecznych promowanych w ramach tego produktu finansowego.

Kategoria „#2 inne” obejmuje pozostałe inwestycje dokonane w ramach produktu finansowego, które nie są zgodne z aspektami środowiskowymi lub społecznymi ani nie kwalifikują się jako zrównoważone inwestycje.

W jaki sposób stosowanie instrumentów pochodnych przyczynia się do uwzględnienia aspektów środowiskowych lub społecznych promowanych w ramach tego produktu finansowego?

Fundusz może wykorzystywać instrumenty pochodne do celów inwestycyjnych i do celów efektywnego zarządzania portfelem w związku z aspektami środowiskowymi lub społecznymi promowanymi przez Fundusz. W przypadku gdy Fundusz wykorzystuje instrumenty pochodne do promowania aspektów środowiskowych lub społecznych, wszelkie ratingi lub analizy ESG, o których mowa powyżej, będą miały zastosowanie do inwestycji bazowej.

Aby zapewnić zgodność z unijną systematyką dotyczącą zrównoważonego rozwoju, kryteria dotyczące **gazu ziemnego** obejmują ograniczenia emisji i przejście na energię ze źródeł odnawialnych lub paliwa niskoemisyjne do końca 2035 r. W przypadku **energii jądrowej** kryteria te obejmują kompleksowe zasady w zakresie bezpieczeństwa i gospodarowania odpadami.

Działalność wspomagająca bezpośrednio wspomaga inne rodzaje działalności we wnoszeniu istotnego wkładu w realizację celu środowiskowego.

Działalność na rzecz przejścia jest to działalność, dla której alternatywne niskoemisyjne rozwiązania nie są jeszcze dostępne i która między innymi wytwarza emisje gazów cieplarnianych na poziomie odpowiadającym najlepszym wynikom.



W jakim minimalnym stopniu zrównoważone inwestycje służące realizacji celu środowiskowego są dostosowane do unijnej systematyki dotyczącej zrównoważonego rozwoju?

Fundusz nie ma obecnie obowiązku inwestowania więcej niż 0% swoich aktywów w inwestycje w zrównoważoną środowiskowo działalność gospodarczą w rozumieniu rozporządzenia w sprawie unijnej systematyki dotyczącej zrównoważonego rozwoju.

● Czy w ramach produktu finansowego inwestuje się w działalność związaną z gazem ziemnym lub energią jądrową, która jest zgodna z unijną systematyką dotyczącą zrównoważonego rozwoju⁸?

- Tak:
 w gaz ziemny w energię jądrową
 Nie

Fundusz nie zobowiązuje się obecnie do inwestowania w działalność związaną z gazem ziemnym lub energią jądrową, która jest zgodna z unijną systematyką dotyczącą zrównoważonego rozwoju.

Na dwóch wykresach poniżej przedstawiono minimalny odsetek inwestycji zgodnych z unijną systematyką dotyczącą zrównoważonego rozwoju. Ponieważ brak jest odpowiednich metod umożliwiających określenie zgodności obligacji skarbowych^{*} z systematyką, na pierwszym wykresie przedstawiono zgodność z systematyką w odniesieniu do wszystkich inwestycji w ramach produktu finansowego, w tym obligacji skarbowych, natomiast na drugim wykresie przedstawiono zgodność z systematyką wyłącznie w odniesieniu do inwestycji w ramach produktu finansowego innych niż obligacje skarbowe.

1. Zgodność inwestycji z systematyką (w tym obligacje skarbowe^{*})

- Zgodne z systematyką: gaz ziemny
- Zgodne z systematyką: energia jądrowa
- Zgodne z systematyką (inne niż gaz ziemny i energia jądrowa)
- Niezgodne z systematyką

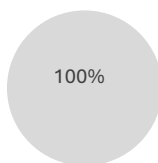

2. Zgodność inwestycji z systematyką (z wyłączeniem obligacji skarbowych^{*})

- Zgodne z systematyką: gaz ziemny
- Zgodne z systematyką: energia jądrowa
- Zgodne z systematyką (inne niż gaz ziemny i energia jądrowa)
- Niezgodne z systematyką

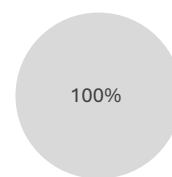

^{*} Do celów niniejszych wykresów „obligacje skarbowe” obejmują całe zaangażowanie w dług państwowy

● Jaki jest minimalny udział inwestycji w działalność na rzecz przejścia i działalność wspomagającą?

Fundusz aktualnie nie ma obowiązku inwestowania więcej niż 0% swoich aktywów w inwestycje w działalność na rzecz przejścia i wspomagającą w rozumieniu rozporządzenia w sprawie unijnej systematyki.

⁸ Działalność związaną z gazem ziemnym lub energią jądrową można uznać za zgodną z unijną systematyką dotyczącą zrównoważonego rozwoju tylko wtedy, gdy przyczynia się do ograniczenia zmian klimatu („łagodzenie zmian klimatu”) i nie szkodzi znacząco żadnemu celowi systematyki – zob. nota wyjaśniająca na lewym marginesie. Pełne kryteria dotyczące działalności gospodarczej związanej z gazem ziemnym i energią jądrową, która jest zgodna z unijną systematyką dotyczącą zrównoważonego rozwoju, określono w rozporządzeniu delegowanym Komisji (UE) 2022/1214.

 <p>to zrównoważone inwestycje służące celowi środowiskowemu, które nie uwzględniają kryteriów zrównoważonej środowiskowo działalności gospodarczej zgodnie z unijną systematyką dotyczącą zrównoważonego rozwoju.</p>	 <p>Jaki jest minimalny udział zrównoważonych inwestycji służących celowi środowiskowemu, które nie są zgodne z unijną systematyką dotyczącą zrównoważonego rozwoju?</p>
	<p>Nie dotyczy, ponieważ Fundusz nie zobowiązuje się do inwestowania w zrównoważone inwestycje o celu środowiskowym.</p>
	 <p>Jaki jest minimalny udział zrównoważonych inwestycji służących celowi społecznemu?</p>
	<p>Nie dotyczy, ponieważ Fundusz nie zobowiązuje się obecnie do inwestowania więcej niż 0% swoich aktywów w inwestycje zrównoważone społecznie.</p>
	 <p>Które inwestycje uwzględniono w kategorii „#2 inne”, czemu służą takie inwestycje i czy w ich ramach zapewniono jakiegokolwiek minimalne gwarancje środowiskowe lub społeczne?</p>
	<p>Inne pozycje są ograniczone do 20% i mogą obejmować środki pieniężne, fundusze rynku pieniężnego, akcje lub jednostki programów zbiorowego inwestowania, kwalifikujące się do UCITS towary i instrumenty pochodne będące przedmiotem obrotu giełdowego.</p> <p>Inwestycje te mogą być wykorzystywane do celów inwestycyjnych w dążeniu do osiągnięcia celu inwestycyjnego Funduszu (innego niż cel dotyczący ESG), do celów zarządzania płynnością lub zabezpieczania.</p> <p>Inne pozycje nie będą rozpatrywane w odniesieniu do minimalnych zabezpieczeń środowiskowych lub społecznych.</p>
 <p>Wskaźniki referencyjne to indeksy stosowane do pomiaru, czy w ramach produktu finansowego uwzględnia się aspekty środowiskowe lub społeczne promowane przez ten produkt.</p>	<p>Czy wyznaczono konkretny indeks jako wskaźnik referencyjny w celu ustalenia, czy ten produkt finansowy jest zgodny z aspektami środowiskowymi lub społecznymi, które promuje?</p> <p>Nie.</p> <p>● <i>W jaki sposób wskaźnik referencyjny dostosowuje się na bieżąco do każdego aspektu środowiskowego lub społecznego promowanego w ramach tego produktu finansowego?</i></p> <p>Nie dotyczy.</p> <p>● <i>W jaki sposób zapewnia się ciągłe dostosowanie strategii inwestycyjnej do metody obliczania indeksu?</i></p> <p>Nie dotyczy.</p>
	<p>● <i>W jaki sposób wyznaczony indeks różni się od odpowiedniego ogólnego indeksu rynkowego?</i></p> <p>Nie dotyczy.</p>
	<p>● <i>Gdzie można zapoznać się z metodą zastosowaną na potrzeby obliczenia wyznaczonego indeksu?</i></p> <p>Nie dotyczy.</p>



Gdzie w internecie można znaleźć więcej informacji na temat tego produktu?

Więcej informacji na temat tego produktu znajduje się na stronie internetowej.

Szczegółowe informacje dotyczące tego Funduszu można znaleźć w sekcjach niniejszego prospektu zatytułowanych „Cel inwestycyjny”, „Polityka inwestycyjna” oraz „Rozporządzenie SFDR”, a także na stronie produktu Funduszu, którą można znaleźć wpisując nazwę Funduszu w pasku wyszukiwania na stronie internetowej iShares: www.iShares.com.

Informacje ujawniane przed zawarciem umowy dla produktów finansowych, o których mowa w art. 8 ust. 1, 2 i 2a rozporządzenia (UE) 2019/2088 i w art. 6 akapit pierwszy rozporządzenia (UE) 2020/852

<p>Zrównoważona inwestycja oznacza inwestycję w działalność gospodarczą, która przyczynia się do realizacji celu środowiskowego lub społecznego, o ile taka inwestycja nie wyrządza poważnych szkód względem żadnego celu środowiskowego lub społecznego, a spółki, w które dokonano inwestycji, stosują dobre praktyki w zakresie zarządzania.</p>	Nazwa produktu: iShares MSCI Pacific ex-Japan CTB Enhanced ESG UCITS ETF	
<p>Unijna systematyka dotycząca zrównoważonego rozwoju jest to system klasyfikacji określony w rozporządzeniu (UE) 2020/852, ustanawiający wykaz zrównoważonej działalności gospodarczej. Rozporządzenie to nie zawiera wykazu zrównoważonej społecznie działalności gospodarczej. Zrównoważone inwestycje, które służą celowi środowiskowemu, mogą być zgodne lub niezgodne z systematyką.</p>	Identyfikator podmiotu prawnego: 549300OR5NBNHQK3QN82	
	Aspekty środowiskowe lub społeczne	
	Czy niniejszy produkt finansowy służy celowi dotyczącemu zrównoważonych inwestycji?	
	<input checked="" type="radio"/> <input type="radio"/> Tak	<input checked="" type="radio"/> <input type="radio"/> ✓ Nie
	<input type="checkbox"/> Będzie miał minimalny udział w zrównoważonych inwestycjach służących celowi środowiskowemu : ___%	<input checked="" type="checkbox"/> Promuje aspekty środowiskowe/ społeczne i chociaż jego celem nie jest zrównoważona inwestycja, będzie miał minimalny udział 15% w zrównoważonych inwestycjach
	<input type="checkbox"/> w działalność gospodarczą, która zgodnie z unijną systematyką dotyczącą zrównoważonego rozwoju kwalifikuje się jako zrównoważona środowiskowo	<input type="checkbox"/> służących celowi środowiskowemu i dokonywanych w działalność gospodarczą, która zgodnie z unijną systematyką dotyczącą zrównoważonego rozwoju kwalifikuje się jako zrównoważona środowiskowo
	<input type="checkbox"/> w działalność gospodarczą, która zgodnie z unijną systematyką dotyczącą zrównoważonego rozwoju nie kwalifikuje się jako zrównoważona środowiskowo	<input checked="" type="checkbox"/> służących celowi środowiskowemu i dokonywanych w działalność gospodarczą, która zgodnie z unijną systematyką dotyczącą zrównoważonego rozwoju nie kwalifikuje się jako zrównoważona środowiskowo
		<input checked="" type="checkbox"/> służących celowi społecznemu
	<input type="checkbox"/> Będzie miał minimalny udział w zrównoważonych inwestycjach służących celowi społecznemu : ___%	<input type="checkbox"/> Promuje aspekty środowiskowe/ społeczne, ale nie będzie mieć udziału w zrównoważonych inwestycjach
	Które aspekty środowiskowe lub społeczne są promowane przez ten produkt finansowy?	
	<p>Fundusz jest zarządzany w sposób pasywny i ma na celu promowanie następujących aspektów środowiskowych i społecznych poprzez odwzorowanie wyników swojego Wskaźnika Referencyjnego, MSCI Pacific ex-Japan ESG Enhanced CTB Index:</p> <ol style="list-style-type: none"> 1. wykluczenie emitentów uznanych za zaangażowanych w pewne rodzaje działalności uznane za mające negatywne skutki środowiskowe i/lub społeczne; 2. wykluczenie emitentów uznanych za naruszających zasady inicjatywy Global Compact ONZ (UNGC); 3. wykluczenie emitentów uznanych za zaangażowanych w bardzo poważne kontrowersje w obszarze ESG lub poważne kontrowersje w obszarze ochrony środowiska; 4. ekspozycja na emitentów z lepszym wynikiem ESG w stosunku do indeksu MSCI Pacific ex-Japan Index (Indeks Macierzysty); 5. ekspozycja na emitentów, którzy zostali wybrani i poddani ważeniu zgodnie z minimalnymi standardami wskaźnika referencyjnego transformacji klimatycznej w oparciu o zobowiązania klimatyczne określone w porozumieniu paryskim; oraz 	

6. ekspozycja na inwestycje kwalifikujące się do uznania za inwestycje zrównoważone.

Powyższą charakterystykę środowiskową i społeczną uwzględnia się poprzez odpowiedni dobór i ważenie elementów składowych Wskaźnika Referencyjnego Funduszu przy każdorazowym równoważeniu indeksu (zgodnie z opisem poniżej). Wskaźnik Referencyjny został oznaczony przez dostawcę indeksu jako unijny wskaźnik referencyjny transformacji klimatycznej („CTB”) (w rozumieniu rozporządzenia w sprawie wskaźników referencyjnych) i w związku z tym musi być skonstruowany zgodnie z minimalnymi normami określonymi w rozporządzeniu w sprawie wskaźników referencyjnych w odniesieniu do kryteriów doboru, ważenia oraz, w stosownych przypadkach, wyłączenia aktywów bazowych, aby był zgodny ze zobowiązaniami w zakresie klimatu określonymi w porozumieniu paryskim.

Wskaźnik Referencyjny został oznaczony przez dostawcę indeksu jako unijny wskaźnik referencyjny transformacji klimatycznej i nie ma na celu spełnienia minimalnych standardów dla unijnych wskaźników referencyjnych dostosowanych do porozumienia paryskiego (określonych w rozporządzeniu delegowanym Komisji (UE) 2020/1818). Zarówno unijne wskaźniki referencyjne transformacji klimatycznej, jak i unijne wskaźniki referencyjne dostosowane do porozumienia paryskiego podlegają minimalnym standardom opartym na zobowiązaniach określonych w porozumieniu paryskim. Chociaż unijne wskaźniki referencyjne transformacji klimatycznej i unijne wskaźniki referencyjne dostosowane do porozumienia paryskiego służą podobnym celom i mają minimalne standardy, które są wspólne dla obu wskaźników, różnią się one poziomem ambicji. W związku z tym Wskaźnik Referencyjny nie zawiera żadnych progów ani kryteriów wykluczających w celu spełnienia jakichkolwiek minimalnych standardów mających zastosowanie wyłącznie do unijnych wskaźników referencyjnych dostosowanych do porozumienia paryskiego.

Wskaźnik Referencyjny nie obejmuje emitentów prowadzących działalność w następujących obszarach (lub działalności pokrewnej):

- kontrowersyjne rodzaje broni;
- broń jądrowa;
- produkcja broni palnej dla ludności cywilnej (w tym automatycznej i półautomatycznej broni palnej oraz amunicji do broni strzeleckiej);
- dystrybucja broni palna dla ludności cywilnej lub amunicji do broni strzeleckiej;
- tytoń;
- węgiel energetyczny oraz
- niekonwencjonalne wydobycie ropy naftowej i gazu.

Dostawca indeksu definiuje, co stanowi „zaangażowanie” w każdą z działalności objętych ograniczeniem. Taka ocena może być dokonywana na podstawie procentowego udziału w przychodach, określonego progu przychodów ogółem lub jakichkolwiek powiązań z działalnością, której dotyczy ograniczenie, niezależnie od kwoty uzyskiwanych przychodów. Wykluczeni są również emitenci sklasyfikowani jako naruszający zasady inicjatywy Global Compact ONZ (które są powszechnie przyjętymi zasadami w zakresie zrównoważonego rozwoju przedsiębiorstw, które spełniają podstawowe obowiązki w obszarach takich jak zwalczanie korupcji, prawa człowieka, praca i środowisko).

Wskaźnik Referencyjny nie uwzględnia również emitentów oznaczonych przez MSCI „czerwoną” flagą MSCI w zakresie kontrowersji ESG lub „pomarańczową” flagą w zakresie kontrowersji środowiskowych (na podstawie wyniku MSCI w zakresie kontrowersji ESG lub kontrowersji środowiskowych, stosownie do przypadku). Wynik MSCI w zakresie kontrowersji ESG mierzy zaangażowanie (lub domniemane zaangażowanie) emitenta w poważne kontrowersje na podstawie oceny działalności i/lub produktów emitenta, które uznaje się za mające negatywny

skutek na ESG. Wynik MSCI w zakresie kontrowersji ESG lub kontrowersji środowiskowych może uwzględniać udział w działalności o negatywnym wpływie na kwestie środowiskowe, takie jak różnorodność biologiczna i użytkowanie gruntów, energia i zmiany klimatu, stres wodny, emisje toksyczne oraz odpady. Wynik MSCI w zakresie kontrowersji ESG może również uwzględniać udział w działalności o negatywnym wpływie na kwestie społeczne, takie jak prawa człowieka, stosunki pracownicze, dyskryminacja i różnorodność siły roboczej.

Spółki są również oceniane przez dostawcę indeksu na podstawie ich zdolności do zarządzania ryzykiem i możliwościami w zakresie ESG oraz otrzymują ocenę MSCI ESG. Rating ESG MSCI ma na celu pomiar odporności emitenta na długoterminowe, istotne dla branży ryzyka związane z ESG oraz sposobu zarządzania ryzykiem i możliwościami związanymi z ESG w stosunku do innych podmiotów z branży. Dostawca indeksu może rozważyć następujące zagadnienia środowiskowe przy określaniu wskaźnika ESG emitenta w ramach metodologii oceny ESG: łagodzenie zmian klimatu w oparciu o emisje gazów cieplarnianych, odpady i inne emisje, wykorzystanie gruntów i różnorodność biologiczną. Dostawca indeksu może również uwzględnić następujące tematy społeczne przy określaniu wyniku emitenta w ramach metodologii oceny ESG: dostęp do podstawowych usług, relacje ze społecznością, prywatność i bezpieczeństwo danych, kapitał ludzki, zdrowie i bezpieczeństwo oraz zarządzanie produktem. Metodologia ratingu MSCI ESG uwzględnia fakt, że niektóre kwestie społeczne i z zakresu ochrony środowiska mają bardziej istotne znaczenie w zależności od rodzaju działalności prowadzonej przez emitenta, poprzez przypisanie im różnych wag. Emitenci z wyższymi wynikami MSCI ESG są uznawani przez dostawcę indeksu jako emitenci, którzy mogą być lepiej przygotowani do zarządzania przyszłymi wyzwaniami i ryzykiem związanymi z ESG w porównaniu z podobnymi podmiotami z branży.

Emitenci, którzy nie zostali poddani ocenie przez dostawcę indeksu pod kątem wyniku MSCI w zakresie kontrowersji ESG lub kontrowersji środowiskowych, ratingu MSCI ESG lub wyniku ESG, są wykluczeni ze Wskaźnika Referencyjnego.

Po zastosowaniu powyższych kryteriów wyłączeniowych elementy składowe Wskaźnika Referencyjnego są dobierane i wazone przy każdorazowym równoważeniu indeksu przy użyciu procesu optymalizacji dostawcy indeksu, który ma na celu:

- zmniejszenie średniej ważonej intensywności emisji gazów cieplarnianych (emisje zakresu 1+2+3) o 30% w porównaniu do Indeksu Macierzystego;
- zmniejszenie średniej ważonej intensywności emisji gazów cieplarnianych (emisje zakresu 1+2+3) o 7% w skali roku;
- optymalizację ekspozycji na sektory o znacznym oddziaływaniu na zmiany klimatu co najmniej na poziomie równorzędnym z Indekssem Macierzystym; oraz
- w celu osiągnięcia lepszego wyniku ESG w porównaniu z Indekssem Macierzystym.

Ponadto spółki, które zidentyfikowano jako posiadające „czerwoną” flagę MSCI w zakresie kontrowersji ESG, które sklasyfikowano jako naruszające zasady inicjatywy Global Compact ONZ lub które są zaangażowane w działalność związaną z kontrowersyjnymi rodzajami broni bądź w produkcję tytoniu, mogą również zostać usunięte ze Wskaźnika Referencyjnego w okresie między równoważeniami indeksu zgodnie z metodologią indeksu.

Aby uzyskać więcej informacji na temat tego, gdzie można znaleźć szczegółowe informacje na temat metodologii Wskaźnika Referencyjnego zob. poniżej Gdzie można zapoznać się z metodą zastosowaną na potrzeby obliczenia wyznaczonego indeksu?.

Wskaźniki zrównoważonego rozwoju stosuje się do pomiaru stopnia uwzględnienia aspektów środowiskowych lub społecznych promowanych w ramach produktu finansowego.

● ***Które wskaźniki zrównoważonego rozwoju stosuje się do pomiaru stopnia uwzględnienia aspektów środowiskowych lub społecznych w ramach danego produktu finansowego?***

Następujące wskaźniki zrównoważonego rozwoju stanowią część kryteriów selekcji ESG właściwych dla Wskaźnika Referencyjnego odwzorowywanego przez Fundusz:

1. Wykluczenie emitentów zaangażowanych w pewne rodzaje działalności uznane za mające negatywne skutki środowiskowe i/lub społeczne zgodnie z opisem powyżej (zob. Które aspekty środowiskowe lub społeczne są promowane przez ten produkt finansowy?).
2. Wykluczenie spółek uznanych za naruszające zasady inicjatywy Global Compact ONZ przez Wskaźnik Referencyjny zgodnie z opisem powyżej (zob. Które aspekty środowiskowe lub społeczne są promowane przez ten produkt finansowy? powyżej).
3. Wykluczenie spółek uznanych za zaangażowane w kontrowersje związane z ESG zgodnie z opisem powyżej (zob. Które aspekty środowiskowe lub społeczne są promowane przez ten produkt finansowy? powyżej).
4. Ekspozycja na sektory o wysokim wpływie na zmianę klimatu zgodnie z opisem powyżej (zob. Które aspekty środowiskowe lub społeczne są promowane przez ten produkt finansowy?).
5. Intensywność emisji gazów cieplarnianych w stosunku do Indeksu Macierzystego zgodnie z opisem powyżej (zob. Które aspekty środowiskowe lub społeczne są promowane przez ten produkt finansowy?).
6. Wskaźnik dekarbonizacji intensywności emisji gazów cieplarnianych rocznie zgodnie z opisem powyżej (zob. Które aspekty środowiskowe lub społeczne są promowane przez ten produkt finansowy?).
7. Wynik ESG w porównaniu z Indekssem Macierzystym, zgodnie z opisem powyżej (oczekuje się, że będzie lepszy niż Indeks Macierzysty) (patrz Które aspekty środowiskowe lub społeczne są promowane przez ten produkt finansowy?).
8. Inwestycje Funduszu kwalifikujące się do uznania za inwestycje zrównoważone zgodnie z opisem poniżej (zob. Jakie są cele dotyczące zrównoważonych inwestycji, które mają być częściowo zrealizowane w ramach produktu finansowego, i w jaki sposób zrównoważona inwestycja przyczynia się do osiągnięcia tych celów?).
9. Uwzględnienie głównych niekorzystnych skutków dla czynników zrównoważonego rozwoju, jak określono w tabeli poniżej (zob. Czy w ramach tego produktu finansowego bierze się pod uwagę główne niekorzystne skutki dla czynników zrównoważonego rozwoju?).

Kryteria doboru ESG właściwe dla Wskaźnika Referencyjnego są stosowane przez dostawcę indeksu przy każdorazowym równoważeniu indeksu. Przy każdorazowym równoważeniu indeksu (lub tak szybko, jak to możliwe i wykonalne po tym terminie) portfel Funduszu również jest równoważony zgodnie z jego Wskaźnikiem Referencyjnym.

W przypadku gdy portfel Funduszu przestanie spełniać którykolwiek z powyższych aspektów w okresie pomiędzy równoważeniami indeksu portfel Funduszu będzie podlegać ponownemu dostosowaniu przy następnym równoważeniu indeksu (lub tak szybko, jak to możliwe i wykonalne po tym terminie) zgodnie ze Wskaźnikiem Referencyjnym.

W przypadku usunięcia składnika ze Wskaźnika Referencyjnego w okresie pomiędzy równoważeniami indeksu portfel Funduszu będzie podlegać ponownemu równoważeniu tak szybko, jak to będzie możliwe i wykonalne (w opinii Zarządzającego inwestycjami), aby zapewnić zgodność ze Wskaźnikiem Referencyjnym.

● **Jakie są cele dotyczące zrównoważonych inwestycji, które mają być częściowo zrealizowane w ramach produktu finansowego, i w jaki sposób zrównoważona inwestycja przyczynia się do osiągnięcia tych celów?**

Inwestując w portfel udziałowych papierów wartościowych, który, w miarę praktycznych możliwości, składa się z papierów wartościowych wchodzących w skład Wskaźnika Referencyjnego Funduszu, część inwestycji Funduszu będzie obejmować rodzaje działalności uznane za mające pozytywny wpływ środowiskowy i/lub społeczny lub spółki, które zobowiązały się do realizacji celów w zakresie redukcji emisji dwutlenku węgla opartych na podstawach naukowych (zgodnie z opisem poniżej).

Wskaźnik Referencyjny Funduszu ma na celu alokację części Wskaźnika Referencyjnego na rzecz spółek, które: (1) uzyskują minimalny odsetek swoich przychodów z produktów lub usług o pozytywnym wpływie środowiskowym i/lub społecznym lub (2) mają jeden lub więcej celów w zakresie redukcji emisji węgla aktywnego zatwierdzonych przez inicjatywę Science Based Targets (SBTi).

Wskaźnik Referencyjny wykorzystuje wskaźniki MSCI ESG Sustainable Impact Metrics, których celem jest pomiar ekspozycji przychodów na pozytywne skutki zrównoważonego rozwoju zgodnie z Celami Zrównoważonego Rozwoju ONZ, unijną systematyką i innymi ramami związanymi ze zrównoważonym rozwojem. Wskaźniki MSCI ESG Sustainable Impact Metrics uwzględniają pozytywne skutki środowiskowe w odniesieniu do tematów takich jak zmiana klimatu i kapitał naturalny oraz mają na celu zidentyfikowanie tych spółek, które mogą czerpać przychody z rodzajów działalności (lub działalności pokrewnej) takich jak alternatywna energia, efektywność energetyczna i ekologiczne budynki, zrównoważona gospodarka wodna, zapobieganie zanieczyszczeniom i ich kontrola oraz zrównoważone rolnictwo. Wskaźniki MSCI ESG Sustainable Impact Metrics uwzględniają również pozytywne skutki społeczne w odniesieniu do tematów, takich jak podstawowe potrzeby i upodmiotowienie, oraz mają na celu zidentyfikowanie tych spółek, które mogą czerpać przychody z rodzajów działalności (lub działalności pokrewnej), takich jak żywność, leczenie poważnych chorób, usługi sanitarne, przystępne cenowo nieruchomości, finansowanie małych i średnich przedsiębiorstw (MŚP), edukacja i łączność.

Tematy środowiskowe i społeczne wraz z progami dostosowania przychodów są określane przez dostawcę indeksu i są stosowane przy każdorazowym równoważeniu indeksu dla Wskaźnika Referencyjnego.

Wskaźnik Referencyjny ma również na celu identyfikację elementów składowych zobowiązujących się do realizacji jednego lub większej liczby celów w zakresie redukcji emisji węgla aktywnego zatwierdzonych przez SBTi. SBTi ma na celu zapewnienie jasno określonej ścieżki dla spółek i instytucji finansowych w celu zmniejszenia emisji gazów cieplarnianych, aby dostosować się do celów porozumienia paryskiego i pomóc w zapobieganiu najgorszym skutkom zmian klimatu.

Zrównoważone inwestycje w ramach Funduszu mogą przyczyniać się do osiągnięcia celu środowiskowego, celu społecznego lub ich kombinacji. Kombinacja zrównoważonych inwestycji z celem środowiskowym lub społecznym może zmieniać się w czasie w zależności od rodzajów działalności spółek wchodzących w skład spektrum inwestycyjnego Wskaźnika Referencyjnego.

<p>Główne niekorzystne skutki to najpoważniejsze niekorzystne skutki decyzji inwestycyjnych dla czynników zrównoważonego rozwoju, takie jak kwestie środowiskowe, społeczne i pracownicze, kwestie dotyczące poszanowania praw człowieka oraz przeciwdziałania korupcji i przekupstwu.</p>	<p>● <i>W jaki sposób zrównoważone inwestycje, które mają być częściowo zrealizowane w ramach produktu finansowego, nie wyrządzają poważnych szkód względem jakiegokolwiek celu dotyczącego zrównoważonych inwestycji?</i></p> <p>Przy każdorazowym równoważeniu indeksu wszystkie inwestycje kwalifikujące się do uznania za inwestycje zrównoważone są weryfikowane przez dostawcę indeksu pod kątem pewnych minimalnych wskaźników środowiskowych i społecznych. W ramach kryteriów kwalifikacji stosowanych przez dostawcę indeksu spółki są oceniane pod kątem ich zaangażowania w rodzaje działalności uważane za mające wysoce negatywny wpływ środowiskowy i społeczny. Jeżeli spółka została uznana przez dostawcę indeksów za zaangażowaną w rodzaje działalności o wysoce negatywnym wpływie środowiskowym i społecznym, nie kwalifikuje się do uznania za inwestycję zrównoważoną. Odwzorowując Wskaźnik Referencyjny, który obejmuje te kryteria środowiskowe i społeczne, Zarządzający inwestycjami ustalił, że przy każdorazowym równoważeniu indeksu (lub tak szybko, jak to praktycznie możliwe po tym terminie) inwestycje Funduszu kwalifikujące się do uznania za inwestycje zrównoważone, nie będą wyrządzać poważnych szkód względem żadnego zrównoważonego celu środowiskowego lub społecznego w rozumieniu obowiązujących przepisów ustawowych i wykonawczych.</p>
	<p>--- <i>W jaki sposób uwzględniono wskaźniki dotyczące niekorzystnych skutków dla czynników zrównoważonego rozwoju?</i></p> <p>Obowiązkowe wskaźniki dotyczące negatywnego wpływu na czynniki zrównoważonego rozwoju (określone w regulacyjnych standardach technicznych (RTS) w ramach SFDR) są uwzględniane przy każdorazowym równoważeniu indeksu za pomocą kryteriów weryfikacyjnych stosowanych przez dostawcę indeksu przy doborze elementów składowych indeksu kwalifikujących się do uznania za inwestycje zrównoważone.</p> <p>W następstwie stosowania kryteriów kwalifikacji przez dostawcę indeksu następujące inwestycje w ramach Wskaźnika Referencyjnego nie kwalifikują się do uznania za inwestycje zrównoważone: (1) spółki uzyskujące minimalny % przychodów z węgla termicznego (według ustaleń dostawcy indeksu), który wyróżnia się znaczną intensywnością zużycia węgla i jest istotnym czynnikiem podwyższającym emisje gazów cieplarnianych (z uwzględnieniem wskaźników dotyczących emisji gazów cieplarnianych) (2) spółki z flagą „pomarańczową” MSCI w zakresie kontrowersji ESG, które uznano za zaangażowane w poważne kontrowersje w obszarze ESG (w tym w odniesieniu do wskaźników dotyczących emisji gazów cieplarnianych, różnorodności biologicznej, wody, odpadów oraz kwestii społecznych i pracowniczych), oraz (3) spółki z ratingiem MSCI ESG na poziomie B lub niższym, które są uważane za słabiej rozwinięte w branży ze względu na ich wysoką ekspozycję i brak zarządzania znaczącymi zagrożeniami związanymi z ESG (w tym w odniesieniu do wskaźników dotyczących emisji gazów cieplarnianych, różnorodności biologicznej, wody, odpadów, nieskorygowanej różnicy w wynagrodzeniach kobiet i różnorodności płciowej w zarządzie).</p> <p>Przy każdorazowym równoważeniu indeksu Wskaźnik Referencyjny wyklucza również: (1) spółki z „czerwoną” flagą MSCI w zakresie kontrowersji ESG, która obejmuje spółki uznane za naruszające normy międzynarodowe i/lub krajowe (z uwzględnieniem wskaźników dotyczących naruszeń zasad inicjatywy UN Global Compact i Wytycznych OECD dla przedsiębiorstw wielonarodowych) oraz (2) spółki uznane za mające jakikolwiek związek z kontrowersyjnymi rodzajami broni (z uwzględnieniem wskaźników dotyczących powiązań z kontrowersyjnymi rodzajami broni).</p>
	<p>--- <i>W jaki sposób zrównoważone inwestycje są zgodne z Wytycznymi OECD dla przedsiębiorstw wielonarodowych oraz Wytycznymi ONZ dotyczącymi biznesu i praw człowieka? Dodatkowe informacje:</i></p>
	<p>Wskaźnik Referencyjny funduszu wyklucza emitentów z „czerwoną” flagą ESG w zakresie kontrowersji, która wyklucza emitentów uznanych przez dostawcę indeksu za naruszających Wytyczne ONZ dotyczące biznesu i praw człowieka oraz Wytyczne OECD dla przedsiębiorstw wielonarodowych. Wskaźnik Referencyjny stosuje powyższe kryteria wyłączeniowe przy każdorazowym równoważeniu indeksu.</p>

Unijna systematyka dotycząca zrównoważonego rozwoju określa zasadę „nie czyń poważnych szkód”, zgodnie z którą inwestycje zgodne z systematyką nie powinny wyrządzać poważnych szkód względem celów unijnej systematyki, a towarzyszą jej konkretne kryteria unijne.

Zasada „nie czyń poważnych szkód” stosowana jest wyłącznie w odniesieniu do tych inwestycji w ramach produktu finansowego, które uwzględniają unijne kryteria dotyczące zrównoważonej środowiskowo działalności gospodarczej. Inwestycje w ramach pozostałej części tego produktu finansowego nie uwzględniają unijnych kryteriów dotyczących zrównoważonej środowiskowo działalności gospodarczej.

Wszelkie inne zrównoważone inwestycje nie mogą również wyrządzać poważnych szkód względem celów środowiskowych lub społecznych.

Czy w ramach tego produktu finansowego bierze się pod uwagę główne niekorzystne skutki dla czynników zrównoważonego rozwoju?

Tak

Nie

Tak, Fundusz bierze pod uwagę główne niekorzystne skutki dla czynników zrównoważonego rozwoju, odwzorowując Wskaźnik Referencyjny, który uwzględnia pewne kryteria ESG przy doborze elementów składowych indeksu. Zarządzający inwestycjami ustalili, że główne niekorzystne skutki (PAI) oznaczone w poniższej tabeli jako „X” są uznawane za część kryteriów doboru właściwych dla Wskaźnika Referencyjnego przy każdorazowym równoważeniu indeksu.

Raport roczny Funduszu będzie zawierać informacje na temat głównych niekorzystnych skutków dla czynników zrównoważonego rozwoju określonych poniżej.

	Opis głównych niekorzystnych skutków	Kryteria doboru właściwe dla Wskaźnika Referencyjnego				
		Minimalne % ograniczenie intensywności emisji dwutlenku węgla i potencjalnych docelowych poziomów emisji dwutlenku węgla	Wykluczenie emitentów wykazujących % przychodów z węgla energetycznego oraz niekonwencjonalnej ropy naftowej i gazu ziemnego	Wykluczenie emitentów na podstawie wyniku MSCI w zakresie kontrowersji ESG	Wykluczenie emitentów uznanych za naruszających zasady inicjatywy UN Global Compact	Wykluczenie emitentów, co do których stwierdzono jakiegokolwiek związku z kontrowersyjnymi rodzajami broni
Emisje gazów cieplarnianych (GHG)	1.(a) Emisje gazów cieplarnianych (Zakres 1/2)	X				
	1.(b) Emisje gazów cieplarnianych (Zakres 3)	X				
	2. Ślad węglowy	X				
	3. Intensywność emisji gazów cieplarnianych	X				
	4. % w paliwach kopalnych		X			
	5. Nieodnawialne/Odnawialne (%)					
	6. Zużycie energii przez sektor o dużym wpływie					
Bioróżnorodność	7. Negatywny wpływ na obszary wrażliwe pod względem bioróżnorodności			X		
Woda	8. Emisje do wody			X		
Odpady	9. Odpady niebezpieczne			X		
Kwestie społeczne i pracownicze	10. Naruszenia UNGC i OECD			X	X	
	11. Proces UNGC+OECD, monitorowanie					
	12. Nieskorygowana					

	luka płacowa między kobietami a mężczyznami					
	13. Zróżnicowanie członków zarządu ze względu na płeć					
	14. Kontrowersyjne rodzaje broni					X



Jaką strategię inwestycyjną stosuje się w ramach tego produktu finansowego?

Strategia inwestycyjna stanowi wytyczne dla decyzji inwestycyjnych na podstawie czynników, takich jak cele inwestycyjne i tolerancja ryzyka.

Polityka inwestycyjna Funduszu polega na inwestowaniu w portfel papierów wartościowych, który w miarę możliwości składa się z papierów wartościowych wchodzących w skład Wskaźnika Referencyjnego i który przy doborze elementów składowych uwzględnia pewne kryteria ESG. Metodologia Wskaźnika Referencyjnego jest opisana powyżej (zob. Które aspekty środowiskowe lub społeczne są promowane przez ten produkt finansowy?).

Fundusz stara się odwzorowywać elementy składowe Wskaźnika Referencyjnego poprzez utrzymywanie wszystkich papierów wartościowych wchodzących w skład Wskaźnika Referencyjnego w proporcji podobnej do ich wag we Wskaźniku Referencyjnym, o ile jest to praktycznie możliwe.

Inwestując w elementy składowe Wskaźnika Referencyjnego, strategia inwestycyjna Funduszu umożliwia mu spełnienie wymogów ESG Wskaźnika Referencyjnego określonych przez dostawcę indeksu. Jeżeli jakiegokolwiek inwestycje przestaną być zgodne z wymogami przedstawionymi powyżej, Fundusz może nadal utrzymywać takie inwestycje tylko do czasu, gdy odpowiednie papiery wartościowe przestaną stanowić część Wskaźnika Referencyjnego oraz gdy będzie praktycznie możliwe (w opinii Zarządzającego inwestycjami) zlikwidowanie pozycji.

Strategia ta jest wdrażana przy każdorazowym równoważeniu portfela Funduszu, które następuje po równoważeniu Wskaźnika Referencyjnego Funduszu.

Procesy zarządzania

Zarządzający Inwestycjami przeprowadza badanie due diligence dostawców indeksów i na bieżąco z nimi współpracuje w kontekście metodologii indeksu, w tym oceny kryteriów dobrych praktyk w zakresie zarządzania określonych w rozporządzeniu SFDR, które obejmują solidne struktury zarządzania, stosunki pracownicze, wynagrodzenia pracowników i przestrzeganie przepisów prawa podatkowego na poziomie spółek, w które dokonano inwestycji.

● **Jakie są wiążące elementy strategii inwestycyjnej stosowanej przy wyborze inwestycji dotyczące uwzględnienia każdego aspektu środowiskowego lub społecznego promowanego w ramach tego produktu finansowego?**

Do wiążących elementów strategii inwestycyjnej Funduszu należy zasada, że Fundusz inwestuje w portfel udziałowych papierów wartościowych, który w miarę praktycznych możliwości składa się z papierów wartościowych wchodzących w skład Wskaźnika Referencyjnego, a tym samym jest zgodny z charakterystyką ESG Wskaźnika Referencyjnego.

Jeżeli jakiegokolwiek inwestycje przestaną być zgodne z wymogami ESG właściwymi dla Wskaźnika Referencyjnego, Fundusz może nadal utrzymywać takie inwestycje do czasu, gdy odpowiednie papiery wartościowe przestaną stanowić część Wskaźnika Referencyjnego i gdy będzie praktycznie możliwe (w opinii Zarządzającego Inwestycjami) zlikwidowanie pozycji.

● **Jaki jest minimalny poziom zobowiązania do ograniczenia zakresu inwestycji uwzględnionych przed zastosowaniem tej strategii inwestycyjnej?**

Nie obowiązuje bezwzględnie żaden minimalny poziom zobowiązania do ograniczenia zakresu inwestycji Funduszu.

	<p>Wskaźnik Referencyjny Funduszu ma na celu ograniczenie liczby elementów składowych Indeksu Macierzystego poprzez zastosowanie kryteriów doboru ESG. Nie obowiązuje jednak żaden stosowany ani planowany przez dostawcę indeksu minimalny odsetek ograniczenia liczby składników Wskaźnika Referencyjnego.</p> <p>Odsetek ograniczenia może się zmieniać w czasie w zależności od emitentów składających się na Indeks Macierzysty. Jeżeli na przykład emitenci wchodzący w skład Indeksu Macierzystego angażują się w mniej rodzajów działalności, które są wykluczone z Indeksu Macierzystego na podstawie kryteriów doboru ESG stosowanych przez Wskaźnik Referencyjny, wówczas odsetek ograniczenia może z czasem ulegać zmniejszeniu. I odwrotnie, jeśli dostawca indeksu zwiększy kryteria doboru ESG we Wskaźniku Referencyjnym w miarę ewolucji standardów ESG, poziom ograniczenia może z czasem wzrastać.</p>
<p>Dobre praktyki w zakresie zarządzania obejmują solidne struktury zarządzania, stosunki pracownicze, wynagrodzenia pracowników i przestrzeganie przepisów prawa podatkowego.</p>	<p>● Jaką politykę stosuje się w odniesieniu do oceny dobrych praktyk w zakresie zarządzania stosowanych przez spółki, w które dokonano inwestycji?</p> <p>Kontrole z zakresu dobrych praktyk w zakresie zarządzania są włączone do metodologii Wskaźnika Referencyjnego. Przy każdorazowym równoważeniu indeksu dostawca indeksu wyklucza spółki ze Wskaźnika Referencyjnego w oparciu o wynik w zakresie kontrowersji ESG (który mierzy zaangażowanie emitenta w kontrowersje związane z ESG) i wyklucza spółki, które uznaje się za naruszające zasady inicjatywy Global Compact ONZ (zob. Które aspekty środowiskowe lub społeczne są promowane przez ten produkt finansowy? powyżej).</p>
	<p>Jaka jest planowana alokacja aktywów w przypadku tego produktu finansowego?</p>
<p>Alokacja aktywów ukazuje udział inwestycji w poszczególne aktywa.</p> <p>Działalność zgodna z unijną systematyką jest wyrażona jako udział:</p> <ul style="list-style-type: none"> – obrotu, który odzwierciedla udział przychodów z działalności ekologicznej spółek, w które dokonano inwestycji; – nakładów inwestycyjnych (CapEx), które ukazują zielone inwestycje dokonane przez spółki, w które dokonano inwestycji, np. w celu przejścia na zieloną gospodarkę; – wydatków operacyjnych (OpEx), które odzwierciedlają ekologiczną działalność operacyjną spółek, w które dokonano inwestycji. 	<p>Fundusz dąży do inwestowania w portfel papierów wartościowych, który w miarę praktycznych możliwości obejmuje papiery wartościowe wchodzące w skład Wskaźnika Referencyjnego.</p> <p>Przewiduje się, że co najmniej 80% aktywów Funduszu będzie inwestowane w papiery wartościowe wchodzące w skład Wskaźnika Referencyjnego. W związku z tym przy każdorazowym równoważeniu indeksu (lub tak szybko, jak jest to zasadnie możliwe po tym terminie) portfel Funduszu będzie podlegać ponownemu równoważeniu zgodnie z jego Wskaźnikiem Referencyjnym tak, żeby co najmniej 80% aktywów Funduszu było dostosowane do charakterystyki ESG Wskaźnika Referencyjnego (w tym 15% aktywów Funduszu, które kwalifikują się do uznania za inwestycje zrównoważone) (określonej przy równoważeniu).</p> <p>Jeżeli jakiegokolwiek inwestycje przestaną być zgodne z wymogami ESG właściwymi dla Wskaźnika Referencyjnego, Fundusz może nadal utrzymywać takie inwestycje do czasu, gdy odpowiednie papiery wartościowe przestaną stanowić część Wskaźnika Referencyjnego i gdy będzie praktycznie możliwe (w opinii Zarządzającego Inwestycjami) zlikwidowanie pozycji.</p> <p>Ocena inwestycji Funduszu kwalifikujących się do uznania za inwestycje zrównoważone odbywa się w dniu każdego równoważenia indeksu lub w zbliżonym terminie, przy czym portfel Funduszu jest równoważony zgodnie z jego Wskaźnikiem Referencyjnym. Jeżeli jakiegokolwiek inwestycja przestanie kwalifikować się do uznania za inwestycję zrównoważoną między równoważeniami indeksu, inwestycje Funduszu w inwestycje zrównoważone mogą spaść poniżej minimalnego odsetka inwestycji zrównoważonych.</p> <p>Fundusz może inwestować do 20% swoich aktywów w inne inwestycje („#2 Inne”).</p>

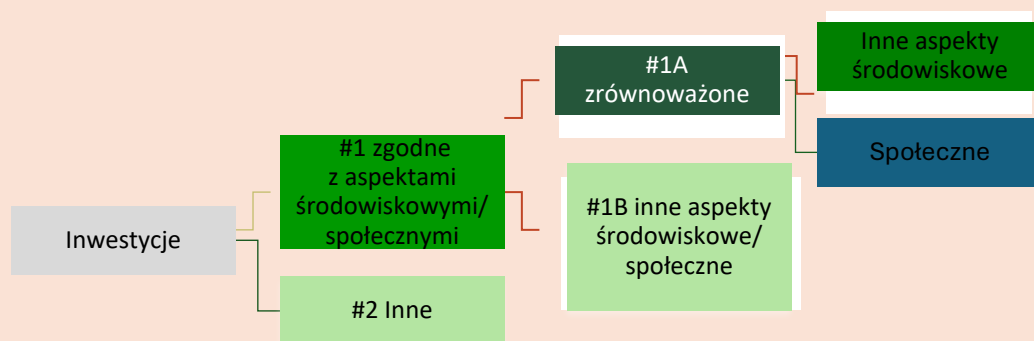

Kategoria „**#1 zgodne z aspektami środowiskowymi/społecznymi**” obejmuje inwestycje dokonane w ramach produktu finansowego w celu uwzględnienia aspektów środowiskowych lub społecznych promowanych w ramach tego produktu finansowego.

Kategoria „**#2 inne**” obejmuje pozostałe inwestycje dokonane w ramach produktu finansowego, które nie są zgodne z aspektami środowiskowymi lub społecznymi ani nie kwalifikują się jako zrównoważone inwestycje.

Kategoria „**#1 zgodne z aspektami środowiskowymi/społecznymi**” obejmuje:

- podkategorię „**#1A zrównoważone**” obejmującą zrównoważone inwestycje, które służą celom środowiskowym lub społecznym;
- podkategorię „**#1B inne aspekty środowiskowe lub społeczne**” obejmującą inwestycje zgodne z aspektami środowiskowymi lub społecznymi, które nie kwalifikują się jako zrównoważone inwestycje.

W jaki sposób stosowanie instrumentów pochodnych przyczynia się do uwzględnienia aspektów środowiskowych lub społecznych promowanych w ramach tego produktu finansowego?

Fundusz może wykorzystywać instrumenty pochodne do celów inwestycyjnych i do celów efektywnego zarządzania portfelem w związku z aspektami środowiskowymi lub społecznymi promowanymi przez Fundusz. W przypadku gdy Fundusz wykorzystuje instrumenty pochodne do promowania aspektów środowiskowych lub społecznych, wszelkie ratingi lub analizy ESG, o których mowa powyżej, będą miały zastosowanie do inwestycji bazowej.

Aby zapewnić zgodność z unijną systematyką dotyczącą zrównoważonego rozwoju, kryteria dotyczące **gazu ziemnego** obejmują ograniczenia emisji i przejście na energię ze źródeł odnawialnych lub paliwa niskoemisyjne do końca 2035 r. W przypadku **energii jądrowej** kryteria te obejmują kompleksowe zasady w zakresie bezpieczeństwa i gospodarowania odpadami.

Działalność wspomagająca bezpośrednio wspomaga inne rodzaje działalności we wnoszeniu istotnego wkładu w realizację celu środowiskowego.

Działalność na rzecz przejścia jest to działalność, dla której alternatywne niskoemisyjne rozwiązania nie są jeszcze dostępne i która między innymi wytwarza emisje gazów cieplarnianych na poziomie odpowiadającym najlepszym wynikom.



W jakim minimalnym stopniu zrównoważone inwestycje służące realizacji celu środowiskowego są dostosowane do unijnej systematyki dotyczącej zrównoważonego rozwoju?

Fundusz nie zobowiązuje się obecnie do inwestowania więcej niż 0% swoich aktywów w zrównoważone inwestycje o celu środowiskowym zgodnym z unijną systematyką.

● **Czy w ramach produktu finansowego inwestuje się w działalność związaną z gazem ziemnym lub energią jądrową, która jest zgodna z unijną systematyką dotyczącą zrównoważonego rozwoju⁹?**

- Tak:
 w gaz ziemny w energię jądrową
 Nie

Fundusz nie zobowiązuje się obecnie do inwestowania w działalność związaną z gazem ziemnym lub energią jądrową, która jest zgodna z unijną systematyką dotyczącą zrównoważonego rozwoju.

Na dwóch wykresach poniżej przedstawiono minimalny odsetek inwestycji zgodnych z unijną systematyką dotyczącą zrównoważonego rozwoju. Ponieważ brak jest odpowiednich metod umożliwiających określenie zgodności obligacji skarbowych* z systematyką, na pierwszym wykresie przedstawiono zgodność z systematyką w odniesieniu do wszystkich inwestycji w ramach produktu finansowego, w tym obligacji skarbowych, natomiast na drugim wykresie przedstawiono zgodność z systematyką wyłącznie w odniesieniu do inwestycji w ramach produktu finansowego innych niż obligacje skarbowe.

1. Zgodność inwestycji z systematyką (w tym obligacje skarbowe*)

- Zgodne z systematyką: gaz ziemny
- Zgodne z systematyką: energia jądrowa
- Zgodne z systematyką (inne niż gaz ziemny i energia jądrowa)
- Niezgodne z systematyką

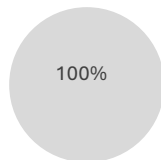

2. Zgodność inwestycji z systematyką (z wyłączeniem obligacji skarbowych*)

- Zgodne z systematyką: gaz ziemny
- Zgodne z systematyką: energia jądrowa
- Zgodne z systematyką (inne niż gaz ziemny i energia jądrowa)
- Niezgodne z systematyką

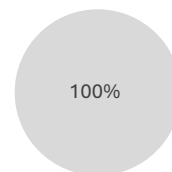

* Do celów niniejszych wykresów „obligacje skarbowe” obejmują całe zaangażowanie w dług państwowy

● **Jaki jest minimalny udział inwestycji w działalność na rzecz przejścia i działalność wspomagającą?**

Fundusz aktualnie nie ma obowiązku inwestowania więcej niż 0% swoich aktywów w inwestycje w działalność na rzecz przejścia i wspomagającą w rozumieniu rozporządzenia w sprawie unijnej systematyki.

⁹ Działalność związaną z gazem ziemnym lub energią jądrową można uznać za zgodną z unijną systematyką dotyczącą zrównoważonego rozwoju tylko wtedy, gdy przyczynia się do ograniczenia zmian klimatu („łagodzenie zmian klimatu”) i nie szkodzi znacząco żadnemu celowi systematyki – zob. nota wyjaśniająca na lewym marginesie. Pełne kryteria dotyczące działalności gospodarczej związanej z gazem ziemnym i energią jądrową, która jest zgodna z unijną systematyką dotyczącą zrównoważonego rozwoju, określono w rozporządzeniu delegowanym Komisji (UE) 2022/1214.



to zrównoważone inwestycje służące celowi środowiskowemu, które nie uwzględniają kryteriów zrównoważonej działalności gospodarczej zgodnie z unijną systematyką dotyczącą zrównoważonego rozwoju.



Jaki jest minimalny udział zrównoważonych inwestycji służących celowi środowiskowemu, które nie są zgodne z unijną systematyką dotyczącą zrównoważonego rozwoju?

Co najmniej 15% aktywów Funduszu będzie inwestowane w inwestycje zrównoważone. Zrównoważone inwestycje będą mieszanką zrównoważonych inwestycji z celem środowiskowym, który nie jest zgodny z unijną systematyką dotyczącą zrównoważonego rozwoju, celem społecznym lub kombinacją obu tych elementów. Kombinacja zrównoważonych inwestycji z celem środowiskowym lub społecznym może zmieniać się w czasie w zależności od rodzajów działalności emitentów w ramach Wskaźnika Referencyjnego. Ocena inwestycji Funduszu kwalifikujących się do uznania za zrównoważone odbywa się w dniu każdego równoważenia indeksu lub w zbliżonym terminie, a portfel Funduszu jest ponownie zrównoważony zgodnie z jego Wskaźnikiem Referencyjnym.



Jaki jest minimalny udział zrównoważonych inwestycji służących celowi społecznemu?

Co najmniej 15% aktywów Funduszu będzie inwestowane w inwestycje zrównoważone. Zrównoważone inwestycje będą mieszanką zrównoważonych inwestycji z celem środowiskowym, który nie jest zgodny z unijną systematyką dotyczącą zrównoważonego rozwoju, celem społecznym lub kombinacją obu tych elementów. Kombinacja zrównoważonych inwestycji z celem środowiskowym lub społecznym może zmieniać się w czasie w zależności od rodzajów działalności emitentów w ramach Wskaźnika Referencyjnego. Ocena inwestycji Funduszu kwalifikujących się do uznania za zrównoważone odbywa się w dniu każdego równoważenia indeksu lub w zbliżonym terminie, a portfel Funduszu jest ponownie zrównoważony zgodnie z jego Wskaźnikiem Referencyjnym.



Które inwestycje uwzględniono w kategorii „#2 inne”, czemu służą takie inwestycje i czy w ich ramach zapewniono jakiegokolwiek minimalne gwarancje środowiskowe lub społeczne?

Pozostałe pozycje w portfelu mogą obejmować środki pieniężne, fundusze rynku pieniężnego i instrumenty pochodne. Inwestycje takie mogą być używane wyłącznie do celów efektywnego zarządzania portfelem, z wyjątkiem instrumentów pochodnych wykorzystywanych do zabezpieczenia ryzyka kursowego dowolnej klasy tytułów uczestnictwa waluty objętej hedgingiem.

Wszelkie ratingi lub analizy ESG stosowane przez dostawcę indeksu będą miały zastosowanie wyłącznie do instrumentów pochodnych odnoszących się do poszczególnych emitentów wykorzystywanych przez Fundusz. Instrumenty pochodne oparte na indeksach finansowych, stopach procentowych lub instrumentach walutowych nie będą uznawane za sprzeczne z minimalnymi gwarancjami środowiskowymi lub społecznymi.



Czy wyznaczono konkretny indeks jako wskaźnik referencyjny w celu ustalenia, czy ten produkt finansowy jest zgodny z aspektami środowiskowymi lub społecznymi, które promuje?

Tak, Fundusz dąży do realizacji aspektów środowiskowych i społecznych, które promuje, odwzorowując wyniki indeksu MSCI Pacific ex-Japan ESG Enhanced CTB Index, będącego jego Wskaźnikiem Referencyjnym, który uwzględnia kryteria doboru dostawcy indeksu w obszarze ESG.

W jaki sposób wskaźnik referencyjny dostosowuje się na bieżąco do każdego aspektu środowiskowego lub społecznego promowanego w ramach tego produktu finansowego?

Przy każdorazowym równoważeniu indeksu dostawca indeksu stosuje kryteria doboru ESG właściwe dla Indeksu Macierzystego, aby wykluczyć emitentów, którzy nie spełniają takich kryteriów doboru ESG.

Wskaźniki referencyjne to indeksy stosowane do pomiaru, czy w ramach produktu finansowego uwzględnia się aspekty środowiskowe lub społeczne promowane przez ten produkt.

	<p>● W jaki sposób zapewnia się ciągłe dostosowanie strategii inwestycyjnej do metody obliczania indeksu?</p> <p>Przy każdorazowym równoważeniu indeksu (lub tak szybko, jak to możliwe i wykonalne po tym terminie) portfel Funduszu również jest równoważony zgodnie z jego Wskaźnikiem Referencyjnym.</p>
	<p>● W jaki sposób wyznaczony indeks różni się od odpowiedniego ogólnego indeksu rynkowego?</p> <p>Wskaźnik Referencyjny został oznaczony przez dostawcę indeksu jako unijny wskaźnik referencyjny transformacji klimatycznej (w rozumieniu rozporządzenia w sprawie wskaźników referencyjnych) i w związku z tym musi być skonstruowany zgodnie z minimalnymi normami określonymi w rozporządzeniu w sprawie wskaźników referencyjnych. Wskaźnik Referencyjny dobiera, przypisuje wagi oraz, w stosownych przypadkach, wyklucza emitentów z Indeksu Macierzystego w celu dostosowania się do zobowiązań w zakresie klimatu określonych w porozumieniu paryskim.</p> <p>Kryteria doboru ESG stosowane przez dostawcę indeksu wyszczególniono powyżej (zob. Które aspekty środowiskowe lub społeczne są promowane przez ten produkt finansowy?).</p>
	<p>● Gdzie można zapoznać się z metodą zastosowaną na potrzeby obliczenia wyznaczonego indeksu?</p> <p>Metodologię Wskaźnika Referencyjnego Funduszu można znaleźć, kopiując i wklejając poniższe łącze do przeglądarki internetowej: https://www.msci.com/index/methodology/latest/ESGEnhancedFocusCTB</p> <p>Omówienie metodologii Wskaźnika Referencyjnego Funduszu można znaleźć na stronie internetowej dostawcy indeksu pod adresem https://www.msci.com/indexes/ishares</p>
	<p>Gdzie w internecie można znaleźć więcej informacji na temat tego produktu?</p> <p>Więcej informacji na temat tego produktu znajduje się na stronie internetowej. Szczegółowe informacje dotyczące Funduszu można znaleźć w sekcjach niniejszego prospektu zatytułowanych „Cel inwestycyjny”, „Polityka inwestycyjna” oraz „Rozporządzenie SFDR”, a także na stronie produktu Funduszu, którą można znaleźć, wpisując nazwę Funduszu w pasku wyszukiwania na stronie internetowej iShares: www.iShares.com.</p>

Informacje ujawniane przed zawarciem umowy dla produktów finansowych, o których mowa w art. 8 ust. 1, 2 i 2a rozporządzenia (UE) 2019/2088 i w art. 6 akapit pierwszy rozporządzenia (UE) 2020/852

<p>Zrównoważona inwestycja oznacza inwestycję w działalność gospodarczą, która przyczynia się do realizacji celu środowiskowego lub społecznego, o ile taka inwestycja nie wyrządza poważnych szkód względem żadnego celu środowiskowego lub społecznego, a spółki, w które dokonano inwestycji, stosują dobre praktyki w zakresie zarządzania.</p>	Nazwa produktu: iShares MSCI World Paris-Aligned Climate UCITS ETF	
	Identyfikator podmiotu prawnego: 549300RDSGEJQW85Q898	
<p>Unijna systematyka dotycząca zrównoważonego rozwoju jest to system klasyfikacji określony w rozporządzeniu (UE) 2020/852, ustanawiający wykaz zrównoważonej działalności gospodarczej. Rozporządzenie to nie zawiera wykazu zrównoważonej społecznie działalności gospodarczej. Zrównoważone inwestycje, które służą celowi środowiskowemu, mogą być zgodne lub niezgodne z systematyką.</p>	Aspekty środowiskowe lub społeczne	
	Czy niniejszy produkt finansowy służy celowi dotyczącemu zrównoważonych inwestycji?	
	<input checked="" type="radio"/> <input checked="" type="radio"/> Tak	<input checked="" type="radio"/> <input type="radio"/> Nie
	<input type="checkbox"/> Będzie miał minimalny udział w zrównoważonych inwestycjach służących celowi środowiskowemu : ____%	<input type="checkbox"/> Promuje aspekty środowiskowe/ społeczne i chociaż jego celem nie jest zrównoważona inwestycja, będzie miał minimalny udział 25% w zrównoważonych inwestycjach
	<input type="checkbox"/> w działalność gospodarczą, która zgodnie z unijną systematyką dotyczącą zrównoważonego rozwoju kwalifikuje się jako zrównoważona środowiskowo	<input type="checkbox"/> służących celowi środowiskowemu i dokonywanych w działalność gospodarczą, która zgodnie z unijną systematyką dotyczącą zrównoważonego rozwoju kwalifikuje się jako zrównoważona środowiskowo
<input type="checkbox"/> w działalność gospodarczą, która zgodnie z unijną systematyką dotyczącą zrównoważonego rozwoju nie kwalifikuje się jako zrównoważona środowiskowo	<input checked="" type="checkbox"/> służących celowi środowiskowemu i dokonywanych w działalność gospodarczą, która zgodnie z unijną systematyką dotyczącą zrównoważonego rozwoju nie kwalifikuje się jako zrównoważona środowiskowo	
<input type="checkbox"/> Będzie miał minimalny udział w zrównoważonych inwestycjach służących celowi społecznemu : ____%	<input checked="" type="checkbox"/> służących celowi społecznemu <input type="checkbox"/> Promuje aspekty środowiskowe/ społeczne, ale nie będzie mieć udziału w zrównoważonych inwestycjach	
	Które aspekty środowiskowe lub społeczne są promowane przez ten produkt finansowy?	
	<p>Fundusz jest zarządzany w sposób pasywny i ma na celu promowanie następujących aspektów środowiskowych i społecznych poprzez odwzorowanie wyników swojego Wskaźnika Referencyjnego, MSCI World Climate Paris Aligned Benchmark Select Index:</p> <ol style="list-style-type: none"> 1. wykluczenie emitentów zaangażowanych w pewne rodzaje działalności uznane za mające negatywne skutki środowiskowe i/lub społeczne; 2. wykluczenie emitentów uznanych za zaangażowanych w bardzo poważne kontrowersje związane z ESG; 3. wykluczenie emitentów uznanych za zaangażowanych w bardzo poważne lub poważne kontrowersje związane z kwestiami środowiskowymi; 4. ekspozycja na emitentów dobranych i ważonych w celu dostosowania się do zobowiązań klimatycznych określonych w porozumieniu paryskim; oraz 5. ekspozycja na inwestycje kwalifikujące się do uznania za inwestycje zrównoważone. <p>Powyższą charakterystykę środowiskową i społeczną uwzględnia się poprzez odpowiedni dobór elementów składowych Wskaźnika Referencyjnego Funduszu przy każdorazowym równoważeniu indeksu (zgodnie z opisem poniżej).</p>	

Wskaźnik Referencyjny został oznaczony przez dostawcę indeksu jako unijny wskaźnik referencyjny dostosowany do warunków porozumienia paryskiego („PAB”) (w rozumieniu rozporządzenia w sprawie wskaźników referencyjnych) i w związku z tym musi być skonstruowany zgodnie z minimalnymi normami określonymi w rozporządzeniu w sprawie wskaźników referencyjnych w odniesieniu do kryteriów doboru, ważenia oraz, w stosownych przypadkach, wyłączenia aktywów bazowych, aby był zgodny ze zobowiązaniami w zakresie klimatu określonymi w porozumieniu paryskim.

Wskaźnik Referencyjny wyklucza emitentów z MSCI World Index („Indeks Macierzysty”) na podstawie ich zaangażowania w pewne rodzaje działalności, które mogą mieć negatywne skutki środowiskowe lub społeczne. Emitenci są wykluczani ze Wskaźnika Referencyjnego na podstawie ich zaangażowania w następujące linie biznesowe/rodzaje działalności (lub działalność powiązaną):

- kontrowersyjne rodzaje broni
- broń konwencjonalna
- broń jądrowa
- broń palna cywilna
- tytoń
- wydobywanie węgla energetycznego
- ropa naftowa i gaz ziemny
- piaski smołowe
- wytwarzanie energii (wytwarzanie energii cieplnej z węgla, wytwarzanie energii z paliwa ciekłego i wytwarzanie energii z gazu ziemnego)

Dostawca indeksu definiuje, co stanowi „zaangażowanie” w każdą z działalności objętych ograniczeniem. Taka ocena może być dokonywana na podstawie procentowego udziału w przychodach, określonego proggu przychodów ogółem lub jakichkolwiek powiązań z działalnością, której dotyczy ograniczenie, niezależnie od kwoty uzyskiwanych przychodów.

Wskaźnik Referencyjny nie uwzględnia również emitentów oznaczonych przez firmę MSCI „czerwoną flagą” w zakresie kontrowersji w obszarze ESG (na podstawie wyniku MSCI ESG Controversy Score 0). Wynik MSCI w zakresie kontrowersji ESG mierzy zaangażowanie (lub domniemane zaangażowanie) emitenta w poważne kontrowersje na podstawie oceny działalności, produktów i/lub usług emitenta, które uznaje się za mające negatywny wpływ na ESG. MSCI ESG Controversy Score może uwzględniać udział w działalności o negatywnym wpływie na kwestie środowiskowe, takie jak różnorodność biologiczna i użytkowanie gruntów, energia i zmiany klimatu, stres wodny, emisje toksyczne oraz odpady. Wynik MSCI w zakresie kontrowersji ESG może również uwzględniać udział w działalności o negatywnym wpływie na kwestie społeczne, takie jak prawa człowieka, stosunki pracownicze, dyskryminacja i różnorodność siły roboczej.

Spółki z flagą „czerwoną” lub „pomarańczową” kontrowersji środowiskowych MSCI (na podstawie wyniku środowiskowego MSCI Controversy Score) są również wykluczane ze Wskaźnika Referencyjnego.

Po zastosowaniu powyższych kryteriów wykluczających elementy składowe Wskaźnika Referencyjnego są dobierane i ważone przy każdorazowym równoważeniu indeksu przy użyciu procesu optymalizacji dostawcy indeksu, który ma na celu:

- zmniejszenie średniej ważonej intensywności emisji gazów cieplarnianych (Zakres 1+2+3) o 50% w porównaniu do Indeksu Macierzystego;
- zmniejszenie średniej ważonej intensywności emisji gazów cieplarnianych (Zakres 1+2+3) o 10% w skali roku;
- zmniejszenie średniej ważonej potencjalnej intensywności emisji gazów cieplarnianych (Zakres 1+2+3) o 50% w porównaniu do Indeksu Macierzystego;

- zwiększenie ważonej ekspozycji na spółki o wiarygodnych celach w zakresie redukcji emisji dwutlenku węgla;
- optymalizację ekspozycji na sektory o wysokim wpływie na zmianę klimatu, która będzie co najmniej równoważna Indeksowi Macierzystemu (aby dostosować się do celu PAB i uwzględnić ekspozycję na sektory, które muszą aktywnie ograniczać emisje gazów cieplarnianych);
- minimalny wzrost średniego ważonego wyniku przejścia na gospodarkę niskoemisyjną (LCT) w stosunku do Indeksu Macierzystemu;
- minimalny wskaźnik średniego ważonego przychodu z rozwiązań ekologicznych/średniego ważonego przychodu z rozwiązań nieekologicznych w stosunku do Indeksu Macierzystemu; oraz
- minimalny wzrost średniego ważonego przychodu z rozwiązań ekologicznych w stosunku do Indeksu Macierzystemu.

Ponadto spółki, które zostały zidentyfikowane jako posiadające „czerwoną” flagę MSCI ESG Controversy mogą również zostać usunięte ze Wskaźnika Referencyjnego w okresie między równoważeniami indeksu zgodnie z metodologią indeksu.

Aby uzyskać więcej informacji na temat tego, gdzie można znaleźć szczegóły dotyczące metody Wskaźnika Referencyjnego, zob. sekcja „Gdzie można zapoznać się z metodą zastosowaną na potrzeby obliczenia wyznaczonego indeksu?” (poniżej).

Wskaźniki zrównoważonego rozwoju stosuje się do pomiaru stopnia uwzględnienia aspektów środowiskowych lub społecznych promowanych w ramach produktu finansowego.

● ***Które wskaźniki zrównoważonego rozwoju stosuje się do pomiaru stopnia uwzględnienia aspektów środowiskowych lub społecznych w ramach danego produktu finansowego?***

Poniższe wskaźniki zrównoważonego rozwoju są oparte na kryteriach wyboru ESG Wskaźnika Referencyjnego odwzorowywanego przez Fundusz i służą do pomiaru osiągnięcia aspektów środowiskowych i społecznych promowanych przez Fundusz:

1. Wykluczenie emitentów zaangażowanych w pewne rodzaje działalności uznane za mające negatywne skutki środowiskowe i/lub społeczne zgodnie z opisem powyżej (zob. Które aspekty środowiskowe lub społeczne są promowane przez ten produkt finansowy?).
2. Wykluczenie spółek uznanych za zaangażowane w kontrowersje związane z ESG zgodnie z opisem powyżej (zob. Które aspekty środowiskowe lub społeczne są promowane przez ten produkt finansowy?).
3. Wykluczenie spółek uznanych za zaangażowane w kontrowersje środowiskowe zgodnie z opisem powyżej (zob. Które aspekty środowiskowe lub społeczne są promowane przez ten produkt finansowy?).
4. Ekspozycja na spółki o wiarygodnych celach w zakresie redukcji emisji dwutlenku węgla zgodnie z opisem powyżej (zob. Które aspekty środowiskowe lub społeczne są promowane przez ten produkt finansowy?).
5. Średni ważony wskaźnik łącznych przychodów z rozwiązań ekologicznych do przychodów z paliw kopalnych zgodnie z opisem powyżej (zob. Które aspekty środowiskowe lub społeczne są promowane przez ten produkt finansowy?).
6. Średni ważony wskaźnik przychodów z rozwiązań ekologicznych w stosunku do Indeksu Macierzystemu (zob. Które aspekty środowiskowe lub społeczne są promowane przez ten produkt finansowy?).
7. Średni ważony wynik LCT w stosunku do Indeksu Macierzystemu (zob. Które aspekty środowiskowe lub społeczne są promowane przez ten produkt finansowy?).

8. Ekspozycja na sektory o wysokim wpływie na zmianę klimatu zgodnie z opisem powyżej (zob. Które aspekty środowiskowe lub społeczne są promowane przez ten produkt finansowy?).
9. Intensywność emisji gazów cieplarnianych w stosunku do Indeksu Macierzystego zgodnie z opisem powyżej (zob. Które aspekty środowiskowe lub społeczne są promowane przez ten produkt finansowy?).
10. Potencjalna intensywność emisji gazów cieplarnianych w stosunku do Indeksu Macierzystego zgodnie z opisem powyżej (zob. Które aspekty środowiskowe lub społeczne są promowane przez ten produkt finansowy?).
11. Zmniejszenie średniej ważonej intensywności emisji gazów cieplarnianych rocznie zgodnie z minimalnymi normami PAB (7%).
12. Inwestycje Funduszu kwalifikujące się do uznania za inwestycje zrównoważone zgodnie z opisem poniżej (zob. Jakie są cele dotyczące zrównoważonych inwestycji, które mają być częściowo zrealizowane w ramach produktu finansowego, i w jaki sposób zrównoważona inwestycja przyczynia się do osiągnięcia tych celów?).
13. Uwzględnienie głównych niekorzystnych skutków dla czynników zrównoważonego rozwoju, jak określono w tabeli poniżej (zob. Czy w ramach tego produktu finansowego bierze się pod uwagę główne niekorzystne skutki dla czynników zrównoważonego rozwoju?).

Kryteria doboru ESG właściwe dla Wskaźnika Referencyjnego są stosowane przez dostawcę indeksu przy każdorazowym równoważeniu indeksu. Przy każdorazowym równoważeniu indeksu (lub tak szybko, jak to możliwe i wykonalne po tym terminie) portfel Funduszu również jest równoważony zgodnie z jego Wskaźnikiem Referencyjnym. W przypadku gdy portfel Funduszu przestanie spełniać którykolwiek z powyższych aspektów w okresie pomiędzy równoważeniami indeksu portfel Funduszu będzie podlegać ponownemu dostosowaniu przy następnym równoważeniu indeksu (lub tak szybko, jak to możliwe i wykonalne po tym terminie) zgodnie ze Wskaźnikiem Referencyjnym.

W przypadku usunięcia składnika ze Wskaźnika Referencyjnego w okresie pomiędzy równoważeniami indeksu portfel Funduszu będzie podlegać ponownemu równoważeniu tak szybko, jak to będzie możliwe i wykonalne (w opinii Zarządzającego inwestycjami), aby zapewnić zgodność ze Wskaźnikiem Referencyjnym.

● **Jakie są cele dotyczące zrównoważonych inwestycji, które mają być częściowo zrealizowane w ramach produktu finansowego, i w jaki sposób zrównoważona inwestycja przyczynia się do osiągnięcia tych celów?**

Inwestując w portfel udziałowych papierów wartościowych, który, w miarę praktycznych możliwości, składa się z papierów wartościowych wchodzących w skład Wskaźnika Referencyjnego Funduszu, część inwestycji Funduszu będzie obejmować rodzaje działalności uznane za mające pozytywny wpływ środowiskowy i/lub społeczny lub spółki, które zobowiązały się do realizacji celów w zakresie redukcji emisji dwutlenku węgla opartych na podstawach naukowych (zgodnie z opisem poniżej).

Dostawca indeksu dąży do przydzielenia części Wskaźnika Referencyjnego spółkom, które: (1) uzyskują minimalny odsetek swoich przychodów z produktów lub usług o pozytywnym wpływie środowiskowym i/lub społecznym lub (2) mają jeden lub więcej celów w zakresie redukcji emisji węgla aktywnego zatwierdzonych przez inicjatywę Science Based Targets (SBTi).

Wskaźnik Referencyjny wykorzystuje wskaźniki MSCI ESG Sustainable Impact Metrics, których celem jest pomiar ekspozycji przychodów na pozytywne skutki zrównoważonego rozwoju zgodnie z Celami Zrównoważonego Rozwoju ONZ, unijną systematyką i innymi ramami związanymi ze zrównoważonym rozwojem. Wskaźniki MSCI ESG Sustainable Impact

	<p>Metrics uwzględniają pozytywne skutki środowiskowe w odniesieniu do tematów takich jak zmiana klimatu i kapitał naturalny oraz mają na celu zidentyfikowanie tych spółek, które mogą czerpać przychody z rodzajów działalności (lub działalności pokrewnej) takich jak alternatywna energia, efektywność energetyczna i ekologiczne budynki, zrównoważona gospodarka wodna, zapobieganie zanieczyszczeniom i ich kontrola oraz zrównoważone rolnictwo. Wskaźniki MSCI ESG Sustainable Impact Metrics uwzględniają również pozytywne skutki społeczne w odniesieniu do tematów, takich jak podstawowe potrzeby i upodmiotowienie, oraz mają na celu zidentyfikowanie tych spółek, które mogą czerpać przychody z rodzajów działalności (lub działalności pokrewnej), takich jak żywienie, leczenie poważnych chorób, usługi sanitarne, przystępne cenowo nieruchomości, finansowanie małych i średnich przedsiębiorstw (MŚP), edukacja i łączność.</p> <p>Tematy środowiskowe i społeczne wraz z progami dostosowania przychodów są określane przez dostawcę indeksu i są stosowane przy każdorazowym równoważeniu indeksu dla Wskaźnika Referencyjnego.</p> <p>Wskaźnik Referencyjny ma również na celu identyfikację elementów składowych zobowiązujących się do realizacji jednego lub większej liczby celów w zakresie redukcji emisji węgla aktywnego zatwierdzonych przez SBTi. SBTi ma na celu zapewnienie jasno określonej ścieżki dla spółek i instytucji finansowych w celu zmniejszenia emisji gazów cieplarnianych, aby dostosować się do celów porozumienia paryskiego i pomóc w zapobieganiu najgorszym skutkom zmian klimatu.</p> <p>Zrównoważone inwestycje w ramach Funduszu mogą przyczyniać się do osiągnięcia celu środowiskowego, celu społecznego lub ich kombinacji. Kombinacja zrównoważonych inwestycji z celem środowiskowym lub społecznym może zmieniać się w czasie w zależności od rodzajów działalności spółek wchodzących w skład spektrum inwestycyjnego Wskaźnika Referencyjnego.</p>
<p>Główne niekorzystne skutki to najpoważniejsze niekorzystne skutki decyzji inwestycyjnych dla czynników zrównoważonego rozwoju, takie jak kwestie środowiskowe, społeczne i pracownicze, kwestie dotyczące poszanowania praw człowieka oraz przeciwdziałania korupcji i przekupstwu.</p>	<p>● <i>W jaki sposób zrównoważone inwestycje, które mają być częściowo zrealizowane w ramach produktu finansowego, nie wyrządzają poważnych szkód względem jakiegokolwiek celu dotyczącego zrównoważonych inwestycji?</i></p> <p>Przy każdorazowym równoważeniu indeksu wszystkie inwestycje kwalifikujące się do uznania za inwestycje zrównoważone są weryfikowane przez dostawcę indeksu pod kątem pewnych minimalnych wskaźników środowiskowych i społecznych. W ramach kryteriów kwalifikacji stosowanych przez dostawcę indeksu spółki są oceniane pod kątem ich zaangażowania w rodzaje działalności uważane za mające wysoce negatywny wpływ środowiskowy i społeczny. Jeżeli spółka została uznana przez dostawcę indeksów za zaangażowaną w rodzaje działalności o wysoce negatywnym wpływie środowiskowym i społecznym, nie kwalifikuje się do uznania za inwestycję zrównoważoną.</p> <p>Odwzorowując Wskaźnik Referencyjny, który obejmuje te kryteria środowiskowe i społeczne, Zarządzający inwestycjami ustalił, że przy każdorazowym równoważeniu indeksu (lub tak szybko, jak to praktycznie możliwe po tym terminie) inwestycje Funduszu kwalifikujące się do uznania za inwestycje zrównoważone, nie będą wyrządzać poważnych szkód względem żadnego zrównoważonego celu środowiskowego lub społecznego w rozumieniu obowiązujących przepisów ustawowych i wykonawczych.</p>
	<p>— — — <i>W jaki sposób uwzględniono wskaźniki dotyczące niekorzystnych skutków dla czynników zrównoważonego rozwoju?</i></p> <p>Obowiązkowe wskaźniki dotyczące negatywnego wpływu na czynniki zrównoważonego rozwoju (określone w regulacyjnych standardach technicznych (RTS) w ramach SFDR) są uwzględniane przy każdorazowym równoważeniu indeksu za pomocą kryteriów weryfikacyjnych stosowanych przez dostawcę indeksu przy doborze elementów składowych indeksu kwalifikujących się do uznania za inwestycje zrównoważone.</p>

	<p>W następstwie stosowania kryteriów kwalifikacji przez dostawcę indeksu następujące inwestycje w ramach Wskaźnika Referencyjnego nie kwalifikują się do uznania za inwestycje zrównoważone: (1) spółki uzyskujące minimalny % przychodów z węgla energetycznego (według ustaleń dostawcy indeksu), który charakteryzuje się istotnie wysoką emisyjnością węglową i stanowi znaczące źródło emisji gazów cieplarnianych (z uwzględnieniem wskaźników dotyczących emisji gazów cieplarnianych) (2) spółki z „pomarańczową” flagą MSCI w zakresie kontrowersji ESG, które uznano za zaangażowane w bardzo poważne lub poważne kontrowersje dotyczące ESG (w tym w odniesieniu do wskaźników dotyczących emisji gazów cieplarnianych, różnorodności biologicznej, wody, odpadów oraz kwestii społecznych i pracowniczych), oraz (3) spółki z ratingiem MSCI ESG na poziomie B lub niższym, które są uważane za słabiej rozwinięte w branży ze względu na ich wysoką ekspozycję i brak zarządzania znaczącymi zagrożeniami związanymi z ESG (w tym w odniesieniu do wskaźników dotyczących emisji gazów cieplarnianych, różnorodności biologicznej, wody, odpadów, nieskorygowanej różnicy w wynagrodzeniach kobiet i różnorodności płciowej w zarządzie).</p> <p>Wskaźnik Referencyjny wyklucza również: (1) spółki z „czerwoną” flagą MSCI w zakresie kontrowersji ESG, która obejmuje spółki uznane za naruszające normy międzynarodowe i/lub krajowe (z uwzględnieniem wskaźników dotyczących naruszeń zasad inicjatywy UN Global Compact i Wytycznych OECD dla przedsiębiorstw wielonarodowych) oraz (2) spółki uznane za mające jakikolwiek związek z kontrowersyjnymi rodzajami broni (z uwzględnieniem wskaźników dotyczących powiązań z kontrowersyjnymi rodzajami broni).</p>
	<p>--- W jaki sposób zrównoważone inwestycje są zgodne z Wytycznymi OECD dla przedsiębiorstw wielonarodowych oraz Wytycznymi ONZ dotyczącymi biznesu i praw człowieka? Dodatkowe informacje:</p>
	<p>Wskaźnik Referencyjny funduszu wyklucza emitentów z „czerwoną” flagą w zakresie kontrowersji w obszarze ESG, która wyklucza emitentów uznanych przez dostawcę indeksu za naruszających Wytyczne ONZ dotyczące biznesu i praw człowieka oraz Wytyczne OECD dla przedsiębiorstw wielonarodowych.</p> <p>Wskaźnik Referencyjny stosuje powyższe kryteria wykluczające przy każdorazowym równoważeniu indeksu.</p>
	<p><i>Unijna systematyka dotycząca zrównoważonego rozwoju określa zasadę „nie czyń poważnych szkód”, zgodnie z którą inwestycje zgodne z systematyką nie powinny wyrządzać poważnych szkód względem celów unijnej systematyki, a towarzyszą jej konkretne kryteria unijne.</i></p> <p><i>Zasada „nie czyń poważnych szkód” stosowana jest wyłącznie w odniesieniu do tych inwestycji w ramach produktu finansowego, które uwzględniają unijne kryteria dotyczące zrównoważonej środowiskowo działalności gospodarczej. Inwestycje w ramach pozostałej części tego produktu finansowego nie uwzględniają unijnych kryteriów dotyczących zrównoważonej środowiskowo działalności gospodarczej.</i></p> <p><i>Wszelkie inne zrównoważone inwestycje nie mogą również wyrządzać poważnych szkód względem celów środowiskowych lub społecznych.</i></p>
	<p>Czy w ramach tego produktu finansowego bierze się pod uwagę główne niekorzystne skutki dla czynników zrównoważonego rozwoju?</p>
	<p><input checked="" type="checkbox"/> Tak</p>
	<p><input type="checkbox"/> Nie</p> <p>Tak, Fundusz bierze pod uwagę główne niekorzystne skutki dla czynników zrównoważonego rozwoju, odwzorowując Wskaźnik Referencyjny, który uwzględnia pewne kryteria ESG przy doborze elementów składowych indeksu. Zarządzający inwestycjami ustalił, że główne</p>

niekorzystne skutki (PAI) oznaczone w poniższej tabeli jako „X” są uznawane za część kryteriów doboru właściwych dla Wskaźnika Referencyjnego przy każdorazowym równoważeniu indeksu.

Raport roczny Funduszu będzie zawierać informacje na temat głównych niekorzystnych skutków dla czynników zrównoważonego rozwoju określonych poniżej.

	Opis głównych niekorzystnych skutków	Kryteria doboru właściwe dla Wskaźnika Referencyjnego				
		Minimalna redukcja intensywności emisji gazów cieplarnianych i dwutlenku węgla w %	Wykluczenie emitentów na podstawie określonych kryteriów środowiskowych (wymienionych powyżej)	Wykluczenie emitentów na podstawie wyniku MSCI w zakresie kontrowersji ESG	Wykluczenie emitentów, co do których stwierdzono jakiegokolwiek związku z kontrowersyjnymi rodzajami broni	Minimalny ważony wskaźnik przychodów z rozwiązań ekologicznych do przychodów z paliw kopalnych
Emisje gazów cieplarnianych (GHG)	1.(a) Emisje gazów cieplarnianych (Zakres 1/2)	X				
	1.(b) Emisje gazów cieplarnianych (Zakres 3)	X				
	2. Ślad węglowy	X				
	3. Intensywność emisji gazów cieplarnianych	X				
	4. % w paliwach kopalnych		X			
	5. Nieodnawialne/Odnawialne (%)					X
	6. Zużycie energii przez sektor o dużym wpływie					
Bioróżnorodność	7. Negatywny wpływ na obszary wrażliwe pod względem bioróżnorodności			X		
Woda	8. Emisje do wody			X		
Odpady	9. Odpady niebezpieczne			X		
Kwestie społeczne i pracownicze	10. Naruszenia UNGC i OECD			X		
	11. Proces UNGC+OECD, monitorowanie					
	12. Nieskorygowana luka płacowa między kobietami a mężczyznami					
	13. Zróżnicowanie członków zarządu ze względu na płeć					
	14. Kontrowersyjne rodzaje broni				X	



Jaką strategię inwestycyjną stosuje się w ramach tego produktu finansowego?

Strategia inwestycyjna stanowi wytyczne dla decyzji inwestycyjnych na podstawie czynników, takich jak cele inwestycyjne i tolerancja ryzyka.

Polityka inwestycyjna Funduszu polega na inwestowaniu w portfel papierów wartościowych, który w miarę możliwości składa się z papierów wartościowych wchodzących w skład Wskaźnika Referencyjnego i który przy doborze elementów składowych uwzględnia pewne kryteria ESG. Metodologia Wskaźnika Referencyjnego jest opisana powyżej (zob. Które aspekty środowiskowe lub społeczne są promowane przez ten produkt finansowy?).

Fundusz stara się odwzorowywać elementy składowe Wskaźnika Referencyjnego poprzez utrzymywanie wszystkich papierów wartościowych wchodzących w skład Wskaźnika Referencyjnego w proporcji podobnej do ich wag we Wskaźniku Referencyjnym, o ile jest to praktycznie możliwe.

Inwestując w elementy składowe Wskaźnika Referencyjnego, strategia inwestycyjna Funduszu umożliwia mu spełnienie wymogów ESG Wskaźnika Referencyjnego określonych przez dostawcę indeksu. Jeżeli jakiegokolwiek inwestycje przestaną być zgodne z wymogami

przedstawionymi powyżej, Fundusz może nadal utrzymywać takie inwestycje tylko do czasu, gdy odpowiednie papiery wartościowe przestaną stanowić część Wskaźnika Referencyjnego oraz gdy będzie praktycznie możliwe (w opinii Zarządzającego inwestycjami) zlikwidowanie pozycji.

Strategia ta jest wdrażana przy każdorazowym równoważeniu portfela Funduszu, które następuje po równoważeniu Wskaźnika Referencyjnego Funduszu.

Procesy zarządzania

Zarządzający Inwestycjami przeprowadza badanie due diligence dostawców indeksów i na bieżąco z nimi współpracuje w kontekście metodologii indeksu, w tym oceny kryteriów dobrych praktyk w zakresie zarządzania określonych w rozporządzeniu SFDR, które obejmują solidne struktury zarządzania, stosunki pracownicze, wynagrodzenia pracowników i przestrzeganie przepisów prawa podatkowego na poziomie spółek, w które dokonano inwestycji.

● ***Jakie są wiążące elementy strategii inwestycyjnej stosowanej przy wyborze inwestycji dotyczące uwzględnienia każdego aspektu środowiskowego lub społecznego promowanego w ramach tego produktu finansowego?***

Do wiążących elementów strategii inwestycyjnej Funduszu należy zasada, że Fundusz inwestuje w portfel udziałowych papierów wartościowych, który w miarę praktycznych możliwości składa się z papierów wartościowych wchodzących w skład Wskaźnika Referencyjnego, a tym samym jest zgodny z charakterystyką ESG Wskaźnika Referencyjnego.

Jeżeli jakiegokolwiek inwestycje przestaną być zgodne z wymogami ESG właściwymi dla Wskaźnika Referencyjnego, Fundusz może nadal utrzymywać takie inwestycje tylko do czasu, gdy odpowiednie papiery wartościowe przestaną stanowić część Wskaźnika Referencyjnego i gdy będzie praktycznie możliwe (w opinii Zarządzającego Inwestycjami) zlikwidowanie pozycji.

● ***Jaki jest minimalny poziom zobowiązania do ograniczenia zakresu inwestycji uwzględnionych przed zastosowaniem tej strategii inwestycyjnej?***

Nie obowiązuje bezwzględnie żaden minimalny poziom zobowiązania do ograniczenia zakresu inwestycji Funduszu.

Wskaźnik Referencyjny Funduszu ma na celu ograniczenie liczby elementów składowych Indeksu Macierzystego poprzez zastosowanie kryteriów doboru ESG. Nie obowiązuje jednak żaden stosowany ani planowany przez dostawcę indeksu minimalny odsetek ograniczenia liczby składników Wskaźnika Referencyjnego.

Odsetek ograniczenia może się zmieniać w czasie w zależności od emitentów składających się na Indeks Macierzysty. Jeżeli na przykład emitenci wchodzący w skład Indeksu Macierzystego angażują się w mniej rodzajów działalności, które są wykluczone z Indeksu Macierzystego na podstawie kryteriów doboru ESG stosowanych przez Wskaźnik Referencyjny, wówczas odsetek ograniczenia może z czasem ulegać zmniejszeniu. I odwrotnie, jeśli dostawca indeksu zwiększy kryteria doboru ESG we Wskaźniku Referencyjnym w miarę ewolucji standardów ESG, poziom ograniczenia może z czasem wzrastać.

Dobre praktyki w zakresie zarządzania obejmują solidne struktury zarządzania, stosunki pracownicze, wynagrodzenia pracowników i przestrzeganie przepisów prawa podatkowego.



Alokacja aktywów ukazuje udział inwestycji w poszczególne aktywa.

Działalność zgodna z unijną systematyką jest wyrażona jako udział:

- **obrotu**, który odzwierciedla udział przychodów z działalności ekologicznej spółek, w które dokonano inwestycji;
- **nakładów inwestycyjnych** (CapEx), które ukazują zielone inwestycje dokonane przez spółki, w które dokonano inwestycji, np. w celu przejścia na zieloną gospodarkę;
- **wydatków operacyjnych** (OpEx), które odzwierciedlają ekologiczną działalność operacyjną spółek, w które dokonano inwestycji.

● **Jaką politykę stosuje się w odniesieniu do oceny dobrych praktyk w zakresie zarządzania stosowanych przez spółki, w które dokonano inwestycji?**

Kontrole z zakresu dobrych praktyk w zakresie zarządzania są włączone do metodologii Wskaźnika Referencyjnego.

Dostawca indeksu wyklucza spółki ze Wskaźnika Referencyjnego w oparciu o wynik kontrowersji ESG (który mierzy zaangażowanie emitenta w kontrowersje związane z ESG) i wyklucza spółki, które uznaje się za naruszające zasady inicjatywy Global Compact ONZ (zob. Które aspekty środowiskowe lub społeczne są promowane przez ten produkt finansowy? powyżej).

Jaka jest planowana alokacja aktywów w przypadku tego produktu finansowego?

Fundusz dąży do inwestowania w portfel papierów wartościowych, który w miarę praktycznych możliwości obejmuje papiery wartościowe wchodzące w skład Wskaźnika Referencyjnego.

Przewiduje się, że co najmniej 80% aktywów Funduszu będzie inwestowane w papiery wartościowe wchodzące w skład Wskaźnika Referencyjnego. W związku z tym przy każdorazowym równoważeniu indeksu (lub tak szybko, jak jest to zasadnie możliwe po tym terminie) portfel Funduszu będzie podlegać ponownemu równoważeniu zgodnie z jego Wskaźnikiem Referencyjnym tak, żeby co najmniej 80% aktywów Funduszu było dostosowane do charakterystyki ESG Wskaźnika Referencyjnego (w tym 25% aktywów Funduszu, które kwalifikują się do uznania za inwestycje zrównoważone) (określonej przy równoważeniu).

Jeżeli jakiegokolwiek inwestycje przestaną być zgodne z wymogami ESG właściwymi dla Wskaźnika Referencyjnego, Fundusz może nadal utrzymywać takie inwestycje do czasu, gdy odpowiednie papiery wartościowe przestaną stanowić część Wskaźnika Referencyjnego i gdy będzie praktycznie możliwe (w opinii Zarządzającego Inwestycjami) zlikwidowanie pozycji.

Ocena inwestycji Funduszu kwalifikujących się do uznania za inwestycje zrównoważone odbywa się w dniu każdego równoważenia indeksu lub w zbliżonym terminie, przy czym portfel Funduszu jest równoważony zgodnie z jego Wskaźnikiem Referencyjnym. Jeżeli jakiegokolwiek inwestycja przestanie kwalifikować się do uznania za inwestycję zrównoważoną między równoważeniami indeksu, inwestycje Funduszu w inwestycje zrównoważone mogą spaść poniżej minimalnego odsetka inwestycji zrównoważonych.

Fundusz może inwestować do 20% swoich całkowitych aktywów w inne inwestycje („#2 inne”).

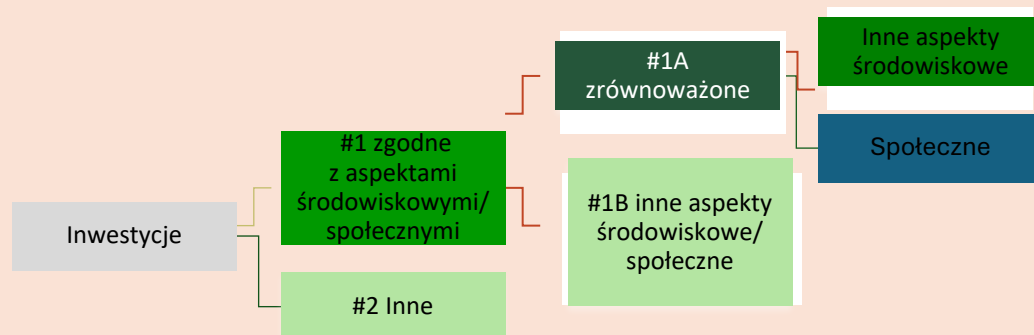

Kategoria „**#1 zgodne z aspektami środowiskowymi/społecznymi**” obejmuje inwestycje dokonane w ramach produktu finansowego w celu uwzględnienia aspektów środowiskowych lub społecznych promowanych w ramach tego produktu finansowego.

Kategoria „**#2 inne**” obejmuje pozostałe inwestycje dokonane w ramach produktu finansowego, które nie są zgodne z aspektami środowiskowymi lub społecznymi ani nie kwalifikują się jako zrównoważone inwestycje.

Kategoria „**#1 zgodne z aspektami środowiskowymi/społecznymi**” obejmuje:

- podkategorię „**#1A zrównoważone**” obejmującą zrównoważone inwestycje, które służą celom środowiskowym lub społecznym;
- podkategorię „**#1B inne aspekty środowiskowe lub społeczne**” obejmującą inwestycje zgodne z aspektami środowiskowymi lub społecznymi, które nie kwalifikują się jako zrównoważone inwestycje.

W jaki sposób stosowanie instrumentów pochodnych przyczynia się do uwzględnienia aspektów środowiskowych lub społecznych promowanych w ramach tego produktu finansowego?

Fundusz może wykorzystywać instrumenty pochodne do celów inwestycyjnych i do celów efektywnego zarządzania portfelem w związku z aspektami środowiskowymi lub społecznymi promowanymi przez Fundusz. W przypadku gdy Fundusz wykorzystuje instrumenty pochodne do promowania aspektów środowiskowych lub społecznych, wszelkie ratingi lub analizy ESG, o których mowa powyżej, będą miały zastosowanie do inwestycji bazowej.

Aby zapewnić zgodność z unijną systematyką dotyczącą zrównoważonego rozwoju, kryteria dotyczące **gazu ziemnego** obejmują ograniczenia emisji i przejście na energię ze źródeł odnawialnych lub paliwa niskoemisyjne do końca 2035 r. W przypadku **energii jądrowej** kryteria te obejmują kompleksowe zasady w zakresie bezpieczeństwa i gospodarowania odpadami.

Działalność wspomagająca bezpośrednio wspomaga inne rodzaje działalności we wnoszeniu istotnego wkładu w realizację celu środowiskowego.

Działalność na rzecz przejścia jest to działalność, dla której alternatywne niskoemisyjne rozwiązania nie są jeszcze dostępne i która między innymi wytwarza emisje gazów cieplarnianych na poziomie odpowiadającym najlepszym wynikom.



W jakim minimalnym stopniu zrównoważone inwestycje służące realizacji celu środowiskowego są dostosowane do unijnej systematyki dotyczącej zrównoważonego rozwoju?

Fundusz nie zobowiązuje się obecnie do inwestowania więcej niż 0% swoich aktywów w zrównoważone inwestycje o celu środowiskowym zgodnym z unijną systematyką.

- **Czy w ramach produktu finansowego inwestuje się w działalność związaną z gazem ziemnym lub energią jądrową, która jest zgodna z unijną systematyką dotyczącą zrównoważonego rozwoju¹⁰?**

- Tak:
 w gaz ziemny w energię jądrową
 Nie

Fundusz nie zobowiązuje się obecnie do inwestowania w działalność związaną z gazem ziemnym lub energią jądrową, która jest zgodna z unijną systematyką dotyczącą zrównoważonego rozwoju.

Na dwóch wykresach poniżej przedstawiono minimalny odsetek inwestycji zgodnych z unijną systematyką dotyczącą zrównoważonego rozwoju. Ponieważ brak jest odpowiednich metod umożliwiających określenie zgodności obligacji skarbowych* z systematyką, na pierwszym wykresie przedstawiono zgodność z systematyką w odniesieniu do wszystkich inwestycji w ramach produktu finansowego, w tym obligacji skarbowych, natomiast na drugim wykresie przedstawiono zgodność z systematyką wyłącznie w odniesieniu do inwestycji w ramach produktu finansowego innych niż obligacje skarbowe.

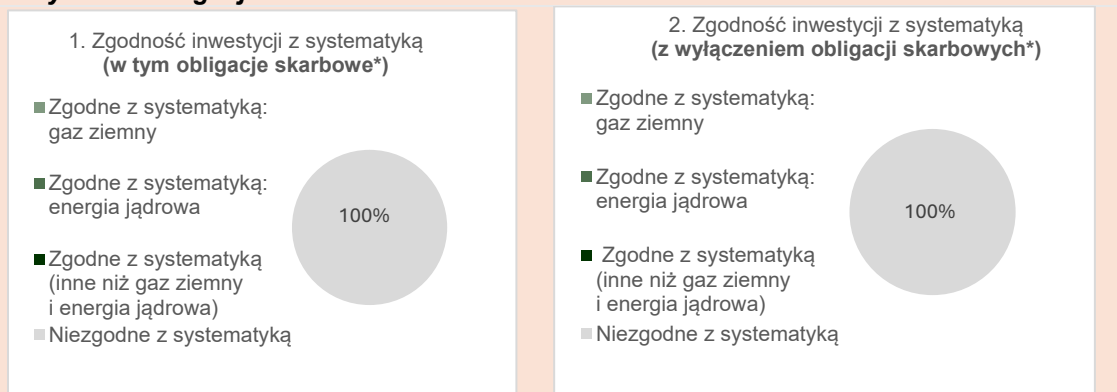

* Do celów niniejszych wykresów „obligacje skarbowe” obejmują całe zaangażowanie w dług państwowy

- **Jaki jest minimalny udział inwestycji w działalność na rzecz przejścia i działalność wspomagającą?**

Fundusz aktualnie nie ma obowiązku inwestowania więcej niż 0% swoich aktywów w inwestycje w działalność na rzecz przejścia i działalność wspomagającą w rozumieniu unijnej systematyki dotyczącej zrównoważonego rozwoju.

¹⁰ Działalność związaną z gazem ziemnym lub energią jądrową można uznać za zgodną z unijną systematyką dotyczącą zrównoważonego rozwoju tylko wtedy, gdy przyczynia się do ograniczenia zmian klimatu („łagodzenie zmian klimatu”) i nie szkodzi znacząco żadnemu celowi systematyki – zob. nota wyjaśniająca na lewym marginesie. Pełne kryteria dotyczące działalności gospodarczej związanej z gazem ziemnym i energią jądrową, która jest zgodna z unijną systematyką dotyczącą zrównoważonego rozwoju, określono w rozporządzeniu delegowanym Komisji (UE) 2022/1214.



to zrównoważone inwestycje służące celowi środowiskowemu, które nie uwzględniają kryteriów zrównoważonej środowiskowo działalności gospodarczej zgodnie z unijną systematyką dotyczącą zrównoważonego rozwoju.



Jaki jest minimalny udział zrównoważonych inwestycji służących celowi środowiskowemu, które nie są zgodne z unijną systematyką dotyczącą zrównoważonego rozwoju?

Co najmniej 25% aktywów Funduszu będzie inwestowane w inwestycje zrównoważone. Zrównoważone inwestycje będą zrównoważonymi inwestycjami z celem środowiskowym, który nie jest zgodny z unijną systematyką dotyczącą zrównoważonego rozwoju lub celem społecznym (lub kombinacją obu tych elementów). Kombinacja zrównoważonych inwestycji z celem środowiskowym lub społecznym może zmieniać się w czasie w zależności od rodzajów działalności spółek w ramach Wskaźnika Referencyjnego. Ocena inwestycji Funduszu kwalifikujących się do uznania za inwestycje zrównoważone odbywa się w dniu każdego równoważenia indeksu lub w zbliżonym terminie, przy czym portfel Funduszu jest zrównoważony zgodnie z jego Wskaźnikiem Referencyjnym.



Jaki jest minimalny udział zrównoważonych inwestycji służących celowi społecznemu?

Co najmniej 25% aktywów Funduszu będzie inwestowane w inwestycje zrównoważone. Zrównoważone inwestycje będą zrównoważonymi inwestycjami z celem środowiskowym, który nie jest zgodny z unijną systematyką dotyczącą zrównoważonego rozwoju lub celem społecznym (lub kombinacją obu tych elementów). Kombinacja zrównoważonych inwestycji z celem środowiskowym lub społecznym może zmieniać się w czasie w zależności od rodzajów działalności spółek w ramach Wskaźnika Referencyjnego. Ocena inwestycji Funduszu kwalifikujących się do uznania za inwestycje zrównoważone odbywa się w dniu każdego równoważenia indeksu lub w zbliżonym terminie, przy czym portfel Funduszu jest zrównoważony zgodnie z jego Wskaźnikiem Referencyjnym.



Które inwestycje uwzględniono w kategorii „#2 inne”, czemu służą takie inwestycje i czy w ich ramach zapewniono jakiekolwiek minimalne gwarancje środowiskowe lub społeczne?

Pozostałe pozycje w portfelu mogą obejmować środki pieniężne, fundusze rynku pieniężnego i instrumenty pochodne. Inwestycje takie mogą być używane wyłącznie do celów efektywnego zarządzania portfelem, z wyjątkiem instrumentów pochodnych wykorzystywanych do zabezpieczenia ryzyka kursowego dowolnej klasy tytułów uczestnictwa waluty objętej hedgiem.

Wszelkie ratingi lub analizy ESG stosowane przez dostawcę indeksu będą miały zastosowanie wyłącznie do instrumentów pochodnych odnoszących się do poszczególnych emitentów wykorzystywanych przez Fundusz. Instrumenty pochodne oparte na indeksach finansowych, stopach procentowych lub instrumentach walutowych nie będą uznawane za sprzeczne z minimalnymi gwarancjami środowiskowymi lub społecznymi.



Czy wyznaczono konkretny indeks jako wskaźnik referencyjny w celu ustalenia, czy ten produkt finansowy jest zgodny z aspektami środowiskowymi lub społecznymi, które promuje?

Tak, Fundusz dąży do osiągnięcia aspektów środowiskowych i społecznych, które promuje, odwzorowując wyniki swojego Wskaźnika Referencyjnego, MSCI World Climate Paris Aligned Benchmark Select Index, który uwzględnia kryteria doboru ESG dostawcy indeksu.

● **W jaki sposób wskaźnik referencyjny dostosowuje się na bieżąco do każdego aspektu środowiskowego lub społecznego promowanego w ramach tego produktu finansowego?**

Przy każdorazowym równoważeniu indeksu dostawca indeksu stosuje kryteria doboru ESG właściwe dla Indeksu Macierzystego, aby wykluczyć emitentów, którzy nie spełniają takich kryteriów doboru ESG.

Wskaźniki referencyjne to indeksy stosowane do pomiaru, czy w ramach produktu finansowego uwzględnia się aspekty środowiskowe lub społeczne promowane przez ten produkt.

	<ul style="list-style-type: none"> ● W jaki sposób zapewnia się ciągłe dostosowanie strategii inwestycyjnej do metody obliczania indeksu? <p>Przy każdorazowym równoważeniu indeksu (lub tak szybko, jak to zasadnie możliwe i wykonalne po tym terminie) portfel Funduszu również jest równoważony zgodnie z jego Wskaźnikiem Referencyjnym.</p>
	<ul style="list-style-type: none"> ● W jaki sposób wyznaczony indeks różni się od odpowiedniego ogólnego indeksu rynkowego? <p>Wskaźnik Referencyjny został oznaczony przez dostawcę indeksu jako unijny wskaźnik referencyjny dostosowany do warunków porozumienia paryskiego (w rozumieniu rozporządzenia w sprawie wskaźników referencyjnych) i w związku z tym musi być skonstruowany zgodnie z minimalnymi normami określonymi w rozporządzeniu w sprawie wskaźników referencyjnych. Wskaźnik Referencyjny dobiera, przypisuje wagi oraz, w stosownych przypadkach, wyklucza emitentów z Indeksu Macierzystego w celu dostosowania się do zobowiązań w zakresie klimatu określonych w porozumieniu paryskim.</p> <p>Kryteria doboru ESG stosowane przez dostawcę indeksu wyszczególniono powyżej (zob. Które aspekty środowiskowe lub społeczne są promowane przez ten produkt finansowy?).</p>
	<ul style="list-style-type: none"> ● Gdzie można zapoznać się z metodą zastosowaną na potrzeby obliczenia wyznaczonego indeksu? <p>Omówienie metodologii Wskaźnika Referencyjnego Funduszu można znaleźć na stronie internetowej dostawcy indeksu pod adresem: https://www.msci.com/indexes/ishares.</p> <p>Dalsze informacje na temat Wskaźnika Referencyjnego Funduszu (w tym jego elementów składowych) można również uzyskać na stronie internetowej dostawcy indeksu: https://www.msci.com/constituents.</p>
	<p>Gdzie w internecie można znaleźć więcej informacji na temat tego produktu?</p> <p>Więcej informacji na temat tego produktu znajduje się na stronie internetowej.</p> <p>Szczegółowe informacje dotyczące Funduszu można znaleźć w sekcjach niniejszego prospektu zatytułowanych „Cel inwestycyjny”, „Polityka inwestycyjna” oraz „Rozporządzenie SFDR”, a także na stronie produktu Funduszu, którą można znaleźć, wpisując nazwę Funduszu w pasku wyszukiwania na stronie internetowej iShares: www.iShares.com.</p>

Informacje ujawniane przed zawarciem umowy dla produktów finansowych, o których mowa w art. 8 ust. 1, 2 i 2a rozporządzenia (UE) 2019/2088 i w art. 6 akapit pierwszy rozporządzenia (UE) 2020/852

<p>Zrównoważona inwestycja oznacza inwestycję w działalność gospodarczą, która przyczynia się do realizacji celu środowiskowego lub społecznego, o ile taka inwestycja nie wyrządza poważnych szkód względem żadnego celu środowiskowego lub społecznego, a spółki, w które dokonano inwestycji, stosują dobre praktyki w zakresie zarządzania.</p>	<p>Nazwa produktu: iShares MSCI World Small Cap CTB Enhanced ESG UCITS ETF</p>												
<p>Unijna systematyka dotycząca zrównoważonego rozwoju jest to system klasyfikacji określony w rozporządzeniu (UE) 2020/852, ustanawiający wykaz zrównoważonej działalności gospodarczej. Rozporządzenie to nie zawiera wykazu zrównoważonej społecznie działalności gospodarczej. Zrównoważone inwestycje, które służą celowi środowiskowemu, mogą być zgodne lub niezgodne z systematyką.</p>	<p>Identyfikator podmiotu prawnego: 549300BI81RXTGHYGC95</p>												
	<p>Aspekty środowiskowe lub społeczne</p>												
	<p>Czy niniejszy produkt finansowy służy celowi dotyczącemu zrównoważonych inwestycji?</p> <table border="1" style="width: 100%; border-collapse: collapse;"> <thead> <tr> <th style="width: 50%; text-align: left;"> <input checked="" type="radio"/> <input type="radio"/> Tak </th> <th style="width: 50%; text-align: left;"> <input checked="" type="radio"/> <input type="radio"/> ✓ Nie </th> </tr> </thead> <tbody> <tr> <td> <input type="checkbox"/> Będzie miał minimalny udział w zrównoważonych inwestycjach służących celowi środowiskowemu: ____% </td> <td> <input checked="" type="checkbox"/> Promuje aspekty środowiskowe/ społeczne i chociaż jego celem nie jest zrównoważona inwestycja, będzie miał minimalny udział 15% w zrównoważonych inwestycjach </td> </tr> <tr> <td> <input type="checkbox"/> w działalność gospodarczą, która zgodnie z unijną systematyką dotyczącą zrównoważonego rozwoju kwalifikuje się jako zrównoważona środowiskowo </td> <td> <input type="checkbox"/> służących celowi środowiskowemu i dokonywanych w działalność gospodarczą, która zgodnie z unijną systematyką dotyczącą zrównoważonego rozwoju kwalifikuje się jako zrównoważona środowiskowo </td> </tr> <tr> <td> <input type="checkbox"/> w działalność gospodarczą, która zgodnie z unijną systematyką dotyczącą zrównoważonego rozwoju nie kwalifikuje się jako zrównoważona środowiskowo </td> <td> <input checked="" type="checkbox"/> służących celowi środowiskowemu i dokonywanych w działalność gospodarczą, która zgodnie z unijną systematyką dotyczącą zrównoważonego rozwoju nie kwalifikuje się jako zrównoważona środowiskowo </td> </tr> <tr> <td> <input type="checkbox"/> Będzie miał minimalny udział w zrównoważonych inwestycjach służących celowi społecznemu: ____% </td> <td> <input checked="" type="checkbox"/> służących celowi społecznemu </td> </tr> <tr> <td></td> <td> <input type="checkbox"/> Promuje aspekty środowiskowe/ społeczne, ale nie będzie mieć udziału w zrównoważonych inwestycjach </td> </tr> </tbody> </table>	<input checked="" type="radio"/> <input type="radio"/> Tak	<input checked="" type="radio"/> <input type="radio"/> ✓ Nie	<input type="checkbox"/> Będzie miał minimalny udział w zrównoważonych inwestycjach służących celowi środowiskowemu : ____%	<input checked="" type="checkbox"/> Promuje aspekty środowiskowe/ społeczne i chociaż jego celem nie jest zrównoważona inwestycja, będzie miał minimalny udział 15% w zrównoważonych inwestycjach	<input type="checkbox"/> w działalność gospodarczą, która zgodnie z unijną systematyką dotyczącą zrównoważonego rozwoju kwalifikuje się jako zrównoważona środowiskowo	<input type="checkbox"/> służących celowi środowiskowemu i dokonywanych w działalność gospodarczą, która zgodnie z unijną systematyką dotyczącą zrównoważonego rozwoju kwalifikuje się jako zrównoważona środowiskowo	<input type="checkbox"/> w działalność gospodarczą, która zgodnie z unijną systematyką dotyczącą zrównoważonego rozwoju nie kwalifikuje się jako zrównoważona środowiskowo	<input checked="" type="checkbox"/> służących celowi środowiskowemu i dokonywanych w działalność gospodarczą, która zgodnie z unijną systematyką dotyczącą zrównoważonego rozwoju nie kwalifikuje się jako zrównoważona środowiskowo	<input type="checkbox"/> Będzie miał minimalny udział w zrównoważonych inwestycjach służących celowi społecznemu : ____%	<input checked="" type="checkbox"/> służących celowi społecznemu		<input type="checkbox"/> Promuje aspekty środowiskowe/ społeczne, ale nie będzie mieć udziału w zrównoważonych inwestycjach
<input checked="" type="radio"/> <input type="radio"/> Tak	<input checked="" type="radio"/> <input type="radio"/> ✓ Nie												
<input type="checkbox"/> Będzie miał minimalny udział w zrównoważonych inwestycjach służących celowi środowiskowemu : ____%	<input checked="" type="checkbox"/> Promuje aspekty środowiskowe/ społeczne i chociaż jego celem nie jest zrównoważona inwestycja, będzie miał minimalny udział 15% w zrównoważonych inwestycjach												
<input type="checkbox"/> w działalność gospodarczą, która zgodnie z unijną systematyką dotyczącą zrównoważonego rozwoju kwalifikuje się jako zrównoważona środowiskowo	<input type="checkbox"/> służących celowi środowiskowemu i dokonywanych w działalność gospodarczą, która zgodnie z unijną systematyką dotyczącą zrównoważonego rozwoju kwalifikuje się jako zrównoważona środowiskowo												
<input type="checkbox"/> w działalność gospodarczą, która zgodnie z unijną systematyką dotyczącą zrównoważonego rozwoju nie kwalifikuje się jako zrównoważona środowiskowo	<input checked="" type="checkbox"/> służących celowi środowiskowemu i dokonywanych w działalność gospodarczą, która zgodnie z unijną systematyką dotyczącą zrównoważonego rozwoju nie kwalifikuje się jako zrównoważona środowiskowo												
<input type="checkbox"/> Będzie miał minimalny udział w zrównoważonych inwestycjach służących celowi społecznemu : ____%	<input checked="" type="checkbox"/> służących celowi społecznemu												
	<input type="checkbox"/> Promuje aspekty środowiskowe/ społeczne, ale nie będzie mieć udziału w zrównoważonych inwestycjach												
	<p>Które aspekty środowiskowe lub społeczne są promowane przez ten produkt finansowy?</p>												
	<p>Fundusz jest zarządzany w sposób pasywny i ma na celu promowanie następujących aspektów środowiskowych i społecznych poprzez odwzorowanie wyników swojego Wskaźnika Referencyjnego, MSCI World Small Cap ESG Enhanced CTB Index:</p> <ol style="list-style-type: none"> 1. wykluczenie emitentów uznanych za zaangażowanych w pewne rodzaje działalności uznane za mające negatywne skutki środowiskowe i/lub społeczne; 2. wykluczenie emitentów uznanych za naruszających zasady inicjatywy Global Compact ONZ (UNGC); 3. wykluczenie emitentów uznanych za zaangażowanych w bardzo poważne kontrowersje w obszarze ESG lub poważne kontrowersje w obszarze ochrony środowiska; 4. ekspozycja na emitentów z lepszym wynikiem ESG w stosunku do indeksu MSCI World Small Cap Index (Indeks Macierzysty); 5. ekspozycja na emitentów, którzy zostali wybrani i poddani ważeniu zgodnie z minimalnymi standardami wskaźnika referencyjnego transformacji klimatycznej w oparciu o zobowiązania klimatyczne określone w porozumieniu paryskim; oraz 												

6. ekspozycja na inwestycje kwalifikujące się do uznania za inwestycje zrównoważone.

Powyższą charakterystykę środowiskową i społeczną uwzględnia się poprzez odpowiedni dobór i ważenie elementów składowych Wskaźnika Referencyjnego Funduszu przy każdorazowym równoważeniu indeksu (zgodnie z opisem poniżej). Wskaźnik Referencyjny został oznaczony przez dostawcę indeksu jako unijny wskaźnik referencyjny transformacji klimatycznej („CTB”) (w rozumieniu rozporządzenia w sprawie wskaźników referencyjnych) i w związku z tym musi być skonstruowany zgodnie z minimalnymi normami określonymi w rozporządzeniu w sprawie wskaźników referencyjnych w odniesieniu do kryteriów doboru, ważenia oraz, w stosownych przypadkach, wyłączenia aktywów bazowych, aby był zgodny ze zobowiązaniami w zakresie klimatu określonymi w porozumieniu paryskim.

Wskaźnik Referencyjny został oznaczony przez dostawcę indeksu jako unijny wskaźnik referencyjny transformacji klimatycznej i nie ma na celu spełnienia minimalnych standardów dla unijnych wskaźników referencyjnych dostosowanych do porozumienia paryskiego (określonych w rozporządzeniu delegowanym Komisji (UE) 2020/1818). Zarówno unijne wskaźniki referencyjne transformacji klimatycznej, jak i unijne wskaźniki referencyjne dostosowane do porozumienia paryskiego podlegają minimalnym standardom opartym na zobowiązaniach określonych w porozumieniu paryskim. Chociaż unijne wskaźniki referencyjne transformacji klimatycznej i unijne wskaźniki referencyjne dostosowane do porozumienia paryskiego służą podobnym celom i mają minimalne standardy, które są wspólne dla obu wskaźników, różnią się one poziomem ambicji. W związku z tym Wskaźnik Referencyjny nie zawiera żadnych progów ani kryteriów wykluczających w celu spełnienia jakichkolwiek minimalnych standardów mających zastosowanie wyłącznie do unijnych wskaźników referencyjnych dostosowanych do porozumienia paryskiego.

Wskaźnik Referencyjny nie obejmuje emitentów prowadzących działalność w następujących obszarach (lub działalności pokrewnej):

- kontrowersyjne rodzaje broni;
- broń jądrowa;
- produkcja broni palnej dla ludności cywilnej (w tym automatycznej i półautomatycznej broni palnej oraz amunicji do broni strzeleckiej);
- dystrybucja broni palna dla ludności cywilnej lub amunicji do broni strzeleckiej;
- tytoń;
- węgiel energetyczny oraz
- niekonwencjonalne wydobycie ropy naftowej i gazu.

Dostawca indeksu definiuje, co stanowi „zaangażowanie” w każdą z działalności objętych ograniczeniem. Taka ocena może być dokonywana na podstawie procentowego udziału w przychodach, określonego progu przychodów ogółem lub jakichkolwiek powiązań z działalnością, której dotyczy ograniczenie, niezależnie od kwoty uzyskiwanych przychodów. Wykluczeni są również emitenci sklasyfikowani jako naruszający zasady inicjatywy Global Compact ONZ (które są powszechnie przyjętymi zasadami w zakresie zrównoważonego rozwoju przedsiębiorstw, które spełniają podstawowe obowiązki w obszarach takich jak zwalczanie korupcji, prawa człowieka, praca i środowisko).

Wskaźnik Referencyjny nie uwzględnia również emitentów oznaczonych przez MSCI „czerwoną” flagą MSCI w zakresie kontrowersji ESG lub „pomarańczową” flagą w zakresie kontrowersji środowiskowych (na podstawie wyniku MSCI w zakresie kontrowersji ESG lub kontrowersji środowiskowych, stosownie do przypadku). Wynik MSCI w zakresie kontrowersji ESG mierzy zaangażowanie (lub domniemane zaangażowanie) emitenta w poważne

kontrowersje na podstawie oceny działalności i/lub produktów emitenta, które uznaje się za mające negatywny skutek na ESG. Wynik MSCI w zakresie kontrowersji ESG lub kontrowersji środowiskowych może uwzględniać udział w działalności o negatywnym wpływie na kwestie środowiskowe, takie jak różnorodność biologiczna i użytkowanie gruntów, energia i zmiany klimatu, stres wodny, emisje toksyczne oraz odpady. Wynik MSCI w zakresie kontrowersji ESG może również uwzględniać udział w działalności o negatywnym wpływie na kwestie społeczne, takie jak prawa człowieka, stosunki pracownicze, dyskryminacja i różnorodność siły roboczej.

Spółki są również oceniane przez dostawcę indeksu na podstawie ich zdolności do zarządzania ryzykiem i możliwościami w zakresie ESG oraz otrzymują ocenę MSCI ESG. Rating ESG MSCI ma na celu pomiar odporności emitenta na długoterminowe, istotne dla branży ryzyka związane z ESG oraz sposobu zarządzania ryzykiem i możliwościami związanymi z ESG w stosunku do innych podmiotów z branży. Dostawca indeksu może rozważyć następujące zagadnienia środowiskowe przy określaniu wskaźnika ESG emitenta w ramach metodologii oceny ESG: łagodzenie zmian klimatu w oparciu o emisje gazów cieplarnianych, odpady i inne emisje, wykorzystanie gruntów i różnorodność biologiczną. Dostawca indeksu może również uwzględnić następujące tematy społeczne przy określaniu wyniku emitenta w ramach metodologii oceny ESG: dostęp do podstawowych usług, relacje ze społecznością, prywatność i bezpieczeństwo danych, kapitał ludzki, zdrowie i bezpieczeństwo oraz zarządzanie produktem. Metodologia ratingu MSCI ESG uwzględnia fakt, że niektóre kwestie społeczne i z zakresu ochrony środowiska mają bardziej istotne znaczenie w zależności od rodzaju działalności prowadzonej przez emitenta, poprzez przypisanie im różnych wag. Emitenci z wyższymi wynikami MSCI ESG są uznawani przez dostawcę indeksu jako emitenci, którzy mogą być lepiej przygotowani do zarządzania przyszłymi wyzwaniami i ryzykiem związanymi z ESG w porównaniu z podobnymi podmiotami z branży.

Emitenci, którzy nie zostali poddani ocenie przez dostawcę indeksu pod kątem wyniku MSCI w zakresie kontrowersji ESG lub kontrowersji środowiskowych, ratingu MSCI ESG lub wyniku ESG, są wykluczeni ze Wskaźnika Referencyjnego.

Po zastosowaniu powyższych kryteriów wykluczających elementy składowe Wskaźnika Referencyjnego są dobierane i ważone przy każdorazowym równoważeniu indeksu przy użyciu procesu optymalizacji dostawcy indeksu, który ma na celu:

- zmniejszenie średniej ważonej intensywności emisji gazów cieplarnianych (emisje zakresu 1+2+3) o 30% w porównaniu do Indeksu Macierzystego;
- zmniejszenie średniej ważonej intensywności emisji gazów cieplarnianych (emisje zakresu 1+2+3) o 7% w skali roku;
- optymalizację ekspozycji na sektory o znacznym oddziaływaniu na zmiany klimatu co najmniej na poziomie równorzędnym z Indekssem Macierzystym; oraz
- w celu osiągnięcia lepszego wyniku ESG w porównaniu z Indekssem Macierzystym.

Ponadto spółki, które zidentyfikowano jako posiadające „czerwoną” flagę MSCI w zakresie kontrowersji ESG, które sklasyfikowano jako naruszające zasady inicjatywy Global Compact ONZ lub które są zaangażowane w działalność związaną z kontrowersyjnymi rodzajami broni bądź w produkcję tytoniu, mogą również zostać usunięte ze Wskaźnika Referencyjnego w okresie między równoważeniami indeksu zgodnie z metodologią indeksu.

Aby uzyskać więcej informacji na temat tego, gdzie można znaleźć szczegółowe informacje na temat metodologii Wskaźnika Referencyjnego zob. poniżej Gdzie można zapoznać się z metodą zastosowaną na potrzeby obliczenia wyznaczonego indeksu?.

Wskaźniki zrównoważonego rozwoju stosuje się do pomiaru stopnia uwzględnienia aspektów środowiskowych lub społecznych promowanych w ramach produktu finansowego.

● ***Które wskaźniki zrównoważonego rozwoju stosuje się do pomiaru stopnia uwzględnienia aspektów środowiskowych lub społecznych w ramach danego produktu finansowego?***

Następujące wskaźniki zrównoważonego rozwoju stanowią część kryteriów selekcji ESG właściwych dla Wskaźnika Referencyjnego odwzorowywanego przez Fundusz:

1. Wykluczenie emitentów zaangażowanych w pewne rodzaje działalności uznane za mające negatywne skutki środowiskowe i/lub społeczne zgodnie z opisem powyżej (zob. Które aspekty środowiskowe lub społeczne są promowane przez ten produkt finansowy?).
2. Wykluczenie spółek uznanych za naruszające zasady inicjatywy Global Compact ONZ przez Wskaźnik Referencyjny zgodnie z opisem powyżej (zob. Które aspekty środowiskowe lub społeczne są promowane przez ten produkt finansowy? powyżej).
3. Wykluczenie spółek uznanych za zaangażowane w kontrowersje związane z ESG zgodnie z opisem powyżej (zob. Które aspekty środowiskowe lub społeczne są promowane przez ten produkt finansowy? powyżej).
4. Ekspozycja na sektory o wysokim wpływie na zmianę klimatu zgodnie z opisem powyżej (zob. Które aspekty środowiskowe lub społeczne są promowane przez ten produkt finansowy?).
5. Intensywność emisji gazów cieplarnianych w stosunku do Indeksu Macierzystego zgodnie z opisem powyżej (zob. Które aspekty środowiskowe lub społeczne są promowane przez ten produkt finansowy?).
6. Wskaźnik dekarbonizacji intensywności emisji gazów cieplarnianych rocznie zgodnie z opisem powyżej (zob. Które aspekty środowiskowe lub społeczne są promowane przez ten produkt finansowy?).
7. Wynik ESG w porównaniu z Indeks Macierzystym (oczekuje się, że będzie lepszy niż Indeks Macierzysty), zgodnie z opisem powyżej (patrz Które aspekty środowiskowe lub społeczne są promowane przez ten produkt finansowy?).
8. Inwestycje Funduszu kwalifikujące się do uznania za inwestycje zrównoważone zgodnie z opisem poniżej (zob. Jakie są cele dotyczące zrównoważonych inwestycji, które mają być częściowo zrealizowane w ramach produktu finansowego, i w jaki sposób zrównoważona inwestycja przyczynia się do osiągnięcia tych celów?).
9. Uwzględnienie głównych niekorzystnych skutków dla czynników zrównoważonego rozwoju, jak określono w tabeli poniżej (zob. Czy w ramach tego produktu finansowego bierze się pod uwagę główne niekorzystne skutki dla czynników zrównoważonego rozwoju?).

Kryteria doboru ESG właściwe dla Wskaźnika Referencyjnego są stosowane przez dostawcę indeksu przy każdorazowym równoważeniu indeksu. Przy każdorazowym równoważeniu indeksu (lub tak szybko, jak to możliwe i wykonalne po tym terminie) portfel Funduszu również jest równoważony zgodnie z jego Wskaźnikiem Referencyjnym.

W przypadku gdy portfel Funduszu przestanie spełniać którykolwiek z powyższych aspektów w okresie pomiędzy równoważeniami indeksu portfel Funduszu będzie podlegać ponownemu dostosowaniu przy następnym równoważeniu indeksu (lub tak szybko, jak to możliwe i wykonalne po tym terminie) zgodnie ze Wskaźnikiem Referencyjnym.

W przypadku usunięcia składnika ze Wskaźnika Referencyjnego w okresie pomiędzy równoważeniami indeksu portfel Funduszu będzie podlegać ponownemu równoważeniu tak szybko, jak to będzie możliwe i wykonalne (w opinii Zarządzającego inwestycjami), aby zapewnić zgodność ze Wskaźnikiem Referencyjnym.

● **Jakie są cele dotyczące zrównoważonych inwestycji, które mają być częściowo zrealizowane w ramach produktu finansowego, i w jaki sposób zrównoważona inwestycja przyczynia się do osiągnięcia tych celów?**

Inwestując w portfel udziałowych papierów wartościowych, który, w miarę praktycznych możliwości, składa się z papierów wartościowych wchodzących w skład Wskaźnika Referencyjnego Funduszu, część inwestycji Funduszu będzie obejmować rodzaje działalności uznane za mające pozytywny wpływ środowiskowy i/lub społeczny lub spółki, które zobowiązały się do realizacji celów w zakresie redukcji emisji dwutlenku węgla opartych na podstawach naukowych (zgodnie z opisem poniżej).

Wskaźnik Referencyjny Funduszu ma na celu alokację części Wskaźnika Referencyjnego na rzecz spółek, które: (1) uzyskują minimalny odsetek swoich przychodów z produktów lub usług o pozytywnym wpływie środowiskowym i/lub społecznym lub (2) mają jeden lub więcej celów w zakresie redukcji emisji węgla aktywnego zatwierdzonych przez inicjatywę Science Based Targets (SBTi).

Wskaźnik Referencyjny wykorzystuje wskaźniki MSCI ESG Sustainable Impact Metrics, których celem jest pomiar ekspozycji przychodów na pozytywne skutki zrównoważonego rozwoju zgodnie z Celami Zrównoważonego Rozwoju ONZ, unijną systematyką i innymi ramami związanymi ze zrównoważonym rozwojem. Wskaźniki MSCI ESG Sustainable Impact Metrics uwzględniają pozytywne skutki środowiskowe w odniesieniu do tematów takich jak zmiana klimatu i kapitał naturalny oraz mają na celu zidentyfikowanie tych spółek, które mogą czerpać przychody z rodzajów działalności (lub działalności pokrewnej) takich jak alternatywna energia, efektywność energetyczna i ekologiczne budynki, zrównoważona gospodarka wodna, zapobieganie zanieczyszczeniom i ich kontrola oraz zrównoważone rolnictwo. Wskaźniki MSCI ESG Sustainable Impact Metrics uwzględniają również pozytywne skutki społeczne w odniesieniu do tematów, takich jak podstawowe potrzeby i upodmiotowienie, oraz mają na celu zidentyfikowanie tych spółek, które mogą czerpać przychody z rodzajów działalności (lub działalności pokrewnej), takich jak żywność, leczenie poważnych chorób, usługi sanitarne, przystępne cenowo nieruchomości, finansowanie małych i średnich przedsiębiorstw (MŚP), edukacja i łączność.

Tematy środowiskowe i społeczne wraz z progami dostosowania przychodów są określane przez dostawcę indeksu i są stosowane przy każdorazowym równoważeniu indeksu dla Wskaźnika Referencyjnego.

Wskaźnik Referencyjny ma również na celu identyfikację elementów składowych zobowiązujących się do realizacji jednego lub większej liczby celów w zakresie redukcji emisji węgla aktywnego zatwierdzonych przez SBTi. SBTi ma na celu zapewnienie jasno określonej ścieżki dla spółek i instytucji finansowych w celu zmniejszenia emisji gazów cieplarnianych, aby dostosować się do celów porozumienia paryskiego i pomóc w zapobieganiu najgorszym skutkom zmian klimatu.

Zrównoważone inwestycje w ramach Funduszu mogą przyczyniać się do osiągnięcia celu środowiskowego, celu społecznego lub ich kombinacji. Kombinacja zrównoważonych inwestycji z celem środowiskowym lub społecznym może zmieniać się w czasie w zależności od rodzajów działalności spółek wchodzących w skład spektrum inwestycyjnego Wskaźnika Referencyjnego.

<p>Główne niekorzystne skutki to najpoważniejsze niekorzystne skutki decyzji inwestycyjnych dla czynników zrównoważonego rozwoju, takie jak kwestie środowiskowe, społeczne i pracownicze, kwestie dotyczące poszanowania praw człowieka oraz przeciwdziałania korupcji i przekupstwu.</p>	<p>● <i>W jaki sposób zrównoważone inwestycje, które mają być częściowo zrealizowane w ramach produktu finansowego, nie wyrządzają poważnych szkód względem jakiegokolwiek celu dotyczącego zrównoważonych inwestycji?</i></p> <p>Przy każdorazowym równoważeniu indeksu wszystkie inwestycje kwalifikujące się do uznania za inwestycje zrównoważone są weryfikowane przez dostawcę indeksu pod kątem pewnych minimalnych wskaźników środowiskowych i społecznych. W ramach kryteriów kwalifikacji stosowanych przez dostawcę indeksu spółki są oceniane pod kątem ich zaangażowania w rodzaje działalności uważane za mające wysoce negatywny wpływ środowiskowy i społeczny. Jeżeli spółka została uznana przez dostawcę indeksów za zaangażowaną w rodzaje działalności o wysoce negatywnym wpływie środowiskowym i społecznym, nie kwalifikuje się do uznania za inwestycję zrównoważoną. Odwzorowując Wskaźnik Referencyjny, który obejmuje te kryteria środowiskowe i społeczne, Zarządzający inwestycjami ustalił, że przy każdorazowym równoważeniu indeksu (lub tak szybko, jak to praktycznie możliwe po tym terminie) inwestycje Funduszu kwalifikujące się do uznania za inwestycje zrównoważone, nie będą wyrządzać poważnych szkód względem żadnego zrównoważonego celu środowiskowego lub społecznego w rozumieniu obowiązujących przepisów ustawowych i wykonawczych.</p>
	<p>— — — <i>W jaki sposób uwzględniono wskaźniki dotyczące niekorzystnych skutków dla czynników zrównoważonego rozwoju?</i></p> <p>Obowiązkowe wskaźniki dotyczące negatywnego wpływu na czynniki zrównoważonego rozwoju (określone w regulacyjnych standardach technicznych (RTS) w ramach SFDR) są uwzględniane przy każdorazowym równoważeniu indeksu za pomocą kryteriów weryfikacyjnych stosowanych przez dostawcę indeksu przy doborze elementów składowych indeksu kwalifikujących się do uznania za inwestycje zrównoważone.</p> <p>W następstwie stosowania kryteriów kwalifikacji przez dostawcę indeksu następujące inwestycje w ramach Wskaźnika Referencyjnego nie kwalifikują się do uznania za inwestycje zrównoważone: (1) spółki uzyskujące minimalny % przychodów z węgla termicznego (według ustaleń dostawcy indeksu), który wyróżnia się znaczną intensywnością zużycia węgla i jest istotnym czynnikiem podwyższającym emisje gazów cieplarnianych (z uwzględnieniem wskaźników dotyczących emisji gazów cieplarnianych) (2) spółki z flagą „pomarańczową” MSCI w zakresie kontrowersji ESG, które uznano za zaangażowane w poważne kontrowersje w obszarze ESG (w tym w odniesieniu do wskaźników dotyczących emisji gazów cieplarnianych, różnorodności biologicznej, wody, odpadów oraz kwestii społecznych i pracowniczych), oraz (3) spółki z ratingiem MSCI ESG na poziomie B lub niższym, które są uważane za słabiej rozwinięte w branży ze względu na ich wysoką ekspozycję i brak zarządzania znaczącymi zagrożeniami związanymi z ESG (w tym w odniesieniu do wskaźników dotyczących emisji gazów cieplarnianych, różnorodności biologicznej, wody, odpadów, nieskorygowanej różnicy w wynagrodzeniach kobiet i różnorodności płciowej w zarządzie).</p> <p>Przy każdorazowym równoważeniu indeksu Wskaźnik Referencyjny wyklucza również: (1) spółki z „czerwoną” flagą MSCI w zakresie kontrowersji ESG, która obejmuje spółki uznane za naruszające normy międzynarodowe i/lub krajowe (z uwzględnieniem wskaźników dotyczących naruszeń zasad inicjatywy UN Global Compact i Wytycznych OECD dla przedsiębiorstw wielonarodowych) oraz (2) spółki uznane za mające jakikolwiek związek z kontrowersyjnymi rodzajami broni (z uwzględnieniem wskaźników dotyczących powiązań z kontrowersyjnymi rodzajami broni).</p> <p>— — — <i>W jaki sposób zrównoważone inwestycje są zgodne z Wytycznymi OECD dla przedsiębiorstw wielonarodowych oraz Wytycznymi ONZ dotyczącymi biznesu i praw człowieka? Dodatkowe informacje:</i></p>

Wskaźnik Referencyjny funduszu wyklucza emitentów z „czerwoną” flagą ESG w zakresie kontrowersji, która wyklucza emitentów uznanych przez dostawcę indeksu za naruszających Wytyczne ONZ dotyczące biznesu i praw człowieka oraz Wytyczne OECD dla przedsiębiorstw wielonarodowych. Wskaźnik Referencyjny stosuje powyższe kryteria wyłączeniowe przy każdorazowym równoważeniu indeksu.

Unijna systematyka dotycząca zrównoważonego rozwoju określa zasadę „nie czyń poważnych szkód”, zgodnie z którą inwestycje zgodne z systematyką nie powinny wyrządzać poważnych szkód względem celów unijnej systematyki, a towarzyszą jej konkretne kryteria unijne.

Zasada „nie czyń poważnych szkód” stosowana jest wyłącznie w odniesieniu do tych inwestycji w ramach produktu finansowego, które uwzględniają unijne kryteria dotyczące zrównoważonej środowiskowo działalności gospodarczej. Inwestycje w ramach pozostałej części tego produktu finansowego nie uwzględniają unijnych kryteriów dotyczących zrównoważonej środowiskowo działalności gospodarczej.

Wszelkie inne zrównoważone inwestycje nie mogą również wyrządzać poważnych szkód względem celów środowiskowych lub społecznych.



Czy w ramach tego produktu finansowego bierze się pod uwagę główne niekorzystne skutki dla czynników zrównoważonego rozwoju?

Tak

Nie

Tak, Fundusz bierze pod uwagę główne niekorzystne skutki dla czynników zrównoważonego rozwoju, odwzorowując Wskaźnik Referencyjny, który uwzględnia pewne kryteria ESG przy doborze elementów składowych indeksu. Zarządzający inwestycjami ustalił, że główne niekorzystne skutki (PAI) oznaczone w poniższej tabeli jako „X” są uznawane za część kryteriów doboru właściwych dla Wskaźnika Referencyjnego przy każdorazowym równoważeniu indeksu.

Raport roczny Funduszu będzie zawierać informacje na temat głównych niekorzystnych skutków dla czynników zrównoważonego rozwoju określonych poniżej.

	Opis głównych niekorzystnych skutków	Kryteria doboru właściwe dla Wskaźnika Referencyjnego				
		Minimalne % ograniczenie intensywności emisji dwutlenku węgla i potencjalnych docelowych poziomów emisji dwutlenku węgla	Wykluczenie emitentów wykazujących % przychodów z węgla energetycznego oraz niekonwencjonalnej ropy naftowej i gazu ziemnego	Wykluczenie emitentów na podstawie wyniku MSCI w zakresie kontrowersji ESG	Wykluczenie emitentów uznanych za naruszających zasady inicjatywy UN Global Compact	Wykluczenie emitentów, co do których stwierdzono jakiegokolwiek związku z kontrowersyjnymi rodzajami broni
Emisje gazów cieplarnianych (GHG)	1.(a) Emisje gazów cieplarnianych (Zakres 1/2)	X				
	1.(b) Emisje gazów cieplarnianych (Zakres 3)	X				
	2. Ślad węglowy	X				
	3. Intensywność emisji gazów cieplarnianych	X				
	4. % w paliwach kopalnych		X			
	5. Nieodnawialne/Odnawialne (%)					
	6. Zużycie energii przez sektor o dużym wpływie					
Bioróżnorodność	7. Negatywny wpływ na obszary wrażliwe pod względem bioróżnorodności			X		
Woda	8. Emisje do wody			X		

Odpady	9. Odpady niebezpieczne			X		
Kwestie społeczne i pracownicze	10. Naruszenia UNGC i OECD			X	X	
	11. Proces UNGC+OECD, monitorowanie					
	12. Nieskorygowana luka płacowa między kobietami a mężczyznami					
	13. Zróżnicowanie członków zarządu ze względu na płeć					
	14. Kontrowersyjne rodzaje broni					X



Jaką strategię inwestycyjną stosuje się w ramach tego produktu finansowego?

Strategia inwestycyjna stanowi wytyczne dla decyzji inwestycyjnych na podstawie czynników, takich jak cele inwestycyjne i tolerancja ryzyka.

Polityka inwestycyjna Funduszu polega na inwestowaniu w portfel papierów wartościowych, który w miarę możliwości składa się z zabezpieczenia papierów wartościowych wchodzących w skład Wskaźnika Referencyjnego i tym samym takie papiery wartościowe są zgodne z charakterystyką ESG Wskaźnika Referencyjnego Funduszu. Metodologia Wskaźnika Referencyjnego jest opisana powyżej (zob. Które aspekty środowiskowe lub społeczne są promowane przez ten produkt finansowy? powyżej).

Inwestując w elementy składowe Wskaźnika Referencyjnego, strategia inwestycyjna Funduszu umożliwia mu spełnienie wymogów ESG Wskaźnika Referencyjnego określonych przez dostawcę indeksu. Jeżeli jakiegokolwiek inwestycje przestaną być zgodne z wymogami przedstawionymi powyżej, Fundusz może nadal utrzymywać takie inwestycje tylko do czasu, gdy odpowiednie papiery wartościowe przestaną stanowić część Wskaźnika Referencyjnego oraz gdy będzie praktycznie możliwe (w opinii Zarządzającego inwestycjami) zlikwidowanie pozycji.

Fundusz może stosować techniki optymalizacji w celu osiągnięcia podobnego zwrotu do Wskaźnika Referencyjnego, co oznacza, że może inwestować w papiery wartościowe, które nie są składnikami bazowymi Wskaźnika Referencyjnego, jeżeli takie papiery wartościowe zapewniają podobne wyniki (i mają odpowiedni profil ryzyka) jak określone papiery wartościowe wchodzące w skład Wskaźnika Referencyjnego. Jeśli Fundusz zdecyduje się na takie rozwiązanie, jego strategia inwestycyjna będzie polegać na inwestowaniu wyłącznie w emitentów ze Wskaźnika Referencyjnego lub w emitentów, którzy w momencie nabycia spełniają wymogi ESG Wskaźnika Referencyjnego. Jeżeli takie papiery wartościowe przestaną spełniać wymogi ESG Wskaźnika Referencyjnego, Fundusz może posiadać takie papiery wartościowe tylko do czasu kolejnego równoważenia portfela oraz do czasu, gdy będzie praktycznie możliwa (w opinii Zarządzającego Inwestycjami) likwidacja odpowiedniej pozycji.

Strategia ta jest wdrażana przy każdorazowym równoważeniu portfela Funduszu, które następuje po równoważeniu Wskaźnika Referencyjnego Funduszu.

Procesy zarządzania

Zarządzający Inwestycjami przeprowadza badanie due diligence dostawców indeksów i na bieżąco z nimi współpracuje w kontekście metodologii indeksu, w tym oceny kryteriów dobrych praktyk w zakresie zarządzania określonych w rozporządzeniu SFDR, które obejmują solidne struktury zarządzania, stosunki pracownicze, wynagrodzenia pracowników i przestrzeganie przepisów prawa podatkowego na poziomie spółek, w które dokonano inwestycji.

	<p>● Jakie są wiążące elementy strategii inwestycyjnej stosowanej przy wyborze inwestycji dotyczące uwzględnienia każdego aspektu środowiskowego lub społecznego promowanego w ramach tego produktu finansowego?</p> <p>Do wiążących elementów strategii inwestycyjnej Funduszu należy zasada, że Fundusz inwestuje w portfel udziałowych papierów wartościowych, który w miarę praktycznych możliwości składa się z papierów wartościowych wchodzących w skład Wskaźnika Referencyjnego, a tym samym jest zgodny z charakterystyką ESG Wskaźnika Referencyjnego.</p> <p>Ponieważ Fundusz może stosować techniki optymalizacji i może inwestować w papiery wartościowe, które nie są bazowymi elementami składowymi Wskaźnika Referencyjnego, jeśli Fundusz zdecyduje się na takie rozwiązanie, jego strategia inwestycyjna będzie polegać na inwestowaniu wyłącznie w emitentów ze Wskaźnika Referencyjnego lub w emitentów, którzy w momencie nabycia spełniają wymogi ESG właściwe dla Wskaźnika Referencyjnego.</p> <p>Jeżeli jakiegokolwiek inwestycje przestaną być zgodne z wymogami ESG właściwymi dla Wskaźnika Referencyjnego, Fundusz może nadal utrzymywać takie inwestycje tylko do czasu, gdy odpowiednie papiery wartościowe przestaną stanowić część Wskaźnika Referencyjnego i/lub gdy będzie praktycznie możliwe (w opinii Zarządzającego Inwestycjami) zlikwidowanie pozycji.</p>
	<p>● Jaki jest minimalny poziom zobowiązania do ograniczenia zakresu inwestycji uwzględnionych przed zastosowaniem tej strategii inwestycyjnej?</p> <p>Nie obowiązuje bezwzględnie żaden minimalny poziom zobowiązania do ograniczenia zakresu inwestycji Funduszu.</p> <p>Wskaźnik Referencyjny Funduszu ma na celu ograniczenie liczby elementów składowych Indeksu Macierzystego poprzez zastosowanie kryteriów doboru ESG. Nie obowiązuje jednak żaden stosowany ani planowany przez dostawcę indeksu minimalny odsetek ograniczenia liczby składników Wskaźnika Referencyjnego.</p> <p>Odsetek ograniczenia może się zmieniać w czasie w zależności od emitentów składających się na Indeks Macierzysty. Jeżeli na przykład emitenci wchodzący w skład Indeksu Macierzystego angażują się w mniej rodzajów działalności, które są wykluczone z Indeksu Macierzystego na podstawie kryteriów doboru ESG stosowanych przez Wskaźnik Referencyjny, wówczas odsetek ograniczenia może z czasem ulegać zmniejszeniu. I odwrotnie, jeśli dostawca indeksu zwiększy kryteria doboru ESG we Wskaźniku Referencyjnym w miarę ewolucji standardów ESG, poziom ograniczenia może z czasem wzrastać.</p>
<p>Dobre praktyki w zakresie zarządzania obejmują solidne struktury zarządzania, stosunki pracownicze, wynagrodzenia pracowników i przestrzeganie przepisów prawa podatkowego.</p>	<p>● Jaką politykę stosuje się w odniesieniu do oceny dobrych praktyk w zakresie zarządzania stosowanych przez spółki, w które dokonano inwestycji?</p> <p>Kontrole z zakresu dobrych praktyk w zakresie zarządzania są włączone do metodologii Wskaźnika Referencyjnego. Przy każdorazowym równoważeniu indeksu dostawca indeksu wyklucza spółki ze Wskaźnika Referencyjnego w oparciu o wynik w zakresie kontrowersji ESG (który mierzy zaangażowanie emitenta w kontrowersje związane z ESG) i wyklucza spółki, które uznaje się za naruszające zasady inicjatywy Global Compact ONZ (zob. Które aspekty środowiskowe lub społeczne są promowane przez ten produkt finansowy? powyżej).</p>
	<p>● Jaka jest planowana alokacja aktywów w przypadku tego produktu finansowego?</p>
<p>Alokacja aktywów ukazuje udział inwestycji w poszczególne aktywa.</p>	<p>Fundusz dąży do inwestowania w portfel papierów wartościowych, który w miarę praktycznych możliwości obejmuje papiery wartościowe wchodzące w skład Wskaźnika Referencyjnego.</p>

Działalność zgodna z unijną systematyką jest wyrażona jako udział:

- **obrotu**, który odzwierciedla udział przychodów z działalności ekologicznej spółek, w które dokonano inwestycji;
- **nakładów inwestycyjnych** (CapEx), które ukazują zielone inwestycje dokonane przez spółki, w które dokonano inwestycji, np. w celu przejścia na zieloną gospodarkę;
- **wydatków operacyjnych** (OpEx), które odzwierciedlają ekologiczną działalność operacyjną spółek, w które dokonano inwestycji.

Przewiduje się, że co najmniej 80% aktywów Funduszu będzie inwestowane w papiery wartościowe wchodzące w skład Wskaźnika Referencyjnego. W związku z tym przy każdorazowym równoważeniu indeksu (lub tak szybko, jak jest to zasadnie możliwe po tym terminie) portfel Funduszu będzie podlegać ponownemu równoważeniu zgodnie z jego Wskaźnikiem Referencyjnym tak, żeby co najmniej 80% aktywów Funduszu było dostosowane do charakterystyki ESG Wskaźnika Referencyjnego (w tym 15% aktywów Funduszu, które kwalifikują się do uznania za inwestycje zrównoważone) (określonej przy równoważeniu).

Jeżeli jakiegokolwiek inwestycje przestaną być zgodne z wymogami ESG właściwymi dla Wskaźnika Referencyjnego, Fundusz może nadal utrzymywać takie inwestycje do czasu, gdy odpowiednie papiery wartościowe przestaną stanowić część Wskaźnika Referencyjnego i gdy będzie praktycznie możliwe (w opinii Zarządzającego Inwestycjami) zlikwidowanie pozycji.

Ocena inwestycji Funduszu kwalifikujących się do uznania za zrównoważone odbywa się w dniu każdego równoważenia indeksu lub w zbliżonym terminie, a portfel Funduszu jest ponownie równoważony zgodnie z jego Wskaźnikiem Referencyjnym. Jeżeli jakiegokolwiek inwestycja przestanie kwalifikować się do uznania za inwestycję zrównoważoną między równoważeniami indeksu, inwestycje Funduszu w inwestycje zrównoważone mogą spaść poniżej minimalnego odsetka inwestycji zrównoważonych.

Fundusz może inwestować do 20% swoich aktywów w inne inwestycje („#2 Inne”).

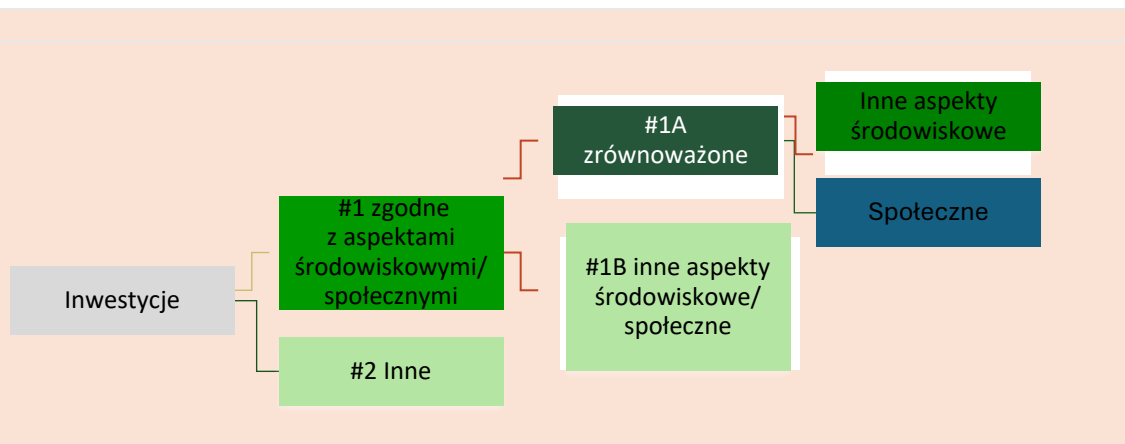

Kategoria „#1 zgodne z aspektami środowiskowymi/społecznymi” obejmuje inwestycje dokonane w ramach produktu finansowego w celu uwzględnienia aspektów środowiskowych lub społecznych promowanych w ramach tego produktu finansowego.

Kategoria „#2 inne” obejmuje pozostałe inwestycje dokonane w ramach produktu finansowego, które nie są zgodne z aspektami środowiskowymi lub społecznymi ani nie kwalifikują się jako zrównoważone inwestycje.

Kategoria „#1 zgodne z aspektami środowiskowymi/społecznymi” obejmuje:

- podkategorię „#1A zrównoważone” obejmującą zrównoważone inwestycje, które służą celom środowiskowym lub społecznym;
- podkategorię „#1B inne aspekty środowiskowe lub społeczne” obejmującą inwestycje zgodne z aspektami środowiskowymi lub społecznymi, które nie kwalifikują się jako zrównoważone inwestycje.

W jaki sposób stosowanie instrumentów pochodnych przyczynia się do uwzględnienia aspektów środowiskowych lub społecznych promowanych w ramach tego produktu finansowego?

Fundusz może wykorzystywać instrumenty pochodne do celów inwestycyjnych i do celów efektywnego zarządzania portfelem w związku z aspektami środowiskowymi lub społecznymi promowanymi przez Fundusz. W przypadku gdy Fundusz wykorzystuje instrumenty pochodne do promowania aspektów środowiskowych lub społecznych, wszelkie ratingi lub analizy ESG, o których mowa powyżej, będą miały zastosowanie do inwestycji bazowej.

Aby zapewnić zgodność z unijną systematyką dotyczącą zrównoważonego rozwoju, kryteria dotyczące **gazu ziemnego** obejmują ograniczenia emisji i przejście na energię ze źródeł odnawialnych lub paliwa niskoemisyjne do końca 2035 r. W przypadku **energii jądrowej** kryteria te obejmują kompleksowe zasady w zakresie bezpieczeństwa i gospodarowania odpadami.

Działalność wspomagająca bezpośrednio wspomaga inne rodzaje działalności we wnoszeniu istotnego wkładu w realizację celu środowiskowego.

Działalność na rzecz przejścia jest to działalność, dla której alternatywne niskoemisyjne rozwiązania nie są jeszcze dostępne i która między innymi wytwarza emisje gazów cieplarnianych na poziomie odpowiadającym najlepszym wynikom.



W jakim minimalnym stopniu zrównoważone inwestycje służące realizacji celu środowiskowego są dostosowane do unijnej systematyki dotyczącej zrównoważonego rozwoju?

Fundusz nie zobowiązuje się obecnie do inwestowania więcej niż 0% swoich aktywów w zrównoważone inwestycje o celu środowiskowym zgodnym z unijną systematyką.

● **Czy w ramach produktu finansowego inwestuje się w działalność związaną z gazem ziemnym lub energią jądrową, która jest zgodna z unijną systematyką dotyczącą zrównoważonego rozwoju¹¹?**

- Tak:
 - w gaz ziemny w energię jądrową
- Nie

Fundusz nie zobowiązuje się obecnie do inwestowania w działalność związaną z gazem ziemnym lub energią jądrową, która jest zgodna z unijną systematyką dotyczącą zrównoważonego rozwoju.

Na dwóch wykresach poniżej przedstawiono minimalny odsetek inwestycji zgodnych z unijną systematyką dotyczącą zrównoważonego rozwoju. Ponieważ brak jest odpowiednich metod umożliwiających określenie zgodności obligacji skarbowych* z systematyką, na pierwszym wykresie przedstawiono zgodność z systematyką w odniesieniu do wszystkich inwestycji w ramach produktu finansowego, w tym obligacji skarbowych, natomiast na drugim wykresie przedstawiono zgodność z systematyką wyłącznie w odniesieniu do inwestycji w ramach produktu finansowego innych niż obligacje skarbowe.

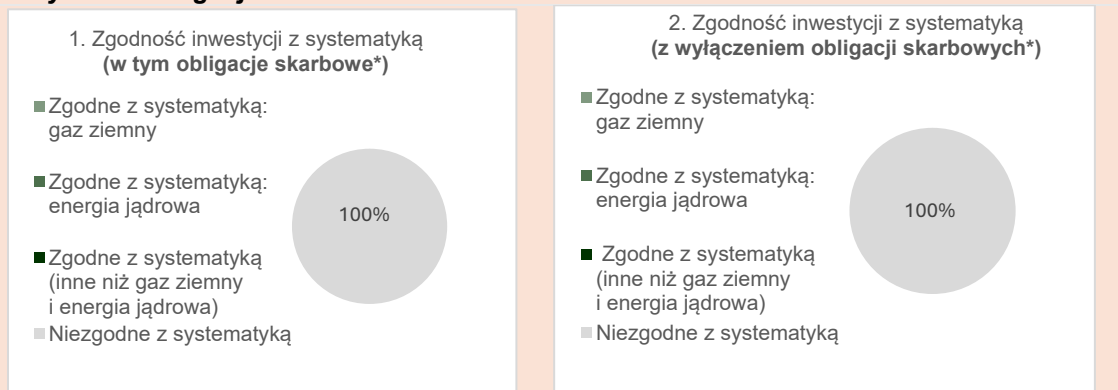

* Do celów niniejszych wykresów „obligacje skarbowe” obejmują całe zaangażowanie w dług państwowy

● **Jaki jest minimalny udział inwestycji w działalność na rzecz przejścia i działalność wspomagającą?**

Fundusz aktualnie nie ma obowiązku inwestowania więcej niż 0% swoich aktywów w inwestycje w działalność na rzecz przejścia i wspomagającą w rozumieniu rozporządzenia w sprawie unijnej systematyki.

¹¹ Działalność związaną z gazem ziemnym lub energią jądrową można uznać za zgodną z unijną systematyką dotyczącą zrównoważonego rozwoju tylko wtedy, gdy przyczynia się do ograniczenia zmian klimatu („łagodzenie zmian klimatu”) i nie szkodzi znacząco żadnemu celowi systematyki – zob. nota wyjaśniająca na lewym marginesie. Pełne kryteria dotyczące działalności gospodarczej związanej z gazem ziemnym i energią jądrową, która jest zgodna z unijną systematyką dotyczącą zrównoważonego rozwoju, określono w rozporządzeniu delegowanym Komisji (UE) 2022/1214.



to zrównoważone inwestycje służące celowi środowiskowemu, które nie uwzględniają kryteriów zrównoważonej działalności gospodarczej zgodnie z unijną systematyką dotyczącą zrównoważonego rozwoju.



Jaki jest minimalny udział zrównoważonych inwestycji służących celowi środowiskowemu, które nie są zgodne z unijną systematyką dotyczącą zrównoważonego rozwoju?

Co najmniej 15% aktywów Funduszu będzie inwestowane w inwestycje zrównoważone. Zrównoważone inwestycje będą mieszanką zrównoważonych inwestycji z celem środowiskowym, który nie jest zgodny z unijną systematyką dotyczącą zrównoważonego rozwoju, celem społecznym lub kombinacją obu tych elementów. Kombinacja zrównoważonych inwestycji z celem środowiskowym lub społecznym może zmieniać się w czasie w zależności od rodzajów działalności emitentów w ramach Wskaźnika Referencyjnego. Ocena inwestycji Funduszu kwalifikujących się do uznania za zrównoważone odbywa się w dniu każdego równoważenia indeksu lub w zbliżonym terminie, a portfel Funduszu jest ponownie równoważony zgodnie z jego Wskaźnikiem Referencyjnym.



Jaki jest minimalny udział zrównoważonych inwestycji służących celowi społecznemu?

Co najmniej 15% aktywów Funduszu będzie inwestowane w inwestycje zrównoważone. Zrównoważone inwestycje będą mieszanką zrównoważonych inwestycji z celem środowiskowym, który nie jest zgodny z unijną systematyką dotyczącą zrównoważonego rozwoju, celem społecznym lub kombinacją obu tych elementów. Kombinacja zrównoważonych inwestycji z celem środowiskowym lub społecznym może zmieniać się w czasie w zależności od rodzajów działalności emitentów w ramach Wskaźnika Referencyjnego. Ocena inwestycji Funduszu kwalifikujących się do uznania za zrównoważone odbywa się w dniu każdego równoważenia indeksu lub w zbliżonym terminie, a portfel Funduszu jest ponownie równoważony zgodnie z jego Wskaźnikiem Referencyjnym.



Które inwestycje uwzględniono w kategorii „#2 inne”, czemu służą takie inwestycje i czy w ich ramach zapewniono jakiekolwiek minimalne gwarancje środowiskowe lub społeczne?

Pozostałe pozycje w portfelu mogą obejmować środki pieniężne, fundusze rynku pieniężnego i instrumenty pochodne. Inwestycje takie mogą być używane wyłącznie do celów efektywnego zarządzania portfelem, z wyjątkiem instrumentów pochodnych wykorzystywanych do zabezpieczenia ryzyka kursowego dowolnej klasy tytułów uczestnictwa waluty objętej hedgingiem.

Wszelkie ratingi lub analizy ESG stosowane przez dostawcę indeksu będą miały zastosowanie wyłącznie do instrumentów pochodnych odnoszących się do poszczególnych emitentów wykorzystywanych przez Fundusz. Instrumenty pochodne oparte na indeksach finansowych, stopach procentowych lub instrumentach walutowych nie będą uznawane za sprzeczne z minimalnymi gwarancjami środowiskowymi lub społecznymi.



Czy wyznaczono konkretny indeks jako wskaźnik referencyjny w celu ustalenia, czy ten produkt finansowy jest zgodny z aspektami środowiskowymi lub społecznymi, które promuje?

Tak, Fundusz dąży do realizacji aspektów środowiskowych i społecznych, które promuje, odwzorowując wyniki indeksu MSCI World Small Cap ESG Enhanced CTB Index, będącego jego Wskaźnikiem Referencyjnym, który uwzględnia kryteria doboru dostawcy indeksu w obszarze ESG.

● **W jaki sposób wskaźnik referencyjny dostosowuje się na bieżąco do każdego aspektu środowiskowego lub społecznego promowanego w ramach tego produktu finansowego?**

Przy każdorazowym równoważeniu indeksu dostawca indeksu stosuje kryteria doboru ESG właściwe dla Indeksu Macierzystego, aby wykluczyć emitentów, którzy nie spełniają takich kryteriów doboru ESG.

Wskaźniki referencyjne
to indeksy stosowane do pomiaru, czy w ramach produktu finansowego uwzględnia się aspekty środowiskowe lub społeczne promowane przez ten produkt.

	<ul style="list-style-type: none"> ● W jaki sposób zapewnia się ciągłe dostosowanie strategii inwestycyjnej do metody obliczania indeksu?
	<p>Przy każdorazowym równoważeniu indeksu (lub tak szybko, jak to możliwe i wykonalne po tym terminie) portfel Funduszu również jest równoważony zgodnie z jego Wskaźnikiem Referencyjnym.</p>
	<ul style="list-style-type: none"> ● W jaki sposób wyznaczony indeks różni się od odpowiedniego ogólnego indeksu rynkowego?
	<p>Wskaźnik Referencyjny został oznaczony przez dostawcę indeksu jako unijny wskaźnik referencyjny transformacji klimatycznej (w rozumieniu rozporządzenia w sprawie wskaźników referencyjnych) i w związku z tym musi być skonstruowany zgodnie z minimalnymi normami określonymi w rozporządzeniu w sprawie wskaźników referencyjnych. Wskaźnik Referencyjny dobiera, przypisuje wagi oraz, w stosownych przypadkach, wyklucza emitentów z Indeksu Macierzystego w celu dostosowania się do zobowiązań w zakresie klimatu określonych w porozumieniu paryskim.</p> <p>Kryteria doboru ESG stosowane przez dostawcę indeksu wyszczególniono powyżej (zob. Które aspekty środowiskowe lub społeczne są promowane przez ten produkt finansowy?).</p>
	<ul style="list-style-type: none"> ● Gdzie można zapoznać się z metodą zastosowaną na potrzeby obliczenia wyznaczonego indeksu?
	<p>Metodologię Wskaźnika Referencyjnego Funduszu można znaleźć, kopiując i wklejając poniższe łącze do przeglądarki internetowej: https://www.msci.com/index/methodology/latest/ESGEnhancedFocusCTB</p> <p>Omówienie metodologii Wskaźnika Referencyjnego Funduszu można znaleźć na stronie internetowej dostawcy indeksu pod adresem https://www.msci.com/indexes/ishares</p>
	<p>Gdzie w internecie można znaleźć więcej informacji na temat tego produktu?</p> <p>Więcej informacji na temat tego produktu znajduje się na stronie internetowej.</p> <p>Szczegółowe informacje dotyczące Funduszu można znaleźć w sekcjach niniejszego prospektu zatytułowanych „Cel inwestycyjny”, „Polityka inwestycyjna” oraz „Rozporządzenie SFDR”, a także na stronie produktu Funduszu, którą można znaleźć, wpisując nazwę Funduszu w pasku wyszukiwania na stronie internetowej iShares: www.iShares.com.</p>

Informacje ujawniane przed zawarciem umowy dla produktów finansowych, o których mowa w art. 8 ust. 1, 2 i 2a rozporządzenia (UE) 2019/2088 i w art. 6 akapit pierwszy rozporządzenia (UE) 2020/852

<p>Zrównoważona inwestycja oznacza inwestycję w działalność gospodarczą, która przyczynia się do realizacji celu środowiskowego lub społecznego, o ile taka inwestycja nie wyrządza poważnych szkód względem żadnego celu środowiskowego lub społecznego, a spółki, w które dokonano inwestycji, stosują dobre praktyki w zakresie zarządzania.</p>	<p>Nazwa produktu: iShares S&P 500 Scored and Screened UCITS ETF</p>												
<p>Unijna systematyka dotycząca zrównoważonego rozwoju jest to system klasyfikacji określony w rozporządzeniu (UE) 2020/852, ustanawiający wykaz zrównoważonej działalności gospodarczej. Rozporządzenie to nie zawiera wykazu zrównoważonej społecznie działalności gospodarczej. Zrównoważone inwestycje, które służą celowi środowiskowemu, mogą być zgodne lub niezgodne z systematyką.</p>	<p>Identyfikator podmiotu prawnego: 549300PRRPHGBZXJP339</p>												
	<p>Aspekty środowiskowe lub społeczne</p>												
	<p style="text-align: center;">Czy niniejszy produkt finansowy służy celowi dotyczącemu zrównoważonych inwestycji?</p> <table border="1" style="width: 100%; border-collapse: collapse;"> <thead> <tr> <th style="width: 50%; text-align: left;"> <input checked="" type="radio"/> <input checked="" type="radio"/> Tak </th> <th style="width: 50%; text-align: left;"> <input checked="" type="radio"/> <input type="radio"/> Nie </th> </tr> </thead> <tbody> <tr> <td style="vertical-align: top;"> <input type="checkbox"/> Będzie miał minimalny udział w zrównoważonych inwestycjach służących celowi środowiskowemu: ____% </td> <td style="vertical-align: top;"> <input checked="" type="checkbox"/> Promuje aspekty środowiskowe/ społeczne i chociaż jego celem nie jest zrównoważona inwestycja, będzie miał minimalny udział 15% w zrównoważonych inwestycjach </td> </tr> <tr> <td style="vertical-align: top;"> <input type="checkbox"/> w działalność gospodarczą, która zgodnie z unijną systematyką dotyczącą zrównoważonego rozwoju kwalifikuje się jako zrównoważona środowiskowo </td> <td style="vertical-align: top;"> <input type="checkbox"/> służących celowi środowiskowemu i dokonywanych w działalność gospodarczą, która zgodnie z unijną systematyką dotyczącą zrównoważonego rozwoju kwalifikuje się jako zrównoważona środowiskowo </td> </tr> <tr> <td style="vertical-align: top;"> <input type="checkbox"/> w działalność gospodarczą, która zgodnie z unijną systematyką dotyczącą zrównoważonego rozwoju nie kwalifikuje się jako zrównoważona środowiskowo </td> <td style="vertical-align: top;"> <input checked="" type="checkbox"/> służących celowi środowiskowemu i dokonywanych w działalność gospodarczą, która zgodnie z unijną systematyką dotyczącą zrównoważonego rozwoju nie kwalifikuje się jako zrównoważona środowiskowo </td> </tr> <tr> <td style="vertical-align: top;"> <input type="checkbox"/> Będzie miał minimalny udział w zrównoważonych inwestycjach służących celowi społecznemu: ____% </td> <td style="vertical-align: top;"> <input checked="" type="checkbox"/> służących celowi społecznemu </td> </tr> <tr> <td style="vertical-align: top;"> <input type="checkbox"/> Będzie miał minimalny udział w zrównoważonych inwestycjach służących celowi społecznemu: ____% </td> <td style="vertical-align: top;"> <input type="checkbox"/> Promuje aspekty środowiskowe/ społeczne, ale nie będzie mieć udziału w zrównoważonych inwestycjach </td> </tr> </tbody> </table>	<input checked="" type="radio"/> <input checked="" type="radio"/> Tak	<input checked="" type="radio"/> <input type="radio"/> Nie	<input type="checkbox"/> Będzie miał minimalny udział w zrównoważonych inwestycjach służących celowi środowiskowemu : ____%	<input checked="" type="checkbox"/> Promuje aspekty środowiskowe/ społeczne i chociaż jego celem nie jest zrównoważona inwestycja, będzie miał minimalny udział 15% w zrównoważonych inwestycjach	<input type="checkbox"/> w działalność gospodarczą, która zgodnie z unijną systematyką dotyczącą zrównoważonego rozwoju kwalifikuje się jako zrównoważona środowiskowo	<input type="checkbox"/> służących celowi środowiskowemu i dokonywanych w działalność gospodarczą, która zgodnie z unijną systematyką dotyczącą zrównoważonego rozwoju kwalifikuje się jako zrównoważona środowiskowo	<input type="checkbox"/> w działalność gospodarczą, która zgodnie z unijną systematyką dotyczącą zrównoważonego rozwoju nie kwalifikuje się jako zrównoważona środowiskowo	<input checked="" type="checkbox"/> służących celowi środowiskowemu i dokonywanych w działalność gospodarczą, która zgodnie z unijną systematyką dotyczącą zrównoważonego rozwoju nie kwalifikuje się jako zrównoważona środowiskowo	<input type="checkbox"/> Będzie miał minimalny udział w zrównoważonych inwestycjach służących celowi społecznemu : ____%	<input checked="" type="checkbox"/> służących celowi społecznemu	<input type="checkbox"/> Będzie miał minimalny udział w zrównoważonych inwestycjach służących celowi społecznemu : ____%	<input type="checkbox"/> Promuje aspekty środowiskowe/ społeczne, ale nie będzie mieć udziału w zrównoważonych inwestycjach
<input checked="" type="radio"/> <input checked="" type="radio"/> Tak	<input checked="" type="radio"/> <input type="radio"/> Nie												
<input type="checkbox"/> Będzie miał minimalny udział w zrównoważonych inwestycjach służących celowi środowiskowemu : ____%	<input checked="" type="checkbox"/> Promuje aspekty środowiskowe/ społeczne i chociaż jego celem nie jest zrównoważona inwestycja, będzie miał minimalny udział 15% w zrównoważonych inwestycjach												
<input type="checkbox"/> w działalność gospodarczą, która zgodnie z unijną systematyką dotyczącą zrównoważonego rozwoju kwalifikuje się jako zrównoważona środowiskowo	<input type="checkbox"/> służących celowi środowiskowemu i dokonywanych w działalność gospodarczą, która zgodnie z unijną systematyką dotyczącą zrównoważonego rozwoju kwalifikuje się jako zrównoważona środowiskowo												
<input type="checkbox"/> w działalność gospodarczą, która zgodnie z unijną systematyką dotyczącą zrównoważonego rozwoju nie kwalifikuje się jako zrównoważona środowiskowo	<input checked="" type="checkbox"/> służących celowi środowiskowemu i dokonywanych w działalność gospodarczą, która zgodnie z unijną systematyką dotyczącą zrównoważonego rozwoju nie kwalifikuje się jako zrównoważona środowiskowo												
<input type="checkbox"/> Będzie miał minimalny udział w zrównoważonych inwestycjach służących celowi społecznemu : ____%	<input checked="" type="checkbox"/> służących celowi społecznemu												
<input type="checkbox"/> Będzie miał minimalny udział w zrównoważonych inwestycjach służących celowi społecznemu : ____%	<input type="checkbox"/> Promuje aspekty środowiskowe/ społeczne, ale nie będzie mieć udziału w zrównoważonych inwestycjach												
	<p>Które aspekty środowiskowe lub społeczne są promowane przez ten produkt finansowy?</p>												
	<p>Fundusz jest zarządzany w sposób pasywny i ma na celu promowanie następujących aspektów środowiskowych i społecznych poprzez odwzorowanie wyników S&P 500 Scored and Screened Index, będącego jego Wskaźnikiem Referencyjnym:</p> <ol style="list-style-type: none"> 1. wykluczenie emitentów zaangażowanych w pewne rodzaje działalności uznane za mające negatywne skutki środowiskowe i/lub społeczne; 2. wykluczenie emitentów uznanych za naruszających powszechnie przyjęte normy i standardy międzynarodowe lub w przypadku których istnieje ryzyko naruszenia powyższych; 3. wykluczenie emitentów z niższymi wynikami w zakresie ochrony środowiska, odpowiedzialności społecznej i ładu korporacyjnego (ESG). <p>Powyższą charakterystykę środowiskową i społeczną uwzględnia się poprzez odpowiedni dobór elementów składowych Wskaźnika Referencyjnego Funduszu przy każdorazowym równoważeniu indeksu (zgodnie z opisem poniżej).</p> <p>Wskaźnik Referencyjny wyklucza emitentów z S&P 500 („Indeks Macierzysty”) na podstawie ich zaangażowania w pewne rodzaje działalności, które mogą mieć negatywne skutki</p>												

środowiskowe lub społeczne. Emitenci są wykluczani ze Wskaźnika Referencyjnego na podstawie ich zaangażowania w następujące linie biznesowe/rodzaje działalności (lub działalność powiązaną):

- węgiel energetyczny
- tytoń
- kontrowersyjne rodzaje broni
- broń lekka
- zamówienia dla wojska
- piaski smołowe

Dostawca indeksu definiuje, co stanowi „zaangażowanie” w każdą z działalności objętych ograniczeniem. Taka ocena może być dokonywana na podstawie procentowego udziału w przychodach, określonego progu przychodów ogółem lub jakichkolwiek powiązań z działalnością, której dotyczy ograniczenie, niezależnie od kwoty uzyskiwanych przychodów. Wskaźnik Referencyjny wyklucza również emitentów z Indeksu Macierzystego, którzy zostali uznani za naruszających lub w przypadku których uznano, że istnieje ryzyko naruszenia powszechnie przyjętych norm i standardów międzynarodowych, zapisanych w zasadach inicjatywy ONZ o nazwie Global Compact (UNGC), Wytycznych Organizacji Współpracy Gospodarczej i Rozwoju (OECD) dla przedsiębiorstw wielonarodowych, wytycznych ONZ dotyczących biznesu i praw człowieka (UNGP) oraz ich podstawowych konwencjach.

Ponadto spółki z wynikiem S&P DJI ESG znajdującym się w grupie 25% najniższych wyników S&P DJI ESG w każdym sektorze z Global Industry Classification Standard (GICS) są wykluczane ze Wskaźnika Referencyjnego przy każdorazowym corocznym równoważeniu. Wyniki S&P DJI ESG opierają się na analizie czynników ESG mającej na celu identyfikację spółek, które są w stanie rozpoznać i odpowiedzieć na pojawiające się możliwości i wyzwania w zakresie zrównoważonego rozwoju na rynku globalnym.

Aby uzyskać więcej informacji na temat tego, gdzie można znaleźć szczegóły dotyczące metody Wskaźnika Referencyjnego, zob. sekcja „Gdzie można zapoznać się z metodą zastosowaną na potrzeby obliczenia wyznaczonego indeksu?” (poniżej).

Wskaźniki zrównoważonego rozwoju stosuje się do pomiaru stopnia uwzględnienia aspektów środowiskowych lub społecznych promowanych w ramach produktu finansowego.

● ***Które wskaźniki zrównoważonego rozwoju stosuje się do pomiaru stopnia uwzględnienia aspektów środowiskowych lub społecznych w ramach danego produktu finansowego?***

Następujące wskaźniki zrównoważonego rozwoju stanowią część kryteriów selekcji ESG właściwych dla Wskaźnika Referencyjnego odwzorowywanego przez Fundusz:

1. Wykluczenie emitentów zaangażowanych w pewne rodzaje działalności uznane za mające negatywne skutki środowiskowe i/lub społeczne zgodnie z opisem powyżej (zob. Które aspekty środowiskowe lub społeczne są promowane przez ten produkt finansowy?).
2. Wykluczenie emitentów uznanych za naruszających powszechnie przyjęte normy i standardy międzynarodowe zgodnie z opisem powyżej (zob. Które aspekty środowiskowe lub społeczne są promowane przez ten produkt finansowy?).
3. Wykluczenie emitentów z najniższymi wynikami S&P DJI ESG zgodnie z opisem powyżej (zob. Które aspekty środowiskowe lub społeczne są promowane przez ten produkt finansowy?).
4. Inwestycje Funduszu kwalifikujące się do uznania za inwestycje zrównoważone zgodnie z opisem poniżej (zob. Jakie są cele dotyczące zrównoważonych inwestycji, które mają być częściowo zrealizowane w ramach produktu finansowego, i w jaki sposób zrównoważona inwestycja przyczynia się do osiągnięcia tych celów?).
5. Uwzględnienie głównych niekorzystnych skutków dla czynników zrównoważonego rozwoju, jak określono w tabeli poniżej (zob. Czy w ramach tego produktu

finansowego bierze się pod uwagę główne niekorzystne skutki dla czynników zrównoważonego rozwoju?).

Kryteria doboru ESG właściwe dla Wskaźnika Referencyjnego są stosowane przez dostawcę indeksu przy każdorazowym równoważeniu indeksu. Przy każdorazowym równoważeniu indeksu (lub tak szybko, jak to możliwe i wykonalne po tym terminie) portfel Funduszu również jest równoważony zgodnie z jego Wskaźnikiem Referencyjnym. W przypadku gdy portfel Funduszu przestanie spełniać którykolwiek z powyższych aspektów w okresie pomiędzy równoważeniami indeksu portfel Funduszu będzie podlegać ponownemu dostosowaniu przy następnym równoważeniu indeksu (lub tak szybko, jak to możliwe i wykonalne po tym terminie) zgodnie ze Wskaźnikiem Referencyjnym.

● **Jakie są cele dotyczące zrównoważonych inwestycji, które mają być częściowo zrealizowane w ramach produktu finansowego, i w jaki sposób zrównoważona inwestycja przyczynia się do osiągnięcia tych celów?**

Inwestycje Funduszu kwalifikujące się do uznania za inwestycje zrównoważone będą obejmować:

(1) działalność uznawaną za wywierającą pozytywne skutki środowiskowe i/lub społeczne lub

(2) spółki, które zobowiązały się do realizacji co najmniej jednego aktywnego celu redukcji emisji dwutlenku węgla zatwierdzonego w ramach inicjatywy Science Based Targets initiative (SBTi).

Inwestycje Funduszu będą podlegać ocenie na podstawie ekspozycji przychodów na pozytywne skutki zrównoważonego rozwoju zgodnie z Celami Zrównoważonego Rozwoju Organizacji Narodów Zjednoczonych, unijną systematyką i innymi ramami związanymi ze zrównoważonym rozwojem. Pozytywne skutki środowiskowe uwzględniane w ramach takiej oceny mogą dotyczyć takich tematów jak zmiany klimatyczne i kapitał naturalny oraz mają na celu zidentyfikowanie tych spółek, które mogą czerpać przychody z rodzajów działalności (lub działalności pokrewnej) takich jak alternatywna energia, efektywność energetyczna i ekologiczne budynki, zrównoważona gospodarka wodna, zapobieganie zanieczyszczeniom i ich kontrola oraz zrównoważone rolnictwo. Pozytywne skutki społeczne uwzględniane w ramach takiej oceny mogą dotyczyć takich tematów jak podstawowe potrzeby i upodmiotowienie, oraz mają na celu zidentyfikowanie tych spółek, które mogą czerpać przychody z rodzajów działalności (lub działalności pokrewnej), takich jak żywność, leczenie poważnych chorób, usługi sanitarne, przystępne cenowo nieruchomości, finansowanie małych i średnich przedsiębiorstw (MŚP), edukacja i łączność.

Inwestycje Funduszu będą także podlegać ocenie na podstawie zobowiązania do realizacji jednego lub większej liczby celów w zakresie redukcji emisji węgla aktywnego zatwierdzonych przez SBTi. SBTi ma na celu zapewnienie jasno określonej ścieżki dla spółek i instytucji finansowych w celu zmniejszenia emisji gazów cieplarnianych, aby dostosować się do celów porozumienia paryskiego i pomóc w zapobieganiu najgorszym skutkom zmian klimatu.

Zrównoważone inwestycje w ramach Funduszu mogą przyczyniać się do osiągnięcia celu środowiskowego, celu społecznego lub ich kombinacji. Kombinacja zrównoważonych inwestycji z celem środowiskowym lub społecznym może zmieniać się w czasie w zależności od rodzajów działalności spółek w ramach Wskaźnika Referencyjnego. Ocena inwestycji Funduszu kwalifikujących się do uznania za inwestycje zrównoważone odbywa się w dniu każdego równoważenia indeksu lub w zbliżonym terminie, przy czym portfel Funduszu jest równoważony zgodnie z jego Wskaźnikiem Referencyjnym.

<p>Główne niekorzystne skutki to najpoważniejsze niekorzystne skutki decyzji inwestycyjnych dla czynników zrównoważonego rozwoju, takie jak kwestie środowiskowe, społeczne i pracownicze, kwestie dotyczące poszanowania praw człowieka oraz przeciwdziałania korupcji i przekupstwu.</p>	<p>● W jaki sposób zrównoważone inwestycje, które mają być częściowo zrealizowane w ramach produktu finansowego, nie wyrządzają poważnych szkód względem jakiegokolwiek celu dotyczącego zrównoważonych inwestycji?</p>
	<p>Przy każdorazowym równoważeniu indeksu wszystkie inwestycje kwalifikujące się do uznania za inwestycje zrównoważone podlegają ocenie pod kątem pewnych minimalnych wskaźników środowiskowych i społecznych. W ramach oceny spółki są oceniane pod kątem ich zaangażowania w rodzaje działalności uważane za mające wysoce negatywny wpływ środowiskowy i społeczny. Jeżeli spółka została uznana za zaangażowaną w rodzaje działalności o wysoce negatywnym wpływie środowiskowym i społecznym, nie kwalifikuje się do uznania za inwestycje zrównoważone.</p> <p>--- <i>W jaki sposób uwzględniono wskaźniki dotyczące niekorzystnych skutków dla czynników zrównoważonego rozwoju?</i></p> <p>Obowiązkowe wskaźniki dotyczące negatywnego wpływu na czynniki zrównoważonego rozwoju (określone w regulacyjnych standardach technicznych (RTS) w ramach SFDR) są uwzględniane przy każdorazowym równoważeniu indeksu w ramach oceny inwestycji Funduszu kwalifikujących się do uznania za inwestycje zrównoważone.</p> <p>W wyniku tej oceny następujące inwestycje nie będą kwalifikować się do uznania za inwestycje zrównoważone: (1) spółki uzyskujące co najmniej 1% przychodów z węgla termicznego, który wyróżnia się znaczną intensywnością zużycia węgla i jest istotnym czynnikiem podwyższającym emisje gazów cieplarnianych (z uwzględnieniem wskaźników dotyczących emisji gazów cieplarnianych) (2) spółki uznane za zaangażowane w poważne kontrowersje w zakresie ESG (w tym w odniesieniu do wskaźników dotyczących emisji gazów cieplarnianych, różnorodności biologicznej, wody, odpadów oraz kwestii społecznych i pracowniczych) oraz (3) spółki, które są uważane za słabiej rozwinięte w branży ze względu na ich wysoką ekspozycję i brak zarządzania znaczącymi zagrożeniami związanymi z ESG (w tym w odniesieniu do wskaźników dotyczących emisji gazów cieplarnianych, różnorodności biologicznej, wody, odpadów, nieskorygowanej różnicy w wynagrodzeniach kobiet i różnorodności płciowej w zarządzie).</p> <p>Wskaźnik Referencyjny wyklucza również: (1) spółki które zostały uznane za naruszające lub w przypadku których uznano, że istnieje ryzyko naruszenia powszechnie przyjętych norm i standardów międzynarodowych, zapisanych w zasadach inicjatywy Global Compact ONZ (UNGC), Wytycznych Organizacji Współpracy Gospodarczej i Rozwoju (OECD) dla przedsiębiorstw wielonarodowych, wytycznych ONZ dotyczących biznesu i praw człowieka (UNGP) oraz ich podstawowych konwencjach oraz (2) spółki uznane za mające jakikolwiek związek z kontrowersyjną bronią (z uwzględnieniem wskaźników dotyczących powiązań z kontrowersyjnymi rodzajami broni).</p>
	<p>--- <i>W jaki sposób zrównoważone inwestycje są zgodne z Wytycznymi OECD dla przedsiębiorstw wielonarodowych oraz Wytycznymi ONZ dotyczącymi biznesu i praw człowieka? Dodatkowe informacje:</i></p>
	<p>Wskaźnik Referencyjny Funduszu nie obejmuje również emitentów, którzy zostali uznani za naruszających lub w przypadku których uznano, że istnieje ryzyko naruszenia powszechnie przyjętych norm i standardów międzynarodowych, zapisanych w zasadach inicjatywy ONZ o nazwie Global Compact (UNGC), Wytycznych Organizacji Współpracy Gospodarczej i Rozwoju (OECD) dla przedsiębiorstw wielonarodowych, wytycznych ONZ dotyczących biznesu i praw człowieka (UNGP) oraz ich podstawowych konwencjach. Wskaźnik Referencyjny stosuje powyższe kryteria wyłączeniowe przy każdorazowym równoważeniu indeksu.</p>

Unijna systematyka dotycząca zrównoważonego rozwoju określa zasadę „nie czyń poważnych szkód”, zgodnie z którą inwestycje zgodne z systematyką nie powinny wyrządzać poważnych szkód względem celów unijnej systematyki, a towarzyszą jej konkretne kryteria unijne.

Zasada „nie czyń poważnych szkód” stosowana jest wyłącznie w odniesieniu do tych inwestycji w ramach produktu finansowego, które uwzględniają unijne kryteria dotyczące zrównoważonej środowiskowo działalności gospodarczej. Inwestycje w ramach pozostałej części tego produktu finansowego nie uwzględniają unijnych kryteriów dotyczących zrównoważonej środowiskowo działalności gospodarczej.

Wszelkie inne zrównoważone inwestycje nie mogą również wyrządzać poważnych szkód względem celów środowiskowych lub społecznych.



Czy w ramach tego produktu finansowego bierze się pod uwagę główne niekorzystne skutki dla czynników zrównoważonego rozwoju?

Tak

Nie

Tak, Fundusz bierze pod uwagę główne niekorzystne skutki dla czynników zrównoważonego rozwoju, odwzorowując Wskaźnik Referencyjny, który uwzględnia pewne kryteria ESG przy doborze elementów składowych indeksu. Zarządzający inwestycjami ustalił, że główne niekorzystne skutki (PAI) oznaczone w poniższej tabeli jako „X” są uznawane za część kryteriów doboru właściwych dla Wskaźnika Referencyjnego przy każdorazowym równoważeniu indeksu.

Raport roczny Funduszu będzie zawierać informacje na temat głównych niekorzystnych skutków dla czynników zrównoważonego rozwoju określonych poniżej.

	Opis głównych niekorzystnych skutków	Kryteria doboru właściwe dla Wskaźnika Referencyjnego		
		Wykluczenie emitentów na podstawie określonych kryteriów środowiskowych (wymienionych powyżej)	Wykluczenie emitentów uznanych za naruszających powszechnie przyjęte normy i standardy międzynarodowe	Wykluczenie emitentów, co do których stwierdzono jakiegokolwiek związku z kontrowersyjnymi rodzajami broni
Emisje gazów cieplarnianych (GHG)	1.(a) Emisje gazów cieplarnianych (Zakres 1/2)			
	1.(b) Emisje gazów cieplarnianych (Zakres 3)			
	2. Ślad węglowy			
	3. Intensywność emisji gazów cieplarnianych			
	4. % w paliwach kopalnych	X		
	5. Nieodnawialne/Odnawialne (%)			
Bioróżnorodność	6. Zużycie energii przez sektor o dużym wpływie			
	7. Negatywny wpływ na obszary wrażliwe pod względem bioróżnorodności		X	
Woda	8. Emisje do wody		X	
Odpady	9. Odpady niebezpieczne		X	
Kwestie społeczne i pracownicze	10. Naruszenia UNGC i OECD		X	
	11. Proces UNGC+OECD, monitorowanie			
	12. Nieskorygowana luka płacowa między kobietami a mężczyznami			
	13. Zróżnicowanie członków zarządu ze względu na płeć			
	14. Kontrowersyjne rodzaje broni			X



Strategia inwestycyjna stanowi wytyczne dla decyzji inwestycyjnych na podstawie czynników, takich jak cele inwestycyjne i tolerancja ryzyka.

Jaką strategię inwestycyjną stosuje się w ramach tego produktu finansowego?

Polityka inwestycyjna Funduszu polega na inwestowaniu w portfel papierów wartościowych, który w miarę możliwości składa się z papierów wartościowych wchodzących w skład Wskaźnika Referencyjnego i który przy doborze elementów składowych uwzględnia pewne kryteria ESG. Metodologia Wskaźnika Referencyjnego jest opisana powyżej (zob. Które aspekty środowiskowe lub społeczne są promowane przez ten produkt finansowy?).

Fundusz stara się odwzorowywać elementy składowe Wskaźnika Referencyjnego poprzez utrzymywanie wszystkich papierów wartościowych wchodzących w skład Wskaźnika Referencyjnego w proporcji podobnej do ich wag we Wskaźniku Referencyjnym, o ile jest to praktycznie możliwe.

Inwestując w elementy składowe Wskaźnika Referencyjnego, strategia inwestycyjna Funduszu umożliwia mu spełnienie wymogów ESG Wskaźnika Referencyjnego określonych przez dostawcę indeksu. Jeżeli jakiegokolwiek inwestycje przestaną być zgodne z wymogami przedstawionymi powyżej, Fundusz może nadal utrzymywać takie inwestycje tylko do czasu, gdy odpowiednie papiery wartościowe przestaną stanowić część Wskaźnika Referencyjnego oraz gdy będzie praktycznie możliwe (w opinii Zarządzającego inwestycjami) zlikwidowanie pozycji.

Strategia ta jest wdrażana przy każdorazowym równoważeniu portfela Funduszu, które następuje po równoważeniu Wskaźnika Referencyjnego Funduszu.

Procesy zarządzania

Zarządzający Inwestycjami przeprowadza badanie due diligence dostawców indeksów i na bieżąco z nimi współpracuje w kontekście metodologii indeksu, w tym oceny kryteriów dobrych praktyk w zakresie zarządzania określonych w rozporządzeniu SFDR, które obejmują solidne struktury zarządzania, stosunki pracownicze, wynagrodzenia pracowników i przestrzeganie przepisów prawa podatkowego na poziomie spółek, w które dokonano inwestycji.

● **Jakie są wiążące elementy strategii inwestycyjnej stosowanej przy wyborze inwestycji dotyczące uwzględnienia każdego aspektu środowiskowego lub społecznego promowanego w ramach tego produktu finansowego?**

Do wiążących elementów strategii inwestycyjnej Funduszu należy zasada, że Fundusz inwestuje w portfel udziałowych papierów wartościowych, który w miarę praktycznych możliwości składa się z papierów wartościowych wchodzących w skład Wskaźnika Referencyjnego, a tym samym jest zgodny z charakterystyką ESG Wskaźnika Referencyjnego.

Jeżeli jakiegokolwiek inwestycje przestaną być zgodne z wymogami ESG właściwymi dla Wskaźnika Referencyjnego, Fundusz może nadal utrzymywać takie inwestycje tylko do czasu, gdy odpowiednie papiery wartościowe przestaną stanowić część Wskaźnika Referencyjnego i gdy będzie praktycznie możliwe (w opinii Zarządzającego Inwestycjami) zlikwidowanie pozycji.

● **Jaki jest minimalny poziom zobowiązania do ograniczenia zakresu inwestycji uwzględnionych przed zastosowaniem tej strategii inwestycyjnej?**

Nie obowiązuje bezwzględnie żaden minimalny poziom zobowiązania do ograniczenia zakresu inwestycji Funduszu.

Wskaźnik Referencyjny Funduszu ma na celu ograniczenie liczby elementów składowych Indeksu Macierzystego poprzez zastosowanie kryteriów doboru ESG. Nie obowiązuje jednak żaden stosowany ani planowany przez dostawcę indeksu minimalny odsetek ograniczenia liczby składników Wskaźnika Referencyjnego.

Odsetek ograniczenia może się zmieniać w czasie w zależności od emitentów składających się na Indeks Macierzysty. Jeżeli na przykład emitenci wchodzący w skład Indeksu Macierzystego

	<p>angażują się w mniej rodzajów działalności, które są wykluczone z Indeksu Macierzystego na podstawie kryteriów doboru ESG stosowanych przez Wskaźnik Referencyjny, wówczas odsetek ograniczenia może z czasem ulegać zmniejszeniu. I odwrotnie, jeśli dostawca indeksu zwiększy kryteria doboru ESG we Wskaźniku Referencyjnym w miarę ewolucji standardów ESG, poziom ograniczenia może z czasem wzrastać.</p>
<p>Dobre praktyki w zakresie zarządzania obejmują solidne struktury zarządzania, stosunki pracownicze, wynagrodzenia pracowników i przestrzeganie przepisów prawa podatkowego.</p>	<ul style="list-style-type: none"> ● Jaką politykę stosuje się w odniesieniu do oceny dobrych praktyk w zakresie zarządzania stosowanych przez spółki, w które dokonano inwestycji? <p>Kontrole z zakresu dobrych praktyk w zakresie zarządzania są włączone do metodologii Wskaźnika Referencyjnego.</p> <p>Dostawca indeksu stosuje codzienne filtrowanie, weryfikację i analizę kontrowersji związanych ze spółkami z indeksu. Kontrowersje, które mogą być rozpatrywane przez dostawcę indeksu, obejmują przestępczość gospodarczą i korupcję, oszustwa, nielegalne praktyki handlowe, kwestie praw człowieka, spory pracownicze, bezpieczeństwo w miejscu pracy, poważne wypadki i katastrofy ekologiczne. Spółki mogą zostać usunięte ze Wskaźnika Referencyjnego na podstawie oceny dokonanej przez dostawcę indeksu w kontekście ich zaangażowania w poważne kontrowersje związane z ESG. Wskaźnik Referencyjny wyklucza również spółki, które są uznawane za naruszające zasady inicjatywy ONZ o nazwie Global Compact (zob. Które aspekty środowiskowe lub społeczne są promowane przez ten produkt finansowy? powyżej).</p>
	<p>Jaka jest planowana alokacja aktywów w przypadku tego produktu finansowego?</p>
<p>Alokacja aktywów ukazuje udział inwestycji w poszczególne aktywa.</p> <p>Działalność zgodna z unijną systematyką jest wyrażona jako udział:</p> <ul style="list-style-type: none"> – obrotu, który odzwierciedla udział przychodów z działalności ekologicznej spółek, w które dokonano inwestycji; – nakładów inwestycyjnych (CapEx), które ukazują zielone inwestycje dokonane przez spółki, w które dokonano inwestycji, np. w celu przejścia na zieloną gospodarkę; – wydatków operacyjnych (OpEx), które odzwierciedlają ekologiczną działalność operacyjną spółek, w które dokonano inwestycji. 	<p>Fundusz dąży do inwestowania w portfel papierów wartościowych, który w miarę praktycznych możliwości obejmuje papiery wartościowe wchodzące w skład Wskaźnika Referencyjnego.</p> <p>Przewiduje się, że co najmniej 80% aktywów Funduszu będzie inwestowane w papiery wartościowe wchodzące w skład Wskaźnika Referencyjnego. W związku z tym przy każdorazowym równoważeniu indeksu (lub tak szybko, jak jest to zasadnie możliwe po tym terminie), portfel Funduszu będzie podlegać ponownemu równoważeniu zgodnie z jego Wskaźnikiem Referencyjnym tak, żeby co najmniej 80% aktywów Funduszu było dostosowane do charakterystyki ESG Wskaźnika Referencyjnego (określonej przy równoważeniu).</p> <p>Jeżeli jakiegokolwiek inwestycje przestaną być zgodne z wymogami ESG właściwymi dla Wskaźnika Referencyjnego, Fundusz może nadal utrzymywać takie inwestycje do czasu, gdy odpowiednie papiery wartościowe przestaną stanowić część Wskaźnika Referencyjnego i gdy będzie praktycznie możliwe (w opinii Zarządzającego Inwestycjami) zlikwidowanie pozycji.</p> <p>Fundusz może inwestować do 20% swoich całkowitych aktywów w inne inwestycje („#2 inne”).</p>  <pre> graph LR Inwestycje --> N1["#1 zgodne z aspektami środowiskowymi/ społecznymi"] Inwestycje --> N2["#2 Inne"] N1 --> N1A["#1A zrównoważone"] N1 --> N1B["#1B inne aspekty środowiskowe/ społeczne"] N1A --> N1A1["Inne aspekty środowiskowe"] N1A --> N1A2["Społeczne"] </pre>

Kategoria „#1 zgodne z aspektami środowiskowymi/społecznymi” obejmuje inwestycje dokonane w ramach produktu finansowego w celu uwzględnienia aspektów środowiskowych lub społecznych promowanych w ramach tego produktu finansowego.

Kategoria „#2 inne” obejmuje pozostałe inwestycje dokonane w ramach produktu finansowego, które nie są zgodne z aspektami środowiskowymi lub społecznymi ani nie kwalifikują się jako zrównoważone inwestycje.

Kategoria „#1 zgodne z aspektami środowiskowymi/społecznymi” obejmuje:

- podkategorię „#1A zrównoważone” obejmującą zrównoważone inwestycje, które służą celom środowiskowym lub społecznym;
- podkategorię „#1B inne aspekty środowiskowe lub społeczne” obejmującą inwestycje zgodne z aspektami środowiskowymi lub społecznymi, które nie kwalifikują się jako zrównoważone inwestycje.

W jaki sposób stosowanie instrumentów pochodnych przyczynia się do uwzględnienia aspektów środowiskowych lub społecznych promowanych w ramach tego produktu finansowego?

Fundusz może wykorzystywać instrumenty pochodne do celów inwestycyjnych i do celów efektywnego zarządzania portfelem w związku z aspektami środowiskowymi lub społecznymi promowanymi przez Fundusz. W przypadku gdy Fundusz wykorzystuje instrumenty pochodne do promowania aspektów środowiskowych lub społecznych, wszelkie ratingi lub analizy ESG, o których mowa powyżej, będą miały zastosowanie do inwestycji bazowej.



W jakim minimalnym stopniu zrównoważone inwestycje służące realizacji celu środowiskowego są dostosowane do unijnej systematyki dotyczącej zrównoważonego rozwoju?

Fundusz nie ma obecnie obowiązku inwestowania więcej niż 0% swoich aktywów w inwestycje w zrównoważoną środowiskowo działalność gospodarczą w rozumieniu rozporządzenia w sprawie unijnej systematyki dotyczącej zrównoważonego rozwoju.

● Czy w ramach produktu finansowego inwestuje się w działalność związaną z gazem ziemnym lub energią jądrową, która jest zgodna z unijną systematyką dotyczącą zrównoważonego rozwoju¹²?

Tak:

w gaz ziemny w energię jądrową

Nie

Fundusz nie zobowiązuje się obecnie do inwestowania w działalność związaną z gazem ziemnym lub energią jądrową, która jest zgodna z unijną systematyką dotyczącą zrównoważonego rozwoju.





Na dwóch wykresach poniżej przedstawiono minimalny odsetek inwestycji zgodnych z unijną systematyką dotyczącą zrównoważonego rozwoju. Ponieważ brak jest odpowiednich metod umożliwiających określenie zgodności obligacji skarbowych* z systematyką, na pierwszym wykresie przedstawiono zgodność z systematyką w odniesieniu do wszystkich inwestycji w ramach produktu finansowego, w tym obligacji skarbowych, natomiast na drugim wykresie przedstawiono zgodność z systematyką wyłącznie w odniesieniu do inwestycji w ramach produktu finansowego innych niż obligacje skarbowe.



Aby zapewnić zgodność z unijną systematyką dotyczącą zrównoważonego rozwoju, kryteria dotyczące **gazu ziemnego** obejmują ograniczenia emisji i przejście na energię ze źródeł odnawialnych lub paliwa niskoemisyjne do końca 2035 r. W przypadku **energii jądrowej** kryteria te obejmują kompleksowe zasady w zakresie bezpieczeństwa i gospodarowania odpadami.

Działalność wspomagająca bezpośrednio wspomaga inne rodzaje działalności we wnoszeniu istotnego wkładu w realizację celu środowiskowego.

Działalność na rzecz przejścia jest to działalność, dla której



¹² Działalność związaną z gazem ziemnym lub energią jądrową można uznać za zgodną z unijną systematyką dotyczącą zrównoważonego rozwoju tylko wtedy, gdy przyczynia się do ograniczenia zmian klimatu („łagodzenie zmian klimatu”) i nie szkodzi znacząco żadnemu celowi systematyki – zob. nota wyjaśniająca na lewym marginesie. Pełne kryteria dotyczące działalności gospodarczej związanej z gazem ziemnym i energią jądrową, która jest zgodna z unijną systematyką dotyczącą zrównoważonego rozwoju, określono w rozporządzeniu delegowanym Komisji (UE) 2022/1214.

<p>alternatywne niskoemisyjne rozwiązania nie są jeszcze dostępne i która między innymi wytwarza emisje gazów cieplarnianych na poziomie odpowiadającym najlepszym wynikom.</p>	<p>1. Zgodność inwestycji z systematyką (w tym obligacje skarbowe*)</p> <ul style="list-style-type: none"> ■ Zgodne z systematyką: gaz ziemny ■ Zgodne z systematyką: energia jądrowa ■ Zgodne z systematyką (inne niż gaz ziemny i energia jądrowa) ■ Niezgodne z systematyką <p style="text-align: center;">100%</p>	<p>2. Zgodność inwestycji z systematyką (z wyłączeniem obligacji skarbowych*)</p> <ul style="list-style-type: none"> ■ Zgodne z systematyką: gaz ziemny ■ Zgodne z systematyką: energia jądrowa ■ Zgodne z systematyką (inne niż gaz ziemny i energia jądrowa) ■ Niezgodne z systematyką <p style="text-align: center;">100%</p>
<p>* Do celów niniejszych wykresów „obligacje skarbowe” obejmują całe zaangażowanie w dług państwowy</p>		
	<p>● Jaki jest minimalny udział inwestycji w działalność na rzecz przejścia i działalność wspomagającą?</p> <p>Fundusz aktualnie nie ma obowiązku inwestowania więcej niż 0% swoich aktywów w inwestycje w działalność na rzecz przejścia i działalność wspomagającą w rozumieniu unijnej systematyki dotyczącej zrównoważonego rozwoju.</p>	
<p> to zrównoważone inwestycje służące celowi środowiskowemu, które nie uwzględniają kryteriów zrównoważonej środowiskowo działalności gospodarczej zgodnie z unijną systematyką dotyczącą zrównoważonego rozwoju.</p>	<p> Jaki jest minimalny udział zrównoważonych inwestycji służących celowi środowiskowemu, które nie są zgodne z unijną systematyką dotyczącą zrównoważonego rozwoju?</p> <p>Co najmniej 15% aktywów Funduszu będzie inwestowane w inwestycje zrównoważone. Zrównoważone inwestycje będą zrównoważonymi inwestycjami z celem środowiskowym, który nie jest zgodny z unijną systematyką dotyczącą zrównoważonego rozwoju lub celem społecznym (lub kombinacją obu tych elementów). Kombinacja zrównoważonych inwestycji z celem środowiskowym lub społecznym może zmieniać się w czasie w zależności od rodzajów działalności spółek w ramach Wskaźnika Referencyjnego. Ocena inwestycji Funduszu kwalifikujących się do uznania za inwestycje zrównoważone odbywa się w dniu każdego równoważenia indeksu lub w zbliżonym terminie, przy czym portfel Funduszu jest równoważony zgodnie z jego Wskaźnikiem Referencyjnym.</p>	
	<p> Jaki jest minimalny udział zrównoważonych inwestycji służących celowi społecznemu?</p> <p>Co najmniej 15% aktywów Funduszu będzie inwestowane w inwestycje zrównoważone. Zrównoważone inwestycje będą zrównoważonymi inwestycjami z celem środowiskowym, który nie jest zgodny z unijną systematyką dotyczącą zrównoważonego rozwoju lub celem społecznym (lub kombinacją obu tych elementów). Kombinacja zrównoważonych inwestycji z celem środowiskowym lub społecznym może zmieniać się w czasie w zależności od rodzajów działalności spółek w ramach Wskaźnika Referencyjnego. Ocena inwestycji Funduszu kwalifikujących się do uznania za inwestycje zrównoważone odbywa się w dniu każdego równoważenia indeksu lub w zbliżonym terminie, przy czym portfel Funduszu jest równoważony zgodnie z jego Wskaźnikiem Referencyjnym.</p>	
	<p> Które inwestycje uwzględniono w kategorii „#2 inne”, czemu służą takie inwestycje i czy w ich ramach zapewniono jakiekolwiek minimalne gwarancje środowiskowe lub społeczne?</p>	
	<p>Pozostałe pozycje w portfelu mogą obejmować środki pieniężne, fundusze rynku pieniężnego i instrumenty pochodne. Inwestycje takie mogą być używane wyłącznie do celów efektywnego zarządzania portfelem, z wyjątkiem instrumentów pochodnych wykorzystywanych do zabezpieczenia ryzyka kursowego dowolnej klasy tytułów uczestnictwa waluty objętej hedgingiem.</p>	

	<p>Wszelkie ratingi lub analizy ESG stosowane przez dostawcę indeksu będą miały zastosowanie wyłącznie do instrumentów pochodnych odnoszących się do poszczególnych emitentów wykorzystywanych przez Fundusz. Instrumenty pochodne oparte na indeksach finansowych, stopach procentowych lub instrumentach walutowych nie będą uznawane za sprzeczne z minimalnymi gwarancjami środowiskowymi lub społecznymi.</p>
 <p>Wskaźniki referencyjne to indeksy stosowane do pomiaru, czy w ramach produktu finansowego uwzględnia się aspekty środowiskowe lub społeczne promowane przez ten produkt.</p>	<p>Czy wyznaczono konkretny indeks jako wskaźnik referencyjny w celu ustalenia, czy ten produkt finansowy jest zgodny z aspektami środowiskowymi lub społecznymi, które promuje?</p> <p>Tak, Fundusz dąży do osiągnięcia aspektów środowiskowych i społecznych, które promuje, odwzorowując wyniki swojego Wskaźnika Referencyjnego, S&P 500 Scored and Screened Index, który uwzględnia kryteria doboru ESG dostawcy indeksu.</p> <ul style="list-style-type: none"> ● W jaki sposób wskaźnik referencyjny dostosowuje się na bieżąco do każdego aspektu środowiskowego lub społecznego promowanego w ramach tego produktu finansowego? <p>Przy każdorazowym równoważeniu indeksu dostawca indeksu stosuje kryteria doboru ESG właściwe dla Indeksu Macierzystego, aby wykluczyć emitentów, którzy nie spełniają takich kryteriów doboru ESG.</p> <ul style="list-style-type: none"> ● W jaki sposób zapewnia się ciągłe dostosowanie strategii inwestycyjnej do metody obliczania indeksu? <p>Przy każdorazowym równoważeniu indeksu (lub tak szybko, jak to zasadnie możliwe i wykonalne po tym terminie) portfel Funduszu również jest równoważony zgodnie z jego Wskaźnikiem Referencyjnym.</p>
	<ul style="list-style-type: none"> ● W jaki sposób wyznaczony indeks różni się od odpowiedniego ogólnego indeksu rynkowego? <p>Wskaźnik Referencyjny wyklucza emitentów, którzy nie spełniają kryteriów doboru ESG, z Indeksu Macierzystego, który jest ogólnym indeksem rynkowym. Kryteria doboru ESG będące podstawą wykluczenia omówiono powyżej (zob. Które aspekty środowiskowe lub społeczne są promowane przez ten produkt finansowy?).</p>
	<ul style="list-style-type: none"> ● Gdzie można zapoznać się z metodą zastosowaną na potrzeby obliczenia wyznaczonego indeksu? <p>Omówienie metodologii Wskaźnika Referencyjnego Funduszu można znaleźć na stronie internetowej dostawcy indeksu pod adresem: https://www.spglobal.com/spdji/en/indices/esg/sp-500-esg-index/#overview</p>
	<p>Gdzie w internecie można znaleźć więcej informacji na temat tego produktu?</p> <p>Więcej informacji na temat tego produktu znajduje się na stronie internetowej.</p> <p>Szczegółowe informacje dotyczące tego Funduszu można znaleźć w sekcjach niniejszego prospektu zatytułowanych „Cel inwestycyjny”, „Polityka inwestycyjna” oraz „Rozporządzenie SFDR”, a także na stronie produktu Funduszu, którą można znaleźć, wpisując nazwę Funduszu w pasku wyszukiwania na stronie internetowej: www.iShares.com.</p>

	<p>i piasków bitumicznych, a także wytwarzaniem energii elektrycznej z węgla energetycznego, poprzez zastosowanie bazowych kryteriów wykluczających.</p> <p>Fundusz ma na celu promowanie aspektów społecznych w następującym zakresie: (a) zmniejszenie dostępności broni poprzez wykluczenie bezpośrednich inwestycji w emitentów zaangażowanych w produkcję kontrowersyjnej broni, głowic nuklearnych i pocisków nuklearnych i/lub podstawowych komponentów do wyłącznego użytku w broni nuklearnej, emitentów, którzy mają powiązania z produkcją automatycznej/półautomatycznej broni palnej lub amunicji przeznaczonej do użytku cywilnego, lub którzy czerpią przychody z produkcji lub dystrybucji broni palnej i/lub amunicji do broni strzeleckiej przeznaczonej do użytku cywilnego, (b) poprawa zdrowia i dobrobytu poprzez wykluczenie bezpośrednich inwestycji w emitentów zaangażowanych w produkcję tytoniu; oraz (c) wspieranie praw człowieka, standardów pracy, ochrony środowiska i przeciwdziałania korupcji poprzez wykluczenie bezpośrednich inwestycji w emitentów, którzy nie przestrzegają 10 zasad inicjatywy UN Global Compact, poprzez zastosowanie kryteriów wykluczających. Definicja „zaangażowania” w odniesieniu do każdej działalności może opierać się na generowaniu lub uzyskiwaniu przychodów z tej działalności, które przekraczają określony procent przychodów lub określoną wartość progową całkowitego przychodu, lub na jakimkolwiek związku z daną działalnością, niezależnie od wysokości uzyskanych przychodów. Więcej szczegółów na temat wykluczeń stosowanych w celu promowania aspektów środowiskowych i/lub społecznych można znaleźć w odpowiedzi na pytanie „Jakie są wiążące elementy strategii inwestycyjnej stosowanej przy wyborze inwestycji dotyczące uwzględnienia każdego aspektu środowiskowego lub społecznego promowanego w ramach tego produktu finansowego?” poniżej.</p> <p>Fundusz inwestuje co najmniej 20% swoich zasobów w Zrównoważone inwestycje, określone przez Zarządzającego inwestycjami, które przyczyniają się do realizacji celów określonych poniżej i które są zgodne z aspektami środowiskowymi i/lub społecznymi promowanymi przez Fundusz.</p> <p>Fundusz nie stosuje wskaźnika referencyjnego w celu osiągnięcia promowanych przez siebie aspektów ESG, jednak do porównywania niektórych aspektów ESG promowanych przez Fundusz wykorzystywany jest indeks S&P 500 („Indeks”).</p>
<p>Wskaźniki zrównoważonego rozwoju stosuje się do pomiaru stopnia uwzględnienia aspektów środowiskowych lub społecznych promowanych w ramach produktu finansowego.</p>	<p>● <i>Które wskaźniki zrównoważonego rozwoju stosuje się do pomiaru stopnia uwzględnienia aspektów środowiskowych lub społecznych w ramach danego produktu finansowego?</i></p> <p>Wskaźniki zrównoważonego rozwoju stosowane do pomiaru stopnia uwzględnienia aspektów środowiskowych lub społecznych w ramach Funduszu obejmują:</p> <ul style="list-style-type: none"> • Udziały Funduszu w Zrównoważonych Inwestycjach, jak opisano powyżej. • Intensywność emisji dwutlenku węgla Funduszu, jak opisano powyżej. • Wykluczenie przez Fundusz inwestycji w emitentów zidentyfikowanych w oparciu o kryteria wykluczenia określone w kryteriach wykluczających, jak opisano poniżej. • Uwzględnienie przez Fundusz głównych niekorzystnych skutków (PAI) dla czynników związanych ze zrównoważonym rozwojem, jak opisano poniżej.
	<p>● <i>Jakie są cele dotyczące zrównoważonych inwestycji, które mają być częściowo zrealizowane w ramach produktu finansowego, i w jaki sposób zrównoważona inwestycja przyczynia się do osiągnięcia tych celów?</i></p>
	<p>W ramach realizacji swojego celu inwestycyjnego Fundusz inwestuje co najmniej 20% swoich udziałów w Zrównoważone Inwestycje. Wszystkie Zrównoważone inwestycje będą oceniane przez Zarządzającego inwestycjami pod kątem zgodności ze stosowaną przez BlackRock zasadą DNSH, która została opisana powyżej.</p>

	<p>BlackRock inwestuje w Zrównoważone inwestycje, które przyczyniają się do realizacji szeregu celów środowiskowych i/lub społecznych, które mogą obejmować między innymi alternatywne i odnawialne źródła energii, efektywność energetyczną, zapobieganie zanieczyszczeniom lub ich ograniczanie, ponowne wykorzystanie i recykling, zdrowie, odżywianie, warunki sanitarne i edukację oraz Cele Zrównoważonego Rozwoju ONZ („Cele Środowiskowe i/lub Społeczne”).</p> <p>Inwestycja zostanie oceniona jako przyczyniająca się do realizacji Celu Środowiskowego i/lub Społecznego, jeżeli:</p> <p>a) minimalna część działalności gospodarczej emitenta przyczynia się do realizacji celu środowiskowego i/lub społecznego; lub</p> <p>b) praktyki biznesowe emitenta przyczyniają się do osiągnięcia celu środowiskowego i/lub społecznego.</p>
<p>Główne niekorzystne skutki to najpoważniejsze niekorzystne skutki decyzji inwestycyjnych dla czynników zrównoważonego rozwoju, takie jak kwestie środowiskowe, społeczne i pracownicze, kwestie dotyczące poszanowania praw człowieka oraz przeciwdziałania korupcji i przekupstwu.</p>	<p>● <i>W jaki sposób zrównoważone inwestycje, które mają być częściowo zrealizowane w ramach produktu finansowego, nie wyrządzają poważnych szkód względem jakiegokolwiek celu dotyczącego zrównoważonych inwestycji?</i></p> <p>Zrównoważone Inwestycje spełniają wymogi DNSH określone przez obowiązujące prawo i przepisy. BlackRock opracował dla wszystkich Zrównoważonych Inwestycji zestaw kryteriów umożliwiających ocenę, czy emitent lub inwestycja wyrządzają poważne szkody. Inwestycje uznane za wyrządzające poważne szkody nie kwalifikują się jako Zrównoważone Inwestycje. Zarządzający inwestycjami ocenia wskaźniki niekorzystnych skutków dla czynników zrównoważonego rozwoju dla każdego rodzaju inwestycji zgodnie z definicją zawartą w rozporządzeniu. Kryteria niekorzystnych skutków są oceniane przy użyciu danych zewnętrznych dostawców dotyczących zaangażowania biznesowego inwestycji (w określone działania uznane za mające negatywny wpływ na środowisko lub społeczeństwo) bądź kontrowersji środowiskowych lub społecznych w celu wykluczenia inwestycji, które Zarządzający inwestycjami uzna za szkodliwe dla wskaźników zrównoważonego rozwoju, z zastrzeżeniem ściśle określonych wyjątków, np. gdy dane zostaną uznane za niedokładne lub nieaktualne. W przypadku, gdy dane są niedostępne lub w znacznym stopniu niekompletne, przeprowadzona zostanie fundamentalna analiza z uzasadnionymi staraniami na rzecz zidentyfikowania oddziaływań, które według Zarządzającego inwestycjami są szkodliwe dla wskaźników zrównoważonego rozwoju.</p> <p>Więcej informacji na ten temat można uzyskać, kopiując i wklejając poniższy link do przeglądarki internetowej: https://www.blackrock.com/corporate/literature/publication/blackrock-sfdr-sustainable-investments-methodology.pdf</p>
	<p>--- <i>W jaki sposób uwzględniono wskaźniki dotyczące niekorzystnych skutków dla czynników zrównoważonego rozwoju?</i></p>
	<p>Wskaźniki niekorzystnych skutków dla czynników zrównoważonego rozwoju dla każdego rodzaju inwestycji są oceniane przy użyciu autorskiej metodologii oceny Zrównoważonych Inwestycji BlackRock. BlackRock wykorzystuje dane podmiotów zewnętrznych i/lub analizę fundamentalną do identyfikacji inwestycji, które negatywnie wpływają na czynniki zrównoważonego rozwoju i powodują poważne szkody.</p>
	<p>--- <i>W jaki sposób zrównoważone inwestycje są zgodne z Wytycznymi OECD dla przedsiębiorstw wielonarodowych oraz Wytycznymi ONZ dotyczącymi biznesu i praw człowieka? Dodatkowe informacje:</i></p>
	<p>Zrównoważone inwestycje są oceniane w celu uwzględnienia wszelkich szkodliwych skutków i zapewnienia zgodności z międzynarodowymi standardami Wytycznych OECD dla przedsiębiorstw wielonarodowych oraz Wytycznymi ONZ dotyczącymi biznesu i praw człowieka, w tym z zasadami i prawami określonymi w ośmiu podstawowych konwencjach wskazanych w Deklaracji Międzynarodowej Organizacji Pracy dotyczącej podstawowych</p>

	<p>zasad i praw w pracy oraz w Międzynarodowej karcie praw człowieka. Emitenci uznani za naruszających te konwencje nie są zaliczani do Zrównoważonych Inwestycji.</p>
	<p><i>Unijna systematyka dotycząca zrównoważonego rozwoju określa zasadę „nie czyń poważnych szkód”, zgodnie z którą inwestycje zgodne z systematyką nie powinny wyrządzać poważnych szkód względem celów unijnej systematyki, a towarzyszą jej konkretne kryteria unijne.</i></p> <p><i>Zasada „nie czyń poważnych szkód” stosowana jest wyłącznie w odniesieniu do tych inwestycji w ramach produktu finansowego, które uwzględniają unijne kryteria dotyczące zrównoważonej środowiskowo działalności gospodarczej. Inwestycje w ramach pozostałej części tego produktu finansowego nie uwzględniają unijnych kryteriów dotyczących zrównoważonej środowiskowo działalności gospodarczej.</i></p> <p><i>Wszelkie inne zrównoważone inwestycje nie mogą również wyrządzać poważnych szkód względem celów środowiskowych lub społecznych.</i></p>
	<p>Czy w ramach tego produktu finansowego bierze się pod uwagę główne niekorzystne skutki dla czynników zrównoważonego rozwoju?</p> <p><input checked="" type="checkbox"/> Tak</p>
	<p><input type="checkbox"/> Nie</p> <p>Fundusz uwzględnia główne niekorzystne skutki (PAI) dla czynników zrównoważonego rozwoju poprzez zastosowanie kryteriów wykluczających oraz swojego celu redukcji emisji dwutlenku węgla.</p> <p>Fundusz bierze pod uwagę następujące główne niekorzystne skutki:</p> <ul style="list-style-type: none"> • Emisje gazów cieplarnianych • Intensywność emisji gazów cieplarnianych w przypadku spółek, w które dokonano inwestycji • Ekspozycja z tytułu przedsiębiorstw działających w sektorze paliw kopalnych • Naruszenia zasad inicjatywy Global Compact ONZ i Wytycznych Organizacji Współpracy Gospodarczej i Rozwoju (OECD) dla przedsiębiorstw wielonarodowych • Ekspozycja z tytułu kontrowersyjnych rodzajów broni (miny przeciwpiechotne, amunicja kasetowa, broń chemiczna i broń biologiczna) <p>Ponadto Fundusz uwzględnia główne niekorzystne skutki poprzez standard BlackRock DNSH dla Zrównoważonych Inwestycji. Fundusz przedstawi informacje na temat głównych niekorzystnych skutków w swoim raporcie rocznym.</p>
	<p>Jaką strategię inwestycyjną stosuje się w ramach tego produktu finansowego?</p>
<p>Strategia inwestycyjna stanowi wytyczne dla decyzji inwestycyjnych na podstawie czynników, takich jak cele inwestycyjne i tolerancja ryzyka.</p>	<p>Fundusz jest aktywnie zarządzany. W celu osiągnięcia celu inwestycyjnego Fundusz będzie stosować następujące strategie: (i) utrzymywanie długiej pozycji w kapitałowych papierach wartościowych amerykańskich spółek o dużej kapitalizacji (określonych przez Zarządzającego inwestycjami); (ii) sprzedaż opcji kupna na indeks akcji amerykańskich spółek o dużej kapitalizacji, takich jak indeks S&P 500, oraz (iii) kupno kontraktów futures na indeks akcji amerykańskich spółek o dużej kapitalizacji, taki jak indeks S&P 500.</p> <p>W normalnych warunkach rynkowych Fundusz będzie inwestować co najmniej 80% łącznych aktywów w akcje i instrumenty powiązane z akcjami (tj. opcje kupna, kontrakty futures</p>

i swapy) spółek o dużej kapitalizacji mających siedzibę, notowanych lub prowadzących główną działalność w Stanach Zjednoczonych Ameryki.

Aby wygenerować dochód, fundusz będzie sprzedawać (wystawiać) opcje kupna na indeks akcji amerykańskich spółek o dużej kapitalizacji, taki jak indeks S&P 500. Kontrakt opcyjny to umowa pomiędzy kupującym a sprzedającym, która daje nabywcy opcji prawo do zakupu (w przypadku opcji kupna) po uzgodnionej cenie (powszechnie znanej jako „cena wykonania”). Gdy Fundusz wystawia (sprzedaje) opcję kupna, Fundusz jest uprawniony do otrzymania premii. Chociaż nie są idealnie skorelowane, takie opcje kupna mogą mieć wpływ na ograniczenie potencjalnych zysków z długiej pozycji Funduszu w kapitałowych papierach wartościowych. W związku z tym, aby zmniejszyć potencjalny wpływ tego ograniczenia na potencjalne zyski (przy czym rzeczywiste wyniki zależą od różnych czynników, w tym stopnia aktywności opcji i kontraktów futures w czasie), Fundusz będzie kupował kontrakty futures na indeks amerykańskich akcji spółek o dużej kapitalizacji, taki jak indeks S&P 500. Kontrakt futures to prawna umowa kupna lub sprzedaży określonego aktywa towarowego lub papieru wartościowego po z góry określonej cenie w określonym czasie w przyszłości.

Ponadto aktywa Funduszu będą inwestowane zgodnie z Polityką ESG.

Fundusz wykorzystuje autorskie ilościowe (tj. matematyczne lub statystyczne) modele prognostyczne Zarządzającego inwestycjami w celu osiągnięcia systematycznego (tj. opartego na regułach) podejścia do wyboru akcji. Te modele prognostyczne mają na celu priorytetyzację spostrzeżeń, które wykazują ochronę przed spadkami, a także identyfikują aspekty niewłaściwej wyceny akcji, które Fundusz może starać się uchwycić poprzez przeważanie i niedoważanie określonych kapitałowych papierów wartościowych w stosunku do indeksu S&P 500, jednocześnie starając się kontrolować dodatkowe ryzyko. Następnie Zarządzający inwestycjami konstruuje i równoważy portfel, integrując swoje spostrzeżenia inwestycyjne z procesem optymalizacji opartym na modelu. Te modele ilościowe, w połączeniu z autorskim zautomatyzowanym narzędziem do budowy portfela Zarządzającego Inwestycjami, informują, które akcje będą składać się na portfel Funduszu, usuwając te, które są sprzeczne z polityką ESG Funduszu i zastępując je akcjami z tego samego spektrum inwestycyjnego o podobnej oczekiwanej stopie zwrotu. Zarządzający Inwestycjami dokonuje przeglądu pozycji wygenerowanych przez narzędzie do budowy portfela, zanim zostaną one wprowadzone do obrotu, aby uwzględnić wpływ wszelkich późniejszych informacji publicznych w odniesieniu do pozycji, takich jak ogłoszenia o fuzjach i przejęciach, istotne spory sądowe lub zmiany w kadrze kierowniczej wyższego szczebla.

Fundusz może również inwestować do 10% swoich łącznych aktywów w papiery wartościowe o stałym dochodzie (o ratingu na poziomie inwestycyjnym), emitowane przez przedsiębiorstwa lub rząd, o stałym lub zmiennym oprocentowaniu, oraz do 20% swoich łącznych aktywów w środki pieniężne i depozyty (z wyłączeniem środków pieniężnych utrzymywanych w celu wsparcia pozycji w FIP) („**Środki pieniężne**”) oraz pomocnicze aktywa płynne (które zazwyczaj obejmują należności z tytułu dywidend/dochodów), z zastrzeżeniem limitów określonych w Załączniku III do Prospektu. Fundusz może, w celu zachowania wartości takich Środków pieniężnych, inwestować w jeden lub więcej codziennych programów zbiorowego inwestowania na rynku pieniężnym, jak określono w części „Zarządzanie środkami pieniężnymi i środkami pieniężnymi FIP”.

Aby pomóc w osiągnięciu celu inwestycyjnego, Fundusz może, z zastrzeżeniem Przepisów i warunków nałożonych przez Bank Centralny, inwestować do 10% łącznych aktywów w inne otwarte przedsiębiorstwa zbiorowego inwestowania, w tym w fundusze notowane na giełdzie (ETF).

Oprócz wykorzystania opcji kupna i kontraktów futures Fundusz może inwestować w FIP w celach inwestowania bezpośredniego lub w celach efektywnego zarządzania portfelem, a mianowicie w swapy całkowitego dochodu, kontrakty futures i opcje na kontrakty futures oraz walutowe kontrakty terminowe forward zgodnie z ograniczeniami określonymi w Załączniku II do Prospektu (z zastrzeżeniem warunków i w granicach określonych przez

Bank Centralny), aby pomóc w osiągnięciu celu inwestycyjnego, uzyskać ekspozycję na akcje opisane powyżej oraz w celach zabezpieczenia walutowego. Aktywa referencyjne stanowiące podstawę swapów całkowitego dochodu, o ile występują, będą dowolnymi papierami wartościowymi, koszykiem papierów wartościowych lub kwalifikującymi się indeksami, które są zgodne z polityką inwestycyjną Funduszu i które powinny obejmować, bez ograniczeń, indeksy akcji dające dostęp do kapitałowych papierów wartościowych spółek amerykańskich. Szczegółowe informacje na temat indeksów akcji wykorzystywanych przez Fundusz zostaną przedstawione w raporcie rocznym Spółki.

Maksymalna część Wartości Aktywów Netto Funduszu, która może być przedmiotem swapów całkowitego dochodu, wynosi 15%. Zakładana część Wartości Aktywów Netto Funduszu, która będzie przedmiotem swapów całkowitego dochodu, wynosi 5%. Zakładany poziom nie stanowi jednak limitu, w związku z czym rzeczywista wielkość może być inna w różnych okresach, w zależności od m.in. warunków rynkowych.

W przypadku, gdy Fundusz inwestuje w nie w pełni sfinansowane FIP, może inwestować (i) środki pieniężne do kwoty nominalnej takich FIP minus płatności z tytułu marży (jeżeli takie istnieją) w takie FIP, oraz (ii) wszelkie zabezpieczenia gotówkowe związane z depozytem uzupełniającym otrzymane w odniesieniu do takich FIP (łącznie „Środki pieniężne FIP”) w jednym lub kilku dziennych programach zbiorowego inwestowania na rynku pieniężnym, jak określono w części „Zarządzanie środkami pieniężnymi i środkami pieniężnymi FIP”.

Fundusz nie będzie inwestować we w pełni sfinansowane FIP, w tym w pełni sfinansowane swapy.

Fundusz może również stosować techniki i instrumenty związane ze zbywalnymi papierami wartościowymi w celu efektywnego zarządzania portfelem zgodnie z warunkami określonymi w części zatytułowanej „Efektywne zarządzanie portfelem” oraz w Prospekcie.

Inwestycje Funduszu będą ograniczone do inwestycji dozwolonych w Przepisach, które są szczegółowo opisane w Załączniku III do Prospektu. Inwestycje Funduszu, inne niż inwestycje w pozagiełdowe FIP, papiery wartościowe o stałym dochodzie w obrocie pozagiełdowym oraz pozagiełdowe otwarte przedsiębiorstwa zbiorowego inwestowania, będą zazwyczaj notowane na giełdzie lub będą przedmiotem obrotu na Rynkach Regulowanych określonych w Załączniku I do Prospektu. Potencjalni inwestorzy w Fundusz mogą uzyskać podział składników Funduszu z oficjalnej strony internetowej iShares (www.iShares.com) lub od Zarządzającego inwestycjami.

Jeżeli jakiegokolwiek udziały Funduszu, zgodne w momencie inwestycji z celem inwestycyjnym i polityką inwestycyjną Funduszu i/lub Polityką ESG, staną się niekwalifikowalne, mogą one pozostać w jego posiadaniu do czasu, gdy będzie możliwe i wykonalne (w opinii Zarządzającego inwestycjami) ich zbycie przez odpowiedni Fundusz (w rozsądnym terminie).

Zarządzający inwestycjami zastosuje kryteria wykluczające.

Fundusz będzie inwestować zgodnie z kryteriami wykluczającymi. BlackRock ocenia inwestycje bazowe w przedsiębiorstwa zgodnie z kryteriami dobrego zarządzania określonymi w Rozporządzeniu SFDR, jeżeli dostępne są odpowiednie dane oraz, w stosownych przypadkach, biorąc pod uwagę rodzaj inwestycji bazowej. Kryteria te odnoszą się do solidnych struktur zarządzania, relacji pracowniczych, wynagrodzenia pracowników i zgodności z przepisami podatkowymi. BlackRock może rozważyć dodatkowe czynniki związane z dobrym zarządzaniem w swojej ocenie charakterystyki związanej ze zrównoważonym rozwojem emitentów bazowych, w zależności od konkretnej strategii ESG mającej zastosowanie do Funduszu.

Fundusz będzie inwestować w Zrównoważone Inwestycje.

Ponadto Fundusz będzie starał się uzyskać niższy wskaźnik intensywności emisji dwutlenku węgla w stosunku do indeksu S&P 500. Co najmniej 90% emitentów papierów wartościowych, w które inwestuje Fundusz, posiada rating ESG lub zostało przeanalizowanych pod kątem ESG. W celu przeprowadzenia tej analizy Zarządzający inwestycjami może wykorzystywać dane dostarczane przez zewnętrznych dostawców danych ESG, autorskie modele i lokalne informacje, a także może przeprowadzać wizyty terenowe.

● **Jakie są wiążące elementy strategii inwestycyjnej stosowanej przy wyborze inwestycji dotyczące uwzględnienia każdego aspektu środowiskowego lub społecznego promowanego w ramach tego produktu finansowego?**

Wiążące elementy strategii inwestycyjnej obejmują:

- Utrzymanie przez Fundusz udziału Zrównoważonych Inwestycji na poziomie co najmniej 20%.
- Utrzymanie wyniku Funduszu w zakresie intensywności emisji dwutlenku węgla na poziomie niższym niż Indeks.
- Zastosowanie kryteriów wykluczających opisanych poniżej:
 - (i) Emitenci, którzy są zaangażowani w produkcję kontrowersyjnych rodzajów broni lub są w inny sposób z tą branżą związani (dotyczy to m.in. produkcji amunicji kasetowej, biologicznej, chemicznej, min lądowych, zubożonego uranu, oślepiającego lasera, niewykrywalnych fragmentów i/lub broni zapalającej).
 - (ii) Emitenci uzyskujący ponad 5% przychodów z wydobycia węgla energetycznego i/lub wytwarzania energii z węgla energetycznego.
 - (iii) Emitenci uzyskujący ponad 5% przychodów z produkcji i wytwarzania piasków bitumicznych (znanych również jako piaski roponośne).
 - (iv) Emitenci uzyskujący jakiegokolwiek przychody z bezpośredniego zaangażowania w produkcję głowic jądrowych i pocisków jądrowych lub podstawowych komponentów do wyłącznego użytku w broni jądrowej.
 - (v) emitenci produkujący wyroby tytoniowe;
 - (vi) Emitenci, którzy mają jakiegokolwiek powiązania z produkcją automatycznej/półautomatycznej broni palnej lub amunicji przeznaczonej do użytku cywilnego.
 - (vii) Emitenci, którzy uzyskują ponad 5% przychodów z produkcji broni palnej przeznaczonej do użytku cywilnego.
 - (viii) Emitenci, którzy uzyskują ponad 5% przychodów z dystrybucji broni palnej przeznaczonej do użytku cywilnego.
 - (ix) emitenci uznani za nieprzestrzegających zasad inicjatywy Global Compact (dotyczących praw człowieka, standardów pracy, ochrony środowiska i przeciwdziałania korupcji).
- Zapewnienie, że ponad 90% emitentów papierów wartościowych, w które inwestuje Fundusz (z wyłączeniem funduszy rynku pieniężnego), posiada rating ESG lub zostało przeanalizowanych pod kątem ESG.

● **Jaki jest minimalny poziom zobowiązania do ograniczenia zakresu inwestycji uwzględnionych przed zastosowaniem tej strategii inwestycyjnej?**

Chociaż Fundusz stosuje kontrole wykluczające w celu uniknięcia inwestowania w rodzaje działalności wymienione powyżej, nie ma zobowiązania do ograniczenia zakresu inwestycji o minimalny wskaźnik.

Dobre praktyki w zakresie zarządzania obejmują solidne struktury zarządzania, stosunki pracownicze, wynagrodzenia pracowników i przestrzeganie przepisów prawa podatkowego.



Alokacja aktywów

ukazuje udział inwestycji w poszczególne aktywa.

Działalność zgodna z unijną systematyką jest wyrażona jako udział:

- **obrotu**, który odzwierciedla udział przychodów z działalności ekologicznej spółek, w które dokonano inwestycji;
- **nakładów inwestycyjnych** (CapEx), które ukazują zielone inwestycje dokonane przez spółki, w które dokonano inwestycji, np. w celu przejścia na zieloną gospodarkę;
- **wydatków operacyjnych** (OpEx), które odzwierciedlają ekologiczną działalność operacyjną spółek, w które dokonano inwestycji.

● **Jaką politykę stosuje się w odniesieniu do oceny dobrych praktyk w zakresie zarządzania stosowanych przez spółki, w które dokonano inwestycji?**

BlackRock ocenia dobre praktyki w zakresie zarządzania spółek, w które dokonano inwestycji, łącząc własne spostrzeżenia z danymi pochodzącymi od zewnętrznych dostawców badań ESG. BlackRock wykorzystuje dane od zewnętrznych dostawców badań ESG, aby zidentyfikować emitentów, którzy mogą nie posiadać zadowalających praktyk w zakresie zarządzania w odniesieniu do kluczowych wskaźników wydajności (KPI), związanych z solidną strukturą zarządzania, stosunkami pracowniczymi, wynagrodzeniami pracowników i przestrzeganiem przepisów podatkowych.

Jaka jest planowana alokacja aktywów w przypadku tego produktu finansowego?

Co najmniej 80% łącznych aktywów Funduszu będzie przeznaczony na inwestycje, które są zgodne z opisanymi powyżej aspektami środowiskowymi i/lub społecznymi (#1 zgodne z aspektami środowiskowymi/społecznymi). W odniesieniu do tych inwestycji, co najmniej 20% łącznych aktywów Funduszu zostanie zainwestowane w zrównoważone inwestycje (#1A zrównoważone), a pozostała część zostanie zainwestowana w inwestycje zgodne z innymi aspektami środowiskowymi i/lub społecznymi opisanymi powyżej (#1B inne aspekty środowiskowe/społeczne).

Fundusz może inwestować do 20% swoich całkowitych aktywów w inne inwestycje („#2 Inne”).

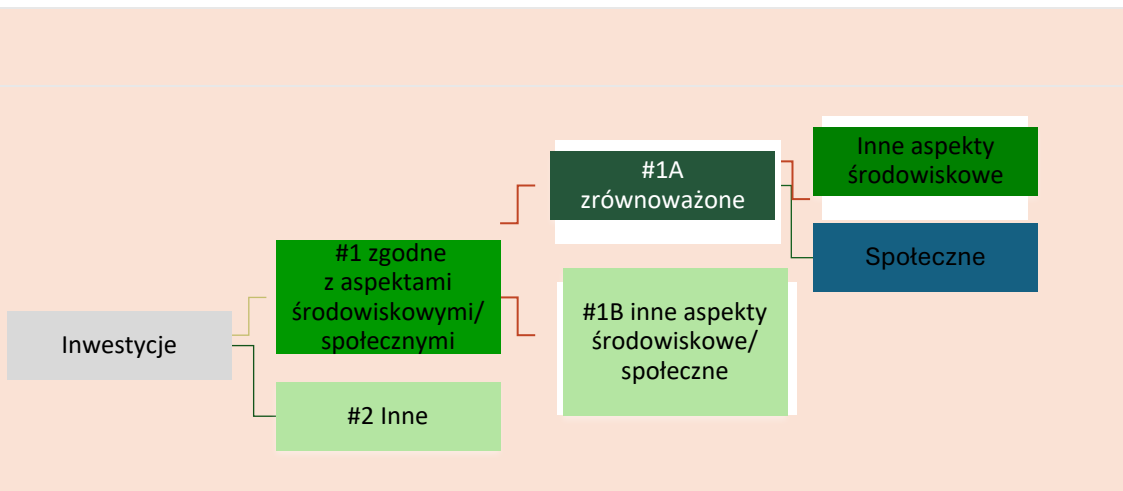

Kategoria „#1 zgodne z aspektami środowiskowymi/społecznymi” obejmuje inwestycje dokonane w ramach produktu finansowego w celu uwzględnienia aspektów środowiskowych lub społecznych promowanych w ramach tego produktu finansowego.

Kategoria „#2 inne” obejmuje pozostałe inwestycje dokonane w ramach produktu finansowego, które nie są zgodne z aspektami środowiskowymi lub społecznymi ani nie kwalifikują się jako zrównoważone inwestycje.

Kategoria „#1 zgodne z aspektami środowiskowymi/społecznymi” obejmuje:

- podkategorię „#1A zrównoważone” obejmującą zrównoważone inwestycje, które służą celom środowiskowym lub społecznym;
- podkategorię „#1B inne aspekty środowiskowe lub społeczne” obejmującą inwestycje zgodne z aspektami środowiskowymi lub społecznymi, które nie kwalifikują się jako zrównoważone inwestycje.

Aby zapewnić zgodność z unijną systematyką dotyczącą zrównoważonego rozwoju, kryteria dotyczące **gazu ziemnego** obejmują ograniczenia emisji i przejście na energię ze źródeł odnawialnych lub paliwa niskoemisyjne do końca 2035 r. W przypadku **energii jądrowej** kryteria te obejmują kompleksowe zasady w zakresie bezpieczeństwa i gospodarowania odpadami.

Działalność wspomagająca bezpośrednio wspomaga inne rodzaje działalności we wnoszeniu istotnego wkładu w realizację celu środowiskowego.

Działalność na rzecz przejścia jest to działalność, dla której alternatywne niskoemisyjne rozwiązania nie są jeszcze dostępne i która między innymi wytwarza emisje gazów cieplarnianych na poziomie odpowiadającym najlepszym wynikom.

W jaki sposób stosowanie instrumentów pochodnych przyczynia się do uwzględnienia aspektów środowiskowych lub społecznych promowanych w ramach tego produktu finansowego?

Instrumenty pochodne nie są wykorzystywane do osiągnięcia aspektów środowiskowych lub społecznych promowanych przez Fundusz.

W jakim minimalnym stopniu zrównoważone inwestycje służące realizacji celu środowiskowego są dostosowane do unijnej systematyki dotyczącej zrównoważonego rozwoju?

Fundusz nie zobowiązuje się obecnie do inwestowania więcej niż 0% swoich aktywów w zrównoważone inwestycje o celu środowiskowym zgodnym z unijną systematyką.

● Czy w ramach produktu finansowego inwestuje się w działalność związaną z gazem ziemnym lub energią jądrową, która jest zgodna z unijną systematyką dotyczącą zrównoważonego rozwoju¹³?

- Tak:
 - w gaz ziemny w energię jądrową
- Nie



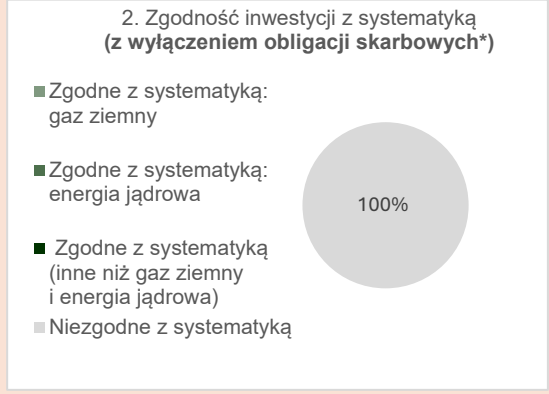
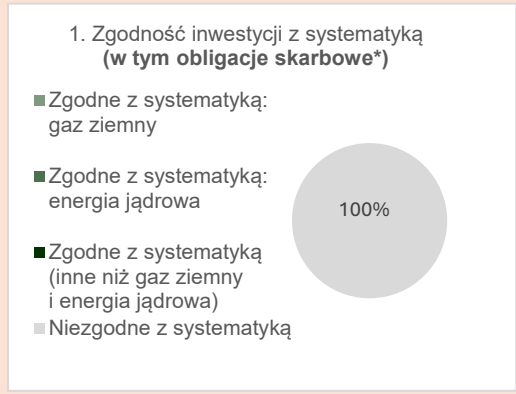

Fundusz nie zobowiązuje się obecnie do inwestowania w działalność związaną z gazem ziemnym lub energią jądrową, która jest zgodna z unijną systematyką dotyczącą zrównoważonego rozwoju.

Na dwóch wykresach poniżej przedstawiono minimalny odsetek inwestycji zgodnych z unijną systematyką dotyczącą zrównoważonego rozwoju. Ponieważ brak jest odpowiednich metod umożliwiających określenie zgodności obligacji skarbowych* z systematyką, na pierwszym wykresie przedstawiono zgodność z systematyką w odniesieniu do wszystkich inwestycji w ramach produktu finansowego, w tym obligacji skarbowych, natomiast na drugim wykresie przedstawiono zgodność z systematyką wyłącznie w odniesieniu do inwestycji w ramach produktu finansowego innych niż obligacje skarbowe.



* Do celów niniejszych wykresów „obligacje skarbowe” obejmują całe zaangażowanie w dług państwowy

¹³ Działalność związaną z gazem ziemnym lub energią jądrową można uznać za zgodną z unijną systematyką dotyczącą zrównoważonego rozwoju tylko wtedy, gdy przyczynia się do ograniczenia zmian klimatu („łagodzenie zmian klimatu”) i nie szkodzi znacząco żadnemu celowi systematyki – zob. nota wyjaśniająca na lewym marginesie. Pełne kryteria dotyczące działalności gospodarczej związanej z gazem ziemnym i energią jądrową, która jest zgodna z unijną systematyką dotyczącą zrównoważonego rozwoju, określono w rozporządzeniu delegowanym Komisji (UE) 2022/1214.

	<p>● Jaki jest minimalny udział inwestycji w działalność na rzecz przejścia i działalność wspomagającą?</p>
	<p>Fundusz aktualnie nie ma obowiązku inwestowania więcej niż 0% swoich aktywów w inwestycje w działalność na rzecz przejścia i działalność wspomagającą w rozumieniu unijnej systematyki dotyczącej zrównoważonego rozwoju.</p>
<p> to zrównoważone inwestycje służące celowi środowiskowemu, które nie uwzględniają kryteriów zrównoważonej działalności gospodarczej zgodnie z unijną systematyką dotyczącą zrównoważonego rozwoju.</p>	<p> Jaki jest minimalny udział zrównoważonych inwestycji służących celowi środowiskowemu, które nie są zgodne z unijną systematyką dotyczącą zrównoważonego rozwoju?</p> <p>Co najmniej 20% łącznych aktywów Funduszu będzie inwestowane w zrównoważone inwestycje. Jak wspomniano powyżej, te Zrównoważone Inwestycje będą stanowiły mieszankę Zrównoważonych Inwestycji z celem środowiskowym, który nie jest zgodny z unijną systematyką dotyczącą zrównoważonego rozwoju, lub celem społecznym, bądź kombinacją obu, przy czym dokładny skład może ulegać zmianom.</p> <p>Fundusz inwestuje w Zrównoważone Inwestycje, które nie są zgodne z unijną systematyką z następujących powodów: (i) jest to element strategii inwestycyjnej Funduszu, (ii) dane pozwalające określić zgodność z unijną systematyką dotyczącą zrównoważonego rozwoju mogą być niedostępne i/lub (iii) podstawowa działalność gospodarcza może nie kwalifikować się na podstawie dostępnych technicznych kryteriów kwalifikacji w ramach unijnej systematyki lub może nie spełniać wszystkich wymogów określonych w takich technicznych kryteriach kwalifikacji.</p>
	<p> Jaki jest minimalny udział zrównoważonych inwestycji służących celowi społecznemu?</p>
	<p>Co najmniej 20% łącznych aktywów Funduszu będzie inwestowane w zrównoważone inwestycje. Jak wspomniano powyżej, te Zrównoważone Inwestycje będą stanowiły mieszankę Zrównoważonych Inwestycji z celem środowiskowym, który nie jest zgodny z unijną systematyką dotyczącą zrównoważonego rozwoju, lub celem społecznym, bądź kombinacją obu, przy czym dokładny skład może ulegać zmianom.</p>
	<p> Które inwestycje uwzględniono w kategorii „#2 inne”, czemu służą takie inwestycje i czy w ich ramach zapewniono jakiegokolwiek minimalne gwarancje środowiskowe lub społeczne?</p>
	<p>Inne udziały są ograniczone do 20% i mogą obejmować instrumenty pochodne, środki pieniężne i instrumenty zbliżone do środków pieniężnych oraz akcje lub jednostki programów zbiorowego inwestowania (CIS) i zbywalne papiery wartościowe o stałym dochodzie (znane również jako dłużne papiery wartościowe) emitowane przez rządy i agencje na całym świecie.</p> <p>Inwestycje te mogą być wykorzystywane do celów inwestycyjnych w dążeniu do osiągnięcia celu inwestycyjnego Funduszu (innego niż cel dotyczący ESG), do celów zarządzania płynnością i/lub zabezpieczania.</p> <p>Żadne inne pozycje nie są rozpatrywane w odniesieniu do minimalnych zabezpieczeń środowiskowych lub społecznych.</p>



Wskaźniki referencyjne to indeksy stosowane do pomiaru, czy w ramach produktu finansowego uwzględnia się aspekty środowiskowe lub społeczne promowane przez ten produkt.

Czy wyznaczono konkretny indeks jako wskaźnik referencyjny w celu ustalenia, czy ten produkt finansowy jest zgodny z aspektami środowiskowymi lub społecznymi, które promuje?

Nie.

Należy pamiętać, że indeks S&P 500 jest wykorzystywany do porównywania niektórych aspektów ESG promowanych przez Fundusz.

● ***W jaki sposób wskaźnik referencyjny dostosowuje się na bieżąco do każdego aspektu środowiskowego lub społecznego promowanego w ramach tego produktu finansowego?***

Nie dotyczy.

● ***W jaki sposób zapewnia się ciągłe dostosowanie strategii inwestycyjnej do metody obliczania indeksu?***

Nie dotyczy.

● ***W jaki sposób wyznaczony indeks różni się od odpowiedniego ogólnego indeksu rynkowego?***

Nie dotyczy.

● ***Gdzie można zapoznać się z metodą zastosowaną na potrzeby obliczenia wyznaczonego indeksu?***

Nie dotyczy.



Gdzie w internecie można znaleźć więcej informacji na temat tego produktu?

Więcej informacji na temat tego produktu znajduje się na stronie internetowej.

Szczegółowe informacje dotyczące tego Funduszu można znaleźć w sekcjach niniejszego prospektu zatytułowanych „Cel inwestycyjny”, „Polityka inwestycyjna” oraz „Rozporządzenie SFDR”, a także na stronie produktu Funduszu, którą można znaleźć wpisując nazwę Funduszu w pasku wyszukiwania na stronie internetowej: www.iShares.com.

Informacje ujawniane przed zawarciem umowy dla produktów finansowych, o których mowa w art. 8 ust. 1, 2 i 2a rozporządzenia (UE) 2019/2088 i w art. 6 akapit pierwszy rozporządzenia (UE) 2020/852

<p>Zrównoważona inwestycja oznacza inwestycję w działalność gospodarczą, która przyczynia się do realizacji celu środowiskowego lub społecznego, o ile taka inwestycja nie wyrządza poważnych szkód względem żadnego celu środowiskowego lub społecznego, a spółki, w które dokonano inwestycji, stosują dobre praktyki w zakresie zarządzania.</p>	Nazwa produktu: iShares US Equity Enhanced Active UCITS ETF	
	Identyfikator podmiotu prawnego: 5299003D86IH3A9XFV32	
	Aspekty środowiskowe lub społeczne	
	Czy niniejszy produkt finansowy służy celowi dotyczącemu zrównoważonych inwestycji?	
<p>Unijna systematyka dotycząca zrównoważonego rozwoju jest to system klasyfikacji określony w rozporządzeniu (UE) 2020/852, ustanawiający wykaz zrównoważonej działalności gospodarczej. Rozporządzenie to nie zawiera wykazu zrównoważonej społecznie działalności gospodarczej. Zrównoważone inwestycje, które służą celowi środowiskowemu, mogą być zgodne lub niezgodne z systematyką.</p>	<p>●● <input type="checkbox"/> Tak</p>	<p>●○ <input checked="" type="checkbox"/> Nie</p>
	<p><input type="checkbox"/> Będzie miał minimalny udział w zrównoważonych inwestycjach służących celowi środowiskowemu: ____%</p>	<p><input checked="" type="checkbox"/> Promuje aspekty środowiskowe/ społeczne i chociaż jego celem nie jest zrównoważona inwestycja, będzie miał minimalny udział 20% w zrównoważonych inwestycjach</p>
	<p><input type="checkbox"/> w działalność gospodarczą, która zgodnie z unijną systematyką dotyczącą zrównoważonego rozwoju kwalifikuje się jako zrównoważona środowiskowo</p>	<p><input type="checkbox"/> służących celowi środowiskowemu i dokonywanych w działalność gospodarczą, która zgodnie z unijną systematyką dotyczącą zrównoważonego rozwoju kwalifikuje się jako zrównoważona środowiskowo</p>
	<p><input type="checkbox"/> w działalność gospodarczą, która zgodnie z unijną systematyką dotyczącą zrównoważonego rozwoju nie kwalifikuje się jako zrównoważona środowiskowo</p>	<p><input checked="" type="checkbox"/> służących celowi środowiskowemu i dokonywanych w działalność gospodarczą, która zgodnie z unijną systematyką dotyczącą zrównoważonego rozwoju nie kwalifikuje się jako zrównoważona środowiskowo</p>
<p><input type="checkbox"/> Będzie miał minimalny udział w zrównoważonych inwestycjach służących celowi społecznemu: ____%</p>	<p><input checked="" type="checkbox"/> służących celowi społecznemu</p> <p><input type="checkbox"/> Promuje aspekty środowiskowe/ społeczne, ale nie będzie mieć udziału w zrównoważonych inwestycjach</p>	
	Które aspekty środowiskowe lub społeczne są promowane przez ten produkt finansowy?	
	<p>Fundusz inwestuje co najmniej 20% swoich łącznych aktywów w Zrównoważone Inwestycje, obejmujące cele środowiskowe i społeczne. BlackRock definiuje Zrównoważone Inwestycje jako inwestycje w emitentów lub papiery wartościowe, które przyczyniają się do realizacji celów środowiskowych lub społecznych, nie szkodzą w znaczący sposób żadnemu z tych celów i gdzie spółki będące przedmiotem inwestycji stosują dobre praktyki zarządzania. BlackRock odnosi się do odpowiednich ram zrównoważonego rozwoju w celu określenia dostosowania inwestycji do celów środowiskowych lub społecznych.</p> <p>Zrównoważone inwestycje powinny również spełniać wymogi zasady „nie czyń poważnych szkód” (DNSH), zgodnie z obowiązującymi przepisami prawa i regulacjami. BlackRock opracował zestaw kryteriów umożliwiających ocenę, czy emitent lub inwestycja wyrządzają poważne szkody.</p> <p>Fundusz ma na celu promowanie aspektów środowiskowych związanych z redukcją emisji dwutlenku węgla poprzez dążenie do zmniejszenia intensywności emisji gazów cieplarnianych</p>	

(dla Zakresu 1 i 2) w ramach swojego portfela w stosunku do wskaźnika (jak określono poniżej). Emisje gazów cieplarnianych są podzielone na trzy grupy lub „zakresy” za pomocą najczęściej stosowanego międzynarodowego narzędzia rozliczeniowego – Protokołu Emisji Gazów Cieplarnianych (GHG). Zakres 1 obejmuje bezpośrednie emisje z posiadanych lub kontrolowanych źródeł. Zakres 2 obejmuje pośrednie emisje związane z wytworzeniem zakupionej przez emitenta raportującego energii elektrycznej, pary, ciepła lub chłodu. Zakres 3 obejmuje wszystkie inne pośrednie emisje, które występują w łańcuchu wartości emitenta, ale Zakres 3 nie jest objęty redukcją. Do pomiaru tego celu wykorzystuje się szacowane emisje gazów cieplarnianych (Zakresy 1 i 2) na 1 mln USD przychodów ze sprzedaży w pozycjach Funduszu. Ponadto Fundusz dąży do promowania aspektów środowiskowych związanych z ograniczeniem zanieczyszczenia środowiska poprzez wykluczenie bezpośrednich inwestycji w spółki zajmujące się wydobywaniem węgla energetycznego, smoły i piasków bitumicznych, a także wytwarzaniem energii elektrycznej z węgla energetycznego, poprzez zastosowanie bazowych kryteriów wykluczających.

Fundusz ma na celu promowanie aspektów społecznych w następującym zakresie: (a) zmniejszenie dostępności broni poprzez wykluczenie bezpośrednich inwestycji w emitentów zaangażowanych w produkcję kontrowersyjnej broni, głowic nuklearnych i pocisków nuklearnych i/lub podstawowych komponentów do wyłącznego użytku w broni nuklearnej, emitentów, którzy mają powiązania z produkcją automatycznej/półautomatycznej broni palnej lub amunicji przeznaczonej do użytku cywilnego, lub którzy czerpią przychody z produkcji lub dystrybucji broni palnej i/lub amunicji do broni strzeleckiej przeznaczonej do użytku cywilnego, (b) poprawa zdrowia i dobrobytu poprzez wykluczenie bezpośrednich inwestycji w emitentów zaangażowanych w produkcję tytoniu; oraz (c) wspieranie praw człowieka, standardów pracy, ochrony środowiska i przeciwdziałania korupcji poprzez wykluczenie bezpośrednich inwestycji w emitentów, którzy nie przestrzegają 10 zasad inicjatywy UN Global Compact, poprzez zastosowanie kryteriów wykluczających. Definicja „zaangażowania” w odniesieniu do każdej działalności może opierać się na generowaniu lub uzyskiwaniu przychodów z tej działalności, które przekraczają określony procent przychodów lub określoną wartość progową całkowitego przychodu, lub na jakimkolwiek związku z daną działalnością, niezależnie od wysokości uzyskanych przychodów. Więcej szczegółów na temat wykluczeń stosowanych w celu promowania aspektów środowiskowych i/lub społecznych można znaleźć w odpowiedzi na pytanie „Jakie są wiążące elementy strategii inwestycyjnej stosowanej przy wyborze inwestycji dotyczące uwzględnienia każdego aspektu środowiskowego lub społecznego promowanego w ramach tego produktu finansowego?” poniżej.

Definicja „zaangażowania” w odniesieniu do każdej działalności może opierać się na generowaniu lub uzyskiwaniu przychodów z tej działalności, które przekraczają określony procent przychodów lub określoną wartość progową całkowitego przychodu, lub na jakimkolwiek związku z daną działalnością, niezależnie od wysokości uzyskanych przychodów. Więcej szczegółów na temat wykluczeń stosowanych w celu promowania aspektów środowiskowych i/lub społecznych można znaleźć w odpowiedzi na pytanie „Jakie są wiążące elementy strategii inwestycyjnej stosowanej przy wyborze inwestycji dotyczące uwzględnienia każdego aspektu środowiskowego lub społecznego promowanego w ramach tego produktu finansowego?” poniżej.

Fundusz nie stosuje wskaźnika referencyjnego w celu osiągnięcia promowanych przez siebie aspektów ESG, jednak do porównywania niektórych aspektów ESG promowanych przez Fundusz wykorzystywany jest indeks MSCI USA („Indeks”).

<p>Wskaźniki zrównoważonego rozwoju stosuje się do pomiaru stopnia uwzględnienia aspektów środowiskowych lub społecznych promowanych w ramach produktu finansowego.</p>	<p>● <i>Które wskaźniki zrównoważonego rozwoju stosuje się do pomiaru stopnia uwzględnienia aspektów środowiskowych lub społecznych w ramach danego produktu finansowego?</i></p> <p>Wskaźniki zrównoważonego rozwoju stosowane do pomiaru stopnia uwzględnienia aspektów środowiskowych lub społecznych w ramach tego Funduszu obejmują:</p> <ul style="list-style-type: none"> • Udziały Funduszu w Zrównoważonych Inwestycjach, jak opisano powyżej. • Intensywność emisji dwutlenku węgla Funduszu, jak opisano powyżej. • Uwzględnienie przez Fundusz głównych niekorzystnych skutków (PAI) dla czynników związanych ze zrównoważonym rozwojem, jak opisano poniżej. • Wykluczenie przez Fundusz inwestycji w emitentów zidentyfikowanych w oparciu o kryteria wykluczenia określone w kryteriach wykluczających, jak opisano poniżej.
	<p>● <i>Jakie są cele dotyczące zrównoważonych inwestycji, które mają być częściowo zrealizowane w ramach produktu finansowego, i w jaki sposób zrównoważona inwestycja przyczynia się do osiągnięcia tych celów?</i></p> <p>W ramach realizacji swojego celu inwestycyjnego Fundusz inwestuje co najmniej 20% swoich udziałów w Zrównoważone Inwestycje. Wszystkie Zrównoważone inwestycje będą oceniane przez Zarządzającego inwestycjami pod kątem zgodności ze stosowaną przez BlackRock zasadą DNSH, która została opisana powyżej.</p> <p>BlackRock inwestuje w Zrównoważone inwestycje, które przyczyniają się do realizacji szeregu celów środowiskowych i/lub społecznych, które mogą obejmować między innymi alternatywne i odnawialne źródła energii, efektywność energetyczną, zapobieganie zanieczyszczeniom lub ich ograniczanie, ponowne wykorzystanie i recykling, zdrowie, odżywianie, warunki sanitarne i edukację oraz Cele Zrównoważonego Rozwoju ONZ („Cele Środowiskowe i/lub Społeczne”).</p> <p>Inwestycja zostanie oceniona jako przyczyniająca się do realizacji Celu Środowiskowego i/lub Społecznego, jeżeli:</p> <p>a) minimalna część działalności gospodarczej emitenta przyczynia się do realizacji celu środowiskowego i/lub społecznego; lub</p> <p>b) praktyki biznesowe emitenta przyczyniają się do osiągnięcia celu środowiskowego i/lub społecznego.</p>
<p>Główne niekorzystne skutki to najpoważniejsze niekorzystne skutki decyzji inwestycyjnych dla czynników zrównoważonego rozwoju, takie jak kwestie środowiskowe, społeczne i pracownicze, kwestie dotyczące poszanowania praw człowieka oraz przeciwdziałania korupcji i przekupstwu.</p>	<p>● <i>W jaki sposób zrównoważone inwestycje, które mają być częściowo zrealizowane w ramach produktu finansowego, nie wyrządzają poważnych szkód względem jakiegokolwiek celu dotyczącego zrównoważonych inwestycji?</i></p> <p>Zrównoważone Inwestycje spełniają wymogi DNSH określone przez obowiązujące prawo i przepisy. BlackRock opracował dla wszystkich Zrównoważonych Inwestycji zestaw kryteriów umożliwiających ocenę, czy emitent lub inwestycja wyrządzają poważne szkody. Inwestycje uznane za wyrządzające poważne szkody nie kwalifikują się jako Zrównoważone Inwestycje. Zarządzający inwestycjami ocenia wskaźniki niekorzystnych skutków dla czynników zrównoważonego rozwoju dla każdego rodzaju inwestycji zgodnie z definicją zawartą w rozporządzeniu. Kryteria niekorzystnych skutków są oceniane przy użyciu danych zewnętrznych dostawców dotyczących zaangażowania biznesowego inwestycji (w określone działania uznane za mające negatywny wpływ na środowisko lub społeczeństwo) bądź kontrowersji środowiskowych lub społecznych w celu wykluczenia inwestycji, które Zarządzający inwestycjami uzna za szkodliwe dla wskaźników zrównoważonego rozwoju, z zastrzeżeniem ściśle określonych wyjątków, np. gdy dane zostaną uznane za niedokładne lub nieaktualne. W przypadku, gdy dane są niedostępne lub w znacznym stopniu niekompletne, przeprowadzona zostanie fundamentalna analiza z uzasadnionymi staraniami na rzecz zidentyfikowania oddziaływań, które według Zarządzającego inwestycjami są szkodliwe dla wskaźników zrównoważonego rozwoju.</p>

	<p>--- W jaki sposób uwzględniono wskaźniki dotyczące niekorzystnych skutków dla czynników zrównoważonego rozwoju?</p> <p>Wskaźniki niekorzystnych skutków dla czynników zrównoważonego rozwoju dla każdego rodzaju inwestycji są oceniane przy użyciu autorskiej metodologii oceny Zrównoważonych Inwestycji BlackRock. BlackRock wykorzystuje dane podmiotów zewnętrznych i/lub analizę fundamentalną do identyfikacji inwestycji, które negatywnie wpływają na czynniki zrównoważonego rozwoju i powodują poważne szkody.</p>
	<p>--- W jaki sposób zrównoważone inwestycje są zgodne z Wytycznymi OECD dla przedsiębiorstw wielonarodowych oraz Wytycznymi ONZ dotyczącymi biznesu i praw człowieka? Dodatkowe informacje:</p> <p>Zrównoważone inwestycje są oceniane w celu uwzględnienia wszelkich szkodliwych skutków i zapewnienia zgodności z międzynarodowymi standardami Wytycznych OECD dla przedsiębiorstw wielonarodowych oraz Wytycznymi ONZ dotyczącymi biznesu i praw człowieka, w tym z zasadami i prawami określonymi w ośmiu podstawowych konwencjach wskazanych w Deklaracji Międzynarodowej Organizacji Pracy dotyczącej podstawowych zasad i praw w pracy oraz w Międzynarodowej karcie praw człowieka. Emitenci uznani za naruszających te konwencje nie są zaliczani do Zrównoważonych Inwestycji.</p>
	<p><i>Unijna systematyka dotycząca zrównoważonego rozwoju określa zasadę „nie czyń poważnych szkód”, zgodnie z którą inwestycje zgodne z systematyką nie powinny wyrządzać poważnych szkód względem celów unijnej systematyki, a towarzyszą jej konkretne kryteria unijne.</i></p> <p><i>Zasada „nie czyń poważnych szkód” stosowana jest wyłącznie w odniesieniu do tych inwestycji w ramach produktu finansowego, które uwzględniają unijne kryteria dotyczące zrównoważonej środowiskowo działalności gospodarczej. Inwestycje w ramach pozostałej części tego produktu finansowego nie uwzględniają unijnych kryteriów dotyczących zrównoważonej środowiskowo działalności gospodarczej.</i></p> <p><i>Wszelkie inne zrównoważone inwestycje nie mogą również wyrządzać poważnych szkód względem celów środowiskowych lub społecznych.</i></p>
	<p>Czy w ramach tego produktu finansowego bierze się pod uwagę główne niekorzystne skutki dla czynników zrównoważonego rozwoju?</p> <p><input checked="" type="checkbox"/> Tak</p>
	<p><input type="checkbox"/> Nie</p> <p>Fundusz uwzględnia główne niekorzystne skutki (PAI) dla czynników zrównoważonego rozwoju poprzez zastosowanie kryteriów wykluczających oraz swojego celu redukcji emisji dwutlenku węgla.</p> <p>Fundusz bierze pod uwagę następujące główne niekorzystne skutki:</p> <ul style="list-style-type: none"> • Emisje gazów cieplarnianych • Ślad węglowy • Intensywność emisji gazów cieplarnianych w przypadku spółek, w które dokonano inwestycji • Ekspozycja z tytułu przedsiębiorstw działających w sektorze paliw kopalnych • udział zużytej i wyprodukowanej energii ze źródeł nieodnawialnych • Naruszenia zasad inicjatywy Global Compact ONZ i Wytycznych Organizacji Współpracy Gospodarczej i Rozwoju (OECD) dla przedsiębiorstw wielonarodowych

	<ul style="list-style-type: none"> • Ekspozycja z tytułu kontrowersyjnych rodzajów broni (miny przeciwpiechotne, amunicja kasetowa, broń chemiczna i broń biologiczna) <p>Ponadto Fundusz uwzględni główne niekorzystne skutki poprzez standard BlackRock DNSH dla Zrównoważonych Inwestycji. Fundusz przedstawi informacje na temat głównych niekorzystnych skutków w swoim raporcie rocznym.</p>
	<p>Jaką strategię inwestycyjną stosuje się w ramach tego produktu finansowego?</p>
<p>Strategia inwestycyjna stanowi wytyczne dla decyzji inwestycyjnych na podstawie czynników, takich jak cele inwestycyjne i tolerancja ryzyka.</p>	<p>Celem inwestycyjnym Funduszu jest osiągnięcie długoterminowego wzrostu kapitału.</p> <p>Fundusz jest aktywnie zarządzany. Aby osiągnąć swój cel inwestycyjny, Fundusz będzie inwestować co najmniej 70% swoich łącznych aktywów w akcje i instrumenty powiązane z akcjami (a mianowicie swapy całkowitego dochodu, kontrakty futures i opcje na kontrakty futures) spółek mających siedzibę, notowanych lub prowadzących główną działalność w Stanach Zjednoczonych. Fundusz nie koncentruje się na żadnej konkretnej branży.</p> <p>Aktywa Funduszu będą inwestowane zgodnie z Polityką ESG.</p> <p>Fundusz wykorzystuje autorskie ilościowe (tj. matematyczne lub statystyczne) modele Zarządzającego Inwestycjami w celu osiągnięcia systematycznego (tj. opartego na regułach) podejścia do wyboru akcji. Modele umożliwiają wybór akcji z szerokiego spektrum akcji i klasyfikują je według trzech kategorii: fundamentów spółki, sentymentu rynkowego i okoliczności makroekonomicznych (każda z nich opisana jest poniżej). Zarządzający inwestycjami przypisuje wagę do każdej kategorii w ramach modeli w oparciu o ocenę wyników, zmienności, korelacji i obrotów w ramach każdego modelu. W ramach kategorii fundamentów spółki Fundusz wykorzystuje techniki do oceny cech akcji, takich jak względna wycena, siła wyników, jakość bilansu i trendy przepływów pieniężnych. W ramach kategorii sentymentu rynkowego Fundusz stosuje techniki oceny czynników, takich jak poglądy innych uczestników rynku (na przykład analityków strony sprzedającej, innych inwestorów i zespołów zarządzających spółkami), a także trendy wykazywane przez powiązane spółki. W ramach kategorii okoliczności makroekonomicznych Fundusz stosuje techniki pozycjonowania portfela w odniesieniu do określonych branż, stylów (takich jak wartość, dynamika i jakość), krajów i rynków, które są najlepiej dostosowane do panujących warunków makroekonomicznych. Te modele ilościowe, w połączeniu z autorskim zautomatyzowanym narzędziem do budowy portfela Zarządzającego inwestycjami, informują, które akcje będą składać się na portfel Funduszu, usuwając te, które są sprzeczne z polityką ESG Funduszu i zastępując je akcjami z tego samego spektrum inwestycyjnego o podobnej oczekiwanej stopie zwrotu. Zarządzający inwestycjami dokonuje przeglądu pozycji wygenerowanych przez narzędzie do budowy portfela, zanim zostaną one przedmiotem obrotu, w celu porównania z kategoriami (jak opisano powyżej) wprowadzonymi do modelu oraz w celu rozważenia wpływu wszelkich późniejszych informacji publicznych w odniesieniu do pozycji, jak np. ogłoszenia o fuzjach i przejęciach, istotne spory sądowe lub zmiany w kadrze kierowniczej wyższego szczebla.</p> <p>Fundusz może również inwestować do 10% swoich łącznych aktywów w środki pieniężne i depozyty (z wyłączeniem środków pieniężnych utrzymywanych w celu wsparcia pozycji w FIP) („Środki pieniężne”) oraz pomocnicze aktywa płynne (które zazwyczaj obejmują należności z tytułu dywidend/dochodów), z zastrzeżeniem limitów określonych w Załączniku III do Prospektu. Fundusz może, w celu zachowania wartości takich Środków pieniężnych, inwestować w jeden lub więcej codziennych programów zbiorowego inwestowania na rynku pieniężnym, jak określono poniżej w części „Zarządzanie środkami pieniężnymi i środkami pieniężnymi FIP”.</p> <p>Aby pomóc w osiągnięciu celu inwestycyjnego, Fundusz może, z zastrzeżeniem Przepisów i warunków nałożonych przez Bank Centralny, inwestować do 10% łącznych aktywów w inne</p>

otwarte przedsiębiorstwa zbiorowego inwestowania, w tym w fundusze notowane na giełdzie (ETF).

Fundusz może inwestować w FIP w celach inwestowania bezpośredniego lub w celach efektywnego zarządzania portfelem, a mianowicie w swapy całkowitego dochodu, kontrakty futures i opcje na kontrakty futures oraz walutowe kontrakty terminowe forward zgodnie z ograniczeniami określonymi w Załączniku II do Prospektu (z zastrzeżeniem warunków i w granicach określonych przez Bank Centralny), aby pomóc w osiągnięciu celu inwestycyjnego, uzyskać ekspozycję na akcje opisane powyżej oraz w celach zabezpieczenia walutowego. Aktywa referencyjne stanowiące podstawę swapów całkowitego dochodu, o ile występują, będą dowolnymi papierami wartościowymi, koszykiem papierów wartościowych lub kwalifikującymi się indeksami, które są zgodne z polityką inwestycyjną Funduszu i które powinny obejmować, bez ograniczeń, indeksy akcji dające dostęp do udziałowych papierów wartościowych spółek mających siedzibę, notowanych lub prowadzących główną działalność w Stanach Zjednoczonych. Szczegółowe informacje na temat indeksów akcji wykorzystywanych przez Fundusz zostaną przedstawione w raporcie rocznym Spółki.

Maksymalna część Wartości Aktywów Netto Funduszu, która może być przedmiotem swapów całkowitego dochodu, wynosi 100%. Zakładana część Wartości Aktywów Netto Funduszu, która będzie przedmiotem swapów całkowitego dochodu, wynosi 0%. Zakładany poziom nie stanowi jednak limitu, w związku z czym rzeczywista wielkość może być inna w różnych okresach, w zależności od m.in. warunków rynkowych.

W przypadku, gdy Fundusz inwestuje w nie w pełni sfinansowane FIP, Fundusz może inwestować (i) środki pieniężne do kwoty nominalnej takich FIP minus płatności z tytułu marży (jeżeli takie istnieją) w takie FIP, oraz (ii) wszelkie zabezpieczenia gotówkowe związane z depozytem uzupełniającym otrzymane w odniesieniu do takich FIP (łącznie „Środki pieniężne FIP”) w jednym lub kilku dziennych programach zbiorowego inwestowania na rynku pieniężnym, jak określono poniżej w części „Zarządzanie środkami pieniężnymi i środkami pieniężnymi FIP”.

Fundusz nie będzie inwestować we w pełni sfinansowane FIP, w tym w pełni sfinansowane swapy.

Fundusz może również stosować techniki i instrumenty związane ze zbywalnymi papierami wartościowymi w celu efektywnego zarządzania portfelem zgodnie z warunkami określonymi w Prospekcie.

Inwestycje Funduszu będą ograniczone do inwestycji dozwolonych w Przepisach, które są szczegółowo opisane w Załączniku III do Prospektu. Inwestycje Funduszu, inne niż inwestycje w pozagiełdowe FIP, papiery wartościowe o stałym dochodzie w obrocie pozagiełdowym oraz pozagiełdowe otwarte przedsiębiorstwa zbiorowego inwestowania, będą zazwyczaj notowane na giełdzie lub będą przedmiotem obrotu na Rynkach Regulowanych określonych w Załączniku I do Prospektu. Potencjalni inwestorzy w Fundusz mogą uzyskać podział składników Funduszu z oficjalnej strony internetowej iShares (www.iShares.com) lub od Zarządzającego inwestycjami.

Zarządzający inwestycjami zastosuje kryteria wykluczające. Fundusz będzie inwestować w Zrównoważone Inwestycje.

Ponadto Fundusz będzie dążył do osiągnięcia intensywności emisji dwutlenku węgla niższej niż intensywność emisji w przypadku indeksu MSCI USA Index („Indeks”). Co najmniej 90% emitentów papierów wartościowych, w które inwestuje Fundusz, posiada rating ESG lub zostało przeanalizowanych pod kątem ESG. W celu przeprowadzenia tej analizy Zarządzający inwestycjami może wykorzystywać dane dostarczane przez zewnętrznych dostawców danych ESG, autorskie modele i lokalne informacje, a także może przeprowadzać wizyty terenowe.

Jeżeli jakiegokolwiek aktywa (inwestycje) Funduszu, zgodne w momencie inwestycji z celem inwestycyjnym i polityką inwestycyjną Funduszu i/lub Polityką ESG, staną się niekwalifikowalne, mogą one pozostać w jego posiadaniu do czasu, gdy będzie możliwe i wykonalne (w opinii Zarządzającego inwestycjami) ich zbycie przez Fundusz (w rozsądnym terminie).

Do celów zasad AMF ESG niniejsza polityka ESG stanowi mierzalne cele ESG, które są włączone do polityki inwestycyjnej Funduszu.

● **Jakie są wiążące elementy strategii inwestycyjnej stosowanej przy wyborze inwestycji dotyczące uwzględnienia każdego aspektu środowiskowego lub społecznego promowanego w ramach tego produktu finansowego?**

Wiążące elementy strategii inwestycyjnej obejmują:

- Utrzymanie przez Fundusz udziału Zrównoważonych Inwestycji na poziomie co najmniej 20%.
- Utrzymanie intensywności emisji dwutlenku węgla Funduszu na poziomie niższym niż Indeks.
- Zastosowanie kryteriów wykluczających opisanych poniżej:
 - (i) Emitenci, którzy są zaangażowani w produkcję kontrowersyjnych rodzajów broni lub są w inny sposób z tą branżą związani (dotyczy to m.in. produkcji amunicji kasetowej, biologicznej, chemicznej, min lądowych, zubożonego uranu, oślepiającego lasera, niewykrywalnych fragmentów i/lub broni zapalającej).
 - (ii) Emitenci uzyskujący ponad 5% przychodów z wydobycia węgla energetycznego i/lub wytwarzania energii z węgla energetycznego.
 - (iii) Emitenci uzyskujący ponad 5% przychodów z produkcji i wytwarzania piasków bitumicznych (znanych również jako piaski roponośne).
 - (iv) Emitenci uzyskujący jakiegokolwiek przychody z bezpośredniego zaangażowania w produkcję głowic jądrowych i pocisków jądrowych lub podstawowych komponentów do wyłącznego użytku w broni jądrowej.
 - (v) emitenci produkujący wyroby tytoniowe;
 - (vi) Emitenci, którzy mają jakiegokolwiek powiązania z produkcją automatycznej/półautomatycznej broni palnej lub amunicji przeznaczonej do użytku cywilnego.
 - (vii) Emitenci, którzy uzyskują ponad 5% przychodów z produkcji broni palnej przeznaczonej do użytku cywilnego.
 - (viii) Emitenci, którzy uzyskują ponad 5% przychodów z dystrybucji broni palnej przeznaczonej do użytku cywilnego.
 - (ix) emitenci uznani za nieprzestrzegających zasad inicjatywy Global Compact (dotyczących praw człowieka, standardów pracy, ochrony środowiska i przeciwdziałania korupcji).
- Zapewnienie, że ponad 90% emitentów papierów wartościowych, w które inwestuje Fundusz (z wyłączeniem funduszy rynku pieniężnego), posiada rating ESG lub zostało przeanalizowanych pod kątem ESG.

● **Jaki jest minimalny poziom zobowiązania do ograniczenia zakresu inwestycji uwzględnionych przed zastosowaniem tej strategii inwestycyjnej?**

Chociaż Fundusz stosuje kontrole wykluczające w celu uniknięcia inwestowania w rodzaje działalności wymienione powyżej, nie ma zobowiązania do ograniczenia zakresu inwestycji o minimalny wskaźnik.

Dobre praktyki w zakresie zarządzania obejmują solidne struktury zarządzania, stosunki pracownicze, wynagrodzenia pracowników i przestrzeganie przepisów prawa podatkowego.



Alokacja aktywów ukazuje udział inwestycji w poszczególne aktywa.

Działalność zgodna z unijną systematyką jest wyrażona jako udział:

- **obrotu**, który odzwierciedla udział przychodów z działalności ekologicznej spółek, w które dokonano inwestycji;
- **nakładów inwestycyjnych** (CapEx), które ukazują zielone inwestycje dokonane przez spółki, w które dokonano inwestycji, np. w celu przejścia na zieloną gospodarkę;
- **wydatków operacyjnych** (OpEx), które odzwierciedlają ekologiczną działalność operacyjną spółek, w które dokonano inwestycji.

● **Jaką politykę stosuje się w odniesieniu do oceny dobrych praktyk w zakresie zarządzania stosowanych przez spółki, w które dokonano inwestycji?**

BlackRock ocenia dobre praktyki w zakresie zarządzania spółek, w które dokonano inwestycji, łącząc własne spostrzeżenia z danymi pochodzącymi od zewnętrznych dostawców badań ESG. BlackRock wykorzystuje dane od zewnętrznych dostawców badań ESG, aby zidentyfikować emitentów, którzy mogą nie posiadać zadowalających praktyk w zakresie zarządzania w odniesieniu do kluczowych wskaźników wydajności (KPI), związanych z solidną strukturą zarządzania, stosunkami pracowniczymi, wynagrodzeniami pracowników i przestrzeganiem przepisów podatkowych.

Jaka jest planowana alokacja aktywów w przypadku tego produktu finansowego?

Co najmniej 80% łącznych aktywów Funduszu będzie przeznaczony na inwestycje, które są zgodne z opisanymi powyżej aspektami środowiskowymi i/lub społecznymi (#1 zgodne z aspektami środowiskowymi/społecznymi). W odniesieniu do tych inwestycji, co najmniej 20% łącznych aktywów Funduszu zostanie zainwestowane w zrównoważone inwestycje (#1A zrównoważone), a pozostała część zostanie zainwestowana w inwestycje zgodne z innymi aspektami środowiskowymi i/lub społecznymi opisanymi powyżej (#1B inne aspekty środowiskowe/społeczne).

Fundusz może inwestować do 20% swoich całkowitych aktywów w inne inwestycje („#2 inne”).

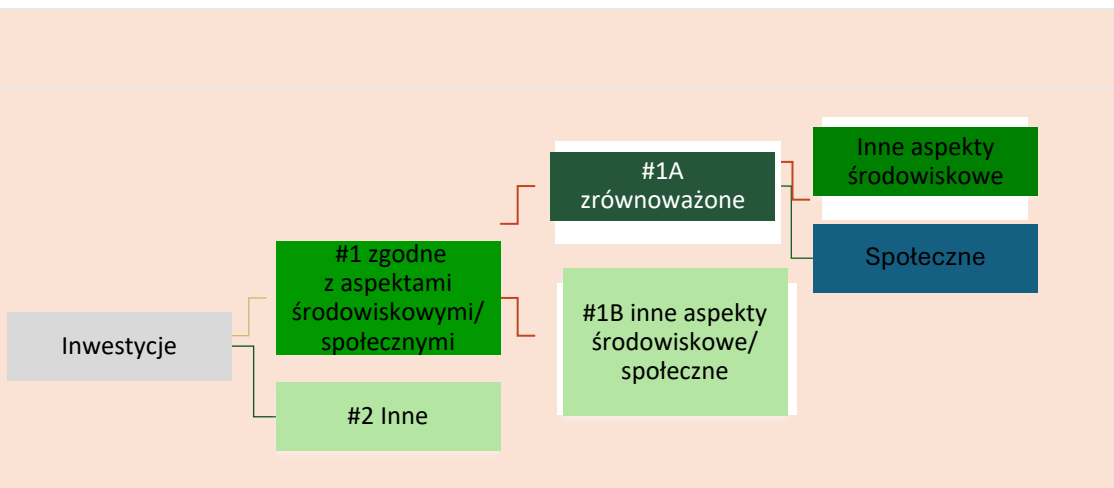

Kategoria „#1 zgodne z aspektami środowiskowymi/społecznymi” obejmuje inwestycje dokonane w ramach produktu finansowego w celu uwzględnienia aspektów środowiskowych lub społecznych promowanych w ramach tego produktu finansowego.

Kategoria „#2 inne” obejmuje pozostałe inwestycje dokonane w ramach produktu finansowego, które nie są zgodne z aspektami środowiskowymi lub społecznymi ani nie kwalifikują się jako zrównoważone inwestycje.

Kategoria „#1 zgodne z aspektami środowiskowymi/społecznymi” obejmuje:

- podkategorię „#1A zrównoważone” obejmującą zrównoważone inwestycje, które służą celom środowiskowym lub społecznym;
- podkategorię „#1B inne aspekty środowiskowe lub społeczne” obejmującą inwestycje zgodne z aspektami środowiskowymi lub społecznymi, które nie kwalifikują się jako zrównoważone inwestycje.

Aby zapewnić zgodność z unijną systematyką dotyczącą zrównoważonego rozwoju, kryteria dotyczące **gazu ziemnego** obejmują ograniczenia emisji i przejście na energię ze źródeł odnawialnych lub paliwa niskoemisyjne do końca 2035 r. W przypadku **energii jądrowej** kryteria te obejmują kompleksowe zasady w zakresie bezpieczeństwa i gospodarowania odpadami.

Działalność wspomagająca bezpośrednio wspomaga inne rodzaje działalności we wnoszeniu istotnego wkładu w realizację celu środowiskowego.

Działalność na rzecz przejścia jest to działalność, dla której alternatywne niskoemisyjne rozwiązania nie są jeszcze dostępne i która między innymi wytwarza emisje gazów cieplarnianych na poziomie odpowiadającym najlepszym wynikom.

W jaki sposób stosowanie instrumentów pochodnych przyczynia się do uwzględnienia aspektów środowiskowych lub społecznych promowanych w ramach tego produktu finansowego?

Fundusz może wykorzystywać instrumenty pochodne do celów inwestycyjnych oraz do celów efektywnego zarządzania portfelem. W przypadku instrumentów pochodnych wszelkie oceny lub analizy ESG, o których mowa powyżej, będą miały zastosowanie wyłącznie do inwestycji bazowej.



W jakim minimalnym stopniu zrównoważone inwestycje służące realizacji celu środowiskowego są dostosowane do unijnej systematyki dotyczącej zrównoważonego rozwoju?

Fundusz nie zobowiązuje się obecnie do inwestowania więcej niż 0% swoich aktywów w zrównoważone inwestycje o celu środowiskowym zgodnym z unijną systematyką.

● Czy w ramach produktu finansowego inwestuje się w działalność związaną z gazem ziemnym lub energią jądrową, która jest zgodna z unijną systematyką dotyczącą zrównoważonego rozwoju¹⁴?

- Tak:
 w gaz ziemny w energię jądrową
 Nie



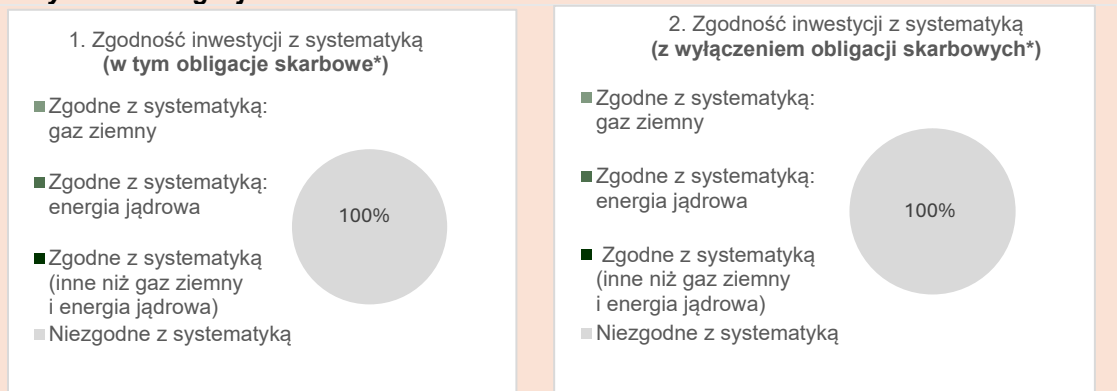

Fundusz nie zobowiązuje się obecnie do inwestowania w działalność związaną z gazem ziemnym lub energią jądrową, która jest zgodna z unijną systematyką dotyczącą zrównoważonego rozwoju.

Na dwóch wykresach poniżej przedstawiono minimalny odsetek inwestycji zgodnych z unijną systematyką dotyczącą zrównoważonego rozwoju. Ponieważ brak jest odpowiednich metod umożliwiających określenie zgodności obligacji skarbowych* z systematyką, na pierwszym wykresie przedstawiono zgodność z systematyką w odniesieniu do wszystkich inwestycji w ramach produktu finansowego, w tym obligacji skarbowych, natomiast na drugim wykresie przedstawiono zgodność z systematyką wyłącznie w odniesieniu do inwestycji w ramach produktu finansowego innych niż obligacje skarbowe.



* Do celów niniejszych wykresów „obligacje skarbowe” obejmują całe zaangażowanie w dług państwowy

¹⁴ Działalność związaną z gazem ziemnym lub energią jądrową można uznać za zgodną z unijną systematyką dotyczącą zrównoważonego rozwoju tylko wtedy, gdy przyczynia się do ograniczenia zmian klimatu („łagodzenie zmian klimatu”) i nie szkodzi znacząco żadnemu celowi systematyki – zob. nota wyjaśniająca na lewym marginesie. Pełne kryteria dotyczące działalności gospodarczej związanej z gazem ziemnym i energią jądrową, która jest zgodna z unijną systematyką dotyczącą zrównoważonego rozwoju, określono w rozporządzeniu delegowanym Komisji (UE) 2022/1214.

	<p>● Jaki jest minimalny udział inwestycji w działalność na rzecz przejścia i działalność wspomagającą?</p>
	<p>Fundusz aktualnie nie ma obowiązku inwestowania więcej niż 0% swoich aktywów w inwestycje w działalność na rzecz przejścia i działalność wspomagającą w rozumieniu unijnej systematyki dotyczącej zrównoważonego rozwoju.</p>
<p> to zrównoważone inwestycje służące celowi środowiskowemu, które nie uwzględniają kryteriów zrównoważonej działalności gospodarczej zgodnie z unijną systematyką dotyczącą zrównoważonego rozwoju.</p>	<p> Jaki jest minimalny udział zrównoważonych inwestycji służących celowi środowiskowemu, które nie są zgodne z unijną systematyką dotyczącą zrównoważonego rozwoju?</p> <p>Co najmniej 20% łącznych aktywów Funduszu będzie inwestowane w zrównoważone inwestycje. Jak wspomniano powyżej, te Zrównoważone Inwestycje będą stanowiły mieszankę Zrównoważonych Inwestycji z celem środowiskowym, który nie jest zgodny z unijną systematyką dotyczącą zrównoważonego rozwoju, lub celem społecznym, bądź kombinacją obu, przy czym dokładny skład może ulegać zmianom.</p> <p>Fundusz inwestuje w Zrównoważone Inwestycje, które nie są zgodne z unijną systematyką z następujących powodów: (i) jest to element strategii inwestycyjnej Funduszu, (ii) dane pozwalające określić zgodność z unijną systematyką dotyczącą zrównoważonego rozwoju mogą być niedostępne i/lub (iii) podstawowa działalność gospodarcza może nie kwalifikować się na podstawie dostępnych technicznych kryteriów kwalifikacji w ramach unijnej systematyki lub może nie spełniać wszystkich wymogów określonych w takich technicznych kryteriach kwalifikacji.</p>
	<p> Jaki jest minimalny udział zrównoważonych inwestycji służących celowi społecznemu?</p>
	<p>Co najmniej 20% łącznych aktywów Funduszu będzie inwestowane w zrównoważone inwestycje. Jak wspomniano powyżej, te Zrównoważone Inwestycje będą stanowiły mieszankę Zrównoważonych Inwestycji z celem środowiskowym, który nie jest zgodny z unijną systematyką dotyczącą zrównoważonego rozwoju, lub celem społecznym, bądź kombinacją obu, przy czym dokładny skład może ulegać zmianom.</p>
	<p> Które inwestycje uwzględniono w kategorii „#2 inne”, czemu służą takie inwestycje i czy w ich ramach zapewniono jakiegokolwiek minimalne gwarancje środowiskowe lub społeczne?</p>
	<p>Inne udziały są ograniczone do 20% i mogą obejmować instrumenty pochodne, środki pieniężne i instrumenty zbliżone do środków pieniężnych oraz akcje lub jednostki programów zbiorowego inwestowania (CIS) i zbywalne papiery wartościowe o stałym dochodzie (znane również jako dłużne papiery wartościowe) emitowane przez rządy i agencje na całym świecie.</p> <p>Inwestycje te mogą być wykorzystywane do celów inwestycyjnych w dążeniu do osiągnięcia celu inwestycyjnego Funduszu (innego niż cel dotyczący ESG), do celów zarządzania płynnością i/lub zabezpieczania.</p> <p>Żadne inne pozycje nie są rozpatrywane w odniesieniu do minimalnych zabezpieczeń środowiskowych lub społecznych.</p>



Wskaźniki referencyjne
to indeksy stosowane do pomiaru, czy w ramach produktu finansowego uwzględnia się aspekty środowiskowe lub społeczne promowane przez ten produkt.

Czy wyznaczono konkretny indeks jako wskaźnik referencyjny w celu ustalenia, czy ten produkt finansowy jest zgodny z aspektami środowiskowymi lub społecznymi, które promuje?

Nie.

Do porównywania niektórych aspektów ESG promowanych przez Fundusz wykorzystywany jest indeks MSCI USA.

● ***W jaki sposób wskaźnik referencyjny dostosowuje się na bieżąco do każdego aspektu środowiskowego lub społecznego promowanego w ramach tego produktu finansowego?***

Nie dotyczy.

● ***W jaki sposób zapewnia się ciągłe dostosowanie strategii inwestycyjnej do metody obliczania indeksu?***

Nie dotyczy.

● ***W jaki sposób wyznaczony indeks różni się od odpowiedniego ogólnego indeksu rynkowego?***

Nie dotyczy.

● ***Gdzie można zapoznać się z metodą zastosowaną na potrzeby obliczenia wyznaczonego indeksu?***

Nie dotyczy.



Gdzie w internecie można znaleźć więcej informacji na temat tego produktu?

Więcej informacji na temat tego produktu znajduje się na stronie internetowej.

Szczegółowe informacje dotyczące tego Funduszu można znaleźć w sekcjach niniejszego prospektu zatytułowanych „Cel inwestycyjny”, „Polityka inwestycyjna” oraz „Rozporządzenie SFDR”, a także na stronie produktu Funduszu, którą można znaleźć, wpisując nazwę Funduszu w pasku wyszukiwania na stronie internetowej: www.iShares.com.

Informacje ujawniane przed zawarciem umowy dla produktów finansowych, o których mowa w art. 8 ust. 1, 2 i 2a rozporządzenia (UE) 2019/2088 i w art. 6 akapit pierwszy rozporządzenia (UE) 2020/852

<p>Zrównoważona inwestycja oznacza inwestycję w działalność gospodarczą, która przyczynia się do realizacji celu środowiskowego lub społecznego, o ile taka inwestycja nie wyrządza poważnych szkód względem żadnego celu środowiskowego lub społecznego, a spółki, w które dokonano inwestycji, stosują dobre praktyki w zakresie zarządzania.</p>	Nazwa produktu: iShares World Equity Enhanced Active UCITS ETF	
	Identyfikator podmiotu prawnego: 529900F8Y1GXYQ921260	
	Aspekty środowiskowe lub społeczne	
	Czy niniejszy produkt finansowy służy celowi dotyczącemu zrównoważonych inwestycji?	
<p>Unijna systematyka dotycząca zrównoważonego rozwoju jest to system klasyfikacji określony w rozporządzeniu (UE) 2020/852, ustanawiający wykaz zrównoważonej działalności gospodarczej. Rozporządzenie to nie zawiera wykazu zrównoważonej społecznie działalności gospodarczej. Zrównoważone inwestycje, które służą celowi środowiskowemu, mogą być zgodne lub niezgodne z systematyką.</p>	<p>●● <input type="checkbox"/> Tak</p>	<p>●○ <input checked="" type="checkbox"/> Nie</p>
	<p><input type="checkbox"/> Będzie miał minimalny udział w zrównoważonych inwestycjach służących celowi środowiskowemu: ___%</p>	<p><input checked="" type="checkbox"/> Promuje aspekty środowiskowe/ społeczne i chociaż jego celem nie jest zrównoważona inwestycja, będzie miał minimalny udział 20% w zrównoważonych inwestycjach</p>
	<p><input type="checkbox"/> w działalność gospodarczą, która zgodnie z unijną systematyką dotyczącą zrównoważonego rozwoju kwalifikuje się jako zrównoważona środowiskowo</p>	<p><input type="checkbox"/> służących celowi środowiskowemu i dokonywanych w działalność gospodarczą, która zgodnie z unijną systematyką dotyczącą zrównoważonego rozwoju kwalifikuje się jako zrównoważona środowiskowo</p>
	<p><input type="checkbox"/> w działalność gospodarczą, która zgodnie z unijną systematyką dotyczącą zrównoważonego rozwoju nie kwalifikuje się jako zrównoważona środowiskowo</p>	<p><input checked="" type="checkbox"/> służących celowi środowiskowemu i dokonywanych w działalność gospodarczą, która zgodnie z unijną systematyką dotyczącą zrównoważonego rozwoju nie kwalifikuje się jako zrównoważona środowiskowo</p>
<p><input type="checkbox"/> Będzie miał minimalny udział w zrównoważonych inwestycjach służących celowi społecznemu: ___%</p>	<p><input checked="" type="checkbox"/> służących celowi społecznemu</p>	
<p><input type="checkbox"/> Promuje aspekty środowiskowe/ społeczne, ale nie będzie mieć udziału w zrównoważonych inwestycjach</p>		
	Które aspekty środowiskowe lub społeczne są promowane przez ten produkt finansowy?	
	<p>Fundusz inwestuje co najmniej 20% swoich łącznych aktywów w Zrównoważone Inwestycje, obejmujące cele środowiskowe i społeczne. BlackRock definiuje Zrównoważone Inwestycje jako inwestycje w emitentów lub papiery wartościowe, które przyczyniają się do realizacji celów środowiskowych lub społecznych, nie szkodzą w znaczący sposób żadnemu z tych celów i gdzie spółki będące przedmiotem inwestycji stosują dobre praktyki zarządzania. BlackRock odnosi się do odpowiednich ram zrównoważonego rozwoju w celu określenia dostosowania inwestycji do celów środowiskowych lub społecznych.</p> <p>Zrównoważone inwestycje powinny również spełniać wymogi zasady „nie czyń poważnych szkód” (DNSH), zgodnie z obowiązującymi przepisami prawa i regulacjami. BlackRock opracował zestaw kryteriów umożliwiających ocenę, czy emitent lub inwestycja wyrządzają poważne szkody.</p> <p>Fundusz ma na celu promowanie aspektów środowiskowych związanych z redukcją emisji dwutlenku węgla poprzez dążenie do zmniejszenia intensywności emisji gazów cieplarnianych</p>	

(dla Zakresu 1 i 2) w ramach swojego portfela w stosunku do wskaźnika (jak określono poniżej). Emisje gazów cieplarnianych są podzielone na trzy grupy lub „zakresy” za pomocą najczęściej stosowanego międzynarodowego narzędzia rozliczeniowego – Protokołu Emisji Gazów Cieplarnianych (GHG). Zakres 1 obejmuje bezpośrednie emisje z posiadanych lub kontrolowanych źródeł. Zakres 2 obejmuje pośrednie emisje związane z wytworzeniem zakupionej przez emitenta raportującego energii elektrycznej, pary, ciepła lub chłodu. Zakres 3 obejmuje wszystkie inne pośrednie emisje, które występują w łańcuchu wartości emitenta, ale Zakres 3 nie jest objęty redukcją. Do pomiaru tego celu wykorzystuje się szacowane emisje gazów cieplarnianych (Zakresy 1 i 2) na 1 mln USD przychodów ze sprzedaży w pozycjach Funduszu. Ponadto Fundusz dąży do promowania aspektów środowiskowych związanych z ograniczeniem zanieczyszczenia środowiska poprzez wykluczenie bezpośrednich inwestycji w spółki zajmujące się wydobywaniem węgla energetycznego, smoły i piasków bitumicznych, a także wytwarzaniem energii elektrycznej z węgla energetycznego, poprzez zastosowanie bazowych kryteriów wykluczających.

Fundusz ma na celu promowanie aspektów społecznych w następującym zakresie: (a) zmniejszenie dostępności broni poprzez wykluczenie bezpośrednich inwestycji w emitentów zaangażowanych w produkcję kontrowersyjnej broni, głowic nuklearnych i pocisków nuklearnych i/lub podstawowych komponentów do wyłącznego użytku w broni nuklearnej, emitentów, którzy mają powiązania z produkcją automatycznej/półautomatycznej broni palnej lub amunicji przeznaczonej do użytku cywilnego, lub którzy czerpią przychody z produkcji lub dystrybucji broni palnej i/lub amunicji do broni strzeleckiej przeznaczonej do użytku cywilnego, (b) poprawa zdrowia i dobrobytu poprzez wykluczenie bezpośrednich inwestycji w emitentów zaangażowanych w produkcję tytoniu; oraz (c) wspieranie praw człowieka, standardów pracy, ochrony środowiska i przeciwdziałania korupcji poprzez wykluczenie bezpośrednich inwestycji w emitentów, którzy nie przestrzegają 10 zasad inicjatywy UN Global Compact, poprzez zastosowanie kryteriów wykluczających. Definicja „zaangażowania” w odniesieniu do każdej działalności może opierać się na generowaniu lub uzyskiwaniu przychodów z tej działalności, które przekraczają określony procent przychodów lub określoną wartość progową całkowitego przychodu, lub na jakimkolwiek związku z daną działalnością, niezależnie od wysokości uzyskanych przychodów. Więcej szczegółów na temat wykluczeń stosowanych w celu promowania aspektów środowiskowych i/lub społecznych można znaleźć w odpowiedzi na pytanie „Jakie są wiążące elementy strategii inwestycyjnej stosowanej przy wyborze inwestycji dotyczące uwzględnienia każdego aspektu środowiskowego lub społecznego promowanego w ramach tego produktu finansowego?” poniżej.

Fundusz nie stosuje wskaźnika referencyjnego w celu osiągnięcia promowanych przez siebie aspektów ESG, jednak do porównywania niektórych aspektów ESG promowanych przez Fundusz wykorzystywany jest indeks MSCI World („Indeks”).



Wskaźniki zrównoważonego rozwoju stosuje się do pomiaru stopnia uwzględnienia aspektów środowiskowych lub społecznych promowanych w ramach produktu finansowego.

● ***Które wskaźniki zrównoważonego rozwoju stosuje się do pomiaru stopnia uwzględnienia aspektów środowiskowych lub społecznych w ramach danego produktu finansowego?***

Wskaźniki zrównoważonego rozwoju stosowane do pomiaru stopnia uwzględnienia aspektów środowiskowych lub społecznych w ramach tego Funduszu obejmują:

- Udziały Funduszu w Zrównoważonych Inwestycjach, jak opisano powyżej.
- Intensywność emisji dwutlenku węgla Funduszu, jak opisano powyżej.
- Uwzględnienie przez Fundusz głównych niekorzystnych skutków (PAI) dla czynników związanych ze zrównoważonym rozwojem, jak opisano poniżej.
- Wykluczenie przez Fundusz inwestycji w emitentów zidentyfikowanych w oparciu o kryteria wykluczenia określone w kryteriach wykluczających, jak opisano poniżej.

	<ul style="list-style-type: none"> ● Jakie są cele dotyczące zrównoważonych inwestycji, które mają być częściowo zrealizowane w ramach produktu finansowego, i w jaki sposób zrównoważona inwestycja przyczynia się do osiągnięcia tych celów?
	<p>W ramach realizacji swojego celu inwestycyjnego Fundusz inwestuje co najmniej 20% swoich udziałów w Zrównoważone Inwestycje. Wszystkie Zrównoważone inwestycje będą oceniane przez Zarządzającego inwestycjami pod kątem zgodności ze stosowaną przez BlackRock zasadą DNSH, która została opisana powyżej.</p> <p>BlackRock inwestuje w Zrównoważone inwestycje, które przyczyniają się do realizacji szeregu celów środowiskowych i/lub społecznych, które mogą obejmować między innymi alternatywne i odnawialne źródła energii, efektywność energetyczną, zapobieganie zanieczyszczeniom lub ich ograniczanie, ponowne wykorzystanie i recykling, zdrowie, odżywianie, warunki sanitarne i edukację oraz Cele Zrównoważonego Rozwoju ONZ („Cele Środowiskowe i/lub Społeczne”).</p> <p>Inwestycja zostanie oceniona jako przyczyniająca się do realizacji Celu Środowiskowego i/lub Społecznego, jeżeli:</p> <p>a) minimalna część działalności gospodarczej emitenta przyczynia się do realizacji celu środowiskowego i/lub społecznego; lub</p> <p>b) praktyki biznesowe emitenta przyczyniają się do osiągnięcia celu środowiskowego i/lub społecznego.</p>
<p>Główne niekorzystne skutki to najpoważniejsze niekorzystne skutki decyzji inwestycyjnych dla czynników zrównoważonego rozwoju, takie jak kwestie środowiskowe, społeczne i pracownicze, kwestie dotyczące poszanowania praw człowieka oraz przeciwdziałania korupcji i przekupstwu.</p>	<ul style="list-style-type: none"> ● W jaki sposób zrównoważone inwestycje, które mają być częściowo zrealizowane w ramach produktu finansowego, nie wyrządzają poważnych szkód względem jakiegokolwiek celu dotyczącego zrównoważonych inwestycji? <p>Zrównoważone Inwestycje spełniają wymogi DNSH określone przez obowiązujące prawo i przepisy. BlackRock opracował dla wszystkich Zrównoważonych Inwestycji zestaw kryteriów umożliwiających ocenę, czy emitent lub inwestycja wyrządzają poważne szkody. Inwestycje uznane za wyrządzające poważne szkody nie kwalifikują się jako Zrównoważone Inwestycje. Zarządzający inwestycjami ocenia wskaźniki niekorzystnych skutków dla czynników zrównoważonego rozwoju dla każdego rodzaju inwestycji zgodnie z definicją zawartą w rozporządzeniu. Kryteria niekorzystnych skutków są oceniane przy użyciu danych zewnętrznych dostawców dotyczących zaangażowania biznesowego inwestycji (w określone działania uznane za mające negatywny wpływ na środowisko lub społeczeństwo) bądź kontrowersji środowiskowych lub społecznych w celu wykluczenia inwestycji, które Zarządzający inwestycjami uzna za szkodliwe dla wskaźników zrównoważonego rozwoju, z zastrzeżeniem ściśle określonych wyjątków, np. gdy dane zostaną uznane za niedokładne lub nieaktualne. W przypadku, gdy dane są niedostępne lub w znacznym stopniu niekompletne, przeprowadzona zostanie fundamentalna analiza z uzasadnionymi staraniami na rzecz zidentyfikowania oddziaływań, które według Zarządzającego inwestycjami są szkodliwe dla wskaźników zrównoważonego rozwoju.</p>
	<p>--- W jaki sposób uwzględniono wskaźniki dotyczące niekorzystnych skutków dla czynników zrównoważonego rozwoju?</p> <p>Wskaźniki niekorzystnych skutków dla czynników zrównoważonego rozwoju dla każdego rodzaju inwestycji są oceniane przy użyciu autorskiej metodologii oceny Zrównoważonych Inwestycji BlackRock. BlackRock wykorzystuje dane podmiotów zewnętrznych i/lub analizę fundamentalną do identyfikacji inwestycji, które negatywnie wpływają na czynniki zrównoważonego rozwoju i powodują poważne szkody.</p>
	<p>--- W jaki sposób zrównoważone inwestycje są zgodne z Wytycznymi OECD dla przedsiębiorstw wielonarodowych oraz Wytycznymi ONZ dotyczącymi biznesu i praw człowieka? Dodatkowe informacje:</p>
	<p>Zrównoważone inwestycje są oceniane w celu uwzględnienia wszelkich szkodliwych skutków i zapewnienia zgodności z międzynarodowymi standardami Wytycznych OECD dla przedsiębiorstw wielonarodowych oraz Wytycznymi ONZ dotyczącymi biznesu i praw</p>

	<p>człowieka, w tym z zasadami i prawami określonymi w ośmiu podstawowych konwencjach wskazanych w Deklaracji Międzynarodowej Organizacji Pracy dotyczącej podstawowych zasad i praw w pracy oraz w Międzynarodowej karcie praw człowieka. Emitenci uznani za naruszających te konwencje nie są zaliczani do Zrównoważonych Inwestycji.</p>
	<p><i>Unijna systematyka dotycząca zrównoważonego rozwoju określa zasadę „nie czyń poważnych szkód”, zgodnie z którą inwestycje zgodne z systematyką nie powinny wyrządzać poważnych szkód względem celów unijnej systematyki, a towarzyszą jej konkretne kryteria unijne.</i></p> <p><i>Zasada „nie czyń poważnych szkód” stosowana jest wyłącznie w odniesieniu do tych inwestycji w ramach produktu finansowego, które uwzględniają unijne kryteria dotyczące zrównoważonej środowiskowo działalności gospodarczej. Inwestycje w ramach pozostałej części tego produktu finansowego nie uwzględniają unijnych kryteriów dotyczących zrównoważonej środowiskowo działalności gospodarczej.</i></p> <p><i>Wszelkie inne zrównoważone inwestycje nie mogą również wyrządzać poważnych szkód względem celów środowiskowych lub społecznych.</i></p>
	<p>Czy w ramach tego produktu finansowego bierze się pod uwagę główne niekorzystne skutki dla czynników zrównoważonego rozwoju?</p> <p><input checked="" type="checkbox"/> Tak</p>
	<p><input type="checkbox"/> Nie</p> <p>Fundusz uwzględnia główne niekorzystne skutki (PAI) dla czynników zrównoważonego rozwoju poprzez zastosowanie kryteriów wykluczających oraz swojego celu redukcji emisji dwutlenku węgla.</p> <p>Fundusz bierze pod uwagę następujące główne niekorzystne skutki:</p> <ul style="list-style-type: none"> • Emisje gazów cieplarnianych • Ślad węglowy • Intensywność emisji gazów cieplarnianych w przypadku spółek, w które dokonano inwestycji • Ekspozycja z tytułu przedsiębiorstw działających w sektorze paliw kopalnych • udział zużytej i wyprodukowanej energii ze źródeł nieodnawialnych • Naruszenia zasad inicjatywy Global Compact ONZ i Wytycznych Organizacji Współpracy Gospodarczej i Rozwoju (OECD) dla przedsiębiorstw wielonarodowych • Ekspozycja z tytułu kontrowersyjnych rodzajów broni (miny przeciwpiechotne, amunicja kasetowa, broń chemiczna i broń biologiczna) <p>Ponadto Fundusz uwzględnia główne niekorzystne skutki poprzez standard BlackRock DNSH dla Zrównoważonych Inwestycji. Fundusz przedstawi informacje na temat głównych niekorzystnych skutków w swoim raporcie rocznym.</p>
	<p>Jaką strategię inwestycyjną stosuje się w ramach tego produktu finansowego?</p>
<p>Strategia inwestycyjna stanowi wytyczne dla decyzji inwestycyjnych na podstawie czynników, takich jak cele</p>	<p>Celem inwestycyjnym Funduszu jest osiągnięcie długoterminowego wzrostu kapitału.</p> <p>Fundusz jest aktywnie zarządzany. Aby osiągnąć swój cel inwestycyjny, Fundusz będzie inwestować co najmniej 70% swoich łącznych aktywów w akcje i instrumenty powiązane z akcjami (a mianowicie swapy całkowitego dochodu, kontrakty futures i opcje na kontrakty</p>

futures) spółek mających siedzibę, notowanych lub prowadzących główną działalność na globalnych rynkach rozwiniętych. Fundusz nie koncentruje się na żadnej konkretnej branży.

Aktywa Funduszu będą inwestowane zgodnie z Polityką ESG.

Fundusz wykorzystuje autorskie ilościowe (tj. matematyczne lub statystyczne) modele Zarządzającego Inwestycjami w celu osiągnięcia systematycznego (tj. opartego na regułach) podejścia do wyboru akcji. Modele umożliwiają wybór akcji z szerokiego spektrum akcji i klasyfikują je według trzech kategorii: fundamentów spółki, sentymentu rynkowego i okoliczności makroekonomicznych (każda z nich opisana jest poniżej). Zarządzający inwestycjami przypisuje wagę do każdej kategorii w ramach modeli w oparciu o ocenę wyników, zmienności, korelacji i obrotów w ramach każdego modelu. W ramach kategorii fundamentów spółki Fundusz wykorzystuje techniki do oceny cech akcji, takich jak względna wycena, siła wyników, jakość bilansu i trendy przepływów pieniężnych. W ramach kategorii sentymentu rynkowego Fundusz stosuje techniki oceny czynników, takich jak poglądy innych uczestników rynku (na przykład analityków strony sprzedającej, innych inwestorów i zespołów zarządzających spółkami), a także trendy wykazywane przez powiązane spółki. W ramach kategorii okoliczności makroekonomicznych Fundusz stosuje techniki pozycjonowania portfela w odniesieniu do określonych branż, stylów (takich jak wartość, dynamika i jakość), krajów i rynków, które są najlepiej dostosowane do panujących warunków makroekonomicznych. Te modele ilościowe, w połączeniu z autorskim zautomatyzowanym narzędziem do budowy portfela Zarządzającego inwestycjami, informują, które akcje będą składać się na portfel Funduszu, usuwając te, które są sprzeczne z polityką ESG Funduszu i zastępując je akcjami z tego samego spektrum inwestycyjnego o podobnej oczekiwanej stopie zwrotu. Zarządzający inwestycjami dokonuje przeglądu pozycji wygenerowanych przez narzędzie do budowy portfela, zanim zostaną one przedmiotem obrotu, w celu porównania z kategoriami (jak opisano powyżej) wprowadzonymi do modelu oraz w celu rozważenia wpływu wszelkich późniejszych informacji publicznych w odniesieniu do pozycji, jak np. ogłoszenia o fuzjach i przejęciach, istotne spory sądowe lub zmiany w kadrze kierowniczej wyższego szczebla.

Fundusz może również pośrednio inwestować w akcje poprzez inwestowanie w ADR-y lub GDR-y, które są notowane lub są przedmiotem obrotu na giełdach papierów wartościowych i rynkach regulowanych poza rynkami wschodzącymi. ADR-y i GDR-y to inwestycje emitowane przez instytucje finansowe, które dają ekspozycję na bazowe kapitałowe papiery wartościowe.

Fundusz może również inwestować do 10% swoich łącznych aktywów w środki pieniężne i depozyty (z wyłączeniem środków pieniężnych utrzymywanych w celu wsparcia pozycji w FIP) („Środki pieniężne”) oraz pomocnicze aktywa płynne (które zazwyczaj obejmują należności z tytułu dywidend/dochodów), z zastrzeżeniem limitów określonych w Załączniku III do Prospektu. Fundusz może, w celu zachowania wartości takich Środków pieniężnych, inwestować w jeden lub więcej codziennych programów zbiorowego inwestowania na rynku pieniężnym, jak określono poniżej w części „Zarządzanie środkami pieniężnymi i środkami pieniężnymi FIP”.

Aby pomóc w osiągnięciu celu inwestycyjnego, Fundusz może, z zastrzeżeniem Przepisów i warunków nałożonych przez Bank Centralny, inwestować do 10% łącznych aktywów w inne otwarte przedsiębiorstwa zbiorowego inwestowania, w tym w fundusze notowane na giełdzie (ETF).

Fundusz może inwestować w FIP w celach inwestowania bezpośredniego lub w celach efektywnego zarządzania portfelem, a mianowicie w swapy całkowitego dochodu, kontrakty futures i opcje na kontrakty futures oraz walutowe kontrakty terminowe forward zgodnie z ograniczeniami określonymi w Załączniku II do Prospektu (z zastrzeżeniem warunków i w granicach określonych przez Bank Centralny), aby pomóc w osiągnięciu celu inwestycyjnego, uzyskać ekspozycję na akcje opisane powyżej oraz w celach zabezpieczenia walutowego. Aktywa referencyjne stanowiące podstawę swapów całkowitego dochodu, o ile

występują, będą dowolnymi papierami wartościowymi, koszykiem papierów wartościowych lub kwalifikującymi się indeksami, które są zgodne z polityką inwestycyjną Funduszu i które powinny obejmować, bez ograniczeń, indeksy akcji dające dostęp do udziałowych papierów wartościowych spółek mających siedzibę, notowanych lub prowadzących główną działalność na globalnych rynkach rozwiniętych. Szczegółowe informacje na temat indeksów akcji wykorzystywanych przez Fundusz zostaną przedstawione w raporcie rocznym Spółki.

Maksymalna część Wartości Aktywów Netto Funduszu, która może być przedmiotem swapów całkowitego dochodu, wynosi 100%. Zakładana część Wartości Aktywów Netto Funduszu, która będzie przedmiotem swapów całkowitego dochodu, wynosi 0%. Zakładany poziom nie stanowi jednak limitu, w związku z czym rzeczywista wielkość może być inna w różnych okresach, w zależności od m.in. warunków rynkowych.

W przypadku, gdy Fundusz inwestuje w nie w pełni sfinansowane FIP, Fundusz może inwestować (i) środki pieniężne do kwoty nominalnej takich FIP minus płatności z tytułu marży (jeżeli takie istnieją) w takie FIP, oraz (ii) wszelkie zabezpieczenia gotówkowe związane z depozytem uzupełniającym otrzymane w odniesieniu do takich FIP (łącznie „Środki pieniężne FIP”) w jednym lub kilku dziennych programach zbiorowego inwestowania na rynku pieniężnym, jak określono poniżej w części „Zarządzanie środkami pieniężnymi i środkami pieniężnymi FIP”.

Fundusz nie będzie inwestować we w pełni sfinansowane FIP, w tym w pełni sfinansowane swapy.

Fundusz może również stosować techniki i instrumenty związane ze zbywalnymi papierami wartościowymi w celu efektywnego zarządzania portfelem zgodnie z warunkami określonymi w Prospekcie.

Inwestycje Funduszu będą ograniczone do inwestycji dozwolonych w Przepisach, które są szczegółowo opisane w Załączniku III do Prospektu. Inwestycje Funduszu, inne niż inwestycje w pozagiełdowe FIP, papiery wartościowe o stałym dochodzie w obrocie pozagiełdowym oraz pozagiełdowe otwarte przedsiębiorstwa zbiorowego inwestowania, będą zazwyczaj notowane na giełdzie lub będą przedmiotem obrotu na Rynkach Regulowanych określonych w Załączniku I do Prospektu. Potencjalni inwestorzy w Fundusz mogą uzyskać podział składników Funduszu z oficjalnej strony internetowej iShares (www.iShares.com) lub od Zarządzającego inwestycjami.

Zarządzający inwestycjami zastosuje kryteria wykluczające. Fundusz będzie inwestować w Zrównoważone Inwestycje.

Ponadto Fundusz będzie dążył do osiągnięcia intensywności emisji dwutlenku węgla niższej niż intensywność emisji w przypadku indeksu MSCI World Index („Indeks”). Co najmniej 90% emitentów papierów wartościowych, w które inwestuje Fundusz, posiada rating ESG lub zostało przeanalizowanych pod kątem ESG. W celu przeprowadzenia tej analizy Zarządzający inwestycjami może wykorzystywać dane dostarczane przez zewnętrznych dostawców danych ESG, autorskie modele i lokalne informacje, a także może przeprowadzać wizyty terenowe.

Jeżeli jakiegokolwiek aktywa (inwestycje) Funduszu, zgodne w momencie inwestycji z celem inwestycyjnym i polityką inwestycyjną Funduszu i/lub Polityką ESG, staną się niekwalifikowalne, mogą one pozostać w jego posiadaniu do czasu, gdy będzie możliwe i wykonalne (w opinii Zarządzającego inwestycjami) ich zbycie przez Fundusz (w rozsądnym terminie).

Do celów zasad AMF ESG niniejsza polityka ESG stanowi mierzalne cele ESG, które są włączone do polityki inwestycyjnej Funduszu.

● **Jakie są wiążące elementy strategii inwestycyjnej stosowanej przy wyborze inwestycji dotyczące uwzględnienia każdego aspektu środowiskowego lub społecznego promowanego w ramach tego produktu finansowego?**

Wiążące elementy strategii inwestycyjnej obejmują:

- Utrzymanie przez Fundusz udziału Zrównoważonych Inwestycji na poziomie co najmniej 20%.
- Utrzymanie intensywności emisji dwutlenku węgla Funduszu na poziomie niższym niż Indeks.
- Zastosowanie kryteriów wykluczających opisanych poniżej:
 - (i) Emitenci, którzy są zaangażowani w produkcję kontrowersyjnych rodzajów broni lub są w inny sposób z tą branżą związani (dotyczy to m.in. produkcji amunicji kasetowej, biologicznej, chemicznej, min lądowych, zubożonego uranu, oślepiającego lasera, niewykrywalnych fragmentów i/lub broni zapalającej).
 - (ii) Emitenci uzyskujący ponad 5% przychodów z wydobycia węgla energetycznego i/lub wytwarzania energii z węgla energetycznego.
 - (iii) Emitenci uzyskujący ponad 5% przychodów z produkcji i wytwarzania piasków bitumicznych (znanych również jako piaski roponośne).
 - (iv) Emitenci uzyskujący jakiegokolwiek przychody z bezpośredniego zaangażowania w produkcję głowic jądrowych i pocisków jądrowych lub podstawowych komponentów do wyłącznego użytku w broni jądrowej.
 - (v) emitenci produkujący wyroby tytoniowe;
 - (vi) Emitenci, którzy mają jakiegokolwiek powiązania z produkcją automatycznej/półautomatycznej broni palnej lub amunicji przeznaczonej do użytku cywilnego.
 - (vii) Emitenci, którzy uzyskują ponad 5% przychodów z produkcji broni palnej przeznaczonej do użytku cywilnego.
 - (viii) Emitenci, którzy uzyskują ponad 5% przychodów z dystrybucji broni palnej przeznaczonej do użytku cywilnego.
 - (ix) emitenci uznani za nieprzestrzegających zasad inicjatywy Global Compact (dotyczących praw człowieka, standardów pracy, ochrony środowiska i przeciwdziałania korupcji).
- Zapewnienie, że ponad 90% emitentów papierów wartościowych, w które inwestuje Fundusz (z wyłączeniem funduszy rynku pieniężnego), posiada rating ESG lub zostało przeanalizowanych pod kątem ESG.

● **Jaki jest minimalny poziom zobowiązania do ograniczenia zakresu inwestycji uwzględnionych przed zastosowaniem tej strategii inwestycyjnej?**

Chociaż Fundusz stosuje kontrole wykluczające w celu uniknięcia inwestowania w rodzaje działalności wymienione powyżej, nie ma zobowiązania do ograniczenia zakresu inwestycji o minimalny wskaźnik.

Dobre praktyki w zakresie zarządzania obejmują solidne struktury zarządzania, stosunki pracownicze, wynagrodzenia pracowników i przestrzeganie przepisów prawa podatkowego.



Alokacja aktywów ukazuje udział inwestycji w poszczególne aktywa.

Działalność zgodna z unijną systematyką jest wyrażona jako udział:

- **obrotu**, który odzwierciedla udział przychodów z działalności ekologicznej spółek, w które dokonano inwestycji;
- **nakładów inwestycyjnych** (CapEx), które ukazują zielone inwestycje dokonane przez spółki, w które dokonano inwestycji, np. w celu przejścia na zieloną gospodarkę;
- **wydatków operacyjnych** (OpEx), które odzwierciedlają działalność operacyjną spółek, w które dokonano inwestycji.

● **Jaką politykę stosuje się w odniesieniu do oceny dobrych praktyk w zakresie zarządzania stosowanych przez spółki, w które dokonano inwestycji?**

BlackRock ocenia dobre praktyki w zakresie zarządzania spółek, w które dokonano inwestycji, łącząc własne spostrzeżenia z danymi pochodzącymi od zewnętrznych dostawców badań ESG. BlackRock wykorzystuje dane od zewnętrznych dostawców badań ESG, aby zidentyfikować emitentów, którzy mogą nie posiadać zadowalających praktyk w zakresie zarządzania w odniesieniu do kluczowych wskaźników wydajności (KPI), związanych z solidną strukturą zarządzania, stosunkami pracowniczymi, wynagrodzeniami pracowników i przestrzeganiem przepisów podatkowych.

Jaka jest planowana alokacja aktywów w przypadku tego produktu finansowego?

Co najmniej 80% łącznych aktywów Funduszu będzie przeznaczony na inwestycje, które są zgodne z opisanymi powyżej aspektami środowiskowymi i/lub społecznymi (#1 zgodne z aspektami środowiskowymi/społecznymi). W odniesieniu do tych inwestycji, co najmniej 20% łącznych aktywów Funduszu zostanie zainwestowane w zrównoważone inwestycje (#1A zrównoważone), a pozostała część zostanie zainwestowana w inwestycje zgodne z innymi aspektami środowiskowymi i/lub społecznymi opisanymi powyżej (#1B inne aspekty środowiskowe/społeczne).

Fundusz może inwestować do 20% swoich całkowitych aktywów w inne inwestycje („#2 inne”).

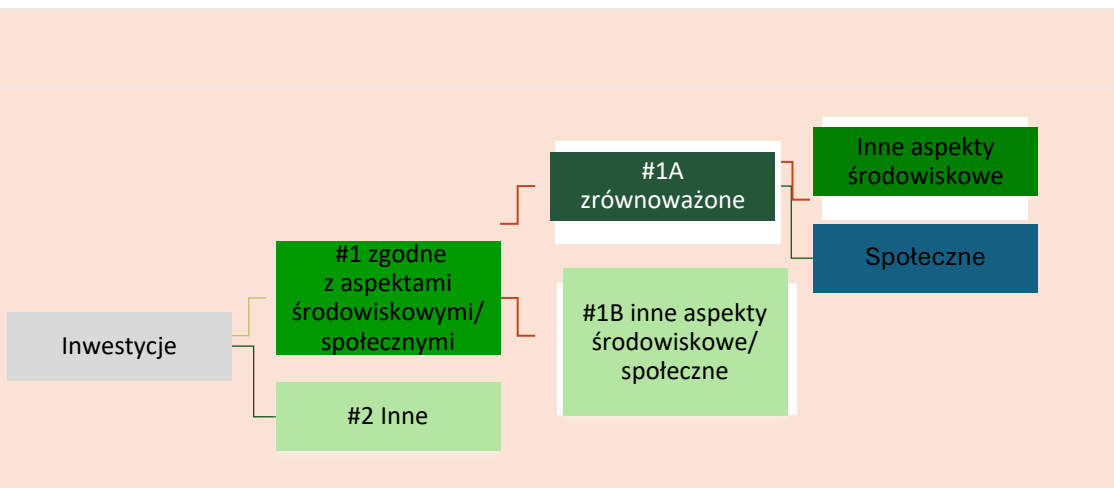

Kategoria „#1 zgodne z aspektami środowiskowymi/społecznymi” obejmuje inwestycje dokonane w ramach produktu finansowego w celu uwzględnienia aspektów środowiskowych lub społecznych promowanych w ramach tego produktu finansowego.

Kategoria „#2 inne” obejmuje pozostałe inwestycje dokonane w ramach produktu finansowego, które nie są zgodne z aspektami środowiskowymi lub społecznymi ani nie kwalifikują się jako zrównoważone inwestycje.

- Kategoria „#1 zgodne z aspektami środowiskowymi/społecznymi” obejmuje:
 - podkategorię „#1A zrównoważone” obejmującą zrównoważone inwestycje, które służą celom środowiskowym lub społecznym;
 - podkategorię „#1B inne aspekty środowiskowe lub społeczne” obejmującą inwestycje zgodne z aspektami środowiskowymi lub społecznymi, które nie kwalifikują się jako zrównoważone inwestycje.

Aby zapewnić zgodność z unijną systematyką dotyczącą zrównoważonego rozwoju, kryteria dotyczące **gazu ziemnego** obejmują ograniczenia emisji i przejście na energię ze źródeł odnawialnych lub paliwa niskoemisyjne do końca 2035 r. W przypadku **energii jądrowej** kryteria te obejmują kompleksowe zasady w zakresie bezpieczeństwa i gospodarowania odpadami.

Działalność wspomagająca bezpośrednio wspomaga inne rodzaje działalności we wnoszeniu istotnego wkładu w realizację celu środowiskowego.

Działalność na rzecz przejścia jest to działalność, dla której alternatywne niskoemisyjne rozwiązania nie są jeszcze dostępne i która między innymi wytwarza emisje gazów cieplarnianych na poziomie odpowiadającym najlepszym wynikom.

W jaki sposób stosowanie instrumentów pochodnych przyczynia się do uwzględnienia aspektów środowiskowych lub społecznych promowanych w ramach tego produktu finansowego?

Fundusz może wykorzystywać instrumenty pochodne do celów inwestycyjnych oraz do celów efektywnego zarządzania portfelem. W przypadku instrumentów pochodnych wszelkie oceny lub analizy ESG, o których mowa powyżej, będą miały zastosowanie wyłącznie do inwestycji bazowej.



W jakim minimalnym stopniu zrównoważone inwestycje służące realizacji celu środowiskowego są dostosowane do unijnej systematyki dotyczącej zrównoważonego rozwoju?

Fundusz nie zobowiązuje się obecnie do inwestowania więcej niż 0% swoich aktywów w zrównoważone inwestycje o celu środowiskowym zgodnym z unijną systematyką.

● Czy w ramach produktu finansowego inwestuje się w działalność związaną z gazem ziemnym lub energią jądrową, która jest zgodna z unijną systematyką dotyczącą zrównoważonego rozwoju¹⁵?

- Tak:
 - w gaz ziemny w energię jądrową
- Nie



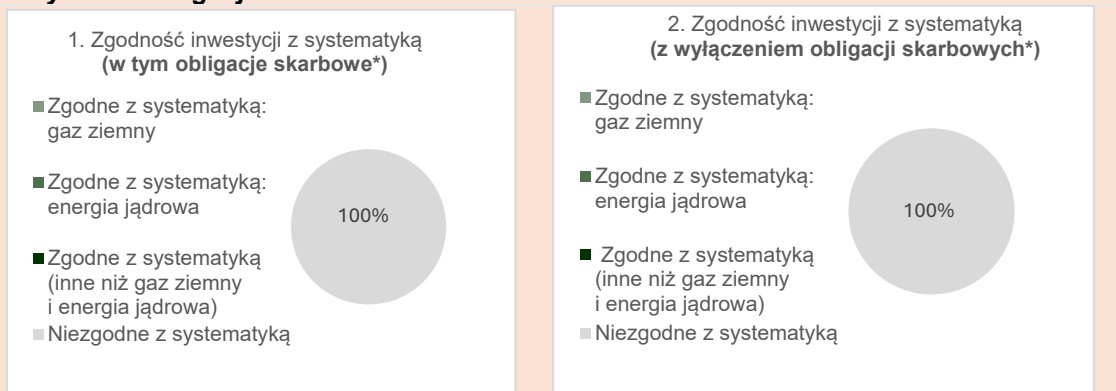

Fundusz nie zobowiązuje się obecnie do inwestowania w działalność związaną z gazem ziemnym lub energią jądrową, która jest zgodna z unijną systematyką dotyczącą zrównoważonego rozwoju.

Na dwóch wykresach poniżej przedstawiono minimalny odsetek inwestycji zgodnych z unijną systematyką dotyczącą zrównoważonego rozwoju. Ponieważ brak jest odpowiednich metod umożliwiających określenie zgodności obligacji skarbowych* z systematyką, na pierwszym wykresie przedstawiono zgodność z systematyką w odniesieniu do wszystkich inwestycji w ramach produktu finansowego, w tym obligacji skarbowych, natomiast na drugim wykresie przedstawiono zgodność z systematyką wyłącznie w odniesieniu do inwestycji w ramach produktu finansowego innych niż obligacje skarbowe.



* Do celów niniejszych wykresów „obligacje skarbowe” obejmują całe zaangażowanie w dług państwowy

¹⁵ Działalność związaną z gazem ziemnym lub energią jądrową można uznać za zgodną z unijną systematyką dotyczącą zrównoważonego rozwoju tylko wtedy, gdy przyczynia się do ograniczenia zmian klimatu („łagodzenie zmian klimatu”) i nie szkodzi znacząco żadnemu celowi systematyki – zob. nota wyjaśniająca na lewym marginesie. Pełne kryteria dotyczące działalności gospodarczej związanej z gazem ziemnym i energią jądrową, która jest zgodna z unijną systematyką dotyczącą zrównoważonego rozwoju, określono w rozporządzeniu delegowanym Komisji (UE) 2022/1214.

	<p>● Jaki jest minimalny udział inwestycji w działalność na rzecz przejścia i działalność wspomagającą?</p>
	<p>Fundusz aktualnie nie ma obowiązku inwestowania więcej niż 0% swoich aktywów w inwestycje w działalność na rzecz przejścia i działalność wspomagającą w rozumieniu unijnej systematyki dotyczącej zrównoważonego rozwoju.</p>
<p> to zrównoważone inwestycje służące celowi środowiskowemu, które nie uwzględniają kryteriów zrównoważonej działalności gospodarczej zgodnie z unijną systematyką dotyczącą zrównoważonego rozwoju.</p>	<p> Jaki jest minimalny udział zrównoważonych inwestycji służących celowi środowiskowemu, które nie są zgodne z unijną systematyką dotyczącą zrównoważonego rozwoju?</p> <p>Co najmniej 20% łącznych aktywów Funduszu będzie inwestowane w zrównoważone inwestycje. Jak wspomniano powyżej, te Zrównoważone Inwestycje będą stanowiły mieszankę Zrównoważonych Inwestycji z celem środowiskowym, który nie jest zgodny z unijną systematyką dotyczącą zrównoważonego rozwoju, lub celem społecznym, bądź kombinacją obu, przy czym dokładny skład może ulegać zmianom.</p> <p>Fundusz inwestuje w Zrównoważone Inwestycje, które nie są zgodne z unijną systematyką z następujących powodów: (i) jest to element strategii inwestycyjnej Funduszu, (ii) dane pozwalające określić zgodność z unijną systematyką dotyczącą zrównoważonego rozwoju mogą być niedostępne i/lub (iii) podstawowa działalność gospodarcza może nie kwalifikować się na podstawie dostępnych technicznych kryteriów kwalifikacji w ramach unijnej systematyki lub może nie spełniać wszystkich wymogów określonych w takich kryteriach.</p>
	<p> Jaki jest minimalny udział zrównoważonych inwestycji służących celowi społecznemu?</p>
	<p>Co najmniej 20% łącznych aktywów Funduszu będzie inwestowane w zrównoważone inwestycje. Jak wspomniano powyżej, te Zrównoważone Inwestycje będą stanowiły mieszankę Zrównoważonych Inwestycji z celem środowiskowym, który nie jest zgodny z unijną systematyką dotyczącą zrównoważonego rozwoju, lub celem społecznym, bądź kombinacją obu, przy czym dokładny skład może ulegać zmianom.</p>
	<p> Które inwestycje uwzględniono w kategorii „#2 inne”, czemu służą takie inwestycje i czy w ich ramach zapewniono jakiegokolwiek minimalne gwarancje środowiskowe lub społeczne?</p>
	<p>Inne udziały są ograniczone do 20% i mogą obejmować instrumenty pochodne, środki pieniężne i instrumenty zbliżone do środków pieniężnych oraz akcje lub jednostki programów zbiorowego inwestowania (CIS) i zbywalne papiery wartościowe o stałym dochodzie (znane również jako dłużne papiery wartościowe) emitowane przez rządy i agencje na całym świecie.</p> <p>Inwestycje te mogą być wykorzystywane do celów inwestycyjnych w dążeniu do osiągnięcia celu inwestycyjnego Funduszu (innego niż cel dotyczący ESG), do celów zarządzania płynnością i/lub zabezpieczania.</p> <p>Żadne inne pozycje nie są rozpatrywane w odniesieniu do minimalnych zabezpieczeń środowiskowych lub społecznych.</p>



Wskaźniki referencyjne
to indeksy stosowane do pomiaru, czy w ramach produktu finansowego uwzględnia się aspekty środowiskowe lub społeczne promowane przez ten produkt.

Czy wyznaczono konkretny indeks jako wskaźnik referencyjny w celu ustalenia, czy ten produkt finansowy jest zgodny z aspektami środowiskowymi lub społecznymi, które promuje?

Nie.

Do porównywania niektórych aspektów ESG promowanych przez Fundusz wykorzystywany jest indeks MSCI World.

● ***W jaki sposób wskaźnik referencyjny dostosowuje się na bieżąco do każdego aspektu środowiskowego lub społecznego promowanego w ramach tego produktu finansowego?***

Nie dotyczy.

● ***W jaki sposób zapewnia się ciągłe dostosowanie strategii inwestycyjnej do metody obliczania indeksu?***

Nie dotyczy.

● ***W jaki sposób wyznaczony indeks różni się od odpowiedniego ogólnego indeksu rynkowego?***

Nie dotyczy.

● ***Gdzie można zapoznać się z metodą zastosowaną na potrzeby obliczenia wyznaczonego indeksu?***

Nie dotyczy.



Gdzie w internecie można znaleźć więcej informacji na temat tego produktu?

Więcej informacji na temat tego produktu znajduje się na stronie internetowej.

Szczegółowe informacje dotyczące tego Funduszu można znaleźć w sekcjach niniejszego prospektu zatytułowanych „Cel inwestycyjny”, „Polityka inwestycyjna” oraz „Rozporządzenie SFDR”, a także na stronie produktu Funduszu, którą można znaleźć, wpisując nazwę Funduszu w pasku wyszukiwania na stronie internetowej: www.iShares.com.

Informacje ujawniane przed zawarciem umowy dla produktów finansowych, o których mowa w art. 8 ust. 1, 2 i 2a rozporządzenia (UE) 2019/2088 i w art. 6 akapit pierwszy rozporządzenia (UE) 2020/852

<p>Zrównoważona inwestycja oznacza inwestycję w działalność gospodarczą, która przyczynia się do realizacji celu środowiskowego lub społecznego, o ile taka inwestycja nie wyrządza poważnych szkód względem żadnego celu środowiskowego lub społecznego, a spółki, w które dokonano inwestycji, stosują dobre praktyki w zakresie zarządzania.</p>	Nazwa produktu: iShares World Equity High Income Active UCITS ETF	
	Identyfikator podmiotu prawnego: 529900DLKXPXUN42KW34	
	Aspekty środowiskowe lub społeczne	
	Czy niniejszy produkt finansowy służy celowi dotyczącemu zrównoważonych inwestycji?	
<p>Unijna systematyka dotycząca zrównoważonego rozwoju jest to system klasyfikacji określony w rozporządzeniu (UE) 2020/852, ustanawiający wykaz zrównoważonej działalności gospodarczej. Rozporządzenie to nie zawiera wykazu zrównoważonej społecznie działalności gospodarczej. Zrównoważone inwestycje, które służą celowi środowiskowemu, mogą być zgodne lub niezgodne z systematyką.</p>	<p><input checked="" type="radio"/> <input checked="" type="radio"/> Tak</p>	<p><input checked="" type="radio"/> <input type="radio"/> Nie</p>
	<p><input type="checkbox"/> Będzie miał minimalny udział w zrównoważonych inwestycjach służących celowi środowiskowemu: ____%</p>	<p><input checked="" type="checkbox"/> Promuje aspekty środowiskowe/ społeczne i chociaż jego celem nie jest zrównoważona inwestycja, będzie miał minimalny udział 20% w zrównoważonych inwestycjach</p>
	<p><input type="checkbox"/> w działalność gospodarczą, która zgodnie z unijną systematyką dotyczącą zrównoważonego rozwoju kwalifikuje się jako zrównoważona środowiskowo</p>	<p><input type="checkbox"/> służących celowi środowiskowemu i dokonywanych w działalność gospodarczą, która zgodnie z unijną systematyką dotyczącą zrównoważonego rozwoju kwalifikuje się jako zrównoważona środowiskowo</p>
	<p><input type="checkbox"/> w działalność gospodarczą, która zgodnie z unijną systematyką dotyczącą zrównoważonego rozwoju nie kwalifikuje się jako zrównoważona środowiskowo</p>	<p><input checked="" type="checkbox"/> służących celowi środowiskowemu i dokonywanych w działalność gospodarczą, która zgodnie z unijną systematyką dotyczącą zrównoważonego rozwoju nie kwalifikuje się jako zrównoważona środowiskowo</p>
<p><input type="checkbox"/> Będzie miał minimalny udział w zrównoważonych inwestycjach służących celowi społecznemu: ____%</p>	<p><input checked="" type="checkbox"/> służących celowi społecznemu</p>	
<p><input type="checkbox"/> Promuje aspekty środowiskowe/ społeczne, ale nie będzie mieć udziału w zrównoważonych inwestycjach</p>		
	Które aspekty środowiskowe lub społeczne są promowane przez ten produkt finansowy?	
<p>Fundusz ma na celu promowanie aspektów środowiskowych związanych z redukcją emisji dwutlenku węgla poprzez dążenie do zmniejszenia intensywności emisji gazów cieplarnianych (dla Zakresu 1 i 2) w ramach swojego portfela w stosunku do wskaźnika (jak określono poniżej). Emisje gazów cieplarnianych są podzielone na trzy grupy lub „zakresy” za pomocą najczęściej stosowanego międzynarodowego narzędzia rozliczeniowego – Protokołu Emisji Gazów Cieplarnianych (GHG). Zakres 1 obejmuje bezpośrednie emisje z posiadanych lub kontrolowanych źródeł. Zakres 2 obejmuje pośrednie emisje związane z wytworzeniem zakupionej przez emitenta raportującego energii elektrycznej, pary, ciepła lub chłodu. Zakres 3 obejmuje wszystkie inne pośrednie emisje, które występują w łańcuchu wartości emitenta, ale Zakres 3 nie jest objęty redukcją. Do pomiaru tego celu wykorzystuje się szacowane emisje gazów cieplarnianych (Zakresy 1 i 2) na 1 mln USD przychodów ze sprzedaży w pozycjach Funduszu. Ponadto Fundusz dąży do promowania aspektów środowiskowych związanych z ograniczeniem zanieczyszczenia środowiska poprzez wykluczenie bezpośrednich inwestycji w spółki zajmujące się wydobywaniem węgla energetycznego, smoły i piasków bitumicznych,</p>		

	<p>a także wytwarzaniem energii elektrycznej z węgla energetycznego, poprzez zastosowanie bazowych kryteriów wykluczających BlackRock EMEA.</p> <p>Fundusz ma na celu promowanie aspektów społecznych w następującym zakresie: (a) zmniejszenie dostępności broni poprzez wykluczenie bezpośrednich inwestycji w emitentów zaangażowanych w produkcję kontrowersyjnej broni, głowic nuklearnych i pocisków nuklearnych i/lub podstawowych komponentów do wyłącznego użytku w broni nuklearnej, emitentów, którzy mają powiązania z produkcją automatycznej/półautomatycznej broni palnej lub amunicji przeznaczonej do użytku cywilnego, lub którzy czerpią przychody z produkcji lub dystrybucji broni palnej i/lub amunicji do broni strzeleckiej przeznaczonej do użytku cywilnego, (b) poprawa zdrowia i dobrobytu poprzez wykluczenie bezpośrednich inwestycji w emitentów zaangażowanych w produkcję tytoniu; oraz (c) wspieranie praw człowieka, standardów pracy, ochrony środowiska i przeciwdziałania korupcji poprzez wykluczenie bezpośrednich inwestycji w emitentów, którzy nie przestrzegają 10 zasad inicjatywy UN Global Compact, poprzez zastosowanie kryteriów wykluczających. Definicja „zaangażowania” w odniesieniu do każdej działalności może opierać się na generowaniu lub uzyskiwaniu przychodów z tej działalności, które przekraczają określony procent przychodów lub określoną wartość progową całkowitego przychodu, lub na jakimkolwiek związku z daną działalnością, niezależnie od wysokości uzyskanych przychodów. Więcej szczegółów na temat wykluczeń stosowanych w celu promowania aspektów środowiskowych i/lub społecznych można znaleźć w odpowiedzi na pytanie „Jakie są wiążące elementy strategii inwestycyjnej stosowanej przy wyborze inwestycji dotyczące uwzględnienia każdego aspektu środowiskowego lub społecznego promowanego w ramach tego produktu finansowego?” poniżej.</p> <p>Fundusz inwestuje co najmniej 20% swoich zasobów w Zrównoważone inwestycje, określone przez Zarządzającego inwestycjami, które przyczyniają się do realizacji celów określonych poniżej i które są zgodne z aspektami środowiskowymi i/lub społecznymi promowanymi przez Fundusz.</p> <p>Fundusz nie stosuje wskaźnika referencyjnego w celu osiągnięcia promowanych przez siebie aspektów ESG, jednak do porównywania niektórych aspektów ESG promowanych przez Fundusz wykorzystywany jest indeks MSCI World („Indeks”).</p>
<p>Wskaźniki zrównoważonego rozwoju stosuje się do pomiaru stopnia uwzględnienia aspektów środowiskowych lub społecznych promowanych w ramach produktu finansowego.</p>	<p>● <i>Które wskaźniki zrównoważonego rozwoju stosuje się do pomiaru stopnia uwzględnienia aspektów środowiskowych lub społecznych w ramach danego produktu finansowego?</i></p> <p>Wskaźniki zrównoważonego rozwoju stosowane do pomiaru stopnia uwzględnienia aspektów środowiskowych lub społecznych w ramach Funduszu obejmują:</p> <ul style="list-style-type: none"> • Udziały Funduszu w Zrównoważonych Inwestycjach, jak opisano powyżej. • Intensywność emisji dwutlenku węgla Funduszu, jak opisano powyżej. • Wykluczenie przez Fundusz inwestycji w emitentów zidentyfikowanych w oparciu o kryteria wykluczenia określone w kryteriach wykluczających, jak opisano poniżej. • Uwzględnienie przez Fundusz głównych niekorzystnych skutków (PAI) dla czynników związanych ze zrównoważonym rozwojem, jak opisano poniżej.
	<p>● <i>Jakie są cele dotyczące zrównoważonych inwestycji, które mają być częściowo zrealizowane w ramach produktu finansowego, i w jaki sposób zrównoważona inwestycja przyczynia się do osiągnięcia tych celów?</i></p>
	<p>W ramach realizacji swojego celu inwestycyjnego Fundusz inwestuje co najmniej 20% swoich udziałów w Zrównoważone Inwestycje. Wszystkie Zrównoważone inwestycje będą oceniane przez Zarządzającego inwestycjami pod kątem zgodności ze stosowaną przez BlackRock zasadą DNSH, która została opisana powyżej.</p>

	<p>BlackRock inwestuje w Zrównoważone inwestycje, które przyczyniają się do realizacji szeregu celów środowiskowych i/lub społecznych, które mogą obejmować między innymi alternatywne i odnawialne źródła energii, efektywność energetyczną, zapobieganie zanieczyszczeniom lub ich ograniczanie, ponowne wykorzystanie i recykling, zdrowie, odżywianie, warunki sanitarne i edukację oraz Cele Zrównoważonego Rozwoju ONZ („Cele Środowiskowe i/lub Społeczne”).</p> <p>Inwestycja zostanie oceniona jako przyczyniająca się do realizacji Celu Środowiskowego i/lub Społecznego, jeżeli:</p> <p>a) minimalna część działalności gospodarczej emitenta przyczynia się do realizacji celu środowiskowego i/lub społecznego; lub</p> <p>b) praktyki biznesowe emitenta przyczyniają się do osiągnięcia celu środowiskowego i/lub społecznego.</p>
<p>Główne niekorzystne skutki to najpoważniejsze niekorzystne skutki decyzji inwestycyjnych dla czynników zrównoważonego rozwoju, takie jak kwestie środowiskowe, społeczne i pracownicze, kwestie dotyczące poszanowania praw człowieka oraz przeciwdziałania korupcji i przekupstwu.</p>	<p>● <i>W jaki sposób zrównoważone inwestycje, które mają być częściowo zrealizowane w ramach produktu finansowego, nie wyrządzają poważnych szkód względem jakiegokolwiek celu dotyczącego zrównoważonych inwestycji?</i></p> <p>Zrównoważone Inwestycje spełniają wymogi DNSH określone przez obowiązujące prawo i przepisy. BlackRock opracował dla wszystkich Zrównoważonych Inwestycji zestaw kryteriów umożliwiających ocenę, czy emitent lub inwestycja wyrządzają poważne szkody. Inwestycje uznane za wyrządzające poważne szkody nie kwalifikują się jako Zrównoważone Inwestycje. Zarządzający inwestycjami ocenia wskaźniki niekorzystnych skutków dla czynników zrównoważonego rozwoju dla każdego rodzaju inwestycji zgodnie z definicją zawartą w rozporządzeniu. Kryteria niekorzystnych skutków są oceniane przy użyciu danych zewnętrznych dostawców dotyczących zaangażowania biznesowego inwestycji (w określone działania uznane za mające negatywny wpływ na środowisko lub społeczeństwo) bądź kontrowersji środowiskowych lub społecznych w celu wykluczenia inwestycji, które Zarządzający inwestycjami uzna za szkodliwe dla wskaźników zrównoważonego rozwoju, z zastrzeżeniem ściśle określonych wyjątków, np. gdy dane zostaną uznane za niedokładne lub nieaktualne. W przypadku, gdy dane są niedostępne lub w znacznym stopniu niekompletne, przeprowadzona zostanie fundamentalna analiza z uzasadnionymi staraniami na rzecz zidentyfikowania oddziaływań, które według Zarządzającego inwestycjami są szkodliwe dla wskaźników zrównoważonego rozwoju.</p> <p>Więcej informacji na ten temat można uzyskać, kopiując i wklejając poniższy link do przeglądarki internetowej: https://www.blackrock.com/corporate/literature/publication/blackrock-sfdr-sustainable-investments-methodology.pdf</p>
	<p>--- <i>W jaki sposób uwzględniono wskaźniki dotyczące niekorzystnych skutków dla czynników zrównoważonego rozwoju?</i></p> <p>Wskaźniki niekorzystnych skutków dla czynników zrównoważonego rozwoju dla każdego rodzaju inwestycji są oceniane przy użyciu autorskiej metodologii oceny Zrównoważonych Inwestycji BlackRock. BlackRock wykorzystuje dane podmiotów zewnętrznych i/lub analizę fundamentalną do identyfikacji inwestycji, które negatywnie wpływają na czynniki zrównoważonego rozwoju i powodują poważne szkody.</p>
	<p>--- <i>W jaki sposób zrównoważone inwestycje są zgodne z Wytocznymi OECD dla przedsiębiorstw wielonarodowych oraz Wytocznymi ONZ dotyczącymi biznesu i praw człowieka? Dodatkowe informacje:</i></p>
	<p>Zrównoważone inwestycje są oceniane w celu uwzględnienia wszelkich szkodliwych skutków i zapewnienia zgodności z międzynarodowymi standardami Wytocznych OECD dla przedsiębiorstw wielonarodowych oraz Wytocznymi ONZ dotyczącymi biznesu i praw człowieka, w tym z zasadami i prawami określonymi w ośmiu podstawowych konwencjach wskazanych w Deklaracji Międzynarodowej Organizacji Pracy dotyczącej podstawowych zasad i praw w pracy oraz w Międzynarodowej karcie praw człowieka. Emitenci uznani za naruszających te konwencje nie są zaliczani do Zrównoważonych Inwestycji.</p>

Unijna systematyka dotycząca zrównoważonego rozwoju określa zasadę „nie czyń poważnych szkód”, zgodnie z którą inwestycje zgodne z systematyką nie powinny wyrządzać poważnych szkód względem celów unijnej systematyki, a towarzyszą jej konkretne kryteria unijne.

Zasada „nie czyń poważnych szkód” stosowana jest wyłącznie w odniesieniu do tych inwestycji w ramach produktu finansowego, które uwzględniają unijne kryteria dotyczące zrównoważonej środowiskowo działalności gospodarczej. Inwestycje w ramach pozostałej części tego produktu finansowego nie uwzględniają unijnych kryteriów dotyczących zrównoważonej środowiskowo działalności gospodarczej.

Wszelkie inne zrównoważone inwestycje nie mogą również wyrządzać poważnych szkód względem celów środowiskowych lub społecznych.



Czy w ramach tego produktu finansowego bierze się pod uwagę główne niekorzystne skutki dla czynników zrównoważonego rozwoju?

- Tak
 Nie

Fundusz uwzględnia główne niekorzystne skutki (PAI) dla czynników zrównoważonego rozwoju poprzez zastosowanie kryteriów wykluczających oraz swojego celu redukcji emisji dwutlenku węgla.

Fundusz bierze pod uwagę następujące główne niekorzystne skutki:

- Emisje gazów cieplarnianych
- Intensywność emisji gazów cieplarnianych w przypadku spółek, w które dokonano inwestycji
- Ekspozycja z tytułu przedsiębiorstw działających w sektorze paliw kopalnych
- Naruszenia zasad inicjatywy Global Compact ONZ i Wytycznych Organizacji Współpracy Gospodarczej i Rozwoju (OECD) dla przedsiębiorstw wielonarodowych
- Ekspozycja z tytułu kontrowersyjnych rodzajów broni (miny przeciwpiechotne, amunicja kasetowa, broń chemiczna i broń biologiczna)

Ponadto Fundusz uwzględnia główne niekorzystne skutki poprzez standard BlackRock DNSH dla Zrównoważonych Inwestycji. Fundusz przedstawi informacje na temat głównych niekorzystnych skutków w swoim raporcie rocznym.



Jaką strategię inwestycyjną stosuje się w ramach tego produktu finansowego?

Strategia inwestycyjna stanowi wytyczne dla decyzji inwestycyjnych na podstawie czynników, takich jak cele inwestycyjne i tolerancja ryzyka.

Fundusz jest aktywnie zarządzany. W celu osiągnięcia celu inwestycyjnego Fundusz będzie stosować następujące strategie: (i) utrzymywanie długich pozycji w kapitałowych papierach wartościowych spółek o dużej i średniej kapitalizacji na rynkach rozwiniętych (określonych przez Zarządzającego inwestycjami), (ii) sprzedaż opcji kupna na indeksy akcji spółek o dużej i średniej kapitalizacji z rynków rozwiniętych, takich jak S&P 500, FTSE 100, Nikkei i Euro Stoxx 50, oraz (iii) kupno kontraktów futures na indeksy akcji spółek o dużej i średniej kapitalizacji z rynków rozwiniętych, takich jak S&P 500, FTSE 100, Nikkei i Euro Stoxx 50.

W normalnych warunkach rynkowych Fundusz będzie inwestować co najmniej 80% łącznych aktywów w akcje i instrumenty powiązane z akcjami (tj. opcje kupna, kontrakty futures i swapy) spółek o dużej i średniej kapitalizacji z rynków rozwiniętych na całym świecie.

W celu wygenerowania dochodu fundusz będzie sprzedawać (wystawiać) opcje kupna na indeksy akcji spółek o dużej i średniej kapitalizacji z rynków rozwiniętych, takie jak S&P 500, FTSE 100, Nikkei i Euro Stoxx 50. Kontrakt opcyjny to umowa pomiędzy kupującym a sprzedającym, która daje nabywcy opcji prawo do zakupu (w przypadku opcji kupna) po uzgodnionej cenie (powszechnie znanej jako „cena wykonania”). Gdy Fundusz wystawia (sprzedaje) opcję kupna, Fundusz jest uprawniony do otrzymania premii. Chociaż nie są idealnie skorelowane, takie opcje kupna mogą mieć wpływ na ograniczenie potencjalnych zysków z długiej pozycji Funduszu w kapitałowych papierach wartościowych. W związku z tym, aby zmniejszyć potencjalny wpływ tego ograniczenia na potencjalne zyski (przy czym rzeczywiste wyniki zależą od różnych czynników, w tym stopnia aktywności opcji i kontraktów futures w czasie), Fundusz będzie kupować kontrakty futures na indeksy akcji spółek o dużej i średniej kapitalizacji rynków rozwiniętych, takie jak S&P 500, FTSE 100, Nikkei i Euro Stoxx 50. Kontrakt futures to prawna umowa kupna lub sprzedaży określonego aktywa towarowego lub papieru wartościowego po z góry określonej cenie w określonym czasie w przyszłości.

Ponadto aktywa Funduszu będą inwestowane zgodnie z Polityką ESG.

Fundusz wykorzystuje autorskie ilościowe (tj. matematyczne lub statystyczne) modele prognostyczne Zarządzającego inwestycjami w celu osiągnięcia systematycznego (tj. opartego na regułach) podejścia do wyboru akcji. Te modele prognostyczne mają na celu priorytetyzację spostrzeżeń, które wykazują ochronę przed spadkami, a także identyfikują aspekty niewłaściwej wyceny akcji, które Fundusz może starać się uchwycić poprzez przeważanie i niedoważanie określonych kapitałowych papierów wartościowych w stosunku do indeksu MSCI World, jednocześnie starając się kontrolować dodatkowe ryzyko. Następnie Zarządzający Inwestycjami konstruuje i równoważy portfel, integrując swoje spostrzeżenia inwestycyjne z procesem optymalizacji opartym na modelu. Te modele ilościowe, w połączeniu z autorskim zautomatyzowanym narzędziem do budowy portfela Zarządzającego Inwestycjami, informują, które akcje będą składać się na portfel Funduszu, usuwając te, które są sprzeczne z polityką ESG Funduszu i zastępując je akcjami z tego samego spektrum inwestycyjnego o podobnej oczekiwanej stopie zwrotu. Zarządzający Inwestycjami dokonuje przeglądu pozycji wygenerowanych przez narzędzie do budowy portfela, zanim zostaną one wprowadzone do obrotu, aby uwzględnić wpływ wszelkich późniejszych informacji publicznych w odniesieniu do pozycji, takich jak ogłoszenia o fuzjach i przejęciach, istotne spory sądowe lub zmiany w kadrze kierowniczej wyższego szczebla.

Fundusz może również inwestować do 10% swoich łącznych aktywów w papiery wartościowe o stałym dochodzie (o ratingu na poziomie inwestycyjnym), emitowane przez przedsiębiorstwa lub rząd, o stałym lub zmiennym oprocentowaniu, oraz do 20% swoich łącznych aktywów w środki pieniężne i depozyty (z wyłączeniem środków pieniężnych utrzymywanych w celu wsparcia pozycji w FIP) („**Środki pieniężne**”) oraz pomocnicze aktywa płynne (które zazwyczaj obejmują należności z tytułu dywidend/dochodów), z zastrzeżeniem limitów określonych w Załączniku III do Prospektu. Fundusz może, w celu zachowania wartości takich Środków pieniężnych, inwestować w jeden lub więcej codziennych programów zbiorowego inwestowania na rynku pieniężnym, jak określono w części „Zarządzanie środkami pieniężnymi i środkami pieniężnymi FIP”.

Aby pomóc w osiągnięciu celu inwestycyjnego, Fundusz może, z zastrzeżeniem Przepisów i warunków nałożonych przez Bank Centralny, inwestować do 10% łącznych aktywów w inne otwarte przedsiębiorstwa zbiorowego inwestowania, w tym w fundusze notowane na giełdzie (ETF).

Oprócz wykorzystania opcji kupna i kontraktów futures Fundusz może inwestować w FIP w celach inwestowania bezpośredniego lub w celach efektywnego zarządzania portfelem, a mianowicie w swapy całkowitego dochodu, kontrakty futures i opcje na kontrakty futures oraz walutowe kontrakty terminowe forward zgodnie z ograniczeniami określonymi w Załączniku II do Prospektu (z zastrzeżeniem warunków i w granicach określonych przez

Bank Centralny), aby pomóc w osiągnięciu celu inwestycyjnego, uzyskać ekspozycję na akcje opisane powyżej oraz w celach zabezpieczenia walutowego.

Aktywa referencyjne stanowiące podstawę swapów całkowitego dochodu, o ile występują, będą dowolnymi papierami wartościowymi, koszykiem papierów wartościowych lub kwalifikującymi się indeksami, które są zgodne z polityką inwestycyjną Funduszu i które powinny obejmować, bez ograniczeń, indeksy akcji dające dostęp do kapitałowych papierów wartościowych spółek z rynków rozwiniętych. Szczegółowe informacje na temat indeksów akcji wykorzystywanych przez Fundusz zostaną przedstawione w raporcie rocznym Spółki.

Maksymalna część Wartości Aktywów Netto Funduszu, która może być przedmiotem swapów całkowitego dochodu, wynosi 15%. Zakładana część Wartości Aktywów Netto Funduszu, która będzie przedmiotem swapów całkowitego dochodu, wynosi 5%. Zakładany poziom nie stanowi jednak limitu, w związku z czym rzeczywista wielkość może być inna w różnych okresach, w zależności od m.in. warunków rynkowych.

W przypadku, gdy Fundusz inwestuje w nie w pełni sfinansowane FIP, może inwestować (i) środki pieniężne do kwoty nominalnej takich FIP minus płatności z tytułu marży (jeżeli takie istnieją) w takie FIP, oraz (ii) wszelkie zabezpieczenia gotówkowe związane z depozytem uzupełniającym otrzymane w odniesieniu do takich FIP (łącznie „Środki pieniężne FIP”) w jednym lub kilku dziennych programach zbiorowego inwestowania na rynku pieniężnym, jak określono w części „Zarządzanie środkami pieniężnymi i środkami pieniężnymi FIP”.

Fundusz nie będzie inwestować we w pełni sfinansowane FIP, w tym w pełni sfinansowane swapy.

Fundusz może również stosować techniki i instrumenty związane ze zbywalnymi papierami wartościowymi w celu efektywnego zarządzania portfelem zgodnie z warunkami określonymi w części zatytułowanej „Efektywne zarządzanie portfelem” oraz w Prospekcie.

Inwestycje Funduszu będą ograniczone do inwestycji dozwolonych w Przepisach, które są szczegółowo opisane w Załączniku III do Prospektu. Inwestycje Funduszu, inne niż inwestycje w pozagiełdowe FIP, papiery wartościowe o stałym dochodzie w obrocie pozagiełdowym oraz pozagiełdowe otwarte przedsiębiorstwa zbiorowego inwestowania, będą zazwyczaj notowane na giełdzie lub będą przedmiotem obrotu na Rynkach Regulowanych określonych w Załączniku I do Prospektu. Potencjalni inwestorzy w Fundusz mogą uzyskać udział składników Funduszu z oficjalnej strony internetowej iShares (www.iShares.com) lub od Zarządzającego inwestycjami.

Jeżeli jakiegokolwiek udziały Funduszu, zgodne w momencie inwestycji z celem inwestycyjnym i polityką inwestycyjną Funduszu i/lub Polityką ESG, staną się niekwalifikowalne, mogą one pozostać w jego posiadaniu do czasu, gdy będzie możliwe i wykonalne (w opinii Zarządzającego inwestycjami) ich zbycie przez odpowiedni Fundusz (w rozsądnym terminie).

Zarządzający inwestycjami zastosuje kryteria wykluczające.

Fundusz będzie inwestować zgodnie z kryteriami wykluczającymi, jak opisano poniżej. BlackRock ocenia inwestycje bazowe w przedsiębiorstwa zgodnie z kryteriami dobrego zarządzania określonymi w Rozporządzeniu SFDR, jeżeli dostępne są odpowiednie dane oraz, w stosownych przypadkach, biorąc pod uwagę rodzaj inwestycji bazowej. Kryteria te odnoszą się do solidnych struktur zarządzania, relacji pracowniczych, wynagrodzenia pracowników i zgodności z przepisami podatkowymi. BlackRock może rozważyć dodatkowe czynniki związane z dobrym zarządzaniem w swojej ocenie charakterystyki związanej ze zrównoważonym rozwojem emitentów bazowych, w zależności od konkretnej strategii ESG mającej zastosowanie do Funduszu.

Fundusz będzie inwestować w Zrównoważone Inwestycje.

Ponadto Fundusz będzie starał się uzyskać niższy wskaźnik intensywności emisji dwutlenku węgla w stosunku do indeksu MSCI World. Co najmniej 90% emitentów papierów wartościowych, w które inwestuje Fundusz, posiada rating ESG lub zostało przeanalizowanych pod kątem ESG. W celu przeprowadzenia tej analizy Zarządzający inwestycjami może wykorzystywać dane dostarczane przez zewnętrznych dostawców danych ESG, autorskie modele i lokalne informacje, a także może przeprowadzać wizyty terenowe.

● **Jakie są wiążące elementy strategii inwestycyjnej stosowanej przy wyborze inwestycji dotyczące uwzględnienia każdego aspektu środowiskowego lub społecznego promowanego w ramach tego produktu finansowego?**

Wiążące elementy strategii inwestycyjnej obejmują:

- Utrzymanie przez Fundusz udziału Zrównoważonych Inwestycji na poziomie co najmniej 20%.
- Utrzymanie wyniku Funduszu w zakresie intensywności emisji dwutlenku węgla na poziomie niższym niż Indeks.
- Zastosowanie kryteriów wykluczających opisanych poniżej:
 - (i) Emitenci, którzy są zaangażowani w produkcję kontrowersyjnych rodzajów broni lub są w inny sposób z tą branżą związani (dotyczy to m.in. produkcji amunicji kasetowej, biologicznej, chemicznej, min lądowych, zubożonego uranu, oślepiającego lasera, niewykrywalnych fragmentów i/lub broni zapalającej).
 - (ii) Emitenci uzyskujący ponad 5% przychodów z wydobycia węgla energetycznego i/lub wytwarzania energii z węgla energetycznego.
 - (iii) Emitenci uzyskujący ponad 5% przychodów z produkcji i wytwarzania piasków bitumicznych (znanych również jako piaski roponośne).
 - (iv) Emitenci uzyskujący jakiegokolwiek przychody z bezpośredniego zaangażowania w produkcję głowic jądrowych i pocisków jądrowych lub podstawowych komponentów do wyłącznego użytku w broni jądrowej.
 - (v) emitenci produkujący wyroby tytoniowe;
 - (vi) Emitenci, którzy mają jakiegokolwiek powiązania z produkcją automatycznej/półautomatycznej broni palnej lub amunicji przeznaczonej do użytku cywilnego.
 - (vii) Emitenci, którzy uzyskują ponad 5% przychodów z produkcji broni palnej przeznaczonej do użytku cywilnego.
 - (viii) Emitenci, którzy uzyskują ponad 5% przychodów z dystrybucji broni palnej przeznaczonej do użytku cywilnego.
 - (ix) emitenci uznani za nieprzestrzegających zasad inicjatywy Global Compact (dotyczących praw człowieka, standardów pracy, ochrony środowiska i przeciwdziałania korupcji).
- Zapewnienie, że ponad 90% emitentów papierów wartościowych, w które inwestuje Fundusz (z wyłączeniem funduszy rynku pieniężnego), posiada rating ESG lub zostało przeanalizowanych pod kątem ESG.

● **Jaki jest minimalny poziom zobowiązania do ograniczenia zakresu inwestycji uwzględnionych przed zastosowaniem tej strategii inwestycyjnej?**

Chociaż Fundusz stosuje kontrole wykluczające w celu uniknięcia inwestowania w rodzaje działalności wymienione powyżej, nie ma zobowiązania do ograniczenia zakresu inwestycji o minimalny wskaźnik.

Dobre praktyki w zakresie zarządzania obejmują solidne struktury zarządzania, stosunki pracownicze, wynagrodzenia pracowników i przestrzeganie przepisów prawa podatkowego.



Alokacja aktywów ukazuje udział inwestycji w poszczególne aktywa.

Działalność zgodna z unijną systematyką jest wyrażona jako udział:

- **obrotu**, który odzwierciedla udział przychodów z działalności ekologicznej spółek, w które dokonano inwestycji;
- **nakładów inwestycyjnych** (CapEx), które ukazują zielone inwestycje dokonane przez spółki, w które dokonano inwestycji, np. w celu przejścia na zieloną gospodarkę;
- **wydatków operacyjnych** (OpEx), które odzwierciedlają działalność operacyjną spółek, w które dokonano inwestycji.

● **Jaką politykę stosuje się w odniesieniu do oceny dobrych praktyk w zakresie zarządzania stosowanych przez spółki, w które dokonano inwestycji?**

BlackRock ocenia dobre praktyki w zakresie zarządzania spółek, w które dokonano inwestycji, łącząc własne spostrzeżenia z danymi pochodzącymi od zewnętrznych dostawców badań ESG. BlackRock wykorzystuje dane od zewnętrznych dostawców badań ESG, aby zidentyfikować emitentów, którzy mogą nie posiadać zadowalających praktyk w zakresie zarządzania w odniesieniu do kluczowych wskaźników wydajności (KPI), związanych z solidną strukturą zarządzania, stosunkami pracowniczymi, wynagrodzeniami pracowników i przestrzeganiem przepisów podatkowych.

Jaka jest planowana alokacja aktywów w przypadku tego produktu finansowego?

Co najmniej 80% łącznych aktywów Funduszu będzie przeznaczony na inwestycje, które są zgodne z opisanymi powyżej aspektami środowiskowymi i/lub społecznymi (#1 zgodne z aspektami środowiskowymi/społecznymi). W odniesieniu do tych inwestycji, co najmniej 20% łącznych aktywów Funduszu zostanie zainwestowane w zrównoważone inwestycje (#1A zrównoważone), a pozostała część zostanie zainwestowana w inwestycje zgodne z innymi aspektami środowiskowymi i/lub społecznymi opisanymi powyżej (#1B inne aspekty środowiskowe/społeczne).

Fundusz może inwestować do 20% swoich całkowitych aktywów w inne inwestycje („#2 Inne”).

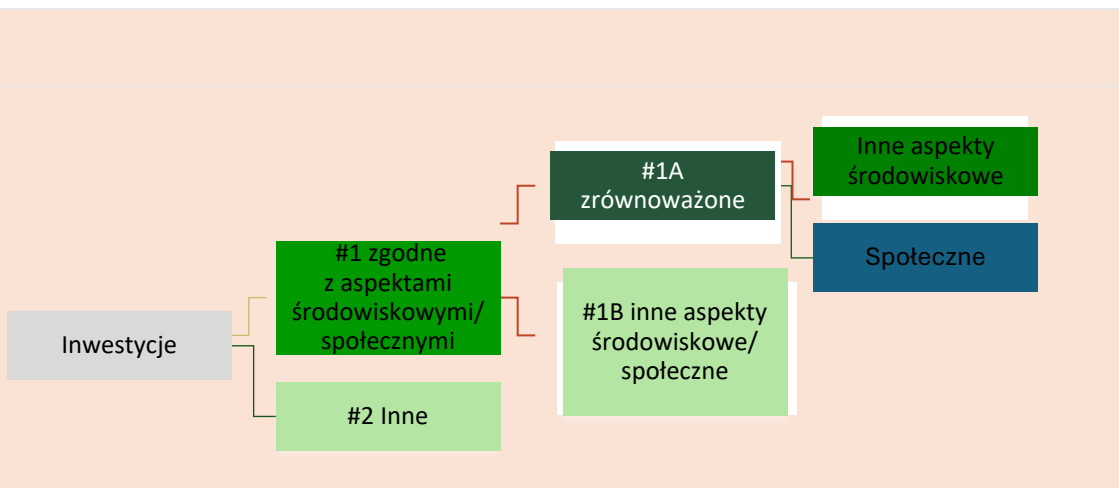

Kategoria „#1 zgodne z aspektami środowiskowymi/społecznymi” obejmuje inwestycje dokonane w ramach produktu finansowego w celu uwzględnienia aspektów środowiskowych lub społecznych promowanych w ramach tego produktu finansowego.

Kategoria „#2 inne” obejmuje pozostałe inwestycje dokonane w ramach produktu finansowego, które nie są zgodne z aspektami środowiskowymi lub społecznymi ani nie kwalifikują się jako zrównoważone inwestycje.

Kategoria „#1 zgodne z aspektami środowiskowymi/społecznymi” obejmuje:

- podkategorię „#1A zrównoważone” obejmującą zrównoważone inwestycje, które służą celom środowiskowym lub społecznym;
- podkategorię „#1B inne aspekty środowiskowe lub społeczne” obejmującą inwestycje zgodne z aspektami środowiskowymi lub społecznymi, które nie kwalifikują się jako zrównoważone inwestycje.

Aby zapewnić zgodność z unijną systematyką dotyczącą zrównoważonego rozwoju, kryteria dotyczące **gazu ziemnego** obejmują ograniczenia emisji i przejście na energię ze źródeł odnawialnych lub paliwa niskoemisyjne do końca 2035 r. W przypadku **energii jądrowej** kryteria te obejmują kompleksowe zasady w zakresie bezpieczeństwa i gospodarowania odpadami.

Działalność wspomagająca bezpośrednio wspomaga inne rodzaje działalności we wnoszeniu istotnego wkładu w realizację celu środowiskowego.

Działalność na rzecz przejścia jest to działalność, dla której alternatywne niskoemisyjne rozwiązania nie są jeszcze dostępne i która między innymi wytwarza emisje gazów cieplarnianych na poziomie odpowiadającym najlepszym wynikom.

W jaki sposób stosowanie instrumentów pochodnych przyczynia się do uwzględnienia aspektów środowiskowych lub społecznych promowanych w ramach tego produktu finansowego?

Instrumenty pochodne nie są wykorzystywane do osiągnięcia aspektów środowiskowych lub społecznych promowanych przez Fundusz.

W jakim minimalnym stopniu zrównoważone inwestycje służące realizacji celu środowiskowego są dostosowane do unijnej systematyki dotyczącej zrównoważonego rozwoju?

Fundusz nie zobowiązuje się obecnie do inwestowania więcej niż 0% swoich aktywów w zrównoważone inwestycje o celu środowiskowym zgodnym z unijną systematyką.

Czy w ramach produktu finansowego inwestuje się w działalność związaną z gazem ziemnym lub energią jądrową, która jest zgodna z unijną systematyką dotyczącą zrównoważonego rozwoju¹⁶?

- Tak:
 - w gaz ziemny w energię jądrową
- Nie



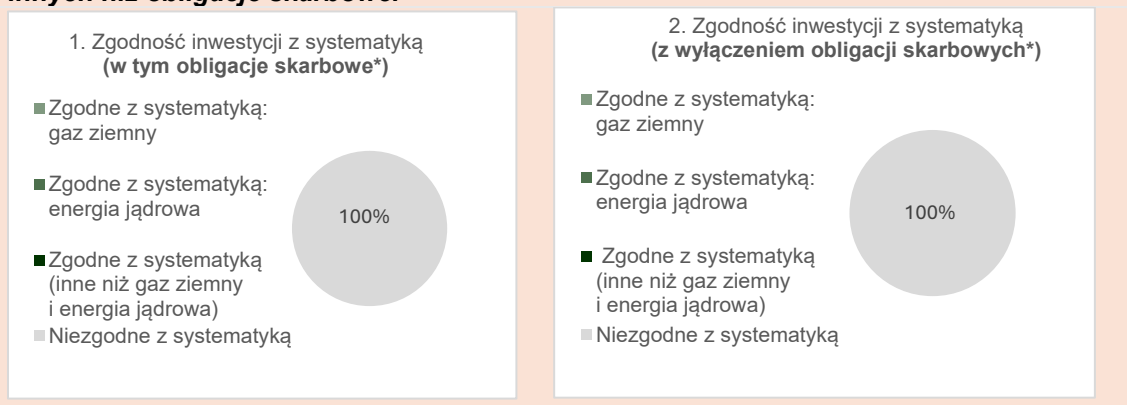

Fundusz nie zobowiązuje się obecnie do inwestowania w działalność związaną z gazem ziemnym lub energią jądrową, która jest zgodna z unijną systematyką dotyczącą zrównoważonego rozwoju.

Na dwóch wykresach poniżej przedstawiono minimalny odsetek inwestycji zgodnych z unijną systematyką dotyczącą zrównoważonego rozwoju. Ponieważ brak jest odpowiednich metod umożliwiających określenie zgodności obligacji skarbowych* z systematyką, na pierwszym wykresie przedstawiono zgodność z systematyką w odniesieniu do wszystkich inwestycji w ramach produktu finansowego, w tym obligacji skarbowych, natomiast na drugim wykresie przedstawiono zgodność z systematyką wyłącznie w odniesieniu do inwestycji w ramach produktu finansowego innych niż obligacje skarbowe.



* Do celów niniejszych wykresów „obligacje skarbowe” obejmują całe zaangażowanie w dług państwowy

¹⁶ Działalność związaną z gazem ziemnym lub energią jądrową można uznać za zgodną z unijną systematyką dotyczącą zrównoważonego rozwoju tylko wtedy, gdy przyczynia się do ograniczenia zmian klimatu („łagodzenie zmian klimatu”) i nie szkodzi znacząco żadnemu celowi systematyki – zob. nota wyjaśniająca na lewym marginesie. Pełne kryteria dotyczące działalności gospodarczej związanej z gazem ziemnym i energią jądrową, która jest zgodna z unijną systematyką dotyczącą zrównoważonego rozwoju, określono w rozporządzeniu delegowanym Komisji (UE) 2022/1214.

	<p>● Jaki jest minimalny udział inwestycji w działalność na rzecz przejścia i działalność wspomagającą?</p>
	<p>Fundusz aktualnie nie ma obowiązku inwestowania więcej niż 0% swoich aktywów w inwestycje w działalność na rzecz przejścia i działalność wspomagającą w rozumieniu unijnej systematyki dotyczącej zrównoważonego rozwoju.</p>
<p> to zrównoważone inwestycje służące celowi środowiskowemu, które nie uwzględniają kryteriów zrównoważonej działalności gospodarczej zgodnie z unijną systematyką dotyczącą zrównoważonego rozwoju.</p>	<p> Jaki jest minimalny udział zrównoważonych inwestycji służących celowi środowiskowemu, które nie są zgodne z unijną systematyką dotyczącą zrównoważonego rozwoju?</p> <p>Co najmniej 20% łącznych aktywów Funduszu będzie inwestowane w zrównoważone inwestycje. Jak wspomniano powyżej, te Zrównoważone Inwestycje będą stanowiły mieszankę Zrównoważonych Inwestycji z celem środowiskowym, który nie jest zgodny z unijną systematyką dotyczącą zrównoważonego rozwoju, lub celem społecznym, bądź kombinacją obu, przy czym dokładny skład może ulegać zmianom.</p> <p>Fundusz inwestuje w Zrównoważone Inwestycje, które nie są zgodne z unijną systematyką z następujących powodów: (i) jest to element strategii inwestycyjnej Funduszu, (ii) dane pozwalające określić zgodność z unijną systematyką dotyczącą zrównoważonego rozwoju mogą być niedostępne i/lub (iii) podstawowa działalność gospodarcza może nie kwalifikować się na podstawie dostępnych technicznych kryteriów kwalifikacji w ramach unijnej systematyki lub może nie spełniać wszystkich wymogów określonych w takich kryteriach.</p>
	<p> Jaki jest minimalny udział zrównoważonych inwestycji służących celowi społecznemu?</p>
	<p>Co najmniej 20% łącznych aktywów Funduszu będzie inwestowane w zrównoważone inwestycje. Jak wspomniano powyżej, te Zrównoważone Inwestycje będą stanowiły mieszankę Zrównoważonych Inwestycji z celem środowiskowym, który nie jest zgodny z unijną systematyką dotyczącą zrównoważonego rozwoju, lub celem społecznym, bądź kombinacją obu, przy czym dokładny skład może ulegać zmianom.</p>
	<p> Które inwestycje uwzględniono w kategorii „#2 inne”, czemu służą takie inwestycje i czy w ich ramach zapewniono jakiekolwiek minimalne gwarancje środowiskowe lub społeczne?</p>
	<p>Inne udziały są ograniczone do 20% i mogą obejmować instrumenty pochodne, środki pieniężne i instrumenty zbliżone do środków pieniężnych oraz akcje lub jednostki programów zbiorowego inwestowania (CIS) i zbywalne papiery wartościowe o stałym dochodzie (znane również jako dłużne papiery wartościowe) emitowane przez rządy i agencje na całym świecie.</p> <p>Inwestycje te mogą być wykorzystywane do celów inwestycyjnych w dążeniu do osiągnięcia celu inwestycyjnego Funduszu (innego niż cel dotyczący ESG), do celów zarządzania płynnością i/lub zabezpieczania.</p> <p>Żadne inne pozycje nie są rozpatrywane w odniesieniu do minimalnych zabezpieczeń środowiskowych lub społecznych.</p>



Wskaźniki referencyjne to indeksy stosowane do pomiaru, czy w ramach produktu finansowego uwzględnia się aspekty środowiskowe lub społeczne promowane przez ten produkt.

Czy wyznaczono konkretny indeks jako wskaźnik referencyjny w celu ustalenia, czy ten produkt finansowy jest zgodny z aspektami środowiskowymi lub społecznymi, które promuje?

Nie.

Do porównywania niektórych aspektów ESG promowanych przez Fundusz wykorzystywany jest indeks MSCI World.

● ***W jaki sposób wskaźnik referencyjny dostosowuje się na bieżąco do każdego aspektu środowiskowego lub społecznego promowanego w ramach tego produktu finansowego?***

Nie dotyczy.

● ***W jaki sposób zapewnia się ciągłe dostosowanie strategii inwestycyjnej do metody obliczania indeksu?***

Nie dotyczy.

● ***W jaki sposób wyznaczony indeks różni się od odpowiedniego ogólnego indeksu rynkowego?***

Nie dotyczy.

● ***Gdzie można zapoznać się z metodą zastosowaną na potrzeby obliczenia wyznaczonego indeksu?***

Nie dotyczy.



Gdzie w internecie można znaleźć więcej informacji na temat tego produktu?

Więcej informacji na temat tego produktu znajduje się na stronie internetowej.



Szczegółowe informacje dotyczące tego Funduszu można znaleźć w sekcjach niniejszego prospektu zatytułowanych „Cel inwestycyjny”, „Polityka inwestycyjna” oraz „Rozporządzenie SFDR”, a także na stronie produktu Funduszu, którą można znaleźć wpisując nazwę Funduszu w pasku wyszukiwania na stronie internetowej: www.iShares.com.

Informacje ujawniane przed zawarciem umowy dla produktów finansowych, o których mowa w art. 8 ust. 1, 2 i 2a rozporządzenia (UE) 2019/2088 i w art. 6 akapit pierwszy rozporządzenia (UE) 2020/852

<p>Zrównoważona inwestycja oznacza inwestycję w działalność gospodarczą, która przyczynia się do realizacji celu środowiskowego lub społecznego, o ile taka inwestycja nie wyrządza poważnych szkód względem żadnego celu środowiskowego lub społecznego, a spółki, w które dokonano inwestycji, stosują dobre praktyki w zakresie zarządzania.</p>	Nazwa produktu: iShares World Equity Factor Rotation Active UCITS ETF	
	Identyfikator podmiotu prawnego: 5299002V6EYRV3MABS85	
<p>Unijna systematyka dotycząca zrównoważonego rozwoju jest to system klasyfikacji określony w rozporządzeniu (UE) 2020/852, ustanawiający wykaz zrównoważonej środowiskowo działalności gospodarczej. Rozporządzenie to nie zawiera wykazu zrównoważonej społecznie działalności gospodarczej. Zrównoważone inwestycje, które służą celowi środowiskowemu, mogą być zgodne lub niezgodne z systematyką.</p>	Aspekty środowiskowe lub społeczne	
	Czy niniejszy produkt finansowy służy celowi dotyczącemu zrównoważonych inwestycji?	
	<p><input checked="" type="radio"/> <input checked="" type="radio"/> Tak</p>	<p><input checked="" type="radio"/> <input type="radio"/> Nie</p>
	<p><input type="checkbox"/> Będzie miał minimalny udział w zrównoważonych inwestycjach służących celowi środowiskowemu: ___%</p>	<p><input checked="" type="checkbox"/> Promuje aspekty środowiskowe/ społeczne i chociaż jego celem nie jest zrównoważona inwestycja, będzie miał minimalny udział 20% w zrównoważonych inwestycjach</p>
	<p><input type="checkbox"/> w działalność gospodarczą, która zgodnie z unijną systematyką dotyczącą zrównoważonego rozwoju kwalifikuje się jako zrównoważona środowiskowo</p>	<p><input type="checkbox"/> służących celowi środowiskowemu i dokonywanych w działalność gospodarczą, która zgodnie z unijną systematyką dotyczącą zrównoważonego rozwoju kwalifikuje się jako zrównoważona środowiskowo</p>
<p><input type="checkbox"/> w działalność gospodarczą, która zgodnie z unijną systematyką dotyczącą zrównoważonego rozwoju nie kwalifikuje się jako zrównoważona środowiskowo</p>	<p><input checked="" type="checkbox"/> służących celowi środowiskowemu i dokonywanych w działalność gospodarczą, która zgodnie z unijną systematyką dotyczącą zrównoważonego rozwoju nie kwalifikuje się jako zrównoważona środowiskowo</p>	
<p><input type="checkbox"/> Będzie miał minimalny udział w zrównoważonych inwestycjach służących celowi społecznemu: ___%</p>	<p><input checked="" type="checkbox"/> służących celowi społecznemu</p> <p><input type="checkbox"/> Promuje aspekty środowiskowe/ społeczne, ale nie będzie mieć udziału w zrównoważonych inwestycjach</p>	
	Które aspekty środowiskowe lub społeczne są promowane przez ten produkt finansowy?	
	<p>Fundusz promuje aspekty środowiskowe związane z redukcją emisji dwutlenku węgla poprzez dążenie do zmniejszenia intensywności emisji gazów cieplarnianych (w Zakresie 1 i 2) w ramach swojego portfela w stosunku do Indeksu (jak określono poniżej). Emisje gazów cieplarnianych są podzielone na trzy grupy lub „zakresy” za pomocą najczęściej stosowanego międzynarodowego narzędzia rozliczeniowego – Protokołu Emisji Gazów Cieplarnianych (GHG). Zakres 1 obejmuje bezpośrednie emisje z posiadanych lub kontrolowanych źródeł. Zakres 2 obejmuje pośrednie emisje związane z wytworzeniem zakupionej przez emitenta raportującego energii elektrycznej, pary, ciepła lub chłodu. Zakres 3 obejmuje wszystkie inne pośrednie emisje, które występują w łańcuchu wartości emitenta, ale Zakres 3 nie jest objęty redukcją. Do pomiaru tego celu wykorzystuje się szacowane emisje gazów cieplarnianych (Zakresy 1 i 2) na 1 mln USD przychodów ze sprzedaży w pozycjach Funduszu. Ponadto Fundusz promuje aspekty środowiskowe związane z ograniczeniem zanieczyszczenia środowiska poprzez wykluczenie bezpośrednich inwestycji w spółki zajmujące się wydobywaniem węgla energetycznego, smoły i piasków bitumicznych, a także wytwarzaniem energii</p>	

	<p>elektrycznej z węgla energetycznego, poprzez zastosowanie bazowych kryteriów wykluczających BlackRock EMEA.</p> <p>Fundusz promuje następujące aspekty społeczne: (a) ograniczenie dostępności broni poprzez wykluczenie bezpośrednich inwestycji w emitentów zaangażowanych w produkcję kontrowersyjnej broni i broni jądrowej oraz produkcję i dystrybucję broni palnej do użytku cywilnego, (b) poprawa zdrowia i dobrobytu poprzez wykluczenie bezpośrednich inwestycji w emitentów zaangażowanych w produkcję i dystrybucję tytoniu, oraz (c) wspieranie praw człowieka, standardów pracy, ochrony środowiska i przeciwdziałania korupcji poprzez wykluczenie bezpośrednich inwestycji w emitentów uznanych za nieprzestrzegających 10 zasad inicjatywy Global Compact, poprzez zastosowanie bazowych kryteriów wykluczających BlackRock EMEA.</p> <p>Definicja „zaangażowania” w odniesieniu do każdej działalności może opierać się na generowaniu lub uzyskiwaniu przychodów z tej działalności, które przekraczają określony procent przychodów lub określoną wartość progową całkowitego przychodu, lub na jakimkolwiek związku z daną działalnością, niezależnie od wysokości uzyskanych przychodów. Więcej szczegółów na temat wykluczeń stosowanych w celu promowania aspektów środowiskowych i/lub społecznych można znaleźć w odpowiedzi na pytanie „Jakie są wiążące elementy strategii inwestycyjnej stosowanej przy wyborze inwestycji dotyczące uwzględnienia każdego aspektu środowiskowego lub społecznego promowanego w ramach tego produktu finansowego?” poniżej.</p> <p>Fundusz inwestuje co najmniej 20% swoich zasobów w Zrównoważone inwestycje, określone przez Zarządzającego inwestycjami, które przyczyniają się do realizacji celów określonych poniżej i które są zgodne z aspektami środowiskowymi i/lub społecznymi promowanymi przez Fundusz.</p> <p>Fundusz nie stosuje wskaźnika referencyjnego w celu osiągnięcia promowanych przez siebie aspektów ESG, jednak do porównywania niektórych aspektów ESG promowanych przez Fundusz wykorzystywany jest indeks MSCI World („Indeks”).</p>
<p>Wskaźniki zrównoważonego rozwoju stosuje się do pomiaru stopnia uwzględnienia aspektów środowiskowych lub społecznych promowanych w ramach produktu finansowego.</p>	<p>● <i>Które wskaźniki zrównoważonego rozwoju stosuje się do pomiaru stopnia uwzględnienia aspektów środowiskowych lub społecznych w ramach danego produktu finansowego?</i></p> <p>Wskaźniki zrównoważonego rozwoju stosowane do pomiaru stopnia uwzględnienia aspektów środowiskowych lub społecznych w ramach Funduszu obejmują:</p> <ul style="list-style-type: none"> • Udziały Funduszu w Zrównoważonych Inwestycjach, jak opisano powyżej. • Intensywność emisji dwutlenku węgla Funduszu, jak opisano powyżej. • Wykluczenie przez Fundusz inwestycji w emitentów zidentyfikowanych w oparciu o kryteria określone w bazowych kryteriach wykluczających BlackRock EMEA, jak opisano powyżej. • Uwzględnienie przez Fundusz głównych niekorzystnych skutków (PAI) dla czynników związanych ze zrównoważonym rozwojem, jak opisano poniżej.
	<p>● <i>Jakie są cele dotyczące zrównoważonych inwestycji, które mają być częściowo zrealizowane w ramach produktu finansowego, i w jaki sposób zrównoważona inwestycja przyczynia się do osiągnięcia tych celów?</i></p>
	<p>W ramach realizacji swojego celu inwestycyjnego Fundusz inwestuje co najmniej 20% swoich udziałów w Zrównoważone Inwestycje. Wszystkie Zrównoważone inwestycje będą oceniane przez Zarządzającego inwestycjami pod kątem zgodności ze stosowaną przez BlackRock zasadą DNSH, która została opisana powyżej.</p> <p>BlackRock inwestuje w Zrównoważone inwestycje, które przyczyniają się do realizacji szeregu celów środowiskowych i/lub społecznych, które mogą obejmować między innymi alternatywne i odnawialne źródła energii, efektywność energetyczną, zapobieganie zanieczyszczeniom lub ich ograniczanie, ponowne wykorzystanie i recykling, zdrowie, odżywianie, warunki sanitarne i edukację oraz Cele Zrównoważonego Rozwoju ONZ („Cele środowiskowe i/lub społeczne”).</p>

	<p>Inwestycja zostanie oceniona jako przyczyniająca się do realizacji Celu Środowiskowego i/lub Społecznego, jeżeli:</p> <p>a) co najmniej 20% przychodów emitenta związanych z produktami lub usługami zostanie uznane przez Zarządzającego inwestycjami za przyczyniające się do realizacji celu środowiskowego lub społecznego; lub</p> <p>b) emitent ma co najmniej jeden aktywny cel w zakresie redukcji emisji dwutlenku węgla zatwierdzony przez inicjatywę Science Based Targets (SBTi) lub Zarządzający inwestycjami uznał, że emitent jest podmiotem umożliwiającym stosowanie zrównoważonych praktyk.</p>
<p>Główne niekorzystne skutki to najpoważniejsze niekorzystne skutki decyzji inwestycyjnych dla czynników zrównoważonego rozwoju, takie jak kwestie środowiskowe, społeczne i pracownicze, kwestie dotyczące poszanowania praw człowieka oraz przeciwdziałania korupcji i przekupstwu.</p>	<p>● <i>W jaki sposób zrównoważone inwestycje, które mają być częściowo zrealizowane w ramach produktu finansowego, nie wyrządzają poważnych szkód względem jakiegokolwiek celu dotyczącego zrównoważonych inwestycji?</i></p> <p>Zrównoważone Inwestycje spełniają wymogi DNSH określone przez obowiązujące prawo i przepisy. BlackRock opracował dla wszystkich Zrównoważonych Inwestycji zestaw kryteriów umożliwiających ocenę, czy emitent lub inwestycja wyrządzają poważne szkody. Inwestycje uznane za wyrządzające poważne szkody nie kwalifikują się jako Zrównoważone Inwestycje. Zarządzający inwestycjami ocenia wskaźniki niekorzystnych skutków dla czynników zrównoważonego rozwoju dla każdego rodzaju inwestycji zgodnie z definicją zawartą w rozporządzeniu. Kryteria niekorzystnych skutków są oceniane przy użyciu danych zewnętrznych dostawców dotyczących zaangażowania biznesowego inwestycji (w określone działania uznane za mające negatywny wpływ na środowisko lub społeczeństwo) bądź kontrowersji środowiskowych lub społecznych w celu wykluczenia inwestycji, które Zarządzający inwestycjami uzna za szkodliwe dla wskaźników zrównoważonego rozwoju, z zastrzeżeniem ściśle określonych wyjątków, np. gdy dane zostaną uznane za niedokładne lub nieaktualne. W przypadku, gdy dane są niedostępne lub w znacznym stopniu niekompletne, przeprowadzona zostanie fundamentalna analiza z uzasadnionymi staraniami na rzecz zidentyfikowania oddziaływań, które według Zarządzającego inwestycjami są szkodliwe dla wskaźników zrównoważonego rozwoju.</p>
	<p>— — — <i>W jaki sposób uwzględniono wskaźniki dotyczące niekorzystnych skutków dla czynników zrównoważonego rozwoju?</i></p> <p>Wskaźniki niekorzystnych skutków dla czynników zrównoważonego rozwoju dla każdego rodzaju inwestycji są oceniane przy użyciu autorskiej metodologii oceny Zrównoważonych Inwestycji BlackRock. BlackRock wykorzystuje dane podmiotów zewnętrznych i/lub analizę fundamentalną do identyfikacji inwestycji, które negatywnie wpływają na czynniki zrównoważonego rozwoju i powodują poważne szkody.</p>
	<p>— — — <i>W jaki sposób zrównoważone inwestycje są zgodne z Wytycznymi OECD dla przedsiębiorstw wielonarodowych oraz Wytycznymi ONZ dotyczącymi biznesu i praw człowieka? Dodatkowe informacje:</i></p>
	<p>Zrównoważone inwestycje są oceniane w celu uwzględnienia wszelkich szkodliwych skutków i zapewnienia zgodności z międzynarodowymi standardami Wytycznych OECD dla przedsiębiorstw wielonarodowych oraz Wytycznymi ONZ dotyczącymi biznesu i praw człowieka, w tym z zasadami i prawami określonymi w ośmiu podstawowych konwencjach wskazanych w Deklaracji Międzynarodowej Organizacji Pracy dotyczącej podstawowych zasad i praw w pracy oraz w Międzynarodowej karcie praw człowieka. Emitenci uznani za naruszających te konwencje nie są zaliczani do Zrównoważonych Inwestycji.</p>

	<p><i>Unijna systematyka dotycząca zrównoważonego rozwoju określa zasadę „nie czyń poważnych szkód”, zgodnie z którą inwestycje zgodne z systematyką nie powinny wyrządzać poważnych szkód względem celów unijnej systematyki, a towarzyszą jej konkretne kryteria unijne.</i></p> <p><i>Zasada „nie czyń poważnych szkód” stosowana jest wyłącznie w odniesieniu do tych inwestycji w ramach produktu finansowego, które uwzględniają unijne kryteria dotyczące zrównoważonej środowiskowo działalności gospodarczej. Inwestycje w ramach pozostałej części tego produktu finansowego nie uwzględniają unijnych kryteriów dotyczących zrównoważonej środowiskowo działalności gospodarczej.</i></p> <p><i>Wszelkie inne zrównoważone inwestycje nie mogą również wyrządzać poważnych szkód względem celów środowiskowych lub społecznych.</i></p>
	<p>Czy w ramach tego produktu finansowego bierze się pod uwagę główne niekorzystne skutki dla czynników zrównoważonego rozwoju?</p> <p><input checked="" type="checkbox"/> Tak</p>
	<p><input type="checkbox"/> Nie</p> <p>Fundusz uwzględnia główne niekorzystne skutki (PAI) dla czynników zrównoważonego rozwoju poprzez zastosowanie bazowych kryteriów wykluczających BlackRock EMEA oraz celu redukcji emisji dwutlenku węgla.</p> <p>Fundusz bierze pod uwagę następujące główne niekorzystne skutki:</p> <ul style="list-style-type: none"> • Emisje gazów cieplarnianych • Intensywność emisji gazów cieplarnianych w przypadku spółek, w które dokonano inwestycji • Ekspozycja z tytułu przedsiębiorstw działających w sektorze paliw kopalnych • Naruszenia zasad inicjatywy Global Compact ONZ i Wytycznych Organizacji Współpracy Gospodarczej i Rozwoju (OECD) dla przedsiębiorstw wielonarodowych • Ekspozycja z tytułu kontrowersyjnych rodzajów broni (miny przeciwpiechotne, amunicja kasetowa, broń chemiczna i broń biologiczna) <p>Ponadto Fundusz uwzględnia główne niekorzystne skutki poprzez standard BlackRock DNSH dla Zrównoważonych Inwestycji. Fundusz przedstawi informacje na temat głównych niekorzystnych skutków w swoim raporcie rocznym.</p>
	<p>Jaką strategię inwestycyjną stosuje się w ramach tego produktu finansowego?</p>
<p>Strategia inwestycyjna stanowi wytyczne dla decyzji inwestycyjnych na podstawie czynników, takich jak cele inwestycyjne i tolerancja ryzyka.</p>	<p>Fundusz jest aktywnie zarządzany. Aby osiągnąć swój cel inwestycyjny, Fundusz będzie inwestować co najmniej 80% swoich aktywów w akcje i instrumenty powiązane z akcjami (a mianowicie swapy całkowitego dochodu, kontrakty futures i opcje na kontrakty futures) spółek mających siedzibę, notowanych lub prowadzących główną działalność na globalnych rynkach rozwiniętych, wybranych w oparciu o autorski model rotacji czynników opracowany przez Zarządzającego inwestycjami i jego Podmioty Powiązane („Model”). Model wykorzystuje powszechnie stosowane czynniki stylu akcji, takie jak dynamika (spółki, które odnotowały wzrost cen akcji w danym okresie), jakość (spółki, które wykazują dobre cechy jakościowe, takie jak rentowność, stabilność zysków i niski poziom dźwigni finansowej/zadłużenia), wartość (spółki, których cena akcji wskazuje na dobrą wartość, na przykład przez odniesienie do szacowanych przyszłych zysków), wielkość (spółkom o niższej kapitalizacji rynkowej przypisuje się wyższą wagę w portfelu) i minimalna zmienność (spółki o niższej zmienności, które mogą osiągnąć wyższe zwroty skorygowane o ryzyko).</p>

Zarządzający inwestycjami będzie alokować te czynniki do portfela Funduszu i będzie kłaść nacisk na czynniki o najsilniejszym krótkoterminowym potencjale zwrotu. Zarządzający inwestycjami będzie to robić, porównując względną atrakcyjność każdego czynnika w oparciu o bieżący cykl gospodarczy oraz wyceny i aktualne trendy każdego czynnika, a także będzie starał się nakierowywać portfel w stronę korzystnych czynników, a oddalać go od czynników niekorzystnych, dążąc do uzyskania dodatkowych zwrotów. Mimo że wszystkie czynniki mogą w dłuższej perspektywie generować dodatnie zwroty, zależą one od różnych sił rynkowych, w związku z czym w krótkim okresie mogą mieć charakter cykliczny. Ta krótkoterminowa cykliczność pozwala Zarządzającemu inwestycjami zidentyfikować czynniki o najatrakcyjniejszym potencjale krótkoterminowym i odpowiednio zwiększyć ekspozycję Funduszu. Taktyczne pozycjonowanie czynników opiera się na zróżnicowanym zestawie obserwacji uwzględniających szersze otoczenie rynkowe, a także fundamentalnych i technicznych wskaźnikach każdego czynnika w odniesieniu do jego historii. Opinie dotyczące czynników mogą być korzystne lub niekorzystne w zależności od bieżącego cyklu gospodarczego. Zarządzający inwestycjami może odzwierciedlać negatywną perspektywę czynnika, wybierając kontrastujące ekspozycje – na przykład, w odniesieniu do czynnika wielkości, przechylając portfel w kierunku spółek o większej kapitalizacji, jeśli w oparciu o bieżący cykl gospodarczy ma negatywny pogląd na małe spółki. Portfel jest następnie budowany oddolnie (tj. na poziomie akcji) jako funkcja opinii na temat czynników, ekspozycji pożądanego czynnika w ramach każdej akcji oraz ryzyka.

Fundusz może inwestować do 10% łącznych aktywów w papiery wartościowe o stałym dochodzie o ratingu inwestycyjnym (lub uznanym przez Zarządzającego inwestycjami za równoważny), emitowane przez przedsiębiorstwa lub rząd, o stałym lub zmiennym oprocentowaniu.

Fundusz może również inwestować w środki pieniężne, depozyty („Środki pieniężne”) oraz pomocnicze aktywa płynne (które zwykle obejmują należności z tytułu dywidend/dochodów), z zastrzeżeniem limitów określonych w Załączniku III do Prospektu. Fundusz może, w celu zachowania wartości takich Środków pieniężnych, inwestować w jeden lub więcej codziennych programów zbiorowego inwestowania na rynku pieniężnym, jak określono poniżej w części „Zarządzanie środkami pieniężnymi i środkami pieniężnymi FIP”.

Aby pomóc w osiągnięciu celu inwestycyjnego, Fundusz może, z zastrzeżeniem Przepisów i warunków nałożonych przez Bank Centralny, inwestować do 10% łącznych aktywów w inne otwarte przedsiębiorstwa zbiorowego inwestowania, w tym w fundusze notowane na giełdzie (ETF).

Fundusz może inwestować w FIP w celach inwestowania bezpośredniego lub w celach efektywnego zarządzania portfelem, a mianowicie w swapy całkowitego dochodu, kontrakty futures i opcje na kontrakty futures oraz walutowe kontrakty terminowe forward zgodnie z ograniczeniami określonymi w Załączniku II do Prospektu (z zastrzeżeniem warunków i w granicach określonych przez Bank Centralny), aby pomóc w osiągnięciu celu inwestycyjnego, uzyskać ekspozycję na akcje opisane powyżej oraz w celach zabezpieczenia walutowego. Aktywa referencyjne stanowiące podstawę swapów całkowitego dochodu, o ile występują, będą dowolnymi papierami wartościowymi, koszykiem papierów wartościowych lub kwalifikującymi się indeksami, które są zgodne z polityką inwestycyjną Funduszu i które powinny obejmować, bez ograniczeń, indeksy akcji dające dostęp do udziałowych papierów wartościowych spółek mających siedzibę, notowanych lub prowadzących główną działalność na globalnych rynkach rozwiniętych. Szczegółowe informacje na temat indeksów akcji wykorzystywanych przez Fundusz zostaną przedstawione w raporcie rocznym Spółki.

Fundusz może również stosować techniki i instrumenty związane ze zbywalnymi papierami wartościowymi w celu efektywnego zarządzania portfelem zgodnie z warunkami określonymi w części zatytułowanej „Efektywne zarządzanie portfelem” poniżej oraz w Prospekcie.

Inwestycje Funduszu będą ograniczone do inwestycji dozwolonych w Przepisach, które są szczegółowo opisane w Załączniku III do Prospektu. Inwestycje Funduszu, inne niż inwestycje

w pozagiełdowe FIP, papiery wartościowe o stałym dochodzie w obrocie pozagiełdowym oraz pozagiełdowe otwarte przedsiębiorstwa zbiorowego inwestowania, będą zazwyczaj notowane na giełdzie lub będą przedmiotem obrotu na Rynkach Regulowanych określonych w Załączniku I do Prospektu.

Jeżeli jakiegokolwiek udziały Funduszu, zgodne w momencie inwestycji z celem inwestycyjnym i polityką inwestycyjną Funduszu i/lub Polityką ESG, staną się niekwalifikowalne, mogą one pozostać w jego posiadaniu do czasu, gdy będzie możliwe i wykonalne (w opinii Zarządzającego inwestycjami) ich zbycie przez odpowiedni Fundusz (w rozsądnym terminie).

Zarządzający inwestycjami będzie stosować bazowe kryteria wykluczające BlackRock EMEA.

Fundusz będzie dokonywał inwestycji w oparciu o bazowe kryteria wykluczające BlackRock EMEA. BlackRock ocenia inwestycje bazowe w przedsiębiorstwa zgodnie z kryteriami dobrego zarządzania określonymi w Rozporządzeniu SFDR, jeżeli dostępne są odpowiednie dane oraz, w stosownych przypadkach, biorąc pod uwagę rodzaj inwestycji bazowej. Kryteria te odnoszą się do solidnych struktur zarządzania, relacji pracowniczych, wynagrodzenia pracowników i zgodności z przepisami podatkowymi. BlackRock może rozważyć dodatkowe czynniki związane z dobrym zarządzaniem w swojej ocenie charakterystyki związanej ze zrównoważonym rozwojem emitentów bazowych, w zależności od konkretnej strategii ESG mającej zastosowanie do Funduszu.

Fundusz będzie inwestować w Zrównoważone Inwestycje.

Ponadto Fundusz będzie starał się uzyskać niższy wskaźnik intensywności emisji dwutlenku węgla w stosunku do indeksu MSCI World. Co najmniej 90% emitentów papierów wartościowych, w które inwestuje Fundusz, posiada rating ESG lub zostało przeanalizowanych pod kątem ESG. W celu przeprowadzenia tej analizy Zarządzający Inwestycjami może wykorzystywać dane dostarczane przez zewnętrznych dostawców danych ESG, autorskie modele i lokalne informacje, a także może przeprowadzać wizyty terenowe.

● ***Jakie są wiążące elementy strategii inwestycyjnej stosowanej przy wyborze inwestycji dotyczące uwzględnienia każdego aspektu środowiskowego lub społecznego promowanego w ramach tego produktu finansowego?***

Wiążące elementy strategii inwestycyjnej obejmują:

- Utrzymanie przez Fundusz udziału Zrównoważonych Inwestycji na poziomie co najmniej 20%.
- Utrzymanie wyniku Funduszu w zakresie intensywności emisji dwutlenku węgla na poziomie niższym niż Indeks.
- Wykluczenie przez Fundusz inwestycji w emitentów zidentyfikowanych w oparciu o kryteria określone w bazowych kryteriach wykluczających BlackRock EMEA, jak opisano poniżej.

(i) emitenci, którzy są zaangażowani lub w inny sposób eksponowani na produkcję kontrowersyjnej broni (w tym między innymi amunicji kasetowej, biologicznej, chemicznej, min lądowych, zubożonego uranu, oślepiającego lasera, niewykrywalnych odłamków lub broni zapalającej);

(ii) emitenci uzyskujący ponad 5% przychodów z wydobycia węgla energetycznego lub wytwarzania energii z węgla energetycznego, z wyjątkiem „zielonych obligacji”, które uznaje się za zgodne z Zasadami dotyczącymi Zielonych Obligacji Międzynarodowego Stowarzyszenia Rynków Kapitałowych (ang. International Capital Markets Association), od takich emitentów;

(iii) emitenci uzyskujący ponad 5% przychodów z produkcji i wytwarzania piasków bitumicznych (znanych również jako piaski roponośne);

	<p>(iv) emitenci czerpiący jakiegokolwiek dochody z bezpośredniego udziału w produkcji broni jądrowej lub składników broni jądrowej bądź platform przenoszących, lub świadczenia usług pomocniczych związanych z bronią jądrową.</p> <p>(v) emitenci produkujący wyroby tytoniowe;</p> <p>(vi) emitenci uzyskujący ponad 5% przychodów z produkcji, dystrybucji, sprzedaży detalicznej i dostaw wyrobów tytoniowych;</p> <p>(vii) emitenci produkujący broń palną i/lub amunicję do broni strzeleckiej przeznaczoną do sprzedaży detalicznej dla ludności cywilnej;</p> <p>(viii) emitenci uzyskujący ponad 5% przychodów z dystrybucji (hurtowej lub detalicznej) broni palnej lub amunicji do broni strzeleckiej przeznaczonej do użytku cywilnego;</p> <p>(ix) Emitenci, którzy zostali uznani za nieprzestrzegających zasad inicjatywy UN Global Compact (obejmujących prawa człowieka, standardy pracy, ochronę środowiska i przeciwdziałanie korupcji).</p> <ul style="list-style-type: none"> • Uwzględnienie przez Fundusz głównych niekorzystnych skutków (PAI) dla czynników związanych ze zrównoważonym rozwojem, jak opisano poniżej. • Zapewnienie, że ponad 90% emitentów papierów wartościowych, w które inwestuje Fundusz (z wyłączeniem funduszy rynku pieniężnego), posiada rating ESG lub zostało przeanalizowanych pod kątem ESG.
	<p>● Jaki jest minimalny poziom zobowiązania do ograniczenia zakresu inwestycji uwzględnionych przed zastosowaniem tej strategii inwestycyjnej?</p>
	<p>Chociaż Fundusz stosuje kontrole wykluczające w celu uniknięcia inwestowania w rodzaje działalności wymienione powyżej, nie ma zobowiązania do ograniczenia zakresu inwestycji o minimalny wskaźnik.</p>
<p>Dobre praktyki w zakresie zarządzania obejmują solidne struktury zarządzania, stosunki pracownicze, wynagrodzenia pracowników i przestrzeganie przepisów prawa podatkowego.</p>	<p>● Jaką politykę stosuje się w odniesieniu do oceny dobrych praktyk w zakresie zarządzania stosowanych przez spółki, w które dokonano inwestycji?</p> <p>BlackRock ocenia dobre praktyki w zakresie zarządzania spółek, w które dokonano inwestycji, łącząc własne spostrzeżenia z danymi pochodzącymi od zewnętrznych dostawców badań ESG. BlackRock wykorzystuje dane od zewnętrznych dostawców badań ESG, aby zidentyfikować emitentów, którzy mogą nie posiadać zadowalających praktyk w zakresie zarządzania w odniesieniu do kluczowych wskaźników wydajności (KPI), związanych z solidną strukturą zarządzania, stosunkami pracowniczymi, wynagrodzeniami pracowników i przestrzeganiem przepisów podatkowych.</p>



Jaka jest planowana alokacja aktywów w przypadku tego produktu finansowego?

Alokacja aktywów

ukazuje udział inwestycji w poszczególne aktywa.

Działalność zgodna z unijną systematyką jest wyrażona jako udział:

- **obrotu**, który odzwierciedla udział przychodów z działalności ekologicznej spółek, w które dokonano inwestycji;
- **nakładów inwestycyjnych** (CapEx), które ukazują zielone inwestycje dokonane przez spółki, w które dokonano inwestycji, np. w celu przejścia na zieloną gospodarkę;
- **wydatków operacyjnych** (OpEx), które odzwierciedlają ekologiczną działalność operacyjną spółek, w które dokonano inwestycji.

Co najmniej 80% łącznych aktywów Funduszu będzie przeznaczane na inwestycje, które są zgodne z opisanymi powyżej aspektami środowiskowymi i/lub społecznymi (#1 zgodne z aspektami środowiskowymi/społecznymi). W odniesieniu do tych inwestycji, co najmniej 20% łącznych aktywów Funduszu zostanie zainwestowane w zrównoważone inwestycje (#1A zrównoważone), a pozostała część zostanie zainwestowana w inwestycje zgodne z innymi aspektami środowiskowymi i/lub społecznymi opisanymi powyżej (#1B inne aspekty środowiskowe/społeczne).

Fundusz może inwestować do 20% swoich całkowitych aktywów w inne inwestycje („#2 inne”).

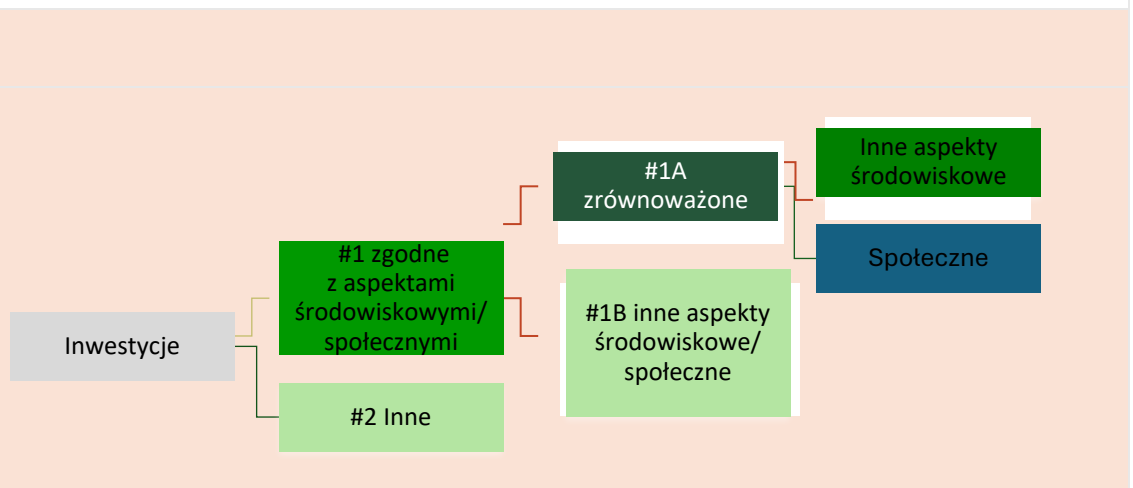

Kategoria „#1 zgodne z aspektami środowiskowymi/społecznymi” obejmuje inwestycje dokonane w ramach produktu finansowego w celu uwzględnienia aspektów środowiskowych lub społecznych promowanych w ramach tego produktu finansowego.

Kategoria „#2 inne” obejmuje pozostałe inwestycje dokonane w ramach produktu finansowego, które nie są zgodne z aspektami środowiskowymi lub społecznymi ani nie kwalifikują się jako zrównoważone inwestycje.

Kategoria „#1 zgodne z aspektami środowiskowymi/społecznymi” obejmuje:

- podkategorię „#1A zrównoważone” obejmującą zrównoważone inwestycje, które służą celom środowiskowym lub społecznym;
- podkategorię „#1B inne aspekty środowiskowe lub społeczne” obejmującą inwestycje zgodne z aspektami środowiskowymi lub społecznymi, które nie kwalifikują się jako zrównoważone inwestycje.

W jaki sposób stosowanie instrumentów pochodnych przyczynia się do uwzględnienia aspektów środowiskowych lub społecznych promowanych w ramach tego produktu finansowego?

Instrumenty pochodne nie są wykorzystywane do osiągnięcia aspektów środowiskowych lub społecznych promowanych przez Fundusz.

Aby zapewnić zgodność z unijną systematyką dotyczącą zrównoważonego rozwoju, kryteria dotyczące **gazu ziemnego** obejmują ograniczenia emisji i przejście na energię ze źródeł odnawialnych lub paliwa niskoemisyjne do końca 2035 r. W przypadku **energii jądrowej** kryteria te obejmują kompleksowe zasady w zakresie bezpieczeństwa i gospodarowania odpadami.

Działalność wspomagająca bezpośrednio wspomaga inne rodzaje działalności we wnoszeniu istotnego wkładu w realizację celu środowiskowego.

Działalność na rzecz przejścia jest to działalność, dla której alternatywne niskoemisyjne rozwiązania nie są jeszcze dostępne i która między innymi wytwarza emisje gazów cieplarnianych na poziomie odpowiadającym najlepszym wynikom.



W jakim minimalnym stopniu zrównoważone inwestycje służące realizacji celu środowiskowego są dostosowane do unijnej systematyki dotyczącej zrównoważonego rozwoju?

Fundusz nie zobowiązuje się obecnie do inwestowania więcej niż 0% swoich aktywów w zrównoważone inwestycje o celu środowiskowym zgodnym z unijną systematyką.

- **Czy w ramach produktu finansowego inwestuje się w działalność związaną z gazem ziemnym lub energią jądrową, która jest zgodna z unijną systematyką dotyczącą zrównoważonego rozwoju¹⁷?**

- Tak:
 - w gaz ziemny w energię jądrową
- Nie

Fundusz nie zobowiązuje się obecnie do inwestowania w działalność związaną z gazem ziemnym lub energią jądrową, która jest zgodna z unijną systematyką dotyczącą zrównoważonego rozwoju.

Na dwóch wykresach poniżej przedstawiono minimalny odsetek inwestycji zgodnych z unijną systematyką dotyczącą zrównoważonego rozwoju. Ponieważ brak jest odpowiednich metod umożliwiających określenie zgodności obligacji skarbowych* z systematyką, na pierwszym wykresie przedstawiono zgodność z systematyką w odniesieniu do wszystkich inwestycji w ramach produktu finansowego, w tym obligacji skarbowych, natomiast na drugim wykresie przedstawiono zgodność z systematyką wyłącznie w odniesieniu do inwestycji w ramach produktu finansowego innych niż obligacje skarbowe.

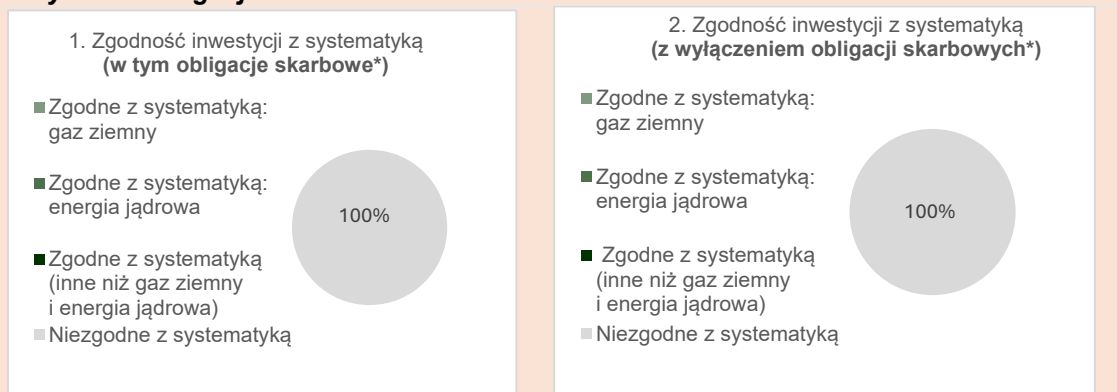

* Do celów niniejszych wykresów „obligacje skarbowe” obejmują całe zaangażowanie w dług państwowy

- **Jaki jest minimalny udział inwestycji w działalność na rzecz przejścia i działalność wspomagającą?**

Fundusz aktualnie nie ma obowiązku inwestowania więcej niż 0% swoich aktywów w inwestycje w działalność na rzecz przejścia i działalność wspomagającą w rozumieniu unijnej systematyki dotyczącej zrównoważonego rozwoju.

¹⁷ Działalność związaną z gazem ziemnym lub energią jądrową można uznać za zgodną z unijną systematyką dotyczącą zrównoważonego rozwoju tylko wtedy, gdy przyczynia się do ograniczenia zmian klimatu („łagodzenie zmian klimatu”) i nie szkodzi znacząco żadnemu celowi systematyki – zob. nota wyjaśniająca na lewym marginesie. Pełne kryteria dotyczące działalności gospodarczej związanej z gazem ziemnym i energią jądrową, która jest zgodna z unijną systematyką dotyczącą zrównoważonego rozwoju, określono w rozporządzeniu delegowanym Komisji (UE) 2022/1214.



to zrównoważone inwestycje służące celowi środowiskowemu, które nie uwzględniają kryteriów zrównoważonej środowiskowo działalności gospodarczej zgodnie z unijną systematyką dotyczącą zrównoważonego rozwoju.



Jaki jest minimalny udział zrównoważonych inwestycji służących celowi środowiskowemu, które nie są zgodne z unijną systematyką dotyczącą zrównoważonego rozwoju?

Fundusz nie zobowiązuje się do inwestowania więcej niż 0% swoich aktywów w zrównoważone inwestycje mające na celu ochronę środowiska, które nie są zgodne z unijną systematyką.

Fundusz inwestuje w Zrównoważone Inwestycje, które nie są zgodne z unijną systematyką z następujących powodów: (i) jest to element strategii inwestycyjnej Funduszu, (ii) dane pozwalające określić zgodność z unijną systematyką dotyczącą zrównoważonego rozwoju mogą być niedostępne i/lub (iii) podstawowa działalność gospodarcza może nie kwalifikować się na podstawie dostępnych technicznych kryteriów kwalifikacji w ramach unijnej systematyki lub może nie spełniać wszystkich wymogów określonych w takich kryteriach.



Jaki jest minimalny udział zrównoważonych inwestycji służących celowi społecznemu?

Fundusz nie zobowiązuje się do inwestowania więcej niż 0% swoich aktywów w zrównoważone inwestycje służące celowi społecznemu.



Które inwestycje uwzględniono w kategorii „#2 inne”, czemu służą takie inwestycje i czy w ich ramach zapewniono jakiegokolwiek minimalne gwarancje środowiskowe lub społeczne?

Inne udziały są ograniczone do 20% i mogą obejmować instrumenty pochodne, środki pieniężne i instrumenty zbliżone do środków pieniężnych oraz akcje lub jednostki programów zbiorowego inwestowania (CIS) i zbywalne papiery wartościowe o stałym dochodzie (znane również jako dłużne papiery wartościowe) emitowane przez rządy i agencje na całym świecie.

Inwestycje te mogą być wykorzystywane do celów inwestycyjnych w dążeniu do osiągnięcia celu inwestycyjnego Funduszu (innego niż cel dotyczący ESG), do celów zarządzania płynnością i/lub zabezpieczania.

Żadne inne pozycje nie są rozpatrywane w odniesieniu do minimalnych zabezpieczeń środowiskowych lub społecznych.



Czy wyznaczono konkretny indeks jako wskaźnik referencyjny w celu ustalenia, czy ten produkt finansowy jest zgodny z aspektami środowiskowymi lub społecznymi, które promuje?

Nie.

Do porównywania niektórych aspektów ESG promowanych przez Fundusz wykorzystywany jest indeks MSCI World.

● **W jaki sposób wskaźnik referencyjny dostosowuje się na bieżąco do każdego aspektu środowiskowego lub społecznego promowanego w ramach tego produktu finansowego?**

Nie dotyczy.

● **W jaki sposób zapewnia się ciągłe dostosowanie strategii inwestycyjnej do metody obliczania indeksu?**

Nie dotyczy.

Wskaźniki referencyjne
to indeksy stosowane do pomiaru, czy w ramach produktu finansowego uwzględnia się aspekty środowiskowe lub społeczne promowane przez ten produkt.

	<ul style="list-style-type: none"> ● W jaki sposób wyznaczony indeks różni się od odpowiedniego ogólnego indeksu rynkowego?
	<p>Nie dotyczy.</p>
	<ul style="list-style-type: none"> ● Gdzie można zapoznać się z metodą zastosowaną na potrzeby obliczenia wyznaczonego indeksu?
	<p>Nie dotyczy.</p>
	<p>Gdzie w internecie można znaleźć więcej informacji na temat tego produktu?</p> <p>Więcej informacji na temat tego produktu znajduje się na stronie internetowej. Szczegółowe informacje dotyczące tego Funduszu można znaleźć w sekcjach niniejszego prospektu zatytułowanych „Cel inwestycyjny”, „Polityka inwestycyjna” oraz „Rozporządzenie SFDR”, a także na stronie produktu Funduszu, którą można znaleźć, wpisując nazwę Funduszu w pasku wyszukiwania na stronie internetowej: www.iShares.com.</p>

iShares[®]
by BlackRock

HSY/869409-000013/42729410v7

©2026 BlackRock, Inc. Wszelkie prawa zastrzeżone. **iSHARES** i **BLACKROCK** są zastrzeżonymi znakami handlowymi firmy BlackRock, Inc. lub jej podmiotów zależnych. Pozostałe znaki należą do podmiotów będących właścicielami tych znaków.

NM0426U-5357325-674/674